



Speaker System / Système de diffusion / Sistema de Altavoces
Sistema de caixas / Акустическая система
스피커 시스템 / 音箱 / スピーカーシステム

VXL1B-16P

VXL1W-16P

- Owner's Manual **EN**
- Bedienungsanleitung **DE**
- Mode d'emploi **FR**
- Manual de instrucciones **ES**
- Manual do Proprietário **PT**
- Manuale di istruzioni **IT**
- Руководство пользователя **RU**
- 사용설명서 **KO**
- 使用说明书 **ZH**
- 取扱説明書 **JA**

English

Deutsch

Français

Español

Português

Italiano

Русский

한국어

中文

日本語

PRECAUCIONES

LEER DETENIDAMENTE ANTES DE EMPEZAR

Guarde este manual en un lugar seguro para futuras consultas.

ADVERTENCIA

Siga siempre las precauciones básicas que se relacionan más adelante para prevenir la posibilidad de lesiones graves o incluso la muerte por electrocución, cortocircuito, daños, incendios u otras eventualidades. Entre estas precauciones se incluyen, aunque no de forma exclusiva, las siguientes:

Si observa cualquier anomalía

- Si surge cualquiera de los problemas siguientes, apague inmediatamente el inyector de PoE o el interruptor de la red de PoE y desconecte el cable.
 - El cable LAN se daña.
 - Se emite humo u olores no habituales.
 - Ha caído algún objeto o agua dentro del producto.
 - Se produce una pérdida repentina de sonido mientras se está utilizando el producto.
 - Aparecen grietas o cualquier otro signo visible de deterioro en el producto.

Seguidamente, pida al personal de asistencia de Yamaha cualificado que revise o repare el producto.

Ubicación y conexión

- Utilice un cable LAN CAT5e o superior para conectar este producto con un inyector de PoE o el conmutador de red de PoE. Si conecta un cable que no sea compatible con las especificaciones o conecta un cable de tipo plano o fino, puede producirse un incendio o una avería.

- No utilice los soportes opcionales para otros altavoces diferentes de los especificados. Si lo hace, podría provocar un accidente.
- No dañe el cable LAN. De no observarse esta precaución, podrían producirse cortocircuitos, descargas eléctricas o daños en el producto.
 - No coloque objetos pesados sobre el cable.
 - No someta el cable a ningún tipo de modificación.
 - No utilice grapas para fijar el cable en su lugar.
 - No someta el cable a una fuerza excesiva.
 - Mantenga el cable alejado de elementos calientes y fuentes de calor.

No abrir el instrumento

- No desmonte ni modifique este dispositivo (excepto la pintura).

Advertencia sobre el agua/contacto con fuego

- No exponga el producto a la lluvia, ni lo use cerca del agua o en lugares donde haya mucha humedad, ni le ponga encima recipientes (como jarrones, botellas o vasos) que contengan líquido, ya que puede derramarse y penetrar en el interior del aparato.
- No coloque objetos ardientes ni llamas abiertas cerca del producto, ya que podrían provocar un incendio.

Pérdida auditiva

- Antes de conectar el producto a otros dispositivos, desconecte la alimentación de todos ellos. Asimismo, antes de encender o apagar los dispositivos, asegúrese de ajustar el nivel de volumen de todos ellos al mínimo. De no seguirse estas instrucciones, existe riesgo de pérdida de audición, descarga eléctrica o daños en el dispositivo.

ATENCIÓN

Siga siempre las precauciones básicas indicadas a continuación para evitar así la posibilidad de sufrir lesiones físicas o de dañar el producto u otros objetos. Entre estas precauciones se incluyen, aunque no de forma exclusiva, las siguientes:

Ubicación y conexión

- No coloque el producto en una posición inestable de manera que pueda caerse por accidente y provocar lesiones.
- No coloque el producto en un lugar donde pueda entrar en contacto con gases corrosivos o con salitre. Si ocurriera, podría dar lugar a un funcionamiento defectuoso.
- Antes de cambiar el producto de lugar, desconecte todos los cables.
- Póngase en contacto con un instalador profesional si la instalación del altavoz requiere algún tipo de obra y asegúrese de tomar las siguientes precauciones.
 - Elija un hardware para el montaje y un lugar para la instalación que soporten el peso del producto.
 - Evite ubicaciones que estén expuestas a una continua vibración.
 - Utilice las herramientas necesarias para instalar el producto.
 - Inspeccione el producto periódicamente.
- Cuando transporte este producto, tenga cuidado para no dejarlo caer. Si el producto se cae, podría dañarse o provocar daños personales.
- No tienda los cables por donde alguien pudiera tropezar con ellos, como en un lugar por donde pasen personas. Un tropezón con un cable puede causar la caída de una persona o de este producto y provocar daños personales o daños en el producto.

Precauciones de uso

- No cuelgue objetos pesados de este dispositivo.
- Evite aplicar una fuerza excesiva a los interruptores o conectores para evitar lesiones.

Yamaha no se responsabiliza de los daños ocasionados como consecuencia de un uso inadecuado o modificaciones realizadas en el producto, ni tampoco por datos perdidos o destruidos.

PA_es_9 2/2

AVISO

Para evitar la posibilidad de que se produzcan errores de funcionamiento o daños en el producto, los datos u otros objetos, tenga en cuenta las advertencias que se incluyen a continuación.

Manejo y mantenimiento

No utilice el producto cerca de aparatos de televisión, radios, equipos de AV, teléfonos móviles ni otros productos eléctricos. De lo contrario, es posible que el producto, el aparato de TV o la radio generen ruido.

No exponga el producto a un exceso de polvo o vibraciones, ni a calor o frío intensos (por ejemplo, bajo la luz solar directa, cerca de un calefactor o en un vehículo durante el día) para evitar que se deforme el panel, que se dañen los componentes internos o un funcionamiento inestable.

Los cambios rápidos y drásticos en la temperatura ambiente (por ejemplo, cuando el producto se mueve de una ubicación a otra o cuando se enciende o apaga el aire acondicionado) pueden provocar la formación de condensación en el producto. El uso del producto en estas circunstancias puede provocar que se

dañe. Si existen motivos para creer que se pueda haber producido condensación, deje pasar varias horas sin encenderlo, hasta que la condensación se haya secado por completo.

Cuando coloque el altavoz boca abajo, póngalo siempre sobre una superficie plana.

No toque la unidad de driver del altavoz.

Es normal que de los puertos de reflexión de graves salga aire y suele suceder cuando el altavoz gestiona material de programa con intenso contenido de graves.

Tampoco coloque objetos de vinilo, plástico o goma sobre el producto, porque podrían decolorar el panel.

Cuando limpie el producto, utilice un paño suave y seco. No emplee diluyentes de pintura, disolventes, líquidos limpiadores ni paños impregnados con productos químicos.

No utilice un cable LAN de una forma que pueda provocar una tensión indebida sobre el conector cuando se conecte con este producto.

Información

Este es un producto de clase A. El funcionamiento de este producto en un entorno residencial podría causar interferencias de radio.

Para evitar interferencias electromagnéticas, utilice cable STP (par trenzado blindado).

Acerca de este manual

Las figuras que se muestran en este manual solo tienen propósitos ilustrativos.

Apple, el logotipo de Apple e iPad son marcas comerciales registradas de Apple Inc., registradas en los Estados Unidos y en otros países.

Los nombres de empresas y productos utilizados en este manual son marcas comerciales o marcas comerciales registradas de sus respectivos titulares.

Acerca de la eliminación

Este producto contiene componentes reciclables.

Cuando deseche este producto, póngase en contacto con las autoridades locales correspondientes.

Para obtener más información sobre la licencia de código abierto de Ultimo de Dante, consulte el sitio web de Audinate Corporation.

<https://www.audinate.com/software-licensing>

El número de modelo, el número de serie, los requisitos de alimentación, etc. pueden encontrarse en la placa de identificación o cerca de ella. Esta placa se encuentra en la parte posterior de la unidad. Debe tomar nota del número de serie en el espacio proporcionado a continuación y conservar este manual como comprobante permanente de su compra para facilitar la identificación en caso de robo.

N° de modelo

N° de serie

(rear_es_01)

Índice

PRECAUCIONES	63	Montaje del soporte de acoplamiento horizontal (HCB-L1B)	77
AVISO	64	Colocación del soporte de montaje en pared (WMB-L1)	78
Información	64	Especificaciones generales	81
Introducción	66	Dimensions	208
Qué necesitará	66	Block Diagram	209
Acerca del software	66		
Uso de los manuales en PDF	66		
Accesorios incluidos	67		
Accesorios opcionales	67		
Controles y conectores	68		
Panel frontal/Panel posterior	68		
Método de ajuste	69		
Instalación de los altavoces	71		
Inicialización	74		
Pintura	75		
Pintura de la rejilla	75		
Pintura de la caja del altavoz	76		

Introducción

Gracias por comprar el altavoz activo Yamaha VXL1B-16P o VXL1W-16P.

Este producto es un sistema de altavoces que se utiliza para amplificar el sonido en salas de conferencias y espacios similares. Permite que el sistema de altavoces se conecte a través de una red Dante y PoE (alimentación mediante Ethernet).

Este manual de instrucciones proporciona instrucciones para planear, instalar y configurar el sistema. Lea este manual de instrucciones antes de la instalación. Además, guarde esta guía en un lugar seguro para poder consultarla cuando haya terminado de leerla.

Qué necesitará

- **Inyector de PoE o conmutador de red PoE que cumpla IEEE802.3at (PoE+) o IEEE802.3af**

Se utiliza entre esta unidad y un dispositivo Dante como el MRX7-D para suministrar alimentación a esta unidad.

Los inyectores de PoE y los conmutadores de red PoE se denominan en conjunto "PSE (equipo de suministro eléctrico)".

- **Cable Ethernet (CAT5e o superior)**

Se utiliza entre el dispositivo Dante, como el MRX7-D y el PSE, y entre el PSE y esta unidad.

Acerca del software

ProVisionaire Touch

ProVisionaire Touch es una aplicación para el control remoto de este producto desde una tableta (iPad) a través de una red Wi-Fi.

Dante Controller

Dante Controller es una aplicación de software para configurar una red Dante y especificar el enrutamiento de audio desde un ordenador. Este producto es compatible con Dante Controller V3.2.x y posteriores. El ordenador donde se instale Dante Controller debe estar equipado con un puerto Ethernet compatible con Ethernet gigabit.

Para obtener información sobre este software, consulte el sitio web de Yamaha Pro Audio.

<https://www.yamaha.com/proaudio/>

Para obtener más información sobre cómo descargar e instalar el software y sobre los ajustes detallados, consulte el sitio web anterior y la guía de instalación que se incluye con el programa descargado.

Uso de los manuales en PDF

Cada guía del usuario es un archivo electrónico en formato PDF. Estos archivos pueden verse en un ordenador. Si utiliza "Adobe® Reader®" como software de visualización en el ordenador, podrá buscar términos rápidamente, imprimir secciones específicas que necesite o hacer clic en vínculos para abrir la sección correspondiente. La búsqueda de términos y los enlaces activos son funciones especialmente prácticas que solo son posibles con un archivo electrónico. Recomendamos aprovechar estas funciones.

Puede descargar la versión más reciente de Adobe Reader desde el siguiente sitio web.

<http://www.adobe.com/>

Accesorios incluidos

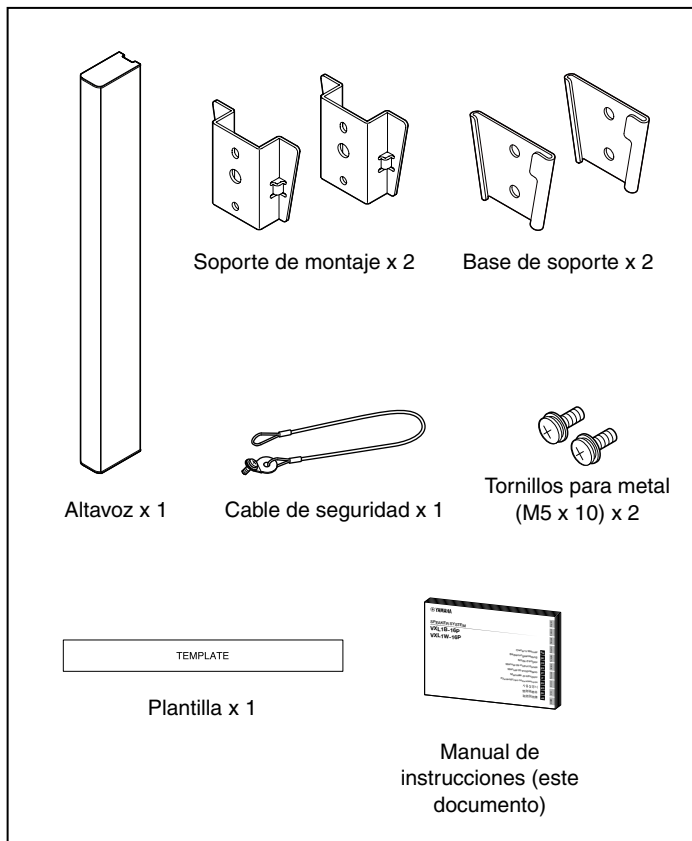

Accesorios opcionales

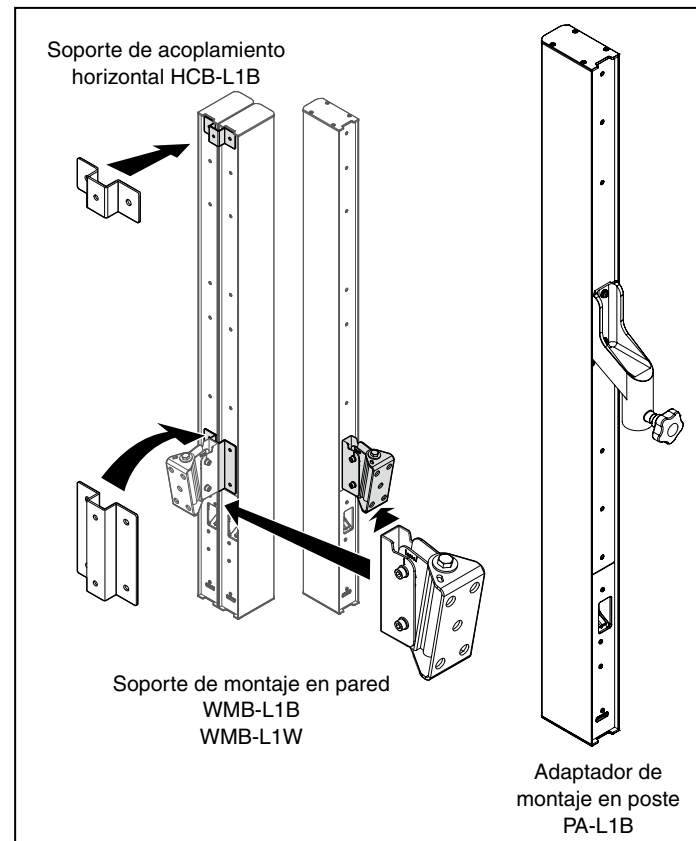

Panel frontal

Panel posterior

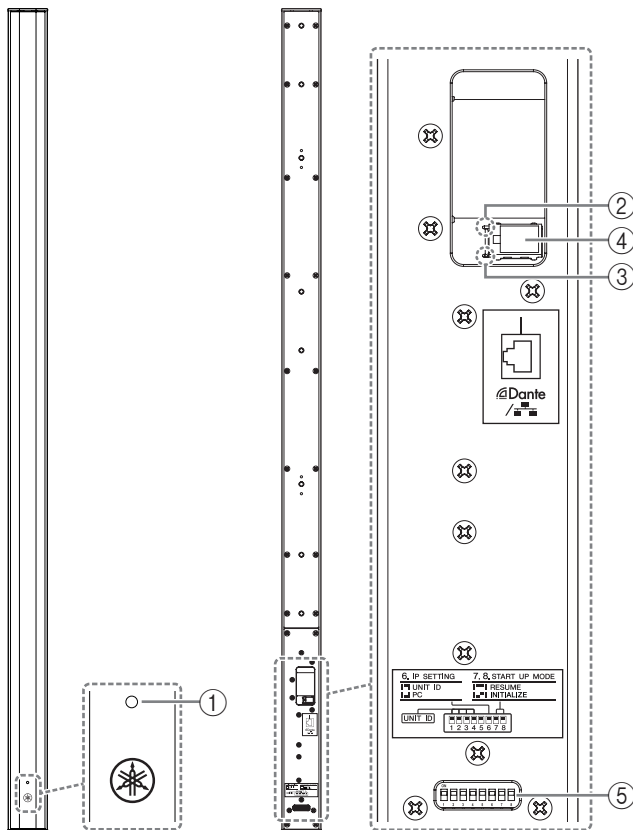

① Indicador de alimentación

Se ilumina en verde cuando la alimentación se suministra correctamente. Se oscurece aproximadamente 30 segundos después de la puesta en marcha. Durante la inicialización, parpadea rápidamente. Parpadea cuando se ejecuta la función de identificación desde un dispositivo controlador.

② Indicador SYNC

Indica el estado operativo de la red Dante.

- Si el indicador se ilumina en verde, este producto está actuando como reloj follower y está sincronizado al reloj.
- Si el indicador parpadea en verde, este producto es el reloj leader.
- Si el indicador parpadea en naranja a intervalos regulares, el ajuste de "word clock" dentro de la red Dante es incorrecto. Utilice Dante Controller para ajustar el reloj leader y la frecuencia de muestreo correctamente.

③ Indicador LINK/ACT

Indica el estado de funcionamiento del puerto Dante/NETWORK. Parpadea rápidamente si el cable Ethernet está conectado correctamente.

④ Puerto Dante/NETWORK

Puerto RJ45 para la conexión mediante un cable Ethernet (CAT5e o superior) a un dispositivo Dante como el MRX7-D, a través de una unidad PSE (equipo de suministro eléctrico).

- No conecte este puerto a nada más que un dispositivo compatible con Dante o un dispositivo Ethernet Gigabit (incluido un ordenador).
- La longitud máxima del cable que puede utilizarse es de 100 metros.
- Para evitar interferencias electromagnéticas, utilice cable STP (par trenzado blindado).

⑤ Interruptores DIP de ajuste del dispositivo

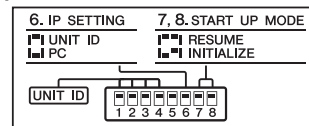

Especifique los ajustes de inicio para este producto. En el panel posterior se encuentra una etiqueta en la que se explican estos ajustes.



Método de ajuste

Apague la alimentación del PSE (equipo de suministro eléctrico) antes de cambiar estos ajustes. Aunque cambie estos ajustes mientras la alimentación está encendida, el cambio no se aplicará hasta que no se apague.

Para más información, consulte lo siguiente.

Interruptor DIP	
Posición	El interruptor DIP está en la posición hacia arriba.
Interruptor DIP	
Posición	El interruptor DIP está en la posición hacia abajo

Interruptores DIP 1-4 (UNIT ID)

Especifican el UNIT ID de este producto. El UNIT ID se asigna como el valor especificado por los interruptores DIP 1-4 más 100, lo que produce un valor en el intervalo de 101-115 (Hexadecimal 65-73). En la siguiente tabla, “arriba” y “abajo” indican si el interruptor DIP está en la posición hacia arriba o hacia abajo.

UNIT ID	Interruptor DIP			
	1	2	3	4
101	abajo	arriba	arriba	arriba
102	arriba	abajo	arriba	arriba
103	abajo	abajo	arriba	arriba
104	arriba	arriba	abajo	arriba
105	abajo	arriba	abajo	arriba
106	arriba	abajo	abajo	arriba
107	abajo	abajo	abajo	arriba
108	arriba	arriba	arriba	abajo
109	abajo	arriba	arriba	abajo
110	arriba	abajo	arriba	abajo
111	abajo	abajo	arriba	abajo
112	arriba	arriba	abajo	abajo
113	abajo	arriba	abajo	abajo
114	arriba	abajo	abajo	abajo
115	abajo	abajo	abajo	abajo
RESERVADO	arriba	arriba	arriba	arriba

NOTA

Si conecta varias unidades VXL1B-16P o VXL1W-16P en la misma red, establezca el UNIT ID para cada dispositivo de forma que los ID no se superpongan.

Puede establecer el UNIT ID en un número no comprendido entre el 101 el 115 configurando los interruptores DIP en RESERVADO. Para obtener más información, consulte la documentación de las aplicaciones correspondientes, como por ejemplo las especificaciones del protocolo remoto.

Interruptor DIP 5

Sin uso. Déjelo en el ajuste de fábrica (hacia arriba).

Interruptor DIP 6 (IP SETTING)

Especifica cómo se ajusta la dirección IP utilizada para la comunicación con dispositivos externos.

Interruptor DIP	 6
Ajuste	UNIT ID
Contenido	La dirección IP se especifica mediante el UNIT ID como "192.168.0.(UNIT ID)".

Interruptor DIP	 6
Ajuste	PC
Contenido	Si existe un servidor DHCP, el servidor DHCP especifica la dirección IP. Si no hay ningún servidor DHCP, la dirección IP se especifica mediante la dirección local del enlace.

NOTA

Con los ajustes de fábrica, se ajusta en UNIT ID.

Interruptores DIP 7 y 8 (START UP MODE)

Especifique el modo de puesta en marcha.

Interruptor DIP	 7 8
Ajuste	RESUME
Contenido	Es el modo de funcionamiento normal. Si la alimentación está activada, la unidad se pone en marcha y mantiene el estado en el que estaba inmediatamente antes de apagarse.

Interruptor DIP	 7 8
Ajuste	INITIALIZE
Contenido	Inicializa la unidad y la devuelve al estado ajustado en fábrica (página 74).

Instalación de los altavoces

Puede utilizar el soporte de montaje incluido para instalar el altavoz en la pared.



- Antes de la instalación, asegúrese de que la zona de instalación puede soportar el peso del altavoz. No haga la instalación en cartón yeso o materiales similares.
- No instale los altavoces en posición horizontal, porque pueden caerse.



1 Montaje de la base del soporte en la pared

- 1-1** Coloque en la pared la plantilla que se incluye, para decidir dónde deben ir los orificios para los pernos y los cables.
- 1-2** Haga los orificios en la pared para los cables y pase los cables del PSE (equipo de suministro eléctrico) por los orificios.
- 1-3** Instale la base del soporte en la pared. Coloque la parte estrecha de la base del soporte hacia abajo (hacia el suelo). Los orificios de la base del soporte deben tener un tamaño de 5,3 mm.

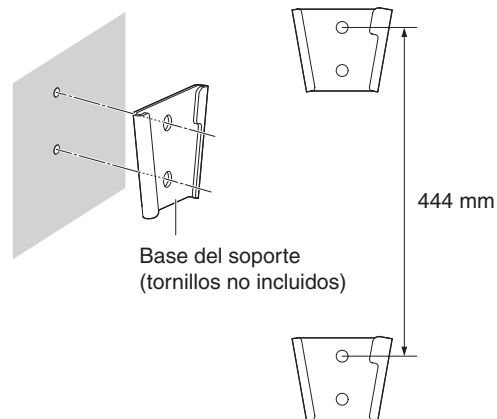

2 Instalación del soporte de montaje y del cable de seguridad en los altavoces

2-1 Instale el soporte de montaje en el altavoz con los tornillos incluidos (M5×10). Instale los soportes de montaje superior e inferior en la posición del tercer orificio. Instale el cable de seguridad en la posición del orificio superior.



- Utilice el cable de seguridad incluido.
- Si el cable de seguridad incluido no es suficientemente largo, tenga en cuenta el peso del altavoz y las condiciones de la instalación y busque un cable de seguridad adecuado.

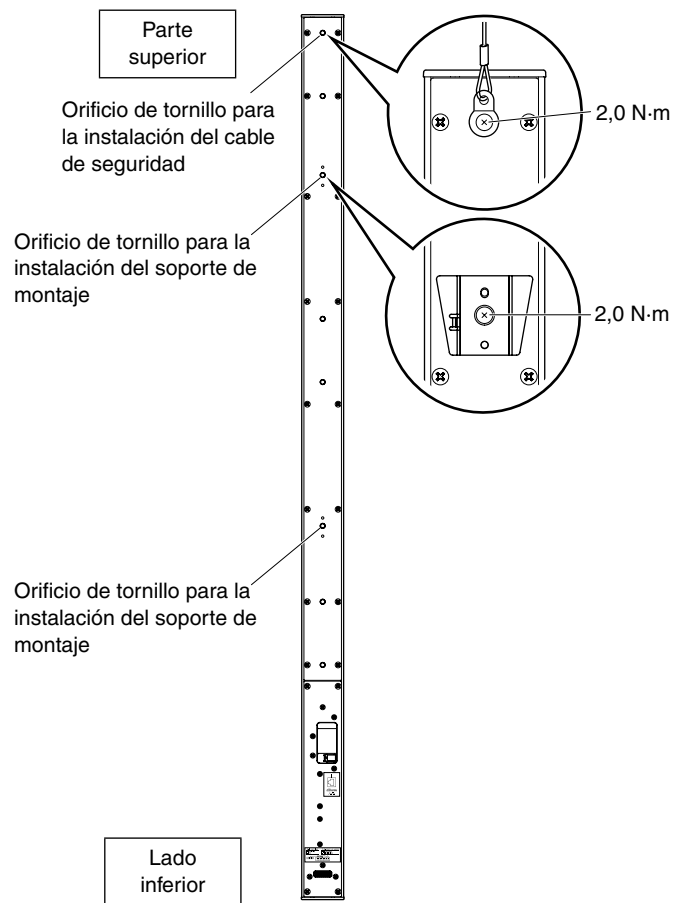

3 Configure los interruptores DIP de ajuste del dispositivo

3-1 En el panel posterior, configure los interruptores DIP de ajuste del dispositivo (página 69) de la manera adecuada para la instalación.

NOTA

Si está conectando varias unidades de VXL1B-16P o VXL1W-16P en la misma red, establezca el campo UNIT ID de modo que los ajustes no coincidan.

4 Conexión al puerto Dante/NETWORK

4-1 Conecte un cable Ethernet (CAT5e o superior) del PSE (equipo de suministro eléctrico) al puerto Dante/NETWORK.

NOTA

Conecte el cable Ethernet al puerto LAN del PSE (equipo de suministro eléctrico).

5 Fije el cable de seguridad a la pared.



ATENCIÓN

Fije el cable de seguridad por encima del altavoz y no permita que tenga holgura.

6 Instalación de la unidad de altavoz principal en la pared

6-1 Encaje la base del soporte con el soporte de montaje insertándola desde arriba y asegurándose de que el soporte de montaje quede insertado a fondo hasta que las piezas encajen.

AVISO

- Cuando instale el altavoz, sujételo por los lados por la zona media.
- Asegúrese de que la base de montaje y el soporte de montaje encajen en las dos posiciones, arriba y abajo.

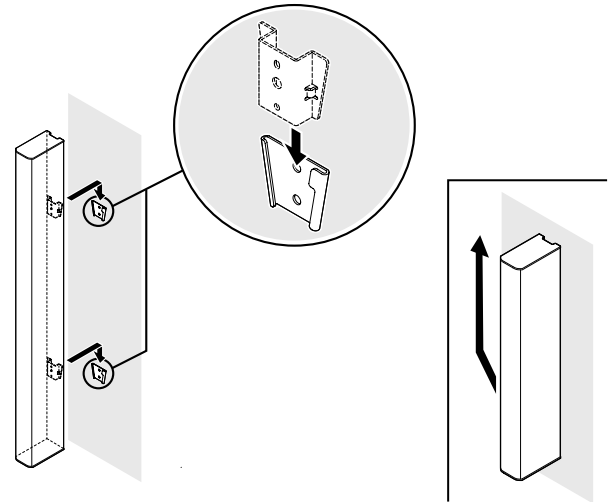

Cuando vaya a retirarlo, sujete el altavoz completo mientras lo empuja ligeramente hacia la izquierda.

7 Realice los ajustes de patch desde Dante Controller

Para obtener información detallada, consulte la guía del usuario de Dante Controller.

8 Encienda el PSE.

Inicialización

Si desea devolver (inicializar) la memoria interna a sus ajustes de fábrica, por ejemplo después de cambiar la ubicación de la instalación, continúe de la manera siguiente.

1 Apague el PSE (equipo de suministro eléctrico).

2 En el panel posterior, establezca el interruptor DIP de ajuste del dispositivo 7 hacia abajo y el interruptor 8 hacia arriba (INITIALIZE).



3 Encienda el PSE.

Comenzará la inicialización.

- Durante la inicialización:
El indicador POWER parpadea rápidamente.
- Cuando se complete la inicialización:
El indicador POWER parpadeará lentamente.
- Si la inicialización falla:
El indicador POWER está apagado.

AVISO

No apague el PSE mientras la inicialización está en curso. Podría provocar averías.

4 Asegúrese de que la inicialización se haya completado y apague el PSE.

5 Sitúe los interruptores de ajuste del dispositivo DIP 7 y 8 en la posición hacia arriba (RESUME).



6 Encienda el PSE.

La unidad arranca con su configuración original de fábrica.

Pintura

Le recomendamos que pinte este producto con laca acrílica.



ADVERTENCIA

No desmonte ni modifique este producto (excepto la pintura). Podría provocar electrocución, fuego, lesiones o averías.



ATENCIÓN

- Proporcione una ventilación correcta mientras realice este trabajo.
- Cuando retire o monte la rejilla, tenga cuidado para evitar lesiones.

AVISO

- Cuando utilice disolventes volátiles, tenga cuidado con el fuego. Si no tiene cuidado podría provocar incendios o accidentes.
- El daño provocado al pintar el altavoz no está cubierto por la garantía.

Pintura de la rejilla

- 1 Retire los cuatro tornillos de los paneles superior e inferior del altavoz y retire ambos paneles.

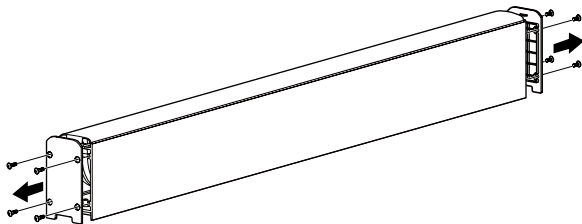

- 2 Teniendo cuidado de no arañar la rejilla, sepárela lentamente del altavoz.

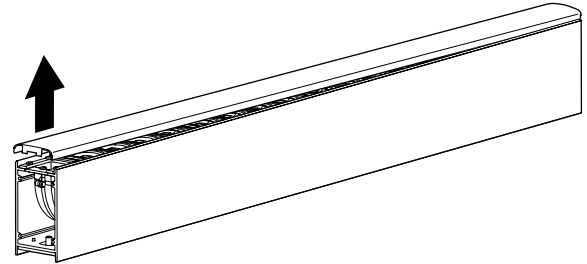

ATENCIÓN

Cuando desmonte la rejilla, use guantes para evitar lesionarse las manos con el borde de la rejilla.

- 3 Retire el emblema de la superficie de la rejilla. El emblema está fijado con cinta adhesiva.

- 4 Antes de pintar, elimine el polvo y la suciedad de la rejilla. No utilice lija.

5 Utilice pintura en aerosol para pintar la rejilla.

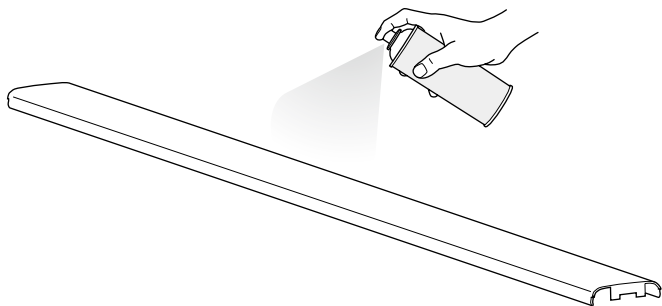

NOTA

Asegúrese de que los orificios de la rejilla no se obstruyan con la pintura. Si los orificios quedan obstruidos por la pintura, la calidad del sonido puede verse afectada.

6 Cuando la pintura se haya secado por completo, fije el emblema en la rejilla.

Pintura de la caja del altavoz

1 Antes de pintar, elimine el polvo y la suciedad de caja.

No utilice lija.

2 Utilice pintura en aerosol para pintar la caja.

Cubra la unidad de altavoz, el baffle y los conectores utilizando materiales de enmascaramiento para evitar el contacto con la pintura.

3 Permita que la pintura se seque completamente.

4 Tras pintar la caja del altavoz, la placa superior y la placa inferior, vuelva a montar la rejilla en el altavoz.

Para ello, alinee la rejilla con el borde del altavoz y encájela en su posición.

5 Sujete el panel superior y el panel inferior con los tornillos que retiró.

Montaje del soporte de acoplamiento horizontal (HCB-L1B)



No monte el soporte de acoplamiento horizontal HCB-L1B en ningún producto diferente de una unidad del sistema de altavoces serie VXL1.

1 Utilice los tornillos que se incluyen para fijar el soporte al altavoz.

Si utiliza esto en combinación con el soporte de montaje en pared (WMB-L1), monte el soporte de acoplamiento horizontal (S) en el primer orificio desde arriba y fije el soporte de acoplamiento horizontal (L) en los orificios 7 y 8 desde arriba.

Si utiliza esto en combinación con el adaptador de montaje en poste (PA-L1B), monte el soporte de acoplamiento horizontal (S) en el primer orificio desde arriba y fije el soporte de acoplamiento horizontal (L) en los orificios 4 y 5 desde arriba.

Se utiliza en común con WMB-L1 Se utiliza en común con PA-L1B
Soporte de acoplamiento horizontal (S)

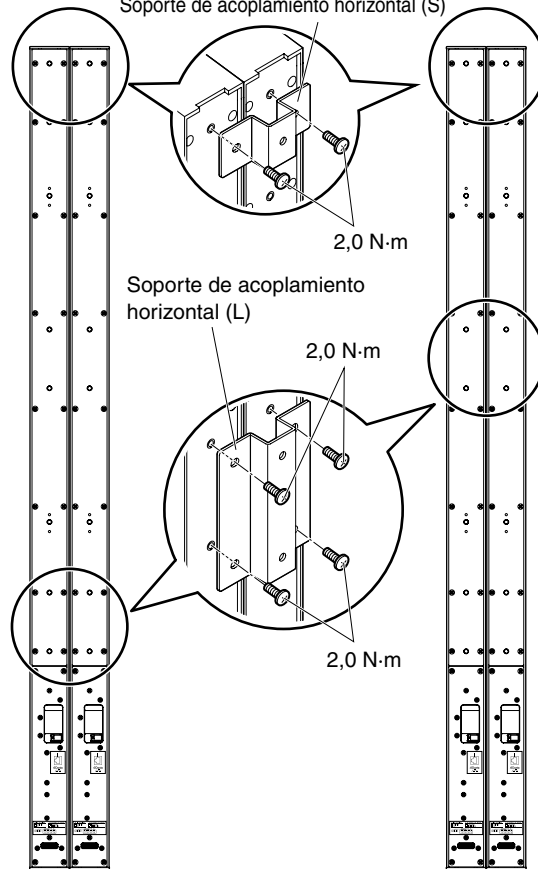

Colocación del soporte de montaje en pared (WMB-L1)

- 1 Retire los tornillos preinstalados del soporte de montaje en pared (WMB-L1).

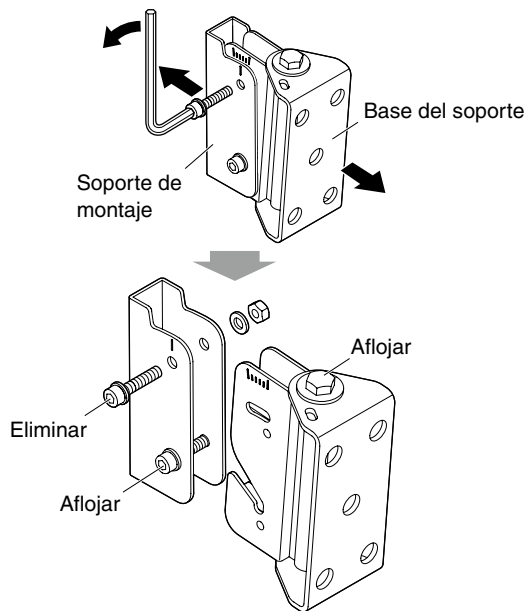

- 2 Coloque la plantilla contra la pared y determine la ubicación de los orificios que utilizará para colocar la base del soporte.

- 3 Instale la base del soporte en la pared.
Los orificios de la base del soporte tienen 12 mm de diámetro.

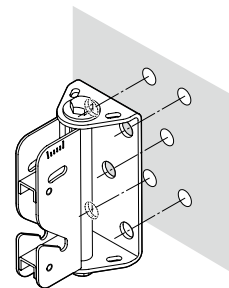

- 4 Coloque el soporte de montaje y el cable de seguridad en los altavoces.
Fije el soporte de montaje utilizando los tornillos incluidos.
Para ver la posición en la que colocar el soporte de montaje y el cable seguridad, consulte la ilustración siguiente.

**ATENCIÓN**

Fije el cable de seguridad por encima del altavoz y no permita que tenga holgura.

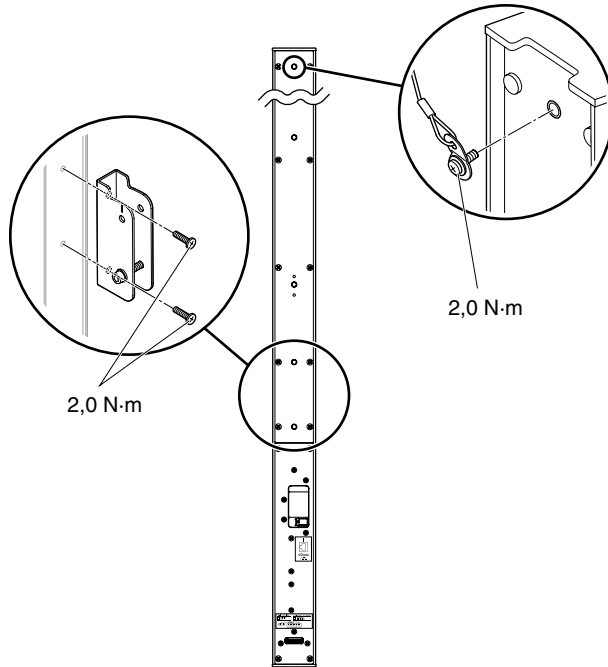

- 5 Conecte un cable Ethernet (CAT5e o superior) del PSE (equipo de suministro eléctrico) al puerto Dante/NETWORK.

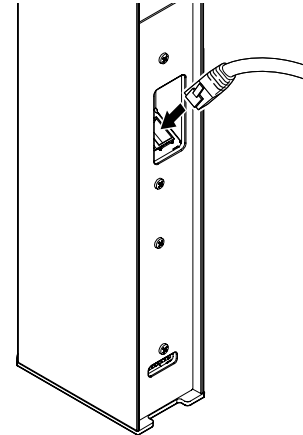

- 6 Inserte el soporte de montaje desde arriba en la base del soporte de modo que encajen entre sí.

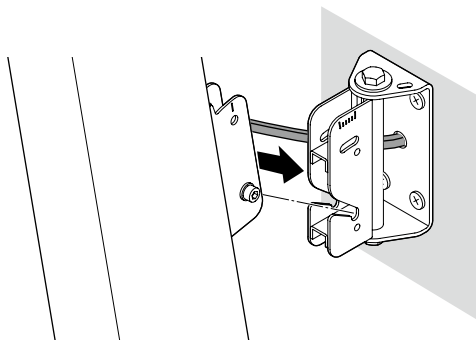

- 7** Con el soporte de montaje bien encajado en la base del soporte, sujete provisionalmente el altavoz con el tornillo de ajuste del ángulo que extrajo antes.

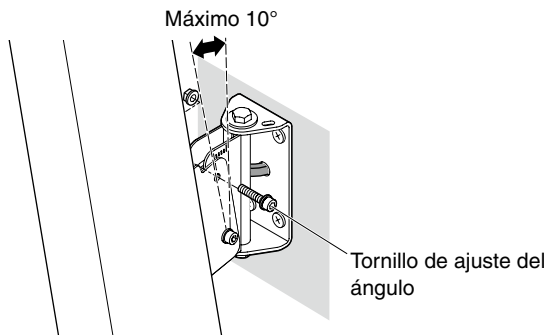

- 8** Especifique el ángulo de dispersión vertical. Utilice la llave hexagonal incluida para apretar bien los dos tornillos del ajuste del ángulo.

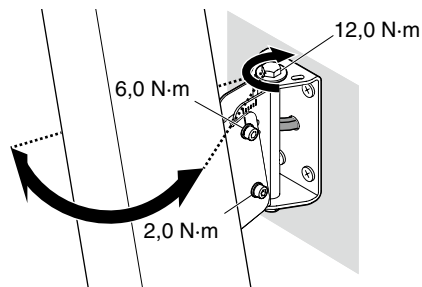

NOTA

La guía impresa en la base del soporte está en incrementos de 2°.

- 9** Especifique el ángulo de dispersión horizontal. Apriete firmemente el tornillo que se encuentra sobre la base del soporte para ajustar el ángulo de dispersión deseado.

Especificaciones generales

General		
Tipo de sistema	Altavoz de rango de frecuencias completo, con reflexión de graves	
Rango de frecuencias (-10 dB) ^{*1}	80 Hz - 20 kHz	
Cobertura (-6 dB)	Horizontal: 170° Vertical: 25° (+12.5° - -12.5°)	
Cobertura efectiva (-10 dB)	Horizontal: 180° Vertical: 30° (+15° - -15°)	
SPL máximo (pico) ^{*2} ruido IEC a 1 m	SPL de 102 dB (utilizando PoE+ (IEEE 802.3 at))	
Transductor		
Componente	Cono de 1,5" (3,75 cm) ×16	
Caja		
Caja	Material de la caja	Caja de extrusión de aluminio
	Material de las placas superior e inferior	ABS (UL94-5VB)
Rejilla metálica	Aluminio perforado (t=1,0 mm) Relación de apertura: 55%	
Acabado	VXL1B-16P: pintura negra (valor aproximado: Munsell N3.0) VXL1W-16P: pintura blanca (valor aproximado: Munsell N9.0)	
Blindaje magnético	No	
Resistencia al polvo y al agua	No	

*1: Medio espacio (2 π)

*2: Medido a 2 mm; se muestra el valor convertido a 1 m (rango de frecuencia: 100 Hz - 10 kHz)

Dimensiones (ancho × alto × fondo)		Solo altavoz: 54 × 1120 × 104 mm Con el soporte incluido: 54 × 1120 × 111,5 mm
Peso neto		5,0 kg
Amplificador		
Tipo de amplificador		Clase D
Potencia nominal	Dinámica	15 W (PoE+ (IEEE 802.3 at)), 6 W (PoE (IEEE 802.3 af))
	Continua	15 W (PoE+ (IEEE 802.3 at)), 6 W (PoE (IEEE 802.3 af))
Refrigeración		Convección natural
Protección	Procesado altavoces	Limitación de corte, protección de potencia integral
	Amplificador	Protección contra sobrecorriente, Protección contra exceso de temperatura, Bloqueo bajo tensión, Detección de CC, Detección de reloj
	Alimentación eléctrica	Protección contra sobrecarga, Protección contra sobretensión, Bloqueo bajo tensión
Conector		RJ-45 (Dante) ×1
Consumo de energía en reposo		3 W
1/8 consumo de energía (ruido rosa)		6 W (PoE+ (IEEE 802.3at)), 4,3 W (PoE (IEEE 802.3af))
Requisitos de alimentación		PoE+ (IEEE 802.3at), PoE (IEEE 802.3af)
Accesorios incluidos		Soporte de montaje ×2, Base de soporte ×2, Cable de seguridad ×1, Tornillo para metal (M5 × 10) ×2, Plantilla ×1, Manual de instrucciones

El contenido de este manual se aplica a las últimas especificaciones según la fecha de publicación.
Para obtener el último manual, acceda al sitio web de Yamaha y descargue el archivo del manual.

Dimensions

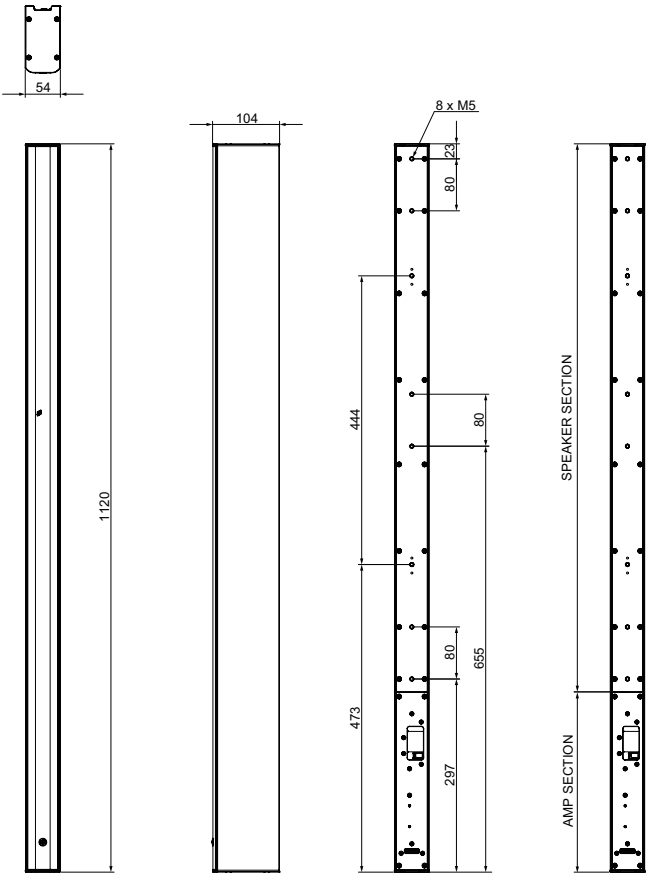

Mounting bracket

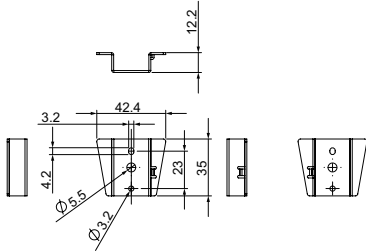

Bracket base

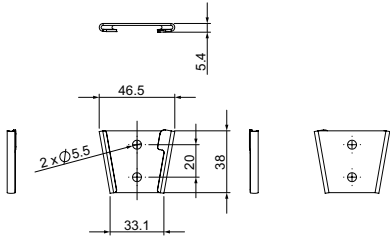

Unit : mm

Block Diagram

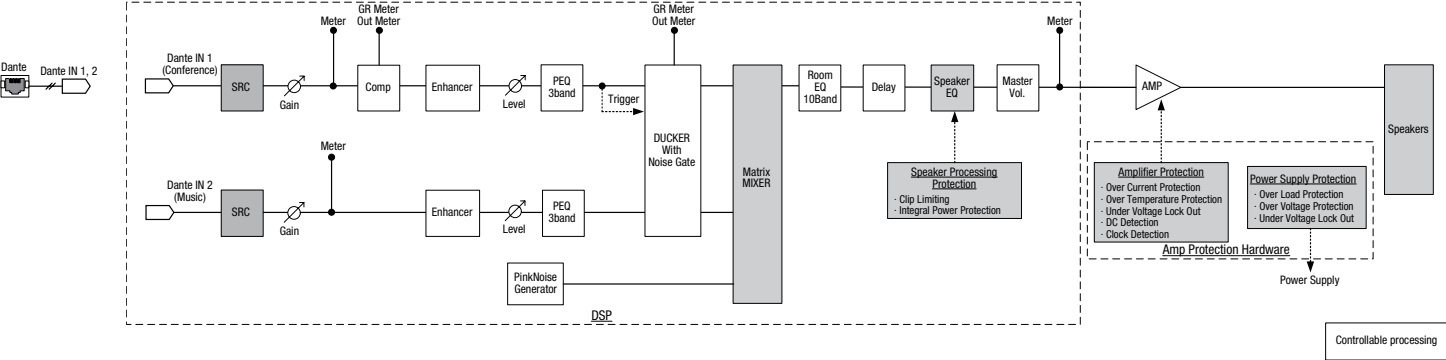

About Using BSD-Licensed Software

EN

The software used by this product includes components that comply with the BSD license.

The restrictions placed on users of software released under a typical BSD license are that if they redistribute such software in any form, with or without modification, they must include in the redistribution (1) a disclaimer of liability, (2) the original copyright notice and (3) a list of licensing provisions.

The following contents are displayed based on the licensing conditions described above, and do not govern your use of the product.

Über die Verwendung BSD-lizenzierter Software

DE

Die von diesem Produkt verwendete Software enthält Komponenten, die mit der BSD-Lizenz übereinstimmen.

Die Einschränkungen, die Anwendern von Software unter einer üblichen BSD-Lizenz auferlegt werden, bestehen darin, dass sie bei Weiterverbreitung solcher Software in jeglicher Form, mit oder ohne Modifikationen, (1) dieser einen Haftungsausschluss, (2) den originalen Urheberrechtsvermerk und (3) eine Liste der Lizenzierungsgebühren beifügen müssen.

Die folgenden Inhalte werden auf Grundlage der oben beschriebenen Lizenzierungsbedingungen angegeben und regeln nicht Ihre Verwendung des Produkts.

À propos de l'utilisation du logiciel sous licence BSD

FR

Le logiciel utilisé par ce produit comprend des composants conformes aux termes de la licence BSD.

Les restrictions imposées aux utilisateurs du logiciel publié sous la licence BSD typique stipulent, pour les utilisateurs qui distribuent le logiciel sous quelque forme que ce soit, avec ou sans modification, l'exigence d'inclure au titre de la redistribution : (1) un désistement de responsabilité ; (2) la mention relative aux droits d'auteur originale ; et (3) une liste de dispositions en matière d'octroi de licence.

Les contenus suivants sont affichés sur la base des conditions d'octroi de licence décrites ci-dessus, et ne régissent en aucun cas l'utilisation que vous faites du produit.

Información sobre el uso de software con licencia BSD

ES

El software que se utiliza en este producto incluye componentes que cumplen con la licencia BSD.

Las restricciones que son de aplicación a los usuarios del software suministrado con una licencia BSD típica exigen que, en caso de cualquier tipo de redistribución de dicho software, con o sin modificaciones, se incluya en la redistribución: (1) una exención de responsabilidades; (2) el aviso de derechos de autor (copyright) original; y (3) una lista de cláusulas de la licencia.

El contenido siguiente se muestra de conformidad con las condiciones de licencia descritas anteriormente y no rigen el uso del producto por parte de usted.

Sobre o uso do software licenciado BSD

PT

O software usado por esse produto inclui componentes que estão em conformidade com a licença do BSD.

As restrições impostas a usuários do software distribuído sob uma típica licença BSD estabelecem que se eles redistribuírem tal software, sob qualquer forma, com ou sem modificações, deverão incluir (1) uma declaração de isenção de responsabilidade na redistribuição, (2) o aviso de direitos autorais original e (3) uma lista das cláusulas de licenciamento.

O sumário a seguir será exibido com base nas condições de licenciamento descritas acima mas não regem seu uso do produto.

Informazioni sull'uso del software concesso in licenza da BSD

Il software utilizzato da questo prodotto include componenti conformi alla licenza BSD.

Gli utenti del software rilasciato con una licenza tipica BSD sono soggetti a limitazioni, ad esempio se ridistribuiscono tale software in qualsiasi forma, con o senza modifiche, devono includere nella ridistribuzione (1) una dichiarazione di non responsabilità, (2) l'avviso di copyright originale e (3) un elenco di disposizioni in materia di licenze.

I contenuti di seguito vengono visualizzati in base alle condizioni di licenza sopra elencate e non regolamentano l'utilizzo del prodotto.

Об использовании лицензионного программного обеспечения BSD

Программное обеспечение, используемое в данном устройстве, включает компоненты, соответствующие требованиям Программной лицензии университета Беркли (BSD).

Ограничения, налагаемые на пользователей программного обеспечения, выпускаемого под лицензией BSD, включают следующее: если пользователи распространяют подобное программное обеспечение в любом виде, в том числе без изменений, они должны включить в пакет: 1) отказ от принятия на себя ответственности; 2) оригинал уведомления об авторских правах; и 3) список положений о лицензировании.

Эти положения основаны на вышеизложенных условиях лицензирования и не касаются использования продукта вами.

BSD 라이선스가 적용된 소프트웨어의 사용에 관한 설명

본 제품에 사용된 소프트웨어에는 BSD 라이선스를 준수하는 컴포넌트가 포함되어 있습니다.

일반적인 BSD 라이선스 하에 출시된 소프트웨어를 어떠한 형태로든 재배포할 경우 배포자는 소프트웨어 수정 여부와 상관없이 (1) 책임 면책 조항, (2) 원 저작권 고지 및 (3) 라이선스 규정 목록을 반드시 포함시켜야 합니다. 다음 내용은 위에 설명된 라이선스 조건을 기준으로 표시되었으며 제품 사용에는 영향을 미치지 않습니다.

关于使用 BSD 认证的软件

本产品包括组件使用的软件均符合BSD许可。

在典型的BSD许可下发布软件的用户，有如下限制：如果用户以任何形式重新发布软件，无论修改与否，需要包含(1)免责声明，(2)原版的版权信息和(3)规定许可的清单。

基于上述许可条件的如下显示内容不影响您对产品的使用。

BSDライセンスソフトウェアの利用に関するお知らせ

本製品はソフトウェアの一部にBSDライセンスに従ったソフトウェアを利用しています。

BSDライセンスとは、無保証の旨の明記、著作権表示、ライセンス条文一覧の表示を条件としてプログラムの再頒布が許諾されるソフトウェアのライセンス形式です。次の内容は、上記ライセンス条件にもとづき表示されるものであり、お客様の使用制限等を規定するものではありません。

lwIP is licenced under the BSD licence:

Copyright (c) 2001-2004 Swedish Institute of Computer Science.
All rights reserved.

Redistribution and use in source and binary forms, with or without modification, are permitted provided that the following conditions are met:

1. Redistributions of source code must retain the above copyright notice, this list of conditions and the following disclaimer.
2. Redistributions in binary form must reproduce the above copyright notice, this list of conditions and the following disclaimer in the documentation and/or other materials provided with the distribution.
3. The name of the author may not be used to endorse or promote products derived from this software without specific prior written permission.

THIS SOFTWARE IS PROVIDED BY THE AUTHOR "AS IS" AND ANY EXPRESS OR IMPLIED WARRANTIES, INCLUDING, BUT NOT LIMITED TO, THE IMPLIED WARRANTIES OF MERCHANTABILITY AND FITNESS FOR A PARTICULAR PURPOSE ARE DISCLAIMED. IN NO EVENT SHALL THE AUTHOR BE LIABLE FOR ANY DIRECT, INDIRECT, INCIDENTAL, SPECIAL, EXEMPLARY, OR CONSEQUENTIAL DAMAGES (INCLUDING, BUT NOT LIMITED TO, PROCUREMENT OF SUBSTITUTE GOODS OR SERVICES; LOSS OF USE, DATA, OR PROFITS; OR BUSINESS INTERRUPTION) HOWEVER CAUSED AND ON ANY THEORY OF LIABILITY, WHETHER IN CONTRACT, STRICT LIABILITY, OR TORT (INCLUDING NEGLIGENCE OR OTHERWISE) ARISING IN ANY WAY OUT OF THE USE OF THIS SOFTWARE, EVEN IF ADVISED OF THE POSSIBILITY OF SUCH DAMAGE.

产品中有害物质的名称及含量

部件名称	有害物质					
	铅 (Pb)	汞 (Hg)	镉 (Cd)	六价铬 (Cr(VI))	多溴联苯 (PBB)	多溴二苯醚 (PBDE)
外壳、框架	×	○	○	○	○	○
印刷线路板	×	○	○	○	○	○
线缆类	×	○	○	○	○	○
扩音装置	×	○	○	○	○	○

本表格依据 SJ/T 11364 的规定编制。

○：表示该有害物质在该部件所有均质材料中的含量均在 GB/T 26572 规定的限量要求以下。

×：表示该有害物质至少在该部件的某一均质材料中的含量超出 GB/T 26572 规定的限量要求。



此标识适用于在中华人民共和国销售的电器电子产品。标识中间的数字为环保使用期限的年数。

保护环境

如果需要废弃设备时，请与本地相关机构联系，获取正确的废弃方法。请勿将设备随意丢弃或作为生活垃圾处理。



仅适用于非热带气候条件下安全使用。

“*සාමාන්‍ය ජනවාර්ගයේ සඳහා භාවිතයට සුදුසු නොවන අතර උණුසුම් සහ ශීතල පරිසරවලදී පමණක් භාවිතයට සුදුසු වේ.*”

ස්ථිර සහ ලඟා වූ භාජන භාවිතය සිදු කිරීම සඳහා ලබා දෙන ලද උපදෙස් සිදු කිරීම සඳහා සලකා බැලිය යුතුය.

අනෙකුත් සම්පූර්ණ තොරතුරු සඳහා සම්පූර්ණ ලේඛනයක් බලන්න.

Dan hab yungh youq gij dienheig diuzgen mbouj dwg diegndat haenx ancienz sawjyunglh.



仅适用于海拔 2000m 以下地区安全使用。

“*2000m උසට වඩා ඉහළින් භාවිතයට සුදුසු නොවන අතර 2000m උසට වඩා ඉහළින් භාවිතයට සුදුසු වේ.*”

ඉහළින් සිටින සහ උසින් ඉහළින් 2000m උසට වඩා ඉහළින් සිටින සඳහා ලබා දෙන ලද උපදෙස් සිදු කිරීම සඳහා සලකා බැලිය යුතුය.

අනෙකුත් සම්පූර්ණ තොරතුරු සඳහා සම්පූර්ණ ලේඛනයක් බලන්න.

Dan hab yungh youq gij digih haijbaz 2 000m doxroengz haenx ancienz sawjyunglh.

关于产品上所示的图标，请按照相应图标的上述说明进行操作。

“*සාමාන්‍ය ජනවාර්ගයේ සඳහා භාවිතයට සුදුසු නොවන අතර උණුසුම් සහ ශීතල පරිසරවලදී පමණක් භාවිතයට සුදුසු වේ.*”

ස්ථිර සහ ලඟා වූ භාජන භාවිතය සිදු කිරීම සඳහා ලබා දෙන ලද උපදෙස් සිදු කිරීම සඳහා සලකා බැලිය යුතුය.

අනෙකුත් සම්පූර්ණ තොරතුරු සඳහා සම්පූර්ණ ලේඛනයක් බලන්න.

Doiq gijdoz veh youq gwnz canbinj haenx, cingj mwngz ciuq gijssaw sij youq gwngdoz doiqndei le menh baезyamq baезyamq ma guh.

Information for users on collection and disposal of old equipment:



This symbol on the products, packaging, and/or accompanying documents means that used electrical and electronic products should not be mixed with general household waste. For proper treatment, recovery and recycling of old products, please take them to applicable collection points, in accordance with your national legislation.

By disposing of these products correctly, you will help to save valuable resources and prevent any potential negative effects on human health and the environment which could otherwise arise from inappropriate waste handling.

For more information about collection and recycling of old products, please contact your local municipality, your waste disposal service or the point of sale where you purchased the items.

For business users in the European Union:

If you wish to discard electrical and electronic equipment, please contact your dealer or supplier for further information.

Information on Disposal in other Countries outside the European Union:

This symbol is only valid in the European Union. If you wish to discard these items, please contact your local authorities or dealer and ask for the correct method of disposal.

(weee_eu_en_02)

Verbraucherinformation zur Sammlung und Entsorgung alter Elektrogeräte



Befindet sich dieses Symbol auf den Produkten, der Verpackung und/oder beiliegenden Unterlagen, so sollten benutzte elektrische Geräte nicht mit dem normalen Haushaltsabfall entsorgt werden.

In Übereinstimmung mit Ihren nationalen Bestimmungen bringen Sie alte Geräte bitte zur fachgerechten Entsorgung, Wiederaufbereitung und Wiederverwendung zu den entsprechenden Sammelstellen.

Durch die fachgerechte Entsorgung der Elektrogeräte helfen Sie, wertvolle Ressourcen zu schützen, und verhindern mögliche negative Auswirkungen auf die menschliche Gesundheit und die Umwelt, die andernfalls durch unsachgerechte Müllentsorgung auftreten könnten.

Für weitere Informationen zum Sammeln und Wiederaufbereiten alter Elektrogeräte kontaktieren Sie bitte Ihre örtliche Stadt- oder Gemeindeverwaltung, Ihren Abfallentsorgungsdienst oder die Verkaufsstelle der Artikel.

Information für geschäftliche Anwender in der Europäischen Union:

Wenn Sie Elektrogeräte ausrangieren möchten, kontaktieren Sie bitte Ihren Händler oder Zulieferer für weitere Informationen.

Entsorgungsinformation für Länder außerhalb der Europäischen Union:

Dieses Symbol gilt nur innerhalb der Europäischen Union. Wenn Sie solche Artikel ausrangieren möchten, kontaktieren Sie bitte Ihre örtlichen Behörden oder Ihren Händler und fragen Sie nach der sachgerechten Entsorgungsmethode.

(weee_eu_de_02)

Informations concernant la collecte et le traitement des déchets d'équipements électriques et électroniques



Le symbole sur les produits, l'emballage et/ou les documents joints signifie que les produits électriques ou électroniques usagés ne doivent pas être mélangés avec les déchets domestiques habituels.

Pour un traitement, une récupération et un recyclage appropriés des déchets d'équipements électriques et électroniques, veuillez les déposer aux points de collecte prévus à cet effet, conformément à la réglementation nationale.

En vous débarrassant correctement des déchets d'équipements électriques et électroniques, vous contribuerez à la sauvegarde de précieuses ressources et à la prévention de potentiels effets négatifs sur la santé humaine qui pourraient advenir lors d'un traitement inapproprié des déchets.

Pour plus d'informations à propos de la collecte et du recyclage des déchets d'équipements électriques et électroniques, veuillez contacter votre municipalité, votre service de traitement des déchets ou le point de vente où vous avez acheté les produits.

Pour les professionnels dans l'Union européenne :

Si vous souhaitez vous débarrasser des déchets d'équipements électriques et électroniques, veuillez contacter votre vendeur ou fournisseur pour plus d'informations.

Informations sur la mise au rebut dans d'autres pays en dehors de l'Union européenne:

Ce symbole est seulement valable dans l'Union européenne. Si vous souhaitez vous débarrasser de déchets d'équipements électriques et électroniques, veuillez contacter les autorités locales ou votre fournisseur et demander la méthode de traitement appropriée.

(weee_eu_fr_02)

Información para usuarios sobre la recogida y eliminación de los equipos antiguos



Este símbolo en los productos, embalajes y documentos anexos significa que los productos eléctricos y electrónicos no deben mezclarse con los desperdicios domésticos normales.

Para el tratamiento, recuperación y reciclaje apropiados de los productos antiguos, lívelos a puntos de reciclaje correspondientes, de acuerdo con la legislación nacional.

Al deshacerse de estos productos de forma correcta, ayudará a ahorrar recursos valiosos y a impedir los posibles efectos desfavorables en la salud humana y en el entorno que de otro modo se producirían si se trataran los desperdicios de modo inapropiado.

Para obtener más información acerca de la recogida y el reciclaje de los productos antiguos, póngase en contacto con las autoridades locales, con el servicio de eliminación de basuras o con el punto de venta donde adquirió los artículos.

Para los usuarios empresariales de la Unión Europea:

Si desea desechar equipos eléctricos y electrónicos, póngase en contacto con su vendedor o proveedor para obtener más información.

Información sobre la eliminación en otros países fuera de la Unión Europea:

Este símbolo solo es válido en la Unión Europea. Si desea desechar estos artículos, póngase en contacto con las autoridades locales o con el vendedor y pregúnteles el método correcto.

(weee_eu_es_02)

Informazioni per gli utenti sulla raccolta e lo smaltimento di vecchia attrezzatura



Questi simboli sui prodotti, sull'imballaggio e/o sui documenti che li accompagnano, indicano che i prodotti elettrici ed elettronici non devono essere mischiati con i rifiuti generici.

Per il trattamento, il recupero e il riciclaggio appropriato di vecchi prodotti, si prega di portarli ai punti di raccolta designati, in accordo con la legislazione locale.

Smaltendo correttamente questi prodotti si potranno recuperare risorse preziose, oltre a prevenire potenziali effetti negativi sulla salute e l'ambiente che potrebbero sorgere a causa del trattamento improprio dei rifiuti.

Per ulteriori informazioni sulla raccolta e il riciclaggio di vecchi prodotti, si prega di contattare l'amministrazione comunale locale, il servizio di smaltimento dei rifiuti o il punto vendita dove sono stati acquistati gli articoli.

Per utenti imprenditori dell'Unione europea:

Se si desidera scartare attrezzatura elettrica ed elettronica, si prega di contattare il proprio rivenditore o il proprio fornitore per ulteriori informazioni.

Informazioni sullo smaltimento negli altri Paesi al di fuori dell'Unione europea:

Questi simboli sono validi solamente nell'Unione Europea; se si desidera scartare questi articoli, si prega di contattare le autorità locali o il rivenditore e richiedere informazioni sulla corretta modalità di smaltimento.

(weee_eu_it_02)

Informações para os utilizadores relativas à recolha e eliminação de equipamentos usados



Este símbolo, presente em produtos, embalagens e/ou incluído na documentação associada, indica que os produtos elétricos e eletrônicos usados não devem ser eliminados juntamente com os resíduos domésticos em geral.

O procedimento correto consiste no tratamento, recuperação e reciclagem de produtos usados, pelo que deve proceder à respetiva entrega nos pontos de recolha adequados, em conformidade com a legislação nacional em vigor.

A eliminação destes produtos de forma adequada permite poupar recursos valiosos e evitar potenciais efeitos prejudiciais para a saúde pública e para o ambiente, associados ao processamento incorreto dos resíduos.

Para mais informações relativas à recolha e reciclagem de produtos usados, contacte as autoridades locais, o serviço de eliminação de resíduos ou o ponto de venda onde foram adquiridos os itens relevantes.

Informações para utilizadores empresariais na União Europeia:

Para proceder à eliminação de equipamento elétrico e eletrónico, contacte o seu revendedor ou fornecedor para obter informações adicionais.

Informações relativas à eliminação em países não pertencentes à União Europeia:

Este símbolo é válido exclusivamente na União Europeia. Caso pretenda eliminar este tipo de itens, contacte as autoridades locais ou o seu revendedor e informe-se acerca do procedimento correto para proceder à respetiva eliminação.

(weee_eu_pt_02a)

Важное примечание: Информация об условиях Гарантии для Клиентов в Российской Федерации [Русский]

Для получения подробной информации об условиях Гарантии на продукцию Yamaha в России, условиях гарантийного обслуживания, пожалуйста, посетите веб-сайт по адресу ниже (на сайте доступен файл с условиями для скачивания и печати) или обратитесь в офис представительства Yamaha в России.

<http://ru.yamaha.com/ru/support/>

Продукция	Акустическая система VXL1B-16P, VXL1W-16P
Страна происхождения	Индонезия
Изготовитель	YAMAHA CORPORATION 10-1 Nakazawa-cho, Naka-ku, Hamamatsu-shi, Shizuoka-ken 430-8650, Япония.
Номинальное напряжение	48 В постоянного тока (48V DC)
Потребляемая мощность	6 Вт
Дата изготовления	Дата изготовления обозначена в серийном номере, указанном на нижней или задней стороне инструмента. Год изготовления обозначен первой из двух букв, предшествующих пяти последним цифрам. 2013 год обозначен буквой «Т», а следующие за ним годы обозначены следующими за «Т» буквами английского алфавита. Месяц изготовления обозначен второй буквой, предшествующей пяти последним цифрам. Месяцы с января по сентябрь обозначены буквами с «Н» до «Р», а месяцы с октября по декабрь обозначены буквами от «Х» до «Z».
Соответствует требованиям	ТР ТС 004/2011 ТР ТС 020/2011
Срок хранения	Срок хранения не установлен.
Условия для утилизации продуктов	Следуйте местному органу правил утилизации отходов.
Условия для реализации продуктов	Правила и условия реализации не установлены изготовителем и должны соответствовать национальному и/или местному законодательству страны реализации товара.
Название и адрес импортера на территории таможенного союза	ООО "Ямаха Мюзик" г.Москва, улица Киевская, дом 7, офис 37
Условие хранения	Во избежание деформации и, повреждения внутренних компонентов и сбоев в работе не держите оборудование в помещениях с избыточной вибрацией, а также в местах, где слишком пыльно, холодно или жарко.

Important Notice: Guarantee Information for customers in European Economic Area (EEA) and Switzerland

Important Notice: Guarantee Information for customers in EEA* and Switzerland	English
For detailed guarantee information about this Yamaha product, and Pan-EEA* and Switzerland warranty service, please either visit the website address below (Printable file is available at our website) or contact the Yamaha representative office for your country. * EEA: European Economic Area	
Wichtiger Hinweis: Garantie-Information für Kunden in der EWR* und der Schweiz	Deutsch
Für nähere Garantie-Information über dieses Produkt von Yamaha, sowie über den Pan-EWR* und Schweizer Garantieservice, besuchen Sie bitte entweder die folgende angegebene Internetadresse (eine druckfähige Version befindet sich auch auf unserer Webseite), oder wenden Sie sich an den für Ihr Land zuständigen Yamaha-Vertrieb. *EWR: Europäischer Wirtschaftsraum	
Remarque importante: informations de garantie pour les clients de l'EEE et la Suisse	Français
Pour des informations plus détaillées sur la garantie de ce produit Yamaha et sur le service de garantie applicable dans l'ensemble de l'EEE ainsi qu'en Suisse, consultez notre site Web à l'adresse ci-dessous (le fichier imprimable est disponible sur notre site Web) ou contactez directement Yamaha dans votre pays de résidence. * EEE: Espace Economique Européen	
Belangrijke mededeling: Garantie-informatie voor klanten in de EER* en Zwitserland	Nederlands
Voor gedetailleerde garantie-informatie over dit Yamaha-product en de garantieservice in heel de EER* en Zwitserland, gaat u naar de onderstaande website (u vindt een afdrukbare versie op onze website) of neemt u contact op met de vertegenwoordiging van Yamaha in uw land. * EER: Europese Economische Ruimte	
Aviso importante: información sobre la garantía para los clientes del EEE* y Suiza	Español
Para una información detallada sobre este producto Yamaha y sobre el soporte de garantía en la zona EEE* y Suiza, visite la dirección web que se incluye más abajo (la versión del archivo para imprimir está disponible en nuestro sitio web) o póngase en contacto con el representante de Yamaha en su país. * EEE: Espacio Económico Europeo	
Avviso importante: informazioni sulla garanzia per i clienti residenti nell'EEA* e in Svizzera	Italiano
Per informazioni dettagliate sulla garanzia relativa a questo prodotto Yamaha e l'assistenza in garanzia nei paesi EEA* e in Svizzera, potete consultare il sito Web all'indirizzo riportato di seguito (è disponibile il file in formato stampabile) oppure contattare l'ufficio di rappresentanza locale della Yamaha. * EEA: Area Economica Europea	
Aviso importante: informações sobre as garantias para clientes da AEE* e da Suíça	Português
Para obter uma informação pormenorizada sobre este produto da Yamaha e sobre o serviço de garantia na AEE* e na Suíça, visite o site a seguir (o arquivo para impressão está disponível no nosso site) ou entre em contato com o escritório de representação da Yamaha no seu país. * AEE: Área Económica Europeia	
Σημαντική σημείωση: Πληροφορίες εγγύησης για τους πελάτες στον ΕΟΧ* και Ελβετία	Ελληνικά
Για λεπτομερείς πληροφορίες εγγύησης σχετικά με το παρόν προϊόν της Yamaha και την κάλυψη εγγύησης σε όλες τις χώρες του ΕΟΧ και την Ελβετία, επισκεφτείτε την παρακάτω ιστοσελίδα (Εκτύπωση μορφή είναι διαθέσιμη στην ιστοσελίδα μας) ή απευθυνθείτε στην αντιπροσωπεία της Yamaha στη χώρα σας. * ΕΟΧ: Ευρωπαϊκός Οικονομικός Χώρος	
Viktig: Garantiformasjon for kunder i EES-området* og Schweiz	Svenska
För detaljerad information om denna Yamaha-produkt samt garantireservicé i hela EES-området* og Schweiz kan du antingen besöka nedanstående webbadress (en utskriftsvänlig fil finns på webbplatsen) eller kontakta Yamahas officiella representant i ditt land. * EES: Europeiska Ekonomiska Samarbetsområdet	
Viktig merknad: Garantiinformasjon for kunder i EØS* og Sveits	Norsk
Detaljert garantiinformasjon om dette Yamaha-produktet og garantiservice for hele EØS-området* og Sveits kan fås enten ved å besøke nettstedene nedenfor (utskriftsversjon finnes på våre nettsider) eller kontakte kontaktpunktet Yamaha-kontoret i landet der du bor. *EØS: Det europeiske økonomiske samarbeidsområdet	
Vigtig oplysning: Garantioplysninger til kunder i EØO* og Schweiz	Dansk
De kan finde detaljerede garantioplysninger om dette Yamaha-produkt og den fælles garantiserviceordning for EØO* (og Schweiz) ved at besøge det websted, der er angivet nedenfor (der findes en fil, som kan udskrives, på vores websted), eller ved at kontakte Yamahas nationale repræsentationskontor i det land, hvor De bor. * EØO: Det Europæiske Økonomiske Område for	

Tärkeä ilmoitus: Takuutiedot Euroopan talousalueen (ETA)* ja Sveitsin asiakkaille	Suomi
Tämän Yamaha-tuotteen sekä ETA-alueen ja Sveitsin takuuta koskevat yksityiskohtaiset tiedot saatte alla olevasta nettiosoitteesta. (Tulostettava tiedosto saatavissa sivustollamme.) Voititte myös ottaa yhteyttä paikalliseen Yamaha-edustajaan. *ETA: Euroopan talousalue	
Ważne: Warunki gwarancyjne obowiązujące w EOG* i Szwajcarii	Polski
Aby dowiedzieć się więcej na temat warunków gwarancyjnych tego produktu firmy Yamaha i serwisu gwarancyjnego w całym EOG* i Szwajcarii, należy odwiedzić wskazaną poniżej stronę internetową (plik gotowy do wydruku znajduje się na naszej stronie internetowej) lub skontaktować się z przedstawicielem firmy Yamaha w swoim kraju. * EOG — Europejski Obszar Gospodarczy	
Důležité oznámení: Záruční informace pro zákazníky v EHS* a ve Švýcarsku	Česky
Podrobné záruční informace o tomto produktu Yamaha a záručním servisu v celém EHS* a ve Švýcarsku naleznete na níže uvedené webové adrese (soubor k tisku je dostupný na stránkách našich webových stránek) nebo se můžete obrátit na zastoupení firmy Yamaha ve své zemi. * EHS: Evropský hospodářský prostor	
Fontos figyelmeztetés: Garancia-információk az EGT* területén és Svájcban élő vásárlók számára	Magyar
A jelen Yamaha termékre vonatkozó részletes garancia-információk, valamint az EGT*-re és Svájcra kiterjedő garanciális szolgáltatás tekintetében keressék fel webhelyünket az alábbi címen (a webhelyen nyomtatható fájl is található), vagy pedig lépjen kapcsolatba az országában működő Yamaha képviseleti irodával. * EGT: Európai Gazdasági Térség	
Oluline märkus: Garantiteave Euroopa Majanduspiirkonna (EMP)* ja Šveitsi klientidele	Eesti keel
Täpsem teabe saamiseks selle Yamaha toote garantii ning kogu Euroopa Majanduspiirkonna ja Šveitsi garantiiteeninduse kohta, külastage palun veebisaiti alljärgneval aadressil (meie saidil on saadaval printitav fail) või pöörduge Teie regiooni Yamaha esinduse poole. * EMP: Euroopa Majanduspiirkond	
Svarīgs paziņojums: garantijas informācija klientiem EEZ* un Šveicē	Latviešu
Lai saņemtu detalizētāku garantijas informāciju par šo Yamaha produktu, kā arī garantijas apkalpošanu EEZ* un Šveicē, lūdzam apmeklēt zemāk norādīto tīmekļa vietnes adresi (tīmekļa vietnē ir pieejams drukājams fails) vai sazināties ar jūsu valsti apkalpojošo Yamaha pārstāvniecību. * EEZ: Eiropas Ekonomikas zona	
Dėmesio: informacija dėl garantijos pirkėjams EEE* ir Šveicarijoje	Lietuvių kalba
Jei reikia išsami informacijos apie šį „Yamaha“ produktą ir jo techninę priežiūrą visoje EEE* ir Šveicarijoje, apsilankykite mūsų svetainėje toliau nurodytu adresu (svetainėje yra spausdintinas failas) arba kreipkitės į „Yamaha“ atstovybę savo šaliai. *EEE – Europos ekonominė erdvė	
Dôležité upozornenie: Informácie o záruke pre zákazníkov v EHP* a Švajčiarsku	Slovenčina
Podrobné informácie o záruke týkajúce sa tohto produktu od spoločnosti Yamaha a garančnomu servise v EHP* a Švajčiarsku nájdete na webovej stránke uvedenej nižšie (na našej webovej stránke je k dispozícii súbor na tlač) alebo sa obráťte na zástupcu spoločnosti Yamaha vo svojej krajine. * EHP: Európsky hospodársky priestor	
Pomembno obvestilo: Informacije o garanciji za kupce v EGP* in Švici	Slovenščina
Za podrobnejše informacije o tem Yamaha-inem izdelku ter garancijskem servisu v celotnem EGP in Švici, obiščite spletno mesto, ki je navedeno spodaj (natisljiva datoteka je na voljo na našem spletnem mestu), ali se obrnite na Yamahinega predstavnika v svoji državi. * EGP: Evropski gospodarski prostor	
Важно съобщение: Информация за гаранцията за клиенти в ЕИП* и Швейцария	Български език
За подробна информация за гаранцията за този продукт на Yamaha и гаранционното обслужване в паневропейската зона на ЕИП* и Швейцария или посетете посочения по-долу уеб сайт (на нашия уеб сайт има файл за печат), или се свържете с представителния офис на Yamaha във вашата страна. * ЕИП: Европейско икономическо пространство	
Notificare importantă: Informații despre garanție pentru clienții din SEE* și Elveția	Limba română
Pentru informații detaliate privind acest produs Yamaha și serviciul de garanție Pan-SEE* și Elveția, vizitați site-ul la adresa de mai jos (fișierul imprimabil este disponibil pe site-ul nostru) sau contactați biroul reprezentanței Yamaha din țara dumneavoastră. * SEE: Spațiul Economic European	

<http://europe.yamaha.com/warranty/>

URL_4

ADDRESS LIST

NORTH AMERICA

CANADA

Yamaha Canada Music Ltd.
135 Milner Avenue, Toronto, Ontario, M1S 3R1, Canada
Tel: +1-416-298-1311

U.S.A.

Yamaha Corporation of America
6600 Orangethorpe Avenue, Buena Park, CA 90620, U.S.A.
Tel: +1-714-522-9011

CENTRAL & SOUTH AMERICA

MEXICO

Yamaha de México, S.A. de C.V.
Av. Insurgentes Sur 1647 Piso 9, Col. San José Insurgentes, Delegación Benito Juárez, CDMX, C.P. 03900, México
Tel: +52-55-5804-0600

BRAZIL

Yamaha Musical do Brasil Ltda.
Praça Professor José Lannes, 40-Cjs 21 e 22,
Brooklin Paulista Novo CEP 04571-100 – São Paulo – SP, Brazil
Tel: +55-11-3704-1377

ARGENTINA

Yamaha Music Latin America, S.A., Sucursal Argentina
Olga Cossetini 1553, Piso 4 Norte, Madero Este-C1107CEK, Buenos Aires, Argentina
Tel: +54-11-4119-7000

PANAMA AND OTHER LATIN AMERICAN/CARIBBEAN REGIONS

Yamaha Music Latin America, S.A.
Edif. Torre Banco General, Piso 7, Urbanización Marbella, Calle 47 y Aquilino de la Guardia, Ciudad de Panamá, República de Panamá
Tel: +507-269-5311

EUROPE

THE UNITED KINGDOM/IRELAND

Yamaha Music Europe GmbH (UK)
Sherbourne Drive, Tilbrook, Milton Keynes, MK7 8BL, U.K.
Tel: +44-1908-366700

GERMANY

Yamaha Music Europe GmbH
Siemensstrasse 22-34, 25462 Rellingen, Germany
Tel: +49-4101-303-0

SWITZERLAND/LIECHTENSTEIN

Yamaha Music Europe GmbH, Branch Switzerland in Thalwil
Seesstrasse 18a, 8800 Thalwil, Switzerland
Tel: +41-44-3878080

AUSTRIA/BULGARIA/CZECH REPUBLIC/HUNGARY/ROMANIA/

SLOVAKIA/SLOVENIA
Yamaha Music Europe GmbH Branch Austria
Schleiergasse 20, 1100 Wien, Austria
Tel: +43-1-60203900

POLAND

Yamaha Music Europe Sp.z o.o. Oddział w Polsce
ul. Mlynska 48, 01-171 Warszawa, Poland
Tel: +48-22-880-08-88

MALTA

Olimpus Music Ltd.
Valletta Road, Mosta MST9010, Malta
Tel: +356-2133-2093

NETHERLANDS/BELGIUM/LUXEMBOURG

Yamaha Music Europe Branch Benelux
Wattbaan 1 3439ML Nieuwegein, The Netherlands
Tel: +31-347-358040

FRANCE

Yamaha Music Europe
7 rue Ambroise Croizat, Zone d'activités de Pariest, 77183 Croissy-Beaubourg,
France
Tel: +33-1-6461-4000

ITALY

Yamaha Music Europe GmbH, Branch Italy
Via Tinelli N.67/69 20855 Gerno di Lesmo (MB), Italy
Tel: +39-039-9065-1

SPAIN/PORTUGAL

Yamaha Music Europe GmbH Ibérica, Sucursal en España
Ctra. de la Coruña km. 17,200, 28231 Las Rozas de Madrid, Spain
Tel: +34-91-639-88-88

GREECE

Philippos Nakas S.A. The Music House
19th km. Leof. Lavriou 190 02 Peania – Attiki, Greece
Tel: +30-210-6686168

SWEDEN/FINLAND/ICELAND

Yamaha Music Europe GmbH Germany Filial Scandinavia
JÅ Wettergrensgata 1, 400 43 Göteborg, Sweden
Tel: +46-31-89-34-00

DENMARK

Yamaha Music Denmark, Filial of Yamaha Music Europe GmbH, Tyskland
Generatørvej 8C, ST. TH., 2860 Søborg, Denmark
Tel: +45-44-92-49-00

NORWAY

Yamaha Music Europe GmbH Germany - Norwegian Branch
c/o Box 30053, 400 43 Göteborg, Sweden
Tel: +47-6716-7800

CYPRUS

Yamaha Music Europe GmbH
Siemensstrasse 22-34, 25462 Rellingen, Germany
Tel: +49-4101-303-0

RUSSIA

Yamaha Music (Russia) LLC.
Room 37, entrance 7, bld. 7, Kievskaya street, Moscow, 121059, Russia
Tel: +7-495-626-5005

OTHER EUROPEAN REGIONS

Yamaha Music Europe GmbH
Siemensstrasse 22-34, 25462 Rellingen, Germany
Tel: +49-4101-3030

AFRICA

Yamaha Music Gulf FZE

JAFZA-16, Office 512, P.O.Box 17328, Jebel Ali FZE, Dubai, UAE
Tel: +971-4-801-1500

MIDDLE EAST

TURKEY

Erekin Elektronik tic. ve san. as
Kagitthane Ofis Park/Bağlar Cad. No: 14 D/6 Kagitthane 34406
İSTANBUL / TÜRKİYE
Tel: +90-212-312-24-24

OTHER REGIONS

Yamaha Music Gulf FZE

JAFZA-16, Office 512, P.O.Box 17328, Jebel Ali FZE, Dubai, UAE
Tel: +971-4-801-1500

ASIA

MAINLAND CHINA

Yamaha Music & Electronics (China) Co.,Ltd.
2F, Yunhedasha, 1818 Xinzha-lu, Jingnan-qu, Shanghai, China
Tel: +86-400-051-7700

INDIA

Yamaha Music India Private Limited
P-401, JMD Megapolis, Sector-48, Sohna Road, Gurugram-122018, Haryana, India
Tel: +91-124-485-3300

INDONESIA

PT Yamaha Musik Indonesia Distributor
Yamaha Music Center Bldg. Jalan Jend. Gatot Subroto Kav. 4, Jakarta 12930, Indonesia
Tel: +62-21-520-2577

KOREA

Yamaha Music Korea Ltd.
11F, Prudential Tower, 298, Gangnam-daero, Gangnam-gu, Seoul, 06253, Korea
Tel: +82-2-3467-3300

MALAYSIA

Yamaha Music (Malaysia) Sdn. Bhd.
No.8, Jalan Perbandaran, Kelana Jaya, 47301 Petaling Jaya, Selangor, Malaysia
Tel: +60-3-7803900

SINGAPORE

Yamaha Music (Asia) Private Limited
Block 202 Hougang Street 21, #02-00, Singapore 530202, Singapore
Tel: +65-6740-9200

TAIWAN

Yamaha Music & Electronics Taiwan Co.,Ltd.
2F, No.1, Yuandong Rd., Banqiao Dist., New Taipei City 22063, Taiwan
Tel: +886-2-7741-8888

THAILAND

Siam Music Yamaha Co., Ltd.
3, 4, 15, 16th Fl., Siam Motors Building, 891/1 Rama 1 Road, Wangmai, Pathumwan, Bangkok 10330, Thailand
Tel: +66-2215-2622

VIETNAM

Yamaha Music Vietnam Company Limited
15th Floor, Nam A Bank Tower, 201-203 Cach Mang Thang Tam St., Ward 4, Dist.3, Ho Chi Minh City, Vietnam
Tel: +84-8-3818-1122

OTHER ASIAN REGIONS

<http://asia.yamaha.com/>

OCEANIA

AUSTRALIA

Yamaha Music Australia Pty. Ltd.
Level 1, 80 Market Street, South Melbourne, VIC 3205, Australia
Tel: +61-3-9693-5111

REGIONS AND TRUST TERRITORIES IN PACIFIC OCEAN

<http://asia.yamaha.com/>

雅马哈乐器音响(中国)投资有限公司

上海市静安区新闻路1818号云和大厦2楼

客户服务热线 : 4000517700

公司网址 : <http://www.yamaha.com.cn>

制造商 : 雅马哈株式会社

制造商地址 : 日本静冈县滨松市中区中泽町10-1

进口商 : 雅马哈乐器音响(中国)投资有限公司

进口商地址 : 上海市静安区新闻路1818号云和大厦2楼

原产地 : 印度尼西亚

Yamaha Pro Audio global website
<https://www.yamahaproaudio.com/>

Yamaha Downloads
<https://download.yamaha.com/>

© 2018 Yamaha Corporation
Published 12/2022 发行
IPEI-C0



VGN1280