



**VIDEOBAR VB-S**

## Lea y conserve todas las instrucciones de uso, protección y seguridad.

### Instrucciones importantes de seguridad

Consulte la guía del propietario para obtener más información sobre la Bose Videobar VB-S (incluidos accesorios y repuestos) en [PRO.BOSE.COM/VBSDownloads](http://PRO.BOSE.COM/VBSDownloads) o comuníquese con el servicio al cliente de Bose.

Guarde estas instrucciones.

Preste atención a las advertencias.

Límpielo solamente con un paño seco.

Este producto incluye una inserción roscada de 1/4"-20 UNC. Si utiliza la inserción, asegúrese de que el accesorio conectado pueda soportar el peso del producto sin riesgo de una inclinación abrupta o caídas. Consulte [PRO.BOSE.COM/VBSDownloads](http://PRO.BOSE.COM/VBSDownloads) para obtener información sobre otros accesorios y conexiones para usar con este producto.

Quando se usa un carro, tenga precaución al moverlo con el dispositivo para evitar lesiones por tropiezos.

Derive todas las tareas de mantenimiento a personal calificado. Se requieren tareas de mantenimiento si el aparato se daña de alguna manera; por ejemplo, si se daña el enchufe o el cable de alimentación, si se derrama líquido o si caen objetos dentro del aparato, si se expone el aparato a la lluvia o la humedad, si no funciona normalmente o si se ha caído.

### ADVERTENCIAS/PRECAUCIONES



Este símbolo en el producto indica que hay voltaje peligroso y sin aislamiento dentro de la carcasa del producto, lo cual podría presentar un riesgo de descarga eléctrica.



Este símbolo en el producto indica que en esta guía se incluyen instrucciones de mantenimiento y funcionamiento importantes.



Este producto contiene materiales magnéticos. Consulte con su médico si esto podría afectar a un dispositivo médico implantable.



Contiene piezas pequeñas que pueden provocar asfixia. No se recomienda para niños menores de tres años.

Todos los productos Bose deben instalarse conforme a las leyes locales, estatales, federales y del sector. Es responsabilidad del instalador garantizar que la instalación del sistema de soporte y los altavoces se realice conforme a los códigos aplicables, incluidos los códigos y las reglamentaciones de construcción locales. Consulte a la autoridad local competente antes de instalar este producto.

Quando coloque el producto, asegúrese de que no esté bloqueando ninguna abertura de ventilación de la pantalla. Consulte la guía del propietario de la pantalla e instálela de acuerdo con las instrucciones del fabricante.

NO realice alteraciones no autorizadas a este producto.

Quando se necesiten baterías de repuesto, utilice únicamente baterías alcalinas AAA/LR03.

La batería suministrada con este producto puede presentar un riesgo de incendio, explosión o quemadura química si se manipula o reemplaza de manera incorrecta, o si se utiliza un repuesto incorrecto.

Las baterías pueden causar un incendio o quemaduras químicas si no se manipulan correctamente. No las recargue, desmonte, caliente ni incinere.

Mantenga las baterías alejadas de los niños.

Si una batería tiene fugas, no permita que el líquido entre en contacto con la piel o los ojos. En caso de contacto, acuda a un médico.

No exponga productos con batería al calor excesivo, por ejemplo, almacenar a la luz directa del sol, cerca del fuego o similar.

Utilice únicamente los componentes físicos incluidos para montar el producto en la pared.

Solo para montaje en pared en las siguientes superficies: Yeso  $\geq 10$  mm (3/8")

Si se monta en superficies distintas a las indicadas anteriormente, comuníquese con un instalador profesional.

Los cables de interconexión que se incluyen con este sistema no están aprobados para instalaciones en pared. Compruebe los códigos locales de edificación para verificar cuáles son los tipos correctos de alambre y cable requeridos para instalaciones en pared.

Monte el producto únicamente en superficies que sean resistentes y que no presenten peligros ocultos, como cableado eléctrico o plomería. Asegúrese de que el soporte esté instalado de acuerdo con los códigos locales de construcción. Si no está seguro acerca de cómo instalar el soporte, comuníquese con un instalador profesional.

NO lo use en vehículos o embarcaciones.

Debido a los requisitos de ventilación, Bose no recomienda colocar el producto en espacios reducidos como una cavidad de pared o un gabinete cerrado.

No instale ni coloque el soporte ni el producto cerca de fuentes de calor, como chimeneas, radiadores, rejillas de calefacción u otros aparatos (incluidos amplificadores) que produzcan calor.

Mantenga el producto lejos del fuego y de fuentes de calor. NO coloque encima ni cerca del producto fuentes de llamas expuestas, como velas encendidas.

Para reducir el riesgo de incendio o descarga eléctrica, NO exponga el producto a la lluvia, líquidos o humedad.

NO exponga el producto a goteos o salpicaduras, y no coloque encima ni cerca del producto objetos llenos de líquido; por ejemplo, floreros.

Este producto no está diseñado para ser instalado ni utilizado en zonas de instalaciones acuáticas en interiores (incluidos, entre otros, piscinas techadas, parques acuáticos techados, jacuzzis, saunas, salas de vapor y pistas de patinaje techadas).

No instale el producto en lugares donde se pueda generar condensación.

NO use un convertidor de corriente con este producto.

Use este producto únicamente con la fuente de alimentación suministrada.

## Información normativa

**Dimensiones (Al. × An. × Pr.):** 48 × 267 × 87 mm (1,9" × 10,5" × 3,4")

**Peso neto:** 1,0 kg (2,2 lb)

**Potencia de entrada:** 24 V CC , 1,875 A

Este equipo debe instalarse y operarse a una distancia mínima de 20 cm entre el radiador y el cuerpo de quien lo instala u opera.

Se requieren cables aislados conectados al puerto USB para mantener el cumplimiento de las reglamentaciones.

### CAN ICES-3 (B)/NMB-3(B)

#### Información acerca de productos que generan ruido eléctrico (aviso de cumplimiento de la FCC para EE. UU.)

**Nota:** Este equipo ha sido sometido a pruebas y se ha comprobado que cumple con los límites de un dispositivo digital Clase B en virtud de lo estipulado en la Parte 15 de las reglas de la FCC. Estos límites están diseñados para ofrecer una protección razonable contra la interferencia perjudicial en una instalación residencial. Este equipo genera, usa y puede irradiar energía de radiofrecuencia y, si no se instala y se usa conforme a lo indicado en las instrucciones, podría causar una interferencia perjudicial a las comunicaciones de radio. Sin embargo, no hay garantía de que no se produzcan interferencias en una instalación particular. Si este equipo causa interferencias perjudiciales a la recepción de radio o televisión, que se puede determinar apagando y prendiendo el equipo, se aconseja al usuario intentar corregir la interferencia tomando una o más de las siguientes medidas:

Reorientar o reubicar la antena receptora.

Aumentar la separación entre el equipo y el receptor.

Conectar el equipo a un enchufe en un circuito diferente al que está conectado el receptor.

Consulte al distribuidor o a un técnico experimentado en radio o televisión para obtener ayuda.

Los cambios o las modificaciones no aprobados expresamente por Bose Corporation podrían invalidar la autoridad del usuario para operar el equipo.

Este dispositivo cumple con la parte 15 de las reglas de la FCC y con las normas RSS exento de licencia de ISED Canadá. El funcionamiento está sujeto a las siguientes 2 condiciones: (1) este dispositivo no debe provocar interferencias dañinas y (2) este dispositivo debe aceptar cualquier interferencia recibida, incluida la interferencia que puede causar un funcionamiento no deseado.

### Normas de gestión para dispositivos de radiofrecuencia de baja potencia

**Artículo XII:** Según las "Normas de gestión para dispositivos de radiofrecuencia de baja potencia", sin el permiso concedido por la NCC, cualquier empresa, compañía o usuario no puede cambiar la frecuencia, mejorar la potencia de transmisión ni alterar las características originales así como el desempeño de los dispositivos de radiofrecuencia de baja potencia.

**Artículo XIV:** Los dispositivos de radiofrecuencia de baja potencia no deberán afectar la seguridad del avión ni interferir en las comunicaciones legales; si se determinara una interferencia, el usuario deberá dejar de operarlo de inmediato hasta que no se perciba interferencia. Dichas comunicaciones legales significan comunicaciones de radio conforme con la Ley de Telecomunicaciones.

Los dispositivos de radiofrecuencia de baja potencia deben ser susceptibles a la interferencia de las comunicaciones legales o de los dispositivos de ondas de radio ISM.

**CE** Por la presente, Bose Corporation declara que este producto cumple con los requisitos esenciales y otras provisiones relevantes de la Directiva 2014/53/EU y todos los demás requisitos aplicables de la directiva de la UE. La declaración de conformidad completa se puede encontrar en [PRO.BOSE.COM/Compliance](http://PRO.BOSE.COM/Compliance).

**UK CA** Este producto cumple con todas las normas de compatibilidad electromagnética aplicables del 2016 y las demás normativas aplicables del Reino Unido. La declaración de conformidad completa se puede encontrar en [PRO.BOSE.COM/Compliance](http://PRO.BOSE.COM/Compliance)

Por medio del presente documento, Bose Corporation declara que este producto cumple con los requisitos esenciales según las normas sobre equipos de radio del 2017 y las normativas aplicables del Reino Unido. La declaración de conformidad completa se puede encontrar en [PRO.BOSE.COM/Compliance](http://PRO.BOSE.COM/Compliance)

Este dispositivo que funciona en la banda de 5150 a 5250 MHz está destinado únicamente a su uso en áreas interiores para reducir la posibilidad de interferencias perjudiciales con los sistemas de satélite móvil que comparten el mismo canal.

**Para Europa:**

Banda de frecuencia de funcionamiento de 2400 a 2483.5 MHz:

*Bluetooth®* /Wi-Fi: potencia máxima de transmisión inferior a 20 dBm EIRP.

*Bluetooth* de baja energía: densidad espectral de potencia máxima inferior a 10 dBm/MHz EIRP.

Bandas de frecuencia de funcionamiento de 5150 a 5350 MHz y de 5470 a 5725 MHz:

Wi-Fi: potencia máxima de transmisión inferior a 20 dBm EIRP.

Este dispositivo está restringido al uso en áreas interiores cuando funciona en el rango de frecuencia de 5150 a 5350 MHz en todos los estados miembro de la UE que se enumeran en la tabla.

	BE	BG	CZ	DK	DE	EE	IE	PT	FI	UK(NI)	EL	ES	FR	HR
	IT	CY	LV	RO	SK	LT	LU	HU	MT	NL	AT	PL	SI	SE

 Este símbolo indica que el producto no se debe desechar como residuo doméstico y se debe enviar a una planta para tratamiento de residuos apropiada para su reciclado. Una eliminación y un reciclado adecuados ayudan a proteger los recursos naturales, la salud humana y el medioambiente. Para obtener más información acerca de la eliminación y el reciclado de este producto, comuníquese con su municipalidad local, un centro de servicios de desecho o la tienda donde compró este producto.

 **Deseche las baterías usadas de manera adecuada y cumpla con las reglamentaciones locales.** No las incinere.

廢電池請回收



**Tabla de sustancias peligrosas restringidas en China**

Nombres y contenido de elementos o sustancias tóxicas o peligrosas						
Nombre de la pieza	Elementos o sustancias tóxicas o peligrosas					
	Plomo (Pb)	Mercurio (Hg)	Cadmio (Cd)	Cromo hexavalente (CR(VI))	Bifenilo polibromado (PBB)	Difenil éter polibromado (PBDE)
PCB	X	0	0	0	0	0
Piezas metálicas	X	0	0	0	0	0
Piezas plásticas	0	0	0	0	0	0
Altavoces	X	0	0	0	0	0
Cables	X	0	0	0	0	0

Esta tabla se preparó conforme a las cláusulas de SJ/T 11364.

O: indica que dicha sustancia peligrosa contenida en todos los materiales homogéneos de esta pieza se encuentra por debajo del requisito límite de GB/T 26572.

X: indica que esta sustancia tóxica o peligrosa que está presente en al menos uno de los materiales homogéneos utilizados para esta parte se encuentra por encima del requisito de límite de GB/T 26572.



**Tabla de sustancias peligrosas restringidas en Taiwán**

Nombre del equipo: Bose Videobar VB-S    Designación de tipo: 433869						
Sustancias restringidas y símbolos químicos						
Unidad	Plomo (Pb)	Mercurio (Hg)	Cadmio (Cd)	Cromo hexavalente (Cr+6)	Bifenilos polibromados (PBB)	Éteres difenil polibromados (PBDE)
PCB	-	o	o	o	o	o
Piezas metálicas	-	o	o	o	o	o
Piezas plásticas	o	o	o	o	o	o
Altavoces	-	o	o	o	o	o
Cables	-	o	o	o	o	o

**Nota 1:** “o” indica que el contenido porcentual de la sustancia restringida no excede el porcentaje de valor de referencia de presencia.

**Nota 2:** El “-” indica que la sustancia restringida corresponde a la exención.

### Tabla de estado de corriente del producto

De acuerdo con la directiva 2009/125/CE sobre los requisitos de diseño ecológico de productos relacionados con la energía y los reglamentos del 2019 sobre el diseño ecológico de productos relacionados con la energía y la información energética (enmienda) (salida de la UE), el producto cumple con los siguientes reglamentos o documentos: Reglamento (CE) n.º 1275/2008, modificado por el reglamento (UE) n.º 801/2013.

Información de estado de corriente requerida	Modos de potencia	
	Modo de espera	Modo de espera de red
Consumo de energía en el modo de potencia especificado, a una entrada de 230 V/50 Hz.	<0.5 W	Wi-Fi, <i>Bluetooth</i> <2.0 W
Tiempo después del cual el equipo se cambia automáticamente de modo	<2,5 horas	<20 minutos
El consumo de energía está en modo de espera de red si todos los puertos de la red con cable están conectados y todos los puertos de red inalámbricos están activados, a una entrada de 230 V/50 Hz.	<2.0 W	<2.0 W
Procedimientos de desactivación/activación del puerto de red. La desactivación de todas las redes activará el modo de espera.	<p><b>Wi-Fi:</b> se reactiva desde el modo de espera en red a través de la aplicación Bose Work. Se desactiva mediante la restauración de la configuración predeterminada de fábrica: Mantenga presionados los botones <b>Home</b> (Inicio) y <b>Autoframe</b> (Encuadre automático) de manera simultánea en el control remoto durante cinco segundos.</p> <p><b>Bluetooth:</b> se reactiva desde el modo de espera en red mediante el reinicio del audio desde una fuente <i>Bluetooth</i>. Se desactiva mediante la restauración de la configuración predeterminada de fábrica: Mantenga presionados los botones <b>Home</b> (Inicio) y <b>Autoframe</b> (Encuadre automático) de manera simultánea en el control remoto durante cinco segundos.</p>	

### Información técnica de la fuente de alimentación externa

La fuente de alimentación externa suministrada con el producto, de acuerdo con la directiva europea de Diseño ecológico de productos relacionados con la energía 2009/125/EC, cumple con las siguientes normas o documentos: Regulación de la comisión (UE) 2019/1782.

<b>Fabricante</b>	Bose Products B.V.
<b>Número de registro comercial</b>	36037901
<b>Dirección</b>	Gorslaan 60 1441 RG Purmerend Países Bajos
<b>Identificador de modelo</b>	DT24V-1.8C-DC
<b>Voltaje de entrada</b>	100 V - 240 V
<b>Frecuencia de CA de entrada</b>	50 Hz/60 Hz
<b>Voltaje de salida</b>	24 V CC
<b>Corriente de salida</b>	1.9 A
<b>Potencia de salida</b>	45 W
<b>Eficiencia activa promedio</b>	89.9 %
<b>Eficiencia con carga baja (10 %)</b>	87.0 %
<b>Consumo de energía sin carga</b>	0.07 W

**Fecha de fabricación:** el octavo dígito del número de serie indica el año de fabricación; “2” es 2012 o 2022.

**Importador de China:** Bose Electronics (Shanghai) Company Limited, Level 6, Tower D, No. 2337 Gudai Rd. Minhang District, Shanghai 201100, China

**Importador de la UE:** Bose Products B.V., Gorslaan 60, 1441 RG Purmerend, Países Bajos

**Importador para México:** Bose de México, S. de R.L. de C.V. , Paseo de las Palmas 405-204, Lomas de Chapultepec, 11000 México, D.F. Número telefónico: +5255 (5202) 3545

**Importador para Taiwán:** Bose Taiwan Branch, 9F-A1, N° 10, Section 3, Minsheng East Road, Taipei City 104, Taiwán. Número telefónico: +886-2-2514 7676

**Importador del Reino Unido:** Bose Limited Bose House, Quayside Chatham Maritime, Chatham, Kent, ME4 4QZ, Reino Unido

**Oficinas centrales de Bose Corporation:** 1-877-230-5639



## Información legal y de licencias

Bose, Bose Work y Videobar son marcas comerciales de Bose Corporation.

Android y Google Play son marcas comerciales de Google LLC.

La marca y los logotipos de *Bluetooth®* son marcas comerciales registradas de *Bluetooth SIG, Inc.* y cualquier uso de estas marcas por parte de Bose Corporation se efectúa bajo licencia.

macOS es una marca comercial de Apple Inc.

USB Type-C® y USB-C® son marcas comerciales registradas de USB Implementers Forum y solo se deben usar con productos basados en las especificaciones del conector y el cable USB Type-C®, y que cumplan con estas.

Wi-Fi es una marca comercial registrada de Wi-Fi Alliance®.

Todas las demás marcas comerciales son propiedad de sus respectivos dueños.

Para ver las divulgaciones de licencia que se aplican a los paquetes de software de terceros incluidos como componentes de la Bose Videobar VB-S:

**Bose Videobar VB-S:** Descargue y abra la aplicación móvil Bose Work, toque el icono **Settings** (Configuración) y, a continuación, toque **End User License Agreement** (Acuerdo de licencia de usuario final).

**Aplicación móvil Bose Work:** Toque el icono **Configuración** y, a continuación, toque **Acuerdo de licencia de usuario final**.

**Aplicación Bose Work Configuration o su interfaz de usuario web:** Haga clic en el icono **Settings** (Configuración) y, a continuación, haga clic en **End User License Agreement** (Acuerdo de licencia de usuario final).

**Aplicación Bose Work Management:** Haga clic en el menú (☰), seleccione **About Bose Work Management** (Acerca de Bose Work Management) y, luego, haga clic en **End User License Agreement** (Acuerdo de licencia de usuario final).

La Política de privacidad de Bose está disponible en [worldwide.bose.com/privacypolicy](https://www.worldwide.bose.com/privacypolicy).

### Información de seguridad



Usted es responsable de la instalación de las actualizaciones de seguridad que Bose pone a disposición. Para instalar las actualizaciones de seguridad, debe seguir las instrucciones de la actualización del firmware proporcionadas en las aplicaciones Bose Work Configuration o Bose Work Management.

©2022 Bose Corporation. Ninguna parte de este trabajo podrá reproducirse, modificarse, distribuirse ni usarse sin un permiso previo por escrito.

### Complete y conserve esto en sus archivos.

Los números de serie y de modelo se encuentran en el panel posterior del producto.

Número de serie: \_\_\_\_\_

Número de modelo: \_\_\_\_\_

### Información de la garantía

Este producto está cubierto con una garantía limitada.

Para obtener información sobre la garantía, visite [PRO.BOSE.COM/Warranty](https://www.pro.bose.com/Warranty).

## QUÉ HAY EN LA CAJA

Contenidos .....	12
------------------	----

## CONFIGURACIÓN

Pautas generales de montaje.....	14
Montar la VB-S en una mesa, un estante o una credenza .....	15
Montar la VB-S en la pared .....	16
Montar la VB-S en un soporte o trípode de cámara.....	20
Cubierta de privacidad para cámara.....	20
Conexiones de los cables .....	21
Administración de cables .....	22

## APLICACIONES DE SOFTWARE

Aplicación Bose Work Configuration y su interfaz de usuario web .....	24
Aplicación Bose Work Management .....	26
Aplicación Bose Work.....	26

## INFORMACIÓN DEL PRODUCTO

Paneles .....	27
Panel frontal.....	27
Panel posterior.....	27
Control remoto .....	28
Estado .....	29

## **FUNCIONAMIENTO**

Iniciar una reunión .....	33
Realizar una llamada.....	34
Ajustar la cámara .....	35
Restablecer la cámara.....	35
Ajustar los ángulos de paneo e inclinación.....	36
Ajustar la relación del zoom.....	36
Guardar y recuperar un preajuste .....	37
Activar/desactivar el encuadre automático .....	38
Administrar los niveles de audio.....	39
Reproducción de audio local .....	39
Audio de reuniones.....	39
Ajustar los niveles de audio.....	40
Administrar dispositivos <i>Bluetooth</i> .....	41
Emparejar un dispositivo <i>Bluetooth</i> con la VB-S.....	41
Desconectar un dispositivo <i>Bluetooth</i> de la VB-S .....	42
Modo de espera/bajo consumo.....	43

## **CUIDADO Y MANTENIMIENTO**

Limpiar la VB-S.....	44
Repuestos y accesorios.....	44
Garantía limitada.....	44
Ubicación del número de serie.....	44
Restablecer la configuración de fábrica .....	45
Contraseña olvidada.....	45
Actualizar el software .....	45

## **SOLUCIÓN DE PROBLEMAS**

Intente primero con estas soluciones.....	46
---	----

# QUÉ HAY EN LA CAJA

## Contenidos

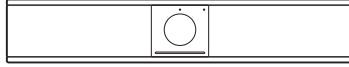

Bose Videobar VB-S

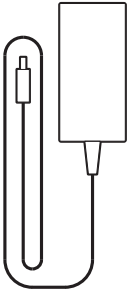

Fuente de alimentación



Cable de alimentación



Cable USB-C a USB-A



Adaptador de USB-A a USB-C



Soporte de montaje



Llave hexagonal

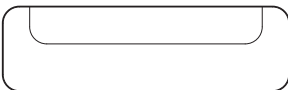

Soporte de mesa



**A** Tornillo del soporte de montaje (2)



**B** Tornillo del soporte de mesa (2)

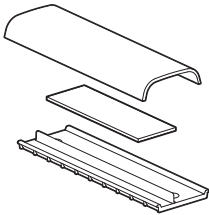
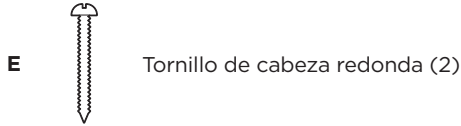
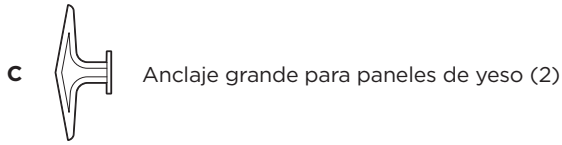

Cubierta, espuma y placa de administración de cables

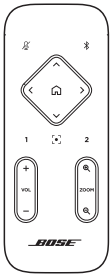
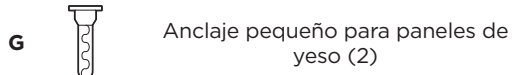
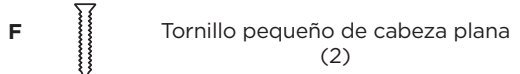

Control remoto



Baterías AAA/LR03 (2)

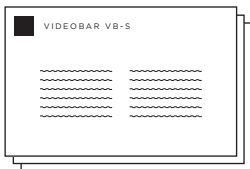

Guía de inicio rápido

Guía de instalación de soporte para pared

Guía de instrucciones de seguridad

# CONFIGURACIÓN

## Pautas generales de montaje

NO apoye la VB-S sobre la cara anterior, posterior o superior cuando se esté usando.

NO coloque ningún objeto sobre la VB-S.

Evite colocar la VB-S cerca de rejillas de ventilación de aire acondicionado, calefactores o radiadores, ventiladores, u otras fuentes de ruido o vibraciones.

Para evitar interferencias inalámbricas, mantenga otros equipos inalámbricos a una distancia **de 0.3 a 0.9 m (de 1 a 3 pies)** de la VB-S. Coloque dicho dispositivo fuera de gabinetes metálicos y lejos de ellos, así como de otros componentes de audio/video y fuentes de calor directo.

Asegúrese de que haya una salida de CA (red eléctrica) cerca.

Monte la VB-S directamente debajo (opción preferida) o arriba de una pantalla con la rejilla orientada hacia la habitación. Si monta la VB-S arriba de una pantalla, asegúrese de que haya suficiente flujo de aire desde las rejillas de ventilación de la pantalla.

Para obtener el mejor rendimiento de sonido y micrófono, NO coloque la VB-S dentro de un gabinete ni en diagonal en una esquina.

Asegúrese de que el área de asientos de todos los participantes de la reunión se encuentre dentro del campo de visión (FOV) de la cámara. Todos los participantes de la reunión deben estar dentro del FOV para que la función de encuadre automático funcione correctamente (consulte **Activar/desactivar el encuadre automático (Página 38)**).

El FOV horizontal de la cámara de la VB-S es de 115° y el vertical es de 81°.

Asegúrese de que la sala de reuniones esté bien iluminada durante la reunión.

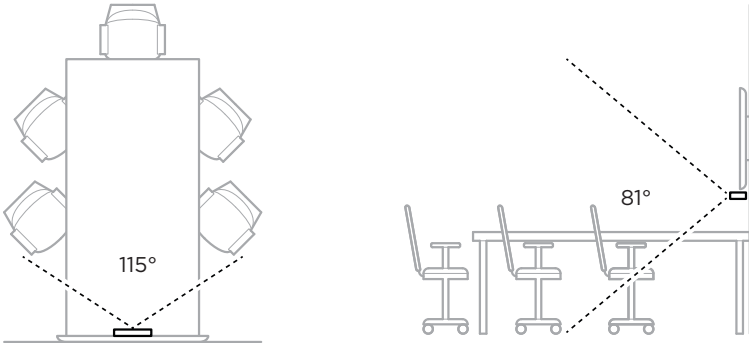

## Montar la VB-S en una mesa, un estante o una credenza

Para obtener el mejor rendimiento, cuando instale la VB-S en una mesa, un estante, una credenza, etc., siga estas recomendaciones:

En primer lugar, consulte **Pautas generales de montaje (Página 14)**.

Coloque la VB-S en el soporte de mesa sobre una superficie estable y nivelada.

Coloque la parte frontal de la VB-S de modo que la superficie de apoyo no sea visible en la imagen de la cámara. Asegúrese de que la sala de reuniones esté bien iluminada durante la reunión.

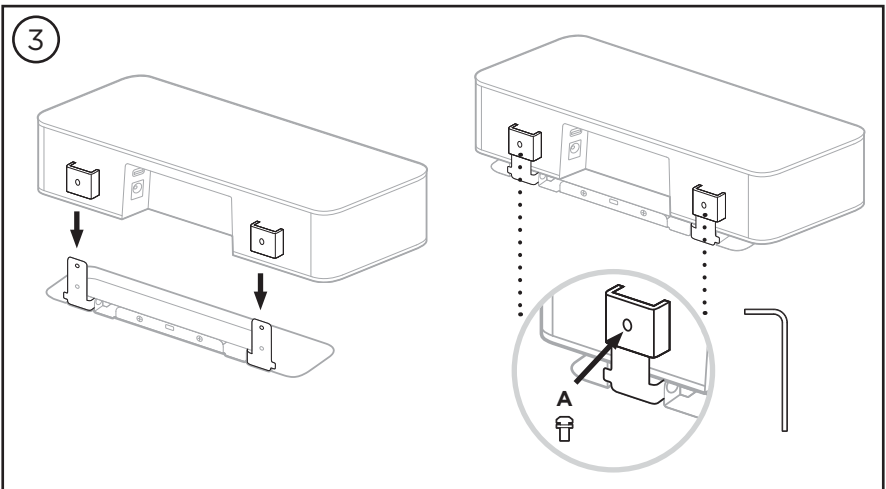
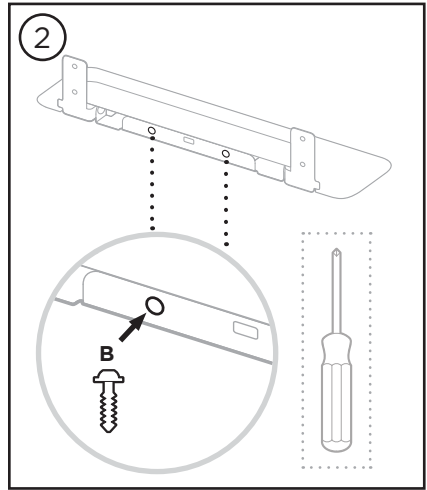
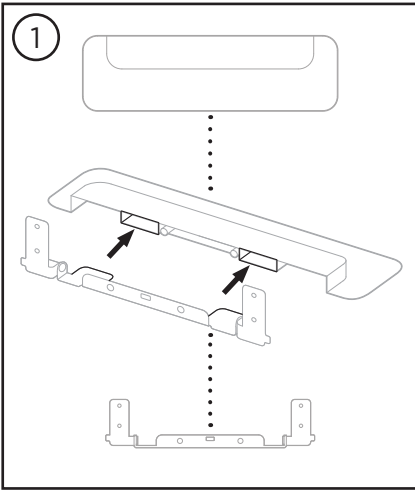

## Montar la VB-S en la pared

Para obtener el mejor rendimiento, siga estas recomendaciones cuando instale la VB-S en una pared:

En primer lugar, consulte **Pautas generales de montaje (Página 14)**.

Cuando determine dónde fijar el soporte para pared, asegúrese de que haya suficiente espacio alrededor del soporte para colocar la VB-S:

Debe haber al menos **3.8 cm (1.5")** de espacio arriba del soporte para pared. De esta manera, podrá "colgar" la VB-S (paso 6) y ajustar el ángulo del dispositivo. Además, tendrá espacio suficiente para acceder a las conexiones del panel posterior de la VB-S.

Debe haber al menos **11.4 cm (4.5")** de espacio debajo del soporte para pared. Así, podrá colgar la VB-S de forma vertical durante la instalación para insertar los cables y ajustar el ángulo de la VB-S.

El espacio debe ser de al menos **31.8 cm (12.5")** de ancho, de modo que el soporte para pared quede en el centro. Esto es necesario para acomodar la VB-S con espacio a fin de acceder al puerto acústico y los botones ubicados a los costados de la VB-S (debe haber **2.5 cm [1.0"]** en cada lado).

Utilice únicamente los componentes físicos incluidos para montar el producto en la pared.

**Nota:** Se necesitan algunas herramientas adicionales.

**Nota:** Lea las **Instrucciones importantes de seguridad** incluidas antes de continuar.



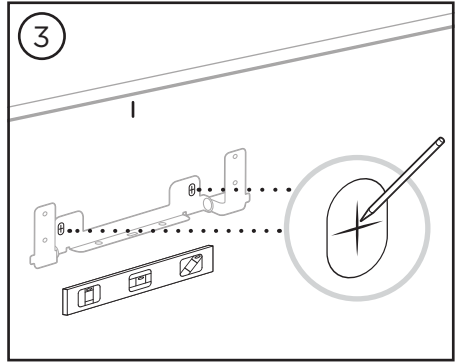
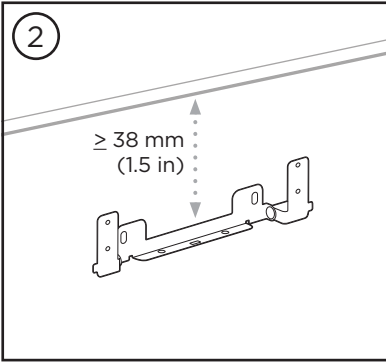
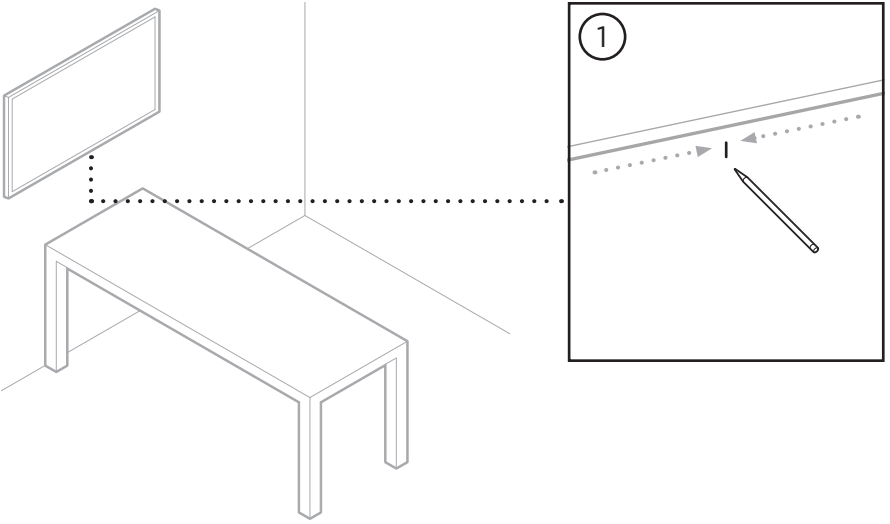

4

**ADVERTENCIAS:**



Monte el producto únicamente en superficies que sean resistentes y que no presenten peligros ocultos, como cableado eléctrico o plomería. Si no está seguro, comuníquese con un instalador profesional.

Las herramientas incluidas no son adecuadas para superficies de mampostería.

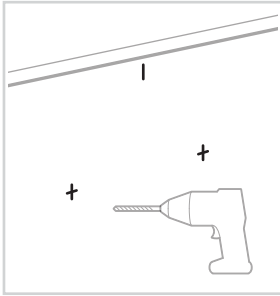

**Panel de yeso**

7.9 mm (5/16")

**Montante de madera/metal**

4.8 mm (3/16")

**Panel de yeso**

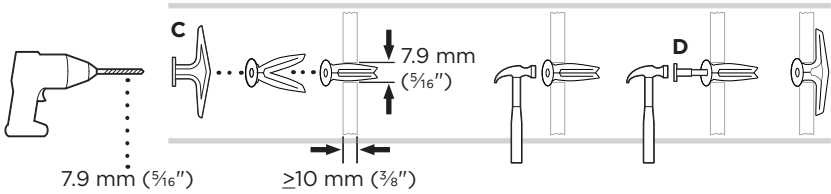

**Montante de madera**

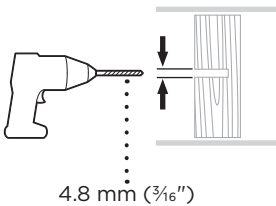

**Montante de metal**

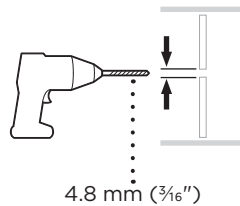

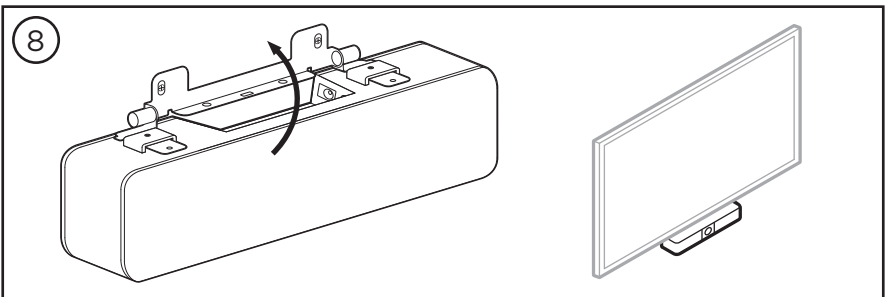
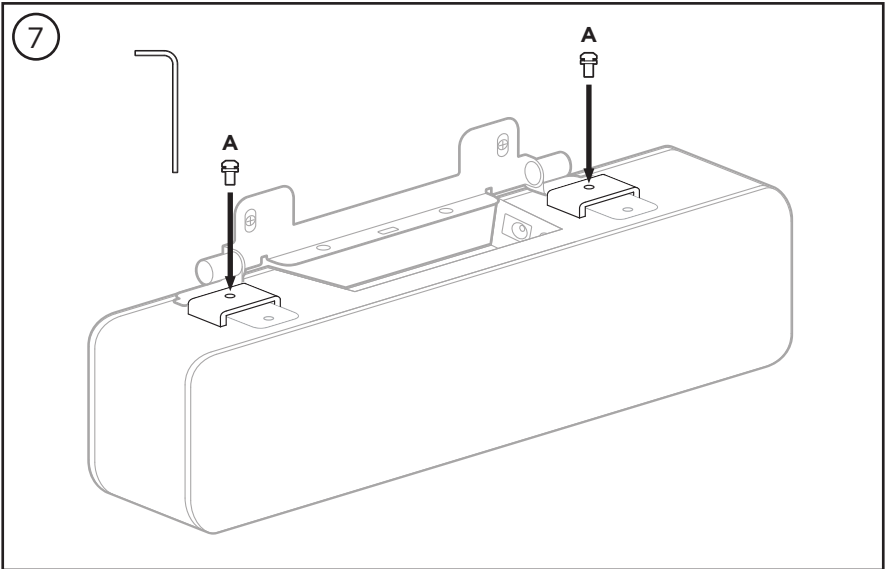
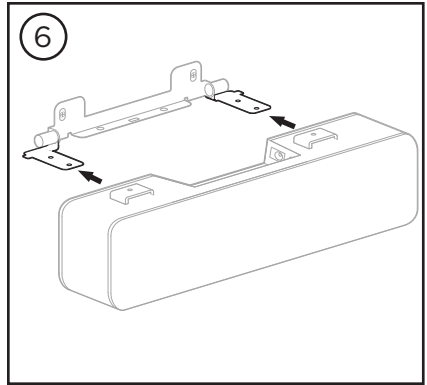
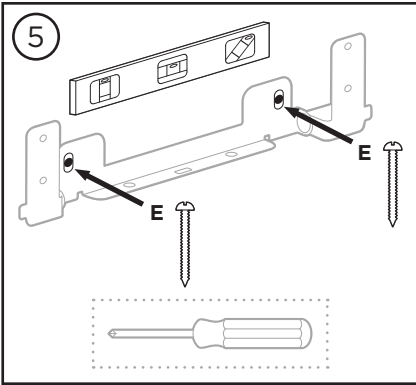

## Montar la VB-S en un soporte o trípode de cámara

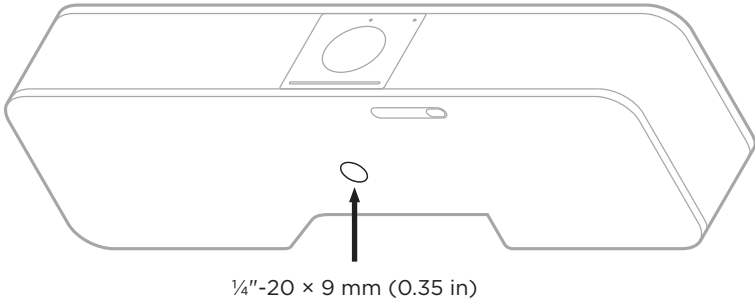

En la parte inferior de la VB-S, hay una inserción roscada de  $\frac{1}{4}$ "-20 UNC con una profundidad de 9 mm (0.35").

Como alternativa al montaje de la VB-S en la mesa o en la pared, puede usar la inserción para conectar la VB-S a un soporte, trípode u otro dispositivo de montaje de cámara.

Si utiliza la inserción, asegúrese de que el dispositivo de montaje conectado pueda soportar el peso de la VB-S sin riesgo de una inclinación abrupta o caídas. Además, no debe apretar el tornillo de la inserción en exceso, ya que podría causar daños.

## Cubierta de privacidad para cámara

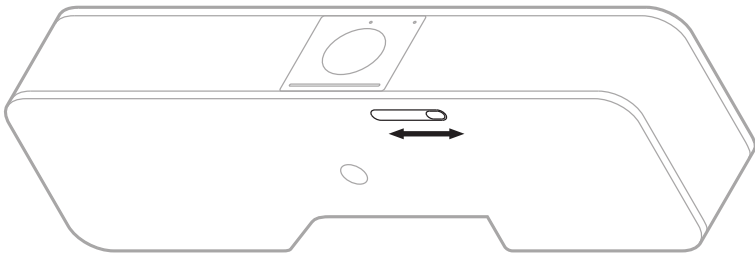

La cubierta de privacidad para cámara le permite cubrir completamente el campo de visión de la cámara sin ocultar los indicadores ni la barra de luces.

Deslice el pequeño interruptor en la parte inferior de la VB-S (a la derecha de la cámara) hacia la izquierda o hacia la derecha para cubrir o descubrir la cámara.

## Conexiones de los cables

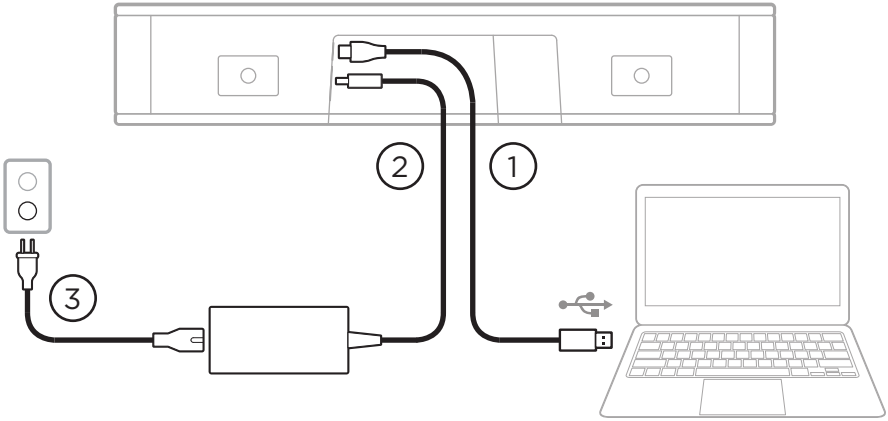

1. Conecte el cable USB-C® incluido al puerto **USB-C**.

Deje el otro extremo de este cable sobre la mesa, de modo que el organizador de la reunión pueda conectar o desconectar fácilmente su computadora en cada reunión.

**Nota:** Si la computadora que aloja la reunión solo tiene puertos USB-C, conecte el adaptador de USB-A a USB-C incluido al extremo del cable USB de la computadora.

2. Conecte la fuente de alimentación incluida a la entrada **Power**.
3. Utilice el cable de alimentación incluido para conectar la fuente de alimentación a una toma de corriente. La VB-S se encenderá automáticamente cuando se conecte a una fuente de alimentación.

Hay varias aplicaciones de software que le permiten configurar la Bose Videobar VB-S para obtener un rendimiento óptimo. Consulte **Aplicaciones de software (Página 23)** para obtener más información.

Si necesita usar un extensor USB o un concentrador USB para conectar la Bose Videobar VB-S a una pantalla, visite [PRO.BOSE.COM/VBSDownloads](https://pro.bose.com/VBSDownloads) para ver una lista de accesorios de terceros recomendados que se pueden usar con la VB-S.

**Nota:** Si también tiene una Bose Videobar VB1, no use el cable USB incluido con dicho producto para conectar la VB-S a una computadora. (El cable USB de la VB1 está diseñado específicamente para ese modelo).

## Administración de cables

La cubierta de administración de cables incluida puede mantener todo el cableado permanente en su lugar contra una pared.

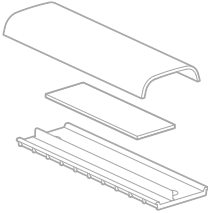

**F**



Tornillo pequeño de cabeza plana (2)

**G**



Anclaje pequeño para paneles de yeso (2)

Cubierta, espuma y placa de administración de cables

Para instalar la cubierta de administración de cables:

1. Coloque y sostenga la parte posterior de la cubierta de cables (la pieza con los orificios para tornillos) sobre la ubicación deseada en la pared.
2. Marque el centro de los dos orificios para tornillos en la pared y retire la parte posterior de la cubierta de cables.
3. Si esa parte de la pared tiene un montante detrás, perforo dos orificios de 2.4 mm ( $\frac{3}{32}$ " ) en la pared.  
Si esa parte de la pared no tiene ningún montante detrás, perforo dos orificios de 5 mm ( $\frac{3}{16}$ " ) en la pared.
4. Si esa parte de la pared no tiene ningún montante detrás, coloque los dos anclajes pequeños para paneles de yeso (**G**) en la pared.
5. Alinee la parte posterior de la cubierta de cables con los orificios para tornillos.
6. Coloque los dos tornillos pequeños de cabeza plana (**F**) en la parte posterior de la cubierta de cables para fijarlos en la pared.
7. Agrupe los cables y colóquelos a lo largo de la guía de la parte posterior de la cubierta de cables (en la pared).
8. Quite la banda adhesiva de la espuma de la cubierta de cables.
9. Coloque firmemente la banda de espuma en la parte posterior de la cubierta de cables junto a los cables agrupados.
10. Coloque la parte frontal de la cubierta de cables sobre los cables agrupados y la espuma, de modo que se adhiera.

## APLICACIONES DE SOFTWARE

Dispone de tres aplicaciones de software para configurar la Bose Videobar VB-S:

Utilice el software Bose Work Configuration (disponible para Windows y macOS, o mediante un navegador web) para instalar y configurar el dispositivo.

Características:

Control de la cámara: paneo, inclinación, zoom, preajustes y encuadre automático.

Configuración y administración protegidas por contraseña.

Instale actualizaciones de firmware, cree y amplifique perfiles de configuración, ajuste el *Bluetooth* y la configuración avanzada de la cámara, y mucho más.

Notificaciones de actualizaciones del software del dispositivo Bose Work disponibles.

Disponibilidad para Windows, macOS, o bien mediante un navegador web, de modo que ofrece todas las funciones del software de escritorio a través de una conexión a la red.

Utilice el software Bose Work Management para la administración remota, la implementación de cambios en uno o en varios dispositivos en toda la empresa y la visualización del estado de los dispositivos en tiempo real.

Características:

Consulte el estado de los dispositivos y controle las funciones más importantes de todos sus dispositivos Bose Videobar VB-S desde un solo lugar.

Programa actualizaciones de firmware para todos los dispositivos o solo los que seleccione.

Vea, edite y guarde distintos parámetros por dispositivo o grupo de dispositivos.

Detecte todos los dispositivos de la red. Cree, guarde y aplique diferentes perfiles de dispositivos.

Disponible para Windows.

La aplicación móvil Bose Work permite que cualquier persona en la sala pueda controlar la Bose Videobar VB-S con su smartphone; p. ej., ajustar volumen, silenciamiento, paneo, inclinación, zoom, preajustes de zoom y emparejamiento *Bluetooth*.

Características:

Control en tiempo real de volumen, silenciamiento, paneo, inclinación, zoom, preajustes de zoom y emparejamiento *Bluetooth* desde su dispositivo móvil.

Uso de emparejamiento *Bluetooth* para detectar la Bose Videobar VB-S y conectarse a esta.

Disponible para iOS y Android.

## Aplicación Bose Work Configuration y su interfaz de usuario web

Para descargar e instalar la aplicación Bose Work Configuration en su computadora:

1. En la computadora, vaya a [PRO.BOSE.COM/VBSDownloads](https://PRO.BOSE.COM/VBSDownloads).
2. Descargue e instale la aplicación de **software Bose Work Configuration**.

Para acceder a la aplicación Bose Work Configuration y utilizarla a fin de configurar la VB-S:

1. Conecte la computadora al puerto **USB-C** en la VB-S.
2. Abra la aplicación **Bose Work Configuration**.
3. Para acceder a los ajustes del administrador a fin de configurar la VB-S, haga clic en el icono **Administrator** (Administrador) en el panel de navegación e ingrese la contraseña predeterminada de fábrica: **Bose123!**

**Nota:** Se recomienda cambiar la contraseña después de obtener acceso.

Para acceder a la interfaz de usuario web de Bose Work Configuration basada en navegador y utilizarla a fin de configurar la VB-S a través de una conexión de red:

1. Conecte la computadora y la VB-S a la misma red. (Consulte la guía del usuario en la aplicación Bose Work Configuration para obtener más información sobre cómo realizar este procedimiento).
2. Ingrese la dirección IP de la VB-S en la barra de direcciones de un navegador web en la computadora y presione **Enter** (Intro). (Puede determinar la dirección IP de la VB-S mediante la aplicación Bose Work Configuration a través de USB o con la aplicación Bose Work Management, la cual detecta automáticamente los dispositivos VB-S en la red). Se abrirá la interfaz de usuario web de Bose Work Configuration.

**Nota:** En algunos navegadores, es posible que aparezca una advertencia de seguridad como esta:





Esto es normal y no plantea un riesgo de seguridad. Haga clic en **Configuración avanzada**. (Si alguna vez tiene dudas sobre la ejecución de una operación en la computadora, un navegador web, etc., consulte primero con su administrador de sistemas/TI).

Es posible que reciba un mensaje de seguimiento:

Este servidor no pudo probar que es **169.254.32.128**. El sistema operativo de la computadora no confía en el certificado de seguridad. Esto puede deberse a una configuración incorrecta o a que un atacante interceptó su conexión.

[Ir a 169.254.32.128 \(sitio no seguro\)](#).

Esto también es normal. Haga clic en el enlace **Ir a...** para ir a la página de inicio de sesión de la interfaz de usuario web de Bose Work Configuration.

La contraseña de administrador predeterminada de fábrica es: **Bose123!**

**Nota:** Se recomienda cambiar la contraseña después de obtener acceso.

Para acceder a la guía del usuario de la aplicación Bose Work Configuration o su interfaz de usuario web, consulte la página de **Settings** (Configuración) en la aplicación o la interfaz de usuario web.

## Aplicación Bose Work Management

Para descargar el software Bose Work Management:

1. En la computadora, vaya a [PRO.BOSE.COM/VBSDownloads](https://PRO.BOSE.COM/VBSDownloads).
2. Descargue e instale la aplicación **Bose Work Management**.

Para acceder a la aplicación Bose Work Management y utilizarla a fin de configurar uno o más dispositivos VB-S a través de una conexión de red:

1. Conecte la computadora y cada VB-S a la misma red. (Consulte la guía del usuario en la aplicación Bose Work Management para obtener más información sobre cómo realizar este procedimiento).
2. Abra la aplicación **Bose Work Management**.

Para acceder a la guía del usuario de la aplicación Bose Work Management, consulte la página **About Bose Work Management** (Acerca de Bose Work Management) en la aplicación.

## Aplicación Bose Work

La aplicación Bose Work incorpora las funciones del control remoto infrarrojo en su dispositivo móvil, lo que resulta muy práctico. Para descargar la aplicación Bose Work:

1. Busque y descargue la aplicación **Bose Work** en App Store<sup>SM</sup> o Google Play<sup>TM</sup>.
2. Abra la aplicación en su dispositivo móvil y active el seguimiento de ubicación.
3. En su dispositivo móvil, conéctese a **Bose Videobar VB-S**.

Para acceder a la guía del usuario de la aplicación Bose Work, consulte la página **Settings** (Configuración) en la aplicación.

# INFORMACIÓN DEL PRODUCTO

## Paneles

### Panel frontal

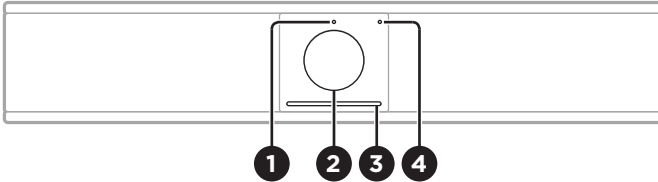

1. **Indicador de estado:** Consulte **Estado (Página 29)** para obtener más información al respecto.
2. **Cámara**
3. **Barra de luces:** Consulte **Estado (Página 29)** para obtener más información al respecto.
4. **Indicador de *Bluetooth*:** Esta luz indica el estado actual de la conectividad *Bluetooth* de la VB-S:

**Titila lentamente de color azul:** La VB-S está disponible para emparejarse con un dispositivo móvil *Bluetooth*.

**Blanco fijo:** La VB-S está conectada a un dispositivo móvil *Bluetooth* para utilizar la aplicación Bose Work, o realizar llamadas y reproducir audio.

**Apagado:** Sin conectividad *Bluetooth*.

### Panel posterior

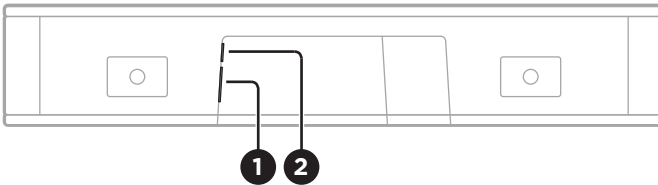

1. **Power:** Conecte la fuente de alimentación incluida.
2. **USB-C:** Conecte este puerto a la computadora que aloja la reunión.

**Nota:** Si también tiene una Bose Videobar VB1, no use el cable USB incluido con dicho producto para conectar la VB-S a una computadora. (El cable USB de la VB1 está diseñado específicamente para ese modelo).

## Control remoto

La Bose Videobar VB-S incluye un control remoto infrarrojo que le permite ajustar la configuración de la cámara y el volumen, silenciar los micrófonos, y hacer que la VB-S entre al modo de emparejamiento *Bluetooth*.

**Nota:** Todas las funciones del control remoto también están disponibles en las aplicaciones de software que le permiten configurar la Bose Videobar VB-S. Consulte **Aplicaciones de software (Página 23)** para obtener más información.

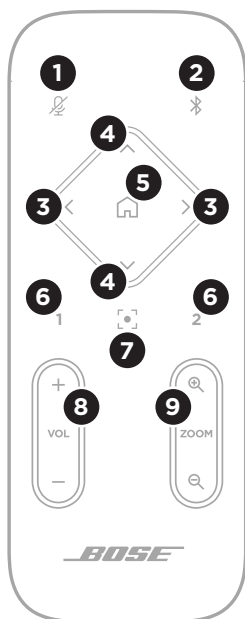

- Silenciar:** Active o desactive el silenciamiento de los micrófonos de la VB-S.
- Bluetooth:** Mantenga presionado durante 3 segundos para acceder al modo de emparejamiento. Si ya está emparejado con un dispositivo, mantenga presionado para desconectarlo.
- Paneo de la cámara:** Presione para panear la cámara hacia la izquierda y hacia la derecha (< o >), o para realizar un ajuste continuo.
- Inclinación de la cámara:** Presione para inclinar la cámara hacia arriba y hacia abajo (Λ o V), o para realizar un ajuste continuo.
- Preajuste de inicio:** Restaura los ajustes de la cámara paneo, inclinación y zoom (PTZ, por los nombres en inglés) a la posición de Inicio. La posición de Inicio se puede cambiar en la aplicación Bose Work Configuration.
- Preajustes 1 y 2:** Presione a fin de seleccionar el Preajuste 1 o 2 para la cámara. Mantenga presionado para guardar los ajustes de paneo, inclinación y zoom (PTZ) actuales de la cámara como Preajuste 1 o 2.
- Encuadre automático:** Active o desactive el encuadre automático. Cuando está activado, los ajustes de la cámara paneo, inclinación y zoom (PTZ) se establecen automáticamente para incluir a todos los participantes en el campo de visión en todo momento.
- Volumen:** Suba o baje el volumen (+ o -).
- Zoom de la cámara:** Aumente o disminuya (+ o -) la relación de zoom de la cámara.

## Estado

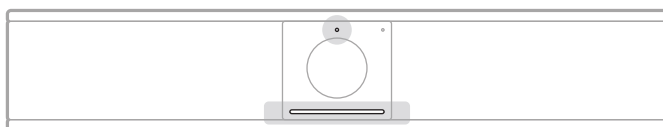

El indicador de estado sobre la cámara y la barra de luces debajo de esta indican el estado de la VB-S.

Apariencia	Actividad	Estado del sistema
	<p>Una pequeña sección de luces en el centro de la barra de luces se ilumina de color blanco brillante.</p> <p>El indicador de estado está apagado.</p>	<p>No hay ninguna reunión activa.</p> <p>La VB-S está encendida y activada.</p>
	<p>Una pequeña sección en el centro de la barra de luces se ilumina de color blanco tenue.</p> <p>El indicador de estado está encendido.</p>	<p>No hay ninguna reunión activa.</p> <p>La cámara está encendida.</p>
	<p>Toda la barra de luz se ilumina de color blanco fijo.</p> <p>El indicador de estado está apagado.</p>	<p>Hay una reunión activa.</p> <p>La cámara está apagada.</p>
	<p>Toda la barra de luz se ilumina de color blanco fijo.</p> <p>El indicador de estado está encendido.</p>	<p>Hay una reunión activa.</p> <p>La cámara está encendida con el encuadre automático desactivado.</p>
	<p>Una pequeña sección de luces en el centro de la barra de luces se ilumina de color blanco fijo.</p> <p>El indicador de estado está encendido.</p>	<p>Hay una reunión activa.</p> <p>La cámara está encendida con el encuadre automático activado.</p>

Apariencia	Actividad	Estado del sistema
	<p>La luz que se encuentra más a la izquierda de la barra de luces parpadea una vez.</p> <p>El indicador de estado puede estar encendido o apagado.</p>	<p>El volumen se redujo un punto.</p>
	<p>Una pequeña sección de luces en el extremo izquierdo de la barra de luces parpadea una vez.</p> <p>El indicador de estado puede estar encendido o apagado.</p>	<p>El volumen se ajustó en su nivel más bajo.</p>
	<p>La luz que se encuentra más a la derecha de la barra de luces parpadea una vez.</p> <p>El indicador de estado puede estar encendido o apagado.</p>	<p>El volumen se elevó un punto.</p>
	<p>Una pequeña sección de luces en el extremo derecho de la barra de luces parpadea una vez.</p> <p>El indicador de estado puede estar encendido o apagado.</p>	<p>El volumen se ajustó en su nivel más alto.</p>
	<p>Todas las luces de la barra de luces se iluminan de color rojo fijo.</p> <p>(El indicador de estado puede estar encendido o apagado).</p>	<p>El micrófono de la VB-S está silenciado.</p>
	<p>Una pequeña sección de luces en el centro de la barra de luces titila de color blanco una vez y, luego, se apaga.</p> <p>El indicador de estado está apagado.</p>	<p>No hay ninguna reunión activa.</p> <p>La VB-S se conectó a una red Wi-Fi o detectó una nueva fuente de audio conectada al puerto USB.</p>

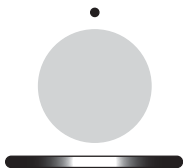
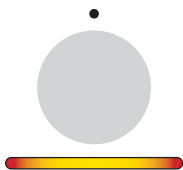
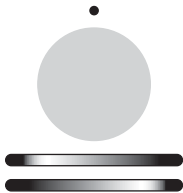
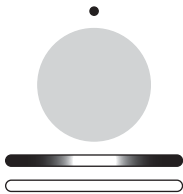
Apariencia	Actividad	Estado del sistema
	<p>Una pequeña sección de luces en el centro de la barra de luces parpadea en color blanco con rapidez.</p>	<p>La VB-S está buscando una red Wi-Fi.</p>
	<p>Dos pequeñas secciones de luces de la barra de luces se iluminan de color rojo fijo. El resto de la barra de luces se ilumina de color ámbar fijo.</p> <p>El indicador de estado está apagado.</p>	<p>La VB-S no funciona correctamente. Esto se puede deber a un problema de conexión o de firmware/software. Asegúrese de que la VB-S esté conectada a una red. (Consulte la guía del usuario en la aplicación Bose Work Configuration o Bose Work Management para obtener más información sobre cómo realizar este procedimiento).</p> <p>Si no se resuelve el problema, comuníquese con el soporte técnico de Bose.</p>
	<p>Las luces blancas de la barra de luces se mueven repetidamente de derecha a izquierda y, luego, de izquierda a derecha.</p>	<p>La VB-S está descargando e instalando una actualización de firmware. No desconecte la VB-S de la toma de corriente ni de la red.</p> <p>Cuando se complete la actualización, la barra de luces dejará de moverse y la VB-S reproducirá un tono de audio.</p>
	<p>Una pequeña sección de luces en el centro de la barra de luces titila de color blanco repetidamente. Luego, las luces se mueven hacia fuera desde el centro hasta que toda la barra de luces se ilumina en color blanco fijo. Finalmente, las luces se apagan.</p>	<p>La VB-S se está reiniciando después de restaurar la configuración de fábrica.</p>

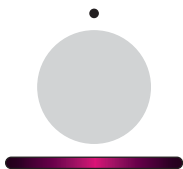
Apariencia	Actividad	Estado del sistema
	<p>Una pequeña sección de luces en el centro de la barra de luces titila en color morado repetidamente.</p>	<p>La aplicación Bose Work Management está enviando un mensaje de identificación de dispositivo a la VB-S.</p>



# FUNCIONAMIENTO

## Iniciar una reunión

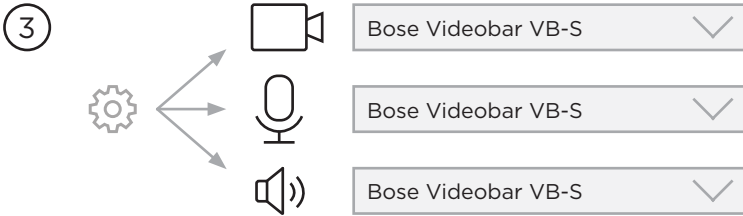
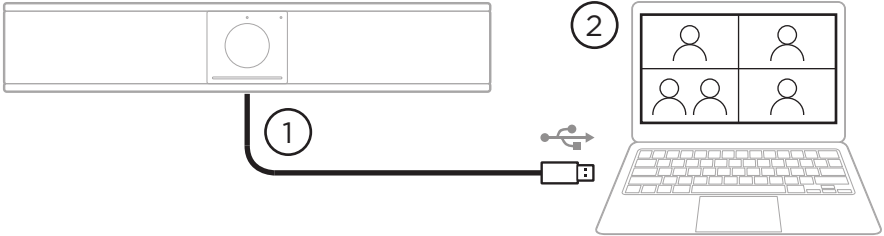

Para iniciar una reunión con la VB-S:

1. Conecte el cable USB incluido entre la VB-S y la computadora. Utilice el adaptador de USB-A a USB-C incluido si es necesario.
2. Inicie la reunión en el software para reuniones que prefiera.
3. En la configuración del dispositivo del software para reuniones, seleccione **Bose Videobar VB-S** como el dispositivo para el micrófono, el altavoz y la cámara.

## Realizar una llamada

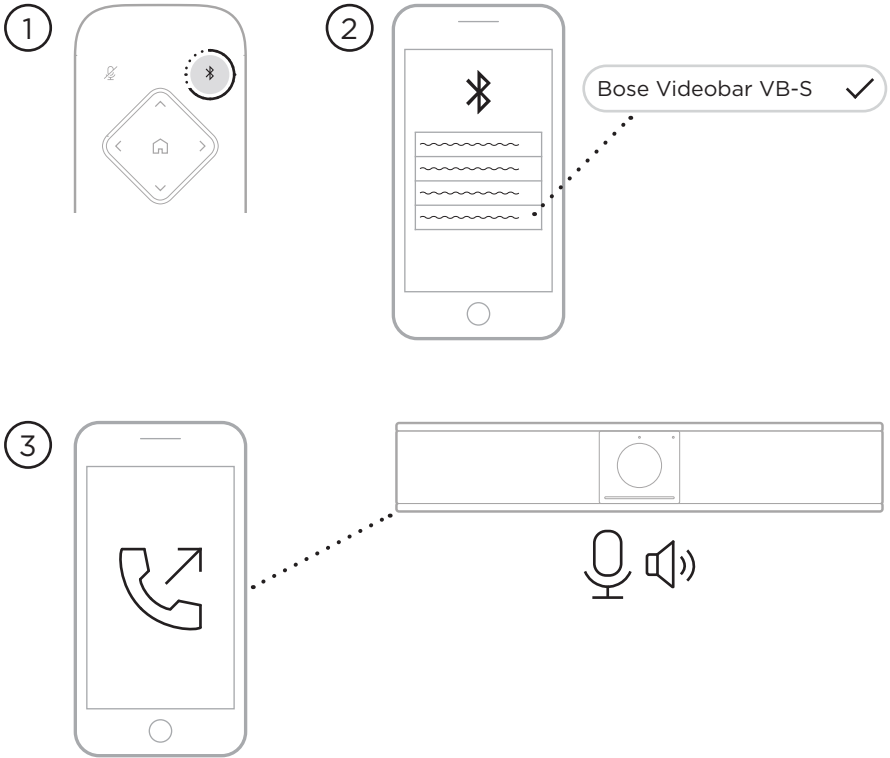

Para realizar una llamada con la VB-S como altavoz:

1. Mantenga presionado el botón **Bluetooth** en el control remoto durante tres segundos para poner la VB-S en el modo de emparejamiento.
2. En su dispositivo móvil, busque los dispositivos *Bluetooth* disponibles y seleccione la VB-S.
3. Realice una llamada desde su dispositivo móvil. (En algunos dispositivos móviles, es posible que deba seleccionar la VB-S una vez más cuando la utilice por primera vez para realizar una llamada).

El audio se enruta automáticamente desde el dispositivo móvil al altavoz y los micrófonos de la VB-S.

## Ajustar la cámara

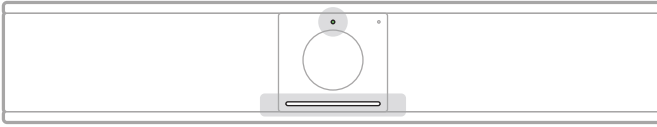

El indicador de estado sobre la cámara y la barra de luces debajo de esta indican el estado de la VB-S. Cuando la cámara esté encendida, el indicador de estado también lo estará (independientemente de si hay una reunión activa o no).

**Nota:** Todas las funciones del control remoto también están disponibles en las aplicaciones de software que le permiten configurar la Bose Videobar VB-S. Consulte **Aplicaciones de software (Página 23)** para obtener más información.

**Consejo:** Para realizar ajustes rápidos y sencillos en la configuración de la cámara, le recomendamos que utilice la aplicación Bose Work en su dispositivo móvil. Vea **Aplicación Bose Work (Página 26)**.

## Restablecer la cámara



Para que la cámara vuelva a la configuración predeterminada de paneo, inclinación y zoom, presione el botón **Inicio** en el control remoto.

## Ajustar los ángulos de paneo e inclinación

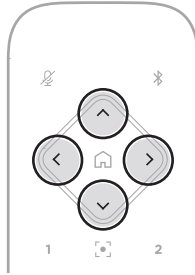

**Nota:** Puede ajustar los ángulos de paneo e inclinación solo si la imagen de la cámara no está totalmente alejada (*zoom out*).

Para ajustar el ángulo de paneo (de izquierda a derecha) de la cámara, presione uno de los botones de paneo de la cámara (< o >) en el control remoto.

Para ajustar el ángulo de inclinación (de arriba abajo) de la cámara, presione uno de los botones de inclinación de la cámara (▲ o ▼) en el control remoto.

Presione uno de los botones una vez para ajustar la cámara en incrementos o manténgalo presionado para realizar un ajuste continuo.

## Ajustar la relación del zoom



Para ajustar la relación de zoom de la cámara, presione uno de los botones de **Zoom** (+ o -) en el control remoto.

Presione uno de los botones una vez para ajustar la cámara en incrementos o manténgalo presionado para realizar un ajuste continuo.

## Guardar y recuperar un preajuste

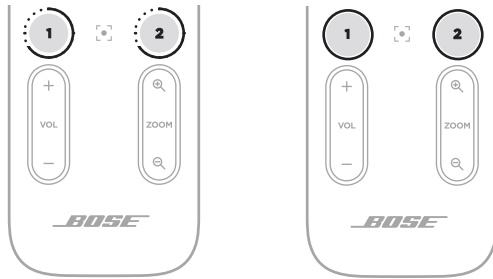

Puede guardar los ajustes de paneo, inclinación y zoom de la cámara en un preajuste: Preajuste 1 o Preajuste 2. Cuando recupere un preajuste guardado, la cámara volverá a aplicar inmediatamente los ajustes de paneo, inclinación y zoom guardados.

Para guardar un preajuste:

1. Configure los ajustes de paneo, inclinación y zoom según lo desee.
2. Mantenga presionado el botón del preajuste deseado en el control remoto (**Preajuste 1** o **Preajuste 2**) durante 3 segundos. Los ajustes de la cámara se guardarán en ese preajuste.

Para recuperar un preajuste guardado, presione el botón del preajuste deseado en el control remoto (**Preajuste 1** o **Preajuste 2**). La cámara cambiará inmediatamente los ajustes de paneo, inclinación y zoom a aquellos que se guardaron en ese preajuste.

## Activar/desactivar el encuadre automático

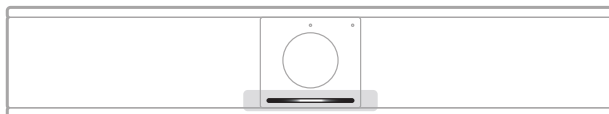

Para activar o desactivar la función de encuadre automático de la cámara, presione el botón **Autoframe** (Encuadre automático) en el control remoto.

Cuando el encuadre automático está activado, la cámara ajusta de forma automática y continua los valores de paneo, inclinación y zoom para incluir en el campo de visión a todos los participantes que están en la sala. Una pequeña sección de luces en el centro de la barra de luces se ilumina de color blanco fijo.

**Nota:** Si se configuran los ajustes de paneo, inclinación o zoom, o se selecciona **Home** (Inicio), **Preset 1** (Preajuste 1) o **Preset 2** (Preajuste 2), el encuadre automático se desactivará automáticamente.

Cuando el encuadre automático esté desactivado, configure manualmente los ajustes de paneo, inclinación y zoom (PTZ) de la cámara. Toda la barra de luz se ilumina de color blanco fijo.

## Administrar los niveles de audio

La Bose Videobar VB-S también tiene tres entradas de audio: micrófonos, audio USB y audio *Bluetooth*.

La VB-S también tiene dos salidas de audio: altavoz y audio USB.

Los niveles en tiempo real de todas estas señales se pueden ver en la pestaña **Meters** (Medidores) de la aplicación Bose Work Configuration o en su interfaz de usuario web.

## Reproducción de audio local

La música o el audio que ingresan a través de las entradas USB o *Bluetooth* se reproducen a través del altavoz de la VB-S (el extremo cercano).

Durante las reuniones, este audio USB no se envía a los otros participantes (el extremo lejano), pero el audio *Bluetooth* sí se enviará a este extremo si el audio de la reunión y el audio del *Bluetooth* están vinculados. La vinculación está activada de forma predeterminada en la VB-S, pero se puede desactivar o reactivar mediante la aplicación Bose Work Configuration o su interfaz de usuario web, o la aplicación Bose Work Management (consulte **Aplicaciones de software (Página 23)**).

## Audio de reuniones

El audio de los micrófonos de la VB-S se envía a los otros participantes (el extremo lejano) a través de la salida USB después de que se ejecuta la función de cancelación del eco acústico (AEC).

Si el audio local se envía mediante la entrada USB, este se reproducirá a través del altavoz de la VB-S, pero la función de AEC eliminará la música de la captación de audio de los micrófonos de la VB-S antes de enviarla al extremo lejano.

Si desea enviar la reproducción de audio local al extremo alejado, comparta la aplicación de reproducción de audio dentro del software para reuniones.

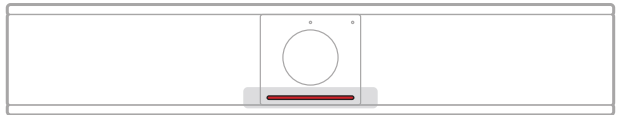

Para activar o desactivar el micrófono de la VB-S, utilice el botón **Mute** (Silenciar) en el control remoto. Cuando el micrófono está en silencio, todas las luces de la barra de luces se iluminan de color rojo fijo.

## Ajustar los niveles de audio

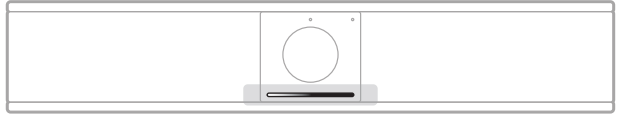

Para ajustar el volumen del altavoz de la VB-S, utilice los botones de **Volumen +** o **-** en el control remoto, ajuste el volumen de la computadora host, o ajuste el volumen del audio *Bluetooth*. La barra de luces indicará cuando el volumen se haya subido, bajado o establecido en el nivel más alto o en el más bajo. Consulte **Estado (Página 29)** para obtener más información.

Estos tres niveles de volumen siempre están sincronizados, por lo que, si se ajusta uno de ellos, también se modifican los otros.

**Nota:** Todas las funciones del control remoto también están disponibles en las aplicaciones de software que le permiten configurar la Bose Videobar VB-S. Consulte **Aplicaciones de software (Página 23)** para obtener más información.



## Administrar dispositivos *Bluetooth*

La VB-S se puede emparejar con un dispositivo *Bluetooth* a la vez. Por ejemplo, no se puede emparejar con un dispositivo mediante la aplicación Bose Work y con otro dispositivo para realizar llamadas o reproducir audio.

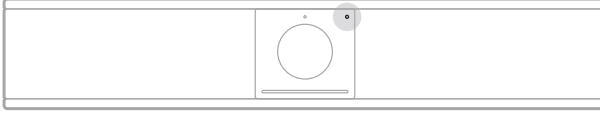

El indicador de *Bluetooth* en el panel frontal indica el estado actual de la conectividad *Bluetooth* de la VB-S:

**Titila lentamente de color azul:** La VB-S está disponible para emparejarse con un dispositivo móvil *Bluetooth*.

**Blanco fijo:** La VB-S está conectada a un dispositivo móvil *Bluetooth* para utilizar la aplicación Bose Work, o realizar llamadas y reproducir audio.

**Apagado:** Sin conectividad *Bluetooth*.

La VB-S no se volverá a conectar de forma automática a un dispositivo *Bluetooth* emparejado previamente. Una vez que se pierde la conexión *Bluetooth* (debido a la distancia, una desconexión intencional, etc.), deberá seguir los pasos para volver a realizar el emparejamiento.

## Emparejar un dispositivo *Bluetooth* con la VB-S



Si desea emparejar un dispositivo *Bluetooth* con la VB-S para realizar llamadas o reproducir audio:

1. Mantenga presionado el botón **Bluetooth** en el control remoto durante 3 segundos para poner la VB-S en el modo de emparejamiento. El indicador de *Bluetooth* ubicado en el panel frontal de la VB-S titilará lentamente de color azul.
2. En el dispositivo *Bluetooth*, busque otros dispositivos *Bluetooth* disponibles y seleccione la VB-S. El indicador de *Bluetooth* en el panel frontal de la VB-S se iluminará de color blanco fijo cuando se haya conectado.

La aplicación Bose Work empareja el dispositivo *Bluetooth* con la VB-S a través de *Bluetooth* de baja energía (BLE). La aplicación detecta automáticamente las unidades de VB-S cercanas.

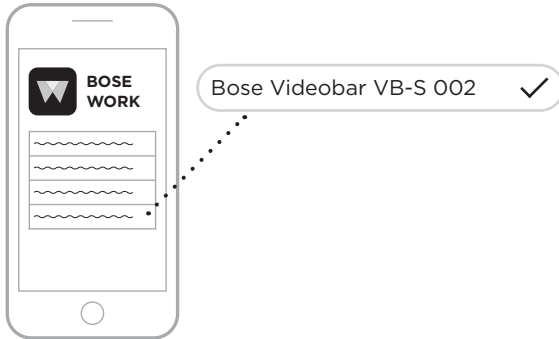

Para emparejar un dispositivo *Bluetooth* con la VB-S mediante la aplicación Bose Work, abra la aplicación y seleccione la VB-S deseada. El indicador de *Bluetooth* en el panel frontal de la VB-S se iluminará de color blanco fijo cuando se haya conectado. (Consulte **Aplicación Bose Work (Página 26)** para obtener más información).

## Desconectar un dispositivo *Bluetooth* de la VB-S



Para desconectar un dispositivo *Bluetooth* de la VB-S, realice una de las siguientes acciones:

Desactive la conexión *Bluetooth* en su dispositivo móvil.

Mantenga presionado el botón **Bluetooth** en el control remoto durante tres segundos.

Aleje el dispositivo *Bluetooth* de la VB-S hasta que quede fuera del alcance de la señal *Bluetooth* (que puede variar en función de la intensidad de transmisión del dispositivo *Bluetooth*, así como de factores ambientales, como obstrucciones físicas u otras interferencias de señal).

## Modo de espera/bajo consumo

Las normas energéticas de algunos países exigen que productos como la VB-S ingresen a un modo de espera, un estado de funcionamiento de bajo consumo que ahorra energía mientras el producto está inactivo. El modo de bajo consumo está activado de forma predeterminada en la VB-S, pero se puede desactivar o reactivar mediante la aplicación Bose Work Configuration o su interfaz de usuario web, o la aplicación Bose Work Management (consulte **Aplicaciones de software (Página 23)**).

**Nota:** Si desactiva el modo de bajo consumo de energía, la VB-S consumirá más energía cuando esté inactiva.

Cuando el modo de bajo consumo está activado:

Si la VB-S está conectada a una red, esta ingresará al modo de espera en red después de 18 minutos de inactividad.

Si la VB-S no está conectada a una red, el modo de espera pasará por dos etapas. La VB-S entrará a un estado inicial de bajo consumo de energía después de 18 minutos de inactividad. Después de dos horas más de inactividad, la VB-S ingresará al estado de consumo de energía más bajo. En ambos estados, la barra de luces ubicada en la parte frontal de la VB-S estará apagada. Para ingresar al modo de espera sin red, se debe desconectar la VB-S de cualquier dispositivo USB, y se debe desactivar la conectividad *Bluetooth* y *Wi-Fi*.

Si el modo de bajo consumo de energía está desactivado, la VB-S no entrará al modo de espera ni al modo de espera en red.

Ciertas acciones o comandos pueden impedir que la VB-S ingrese al modo de espera o pueden hacer que vuelva a funcionar de manera normal y reactivarla desde el modo de espera o el modo de espera en red:

Acción o comando		Evita que la VB-S entre al modo de espera en red.	Reactiva la VB-S desde el modo de espera.
<b>Botones</b>	Presión de un botón en el control remoto	✓	✓
<b>USB</b>	Conexión de un dispositivo al puerto USB	✓	✓
	Comunicación desde Bose Work Configuration	✓	
	Reproducción de audio	✓	
<b>Bluetooth</b>	Conexión activa	✓	
	Reproducción de audio	✓	
<b>Wi-Fi</b>	Comunicación desde Bose Work Configuration	✓	
	Comunicación desde Bose Work Management	✓	

## CUIDADO Y MANTENIMIENTO

### Limpiar la VB-S

La VB-S se debe limpiar regularmente.

Limpie la superficie externa con un paño suave y seco.

No permita que entre humedad en la rejilla ni en las conexiones de cables/alambres.

### Repuestos y accesorios

Los repuestos y accesorios se pueden pedir al Servicio de atención al cliente de Bose.

Visite: [PRO.BOSE.COM/Contact](https://pro.bose.com/contact)

### Garantía limitada

La Bose Videobar VB-S está cubierta por una garantía limitada. Visite nuestro sitio web en [PRO.BOSE.COM/Warranty](https://pro.bose.com/warranty) para obtener más detalles sobre la garantía limitada.

### Ubicación del número de serie

Los números de serie y de modelo se encuentran en el panel posterior del producto.

También puede ver el número de serie en la aplicación Bose Work Configuration o en su interfaz de usuario web, o en la aplicación Bose Work Management (consulte **Aplicaciones de software (Página 23)**).

## Restablecer la configuración de fábrica

La restauración de la configuración de fábrica tiene los siguientes fines:

- Borrar la lista de dispositivos *Bluetooth* emparejados con la VB-S.

- Borrar los preajustes de la cámara (Inicio, Preajuste 1 y Preajuste 2).

Restaurar todos los ajustes de la cámara, los micrófonos y los altavoces a sus valores predeterminados. (Muchos de estos ajustes se configuran en el software Bose Work Configuration o Management).

- Restablecer la contraseña del administrador a **Bose123!**

**Nota:** Se recomienda cambiar la contraseña después de restablecerla.

Para restaurar todos los ajustes de la VB-S a los valores predeterminados de fábrica, mantenga presionados los botones **Home** (Inicio) y **Autoframe** (Encuadre automático) en el control remoto simultáneamente durante cinco segundos.

Una pequeña sección de luces en el centro de la barra de luces titilará de color blanco repetidamente. Luego, las luces se moverán hacia fuera desde el centro hasta que toda la barra de luces se ilumine de color blanco fijo. Finalmente, las luces se apagarán. Cuando se haya completado el proceso, la VB-S se reiniciará con la configuración predeterminada de fábrica.

## Contraseña olvidada

Si olvidó la contraseña para acceder a los ajustes del administrador, debe restaurar la configuración de fábrica para restablecer la contraseña (consulte **Restablecer la configuración de fábrica (Página 45)**).

**Nota:** Se recomienda cambiar la contraseña después de restablecerla.

## Actualizar el software

Puede utilizar las aplicaciones Bose Work Configuration y Bose Work Management para buscar e instalar las actualizaciones de firmware de la VB-S. Consulte **Aplicaciones de software (Página 23)** para obtener más información sobre cómo acceder a estas aplicaciones de software y cómo descargarlas.

Si está utilizando la interfaz de usuario web de Bose Work Configuration para configurar la VB-S, es posible que no pueda comprobar ni actualizar automáticamente el firmware desde el servidor en línea de Bose, a menos que la computadora también esté conectada a Internet.

Si no puede acceder a las actualizaciones de firmware mientras utiliza la interfaz de usuario web, realice una de las siguientes acciones en su lugar:

- Utilizar la aplicación Bose Work Configuration.

- Utilizar la aplicación Bose Work Management.

Descargar el archivo de firmware directamente en la computadora y utilizar la interfaz de usuario web de Bose Work Configuration para actualizar el firmware como si fuera una versión anterior.

# SOLUCIÓN DE PROBLEMAS

## Intente primero con estas soluciones

Si tiene problemas con la VB-S, intente primero con estas soluciones:

Asegúrese de que la VB-S esté conectada a la alimentación.

Asegúrese de que todos los cables conectados al panel posterior estén conectados firmemente. Vea **Conexiones de los cables (Página 21)**.

Verifique los indicadores de estado. Vea **Panel frontal (Página 27)**.

Asegúrese de que el dispositivo móvil sea compatible con conexiones *Bluetooth*.

Busque si hay actualizaciones de software de la VB-S disponibles. Vea **Actualizar el software (Página 45)**.

Acerque el dispositivo *Bluetooth* a la VB-S, y aléjelo de interferencias u obstrucciones.

Ajuste el volumen de la VB-S, la computadora, el dispositivo *Bluetooth* o cualquier otra fuente de audio. Vea **Administrar los niveles de audio (Página 39)**.

Si no pudo resolver el problema, consulte la siguiente tabla para identificar síntomas y soluciones a problemas frecuentes. Si no puede resolver el problema, póngase en contacto con el servicio de atención al cliente de Bose.

Visite [support.bose.com/VB-S](https://support.bose.com/VB-S)

Problema	Qué hacer
Puedo escuchar música, pero mi computadora no está conectada.	Compruebe si el indicador de <i>Bluetooth</i> está iluminado de color blanco fijo. De ser así, es posible que el dispositivo <i>Bluetooth</i> de otra persona ya esté emparejado con la VB-S. Mantenga presionado el botón <b>Bluetooth</b> en el control remoto durante tres segundos para desconectarlo.
El sonido es demasiado bajo o no se escucha en absoluto.	Es posible que el volumen esté demasiado bajo. Suba el volumen con: <ul style="list-style-type: none"> <li>el control remoto de la VB-S;</li> <li>el dispositivo móvil <i>Bluetooth</i> (si utiliza uno);</li> <li>el software para reuniones (volumen del altavoz).</li> </ul> Si sigue sin escuchar ningún sonido, asegúrese de que la <b>Bose Videobar VB-S</b> esté seleccionada como altavoz en el software para reuniones.

Problema	Qué hacer
<p>El sonido está distorsionado.</p>	<p>Es posible que el volumen esté demasiado alto. Baje el volumen con:</p> <ul style="list-style-type: none"> <li>el control remoto de la VB-S;</li> <li>el dispositivo móvil <i>Bluetooth</i> (si utiliza uno);</li> <li>el software para reuniones (volumen del altavoz).</li> </ul>
<p>El ajuste del volumen de mi computadora no tiene ningún efecto en el volumen de la VB-S.</p>	<p>Es posible que su computadora no tenga seleccionada la VB-S como el dispositivo de reproducción de audio predeterminado (incluso si el software para reuniones funciona correctamente con la VB-S).</p> <p><b>Windows:</b> Haga clic en el icono de <b>altavoz</b> en la bandeja del sistema (en la barra de tareas) y seleccione la <b>Bose Videobar VB-S</b> como dispositivo de reproducción.</p> <p><b>macOS:</b> Haga clic en el icono de <b>Apple</b> en la esquina superior izquierda de la pantalla y seleccione <b>Preferencias del sistema</b>; haga clic en <b>Sonido</b> y, luego, haga clic en <b>Salida</b>. Seleccione <b>Bose Videobar VB-S</b> en la lista de dispositivos.</p>
<p>El nivel de volumen de mi computadora o dispositivo móvil cambió repentinamente cuando lo conecté a la VB-S.</p>	<p>Esto es normal. La VB-S sincroniza automáticamente el nivel de volumen de todos los dispositivos cuando se conectan a ella.</p>

Problema	Qué hacer
<p>La Bose Videobar VB-S no aparece en la lista como micrófono, altavoz o cámara en mi software para reuniones.</p>	<p>Espera aproximadamente 30 segundos para que su computadora registre la VB-S como dispositivo de micrófono, altavoz y cámara.</p> <p>Si aun así no funciona, intente con las siguientes soluciones:</p> <p>Asegúrese de que el cable USB esté conectado de firmemente a su computadora.</p> <p>Intente conectarse a un puerto USB diferente en su computadora.</p> <p>Asegúrese de que la VB-S esté encendida (conectada firmemente a la toma de corriente).</p> <p>Asegúrese de que el cable USB esté conectado de firmemente al puerto <b>USB-C</b> en el panel posterior de la VB-S.</p> <p>Pruebe usar un cable USB más corto.</p> <p>Si también tiene una Bose Videobar VB1, asegúrese de no usar el cable USB incluido con la VB1 para conectar la VB-S a una computadora. (El cable USB de la VB1 está diseñado específicamente para ese modelo).</p>
<p>En mi software para reuniones, se muestra un mensaje que indica que el video no funciona o no se puede iniciar.</p>	<p>Esto suele ocurrir cuando la aplicación Bose Work Configuration u otro cliente de comunicaciones unificadas ya utiliza y controla la cámara. Cierre la otra aplicación que está utilizando el video.</p>
<p>Cuando intento conectarme a la VB-S mediante la interfaz de usuario web de Bose Work Configuration, aparece una advertencia de seguridad en mi navegador.</p>	<p>Esto es normal, ya que la VB-S no proporciona un certificado de seguridad basado en una dirección IP asignada de forma dinámica. Consulte <b>Aplicación Bose Work Configuration y su interfaz de usuario web (Página 24)</b> para obtener instrucciones específicas. (Si alguna vez tiene dudas sobre la ejecución de una operación en la computadora, un navegador web, etc., consulte primero con su administrador de sistemas/TI).</p>



Problema	Qué hacer
<p>La cámara acerca o aleja la imagen incluso cuando no la estoy ajustando manualmente.</p>	<p>Es posible que la función de encuadre automático de la cámara esté activada. Presione el botón <b>Encuadre automático</b> en el control remoto para desactivarla.</p> <p>Algunas aplicaciones de software para reuniones tienen una función de encuadre automático incorporada, la cual puede recortar la imagen o cambiar la relación de zoom de la cámara. Si es posible, desactive esta función en el software para reuniones.</p>
<p>La cámara se mueve mucho cuando la función de encuadre automático está activada.</p>	<p>Es posible que la función de encuadre automático de la cámara no esté configurada en el mejor modo para el espacio de reuniones. Utilice la aplicación Bose Work Configuration o Bose Work Management (consulte <b>Aplicaciones de software (Página 23)</b>) para cambiar el modo de encuadre automático del modo <b>individual</b> (seguimiento) al modo <b>grupal</b> (conferencias) o viceversa. Consulte la guía del usuario en la aplicación para obtener más información.</p>
<p>El indicador de <i>Bluetooth</i> parpadea de color azul.</p>	<p>Esto es normal. Esto indica que la VB-S está en el modo de emparejamiento <i>Bluetooth</i> (es posible que el botón <i>Bluetooth</i> en el control remoto se haya presionado por accidente).</p>
<p>El indicador de <i>Bluetooth</i> está iluminado de color blanco fijo.</p>	<p>Esto es normal. Esto indica que la VB-S está conectada a un dispositivo móvil <i>Bluetooth</i> para reproducir música o realizar llamadas, o a la aplicación Bose Work.</p>
<p>La barra de luces está encendida.</p>	<p>Si toda la barra de luces está iluminada, hay una reunión activa.</p> <p>Consulte <b>Estado (Página 29)</b> para obtener más información.</p>
<p>El indicador sobre el lente de la cámara está iluminado de color verde fijo.</p>	<p>Esto es normal. Esto indica que la cámara de la VB-S está encendida. (Si la barra de luces está iluminada de color blanco, hay una reunión activa. Si la barra de luces está apagada, no hay ninguna reunión activa).</p> <p>Consulte <b>Estado (Página 29)</b> para obtener más información.</p>



869987-0010