

Sistema de Inspección por Rayos-X con Doble Vista

ZKX6550D

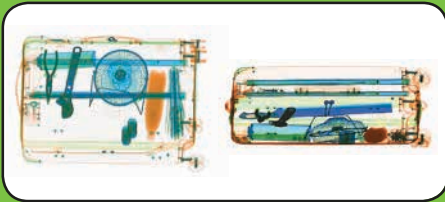

El sistema de inspección por Rayos-X con doble vista ZKX6550D puede mostrar imágenes horizontales y verticales por dos generadores independientes, puede detectar amenazas orgánicas e inorgánicas o mezclas rápidamente de acuerdo con el número atómico efectivo de los objetos que se han detectado.

El ZKX6550D aumenta la capacidad del operador para identificar amenazas potenciales; el dispositivo está diseñado para escanear equipaje de mano. ZKX6550D utiliza un generador de rayos X de energía doble confiable de alta calidad y con un excelente algoritmo de imagen.

ZKX6550D tiene una innovadora función de identificación biométrica para los operadores, lo que mejora la seguridad del sistema y evita que el operador olvide la contraseña. Con un diseño ergonómico y moderno, ZKX6550D podría ayudar a los operadores a identificar artículos sospechosos de forma rápida y precisa.

Características

- Tecnología de doble vista.
- Ideal para equipaje de mano.
- Identificación de elementos sobrepuestos.

Funciones Estándar

- Lector de huellas digitales en el tablero.
- Mesa dual de operaciones.
- Videovigilancia.

Elementos Opcionales

- Reconocimiento facial.
- Función de inicio automático.
- Escaneo bidireccional
- Función de expulsión de roedores.

Especificaciones

Tamaño del Túnel	(A) 655 mm x (Al) 505 mm
Velocidad de Transporte de la Banda	0.20 m/s
Altura de Banda Transportadora	800 mm.
Carga Máxima	≤180 Kg Distribuido Uniformemente
Resolución de Contraste	Generador Inferior: 40AWG / Generador Lateral: 40AWG
Definición de Espacio	Horizontal Φ1.0 mm \ Vertical Φ2.0 mm
Definición de Penetración	Generador Inferior: 32 AWG / Generador lateral: 32 AWG
Penetración (Placa de Acero)	Generador Inferior: 38 mm / Generador lateral: 38 mm
Monitor	2 de 21.5 pulgadas LED
Funciones del Sistema	Alarma de Alta Densidad, Detección Auxiliar de Explosivos/Drogas, Proyección de Imágenes de Amenaza (TIP), Contador de Equipaje, Display de Tiempo y Fecha, Gestión de Usuarios, Entrenamiento.
Seguridad Fotográfica	ASA/ISO 1600 Estándar de Seguridad

Sistema de Rayos X

Voltaje Máximo	160 kV
Enfriamiento	Baño de Aceite Sellado Herméticamente 100%
Tasa de Dosis de Inspección Única	≤1.0μ Gy
Tasa de Dosis de Radiación Externa	0.1 μ Gy/h (a 5 cm de la Carcasa)

Datos de Instalación

Dimensiones del Paquete	(L) 2500 mm x (An) 1600 mm x (Al) 1550 mm
Dimensiones del Paquete de la Consola	(L) 1320 mm x (An) 900 mm x (Al) 1320 mm
Peso del Paquete	1000 KG + 100 Kg (Consola)
Consumo de Energía	1.5 kVA
Ruido	55 dB(A)

Dimensiones (mm)

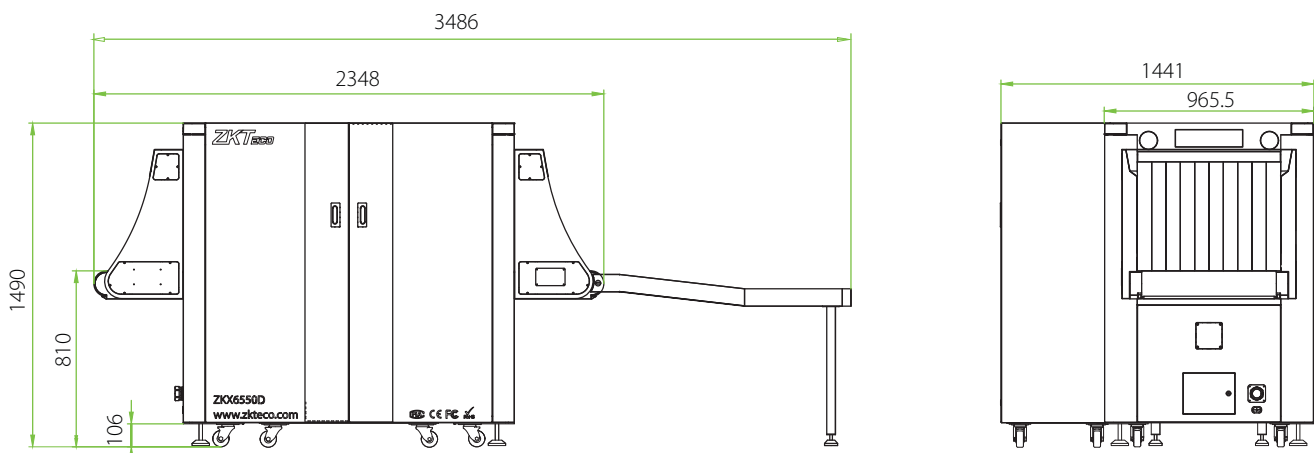

www.zkteco.com



www.zktecolatinoamerica.com



Derechos de Autor © 2018, ZKTeco CO., LTD. Todos los derechos reservados.
ZKTeco puede, en cualquier momento y sin previo aviso, realizar cambios o mejoras en los productos y servicios o detener su producción o comercialización.
El logo ZKTeco y la marca son propiedad de ZKTeco CO., LTD.