



Guía de inicio rápido

Producto de luz visible Linux de 2,8 pulgadas

Versión: 1.0

1. Components

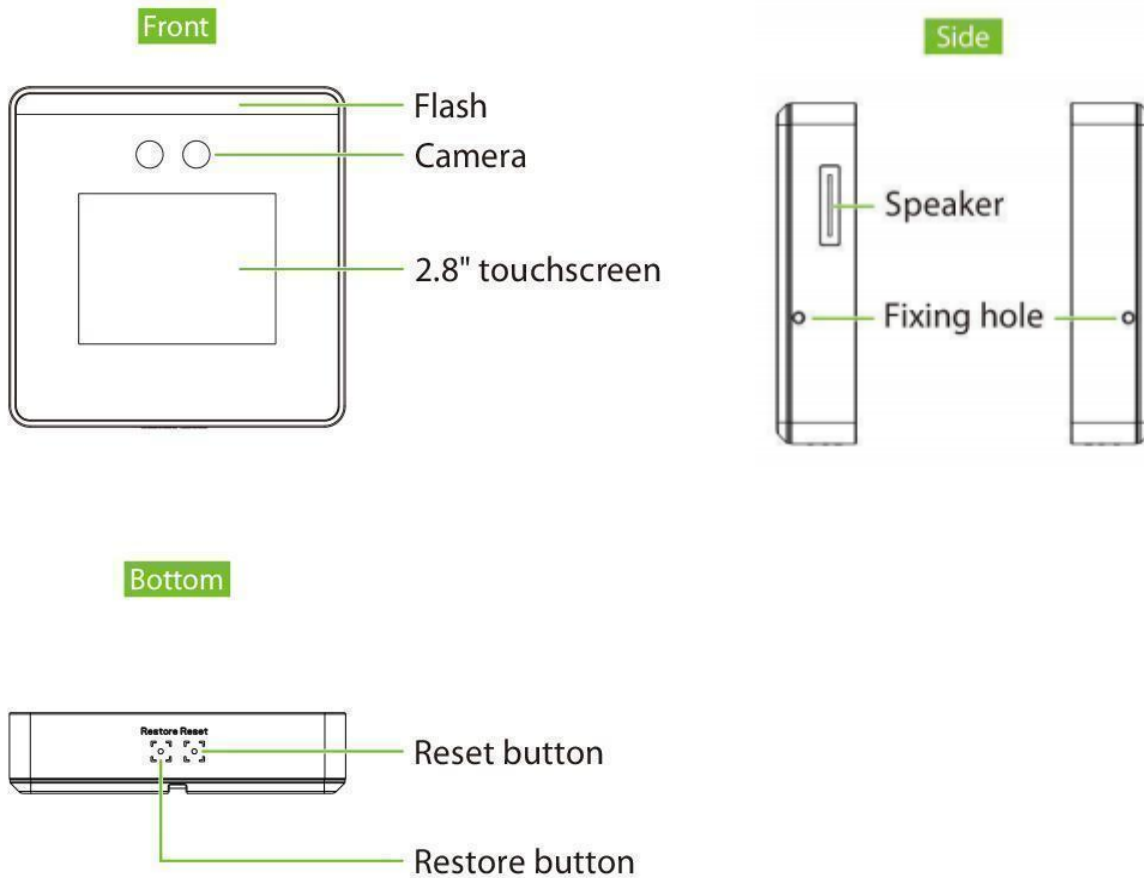

2. Installation

Mounting on the wall

1. Recommended height from the ground is 1.5m and can be adjusted according to the personnel average height.
2. Fix the back plate onto the wall using wall mounting screws.
3. Insert the device into back plate. (Plug the power cord into the power interface before installation.)
4. Use security screws to fasten the device to back plate.

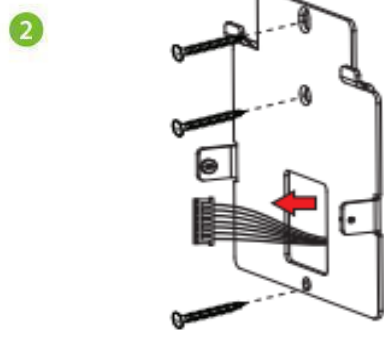
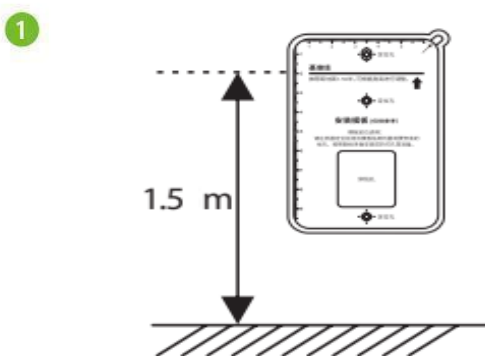

3

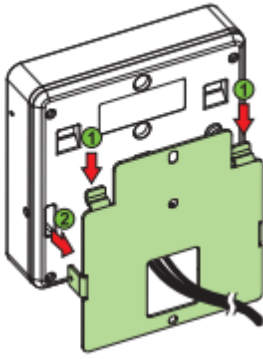

4

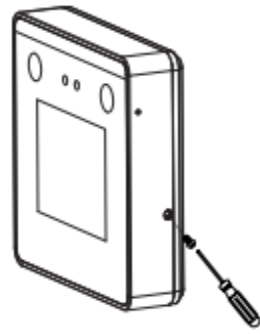

3. Power Connection

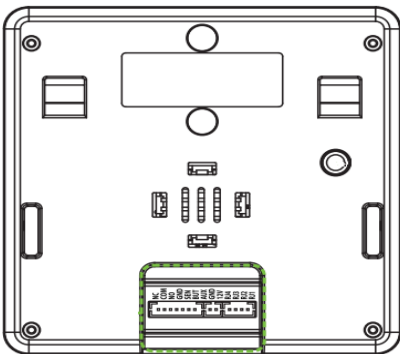



12V DC Adaptor

Recommended power supply:

- 12V \pm 10%, at least 2000mA.
- Please use the supplied power adaptor.

4. Agregar usuario

Cuando no haya un superadministrador configurado en el dispositivo, presione  para entrar en el menú principal. Después de configurar el superadministrador, el sistema solicitará la verificación del administrador antes de ingresar al menú. Por motivos de seguridad, se recomienda registrar un superadministrador la primera vez que utilice el dispositivo.

Hacer clic  para ver el menú. Seleccione **[Gestión de usuarios]** y luego agregue **[Nuevo Usuario]**. La configuración incluye ID de usuario, nombre, rol de usuario, modo de verificación, rostro, contraseña y foto de usuario.

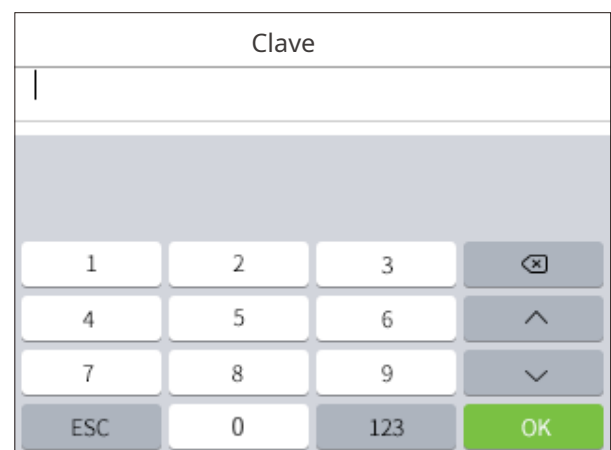
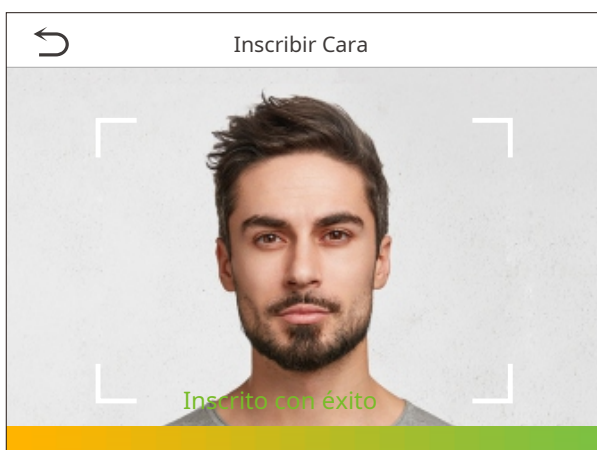
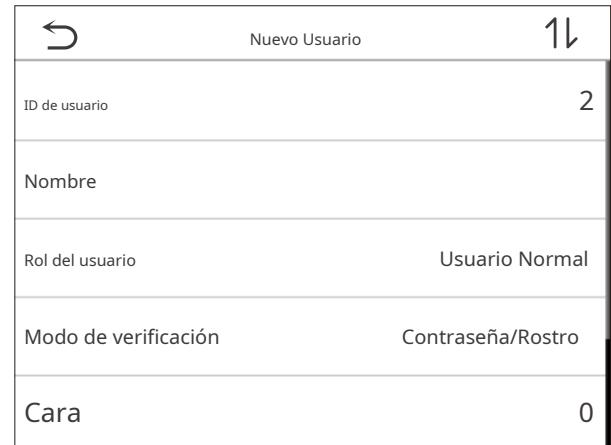
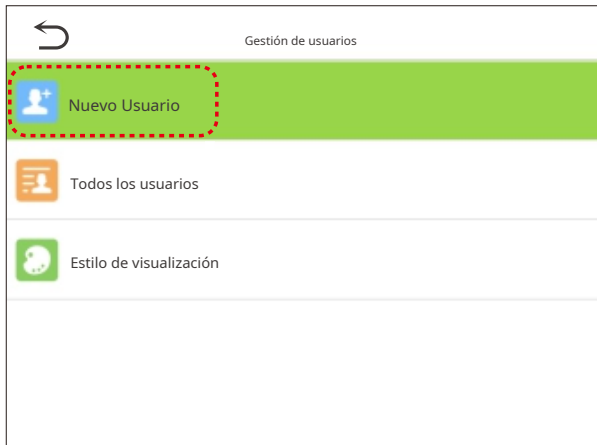
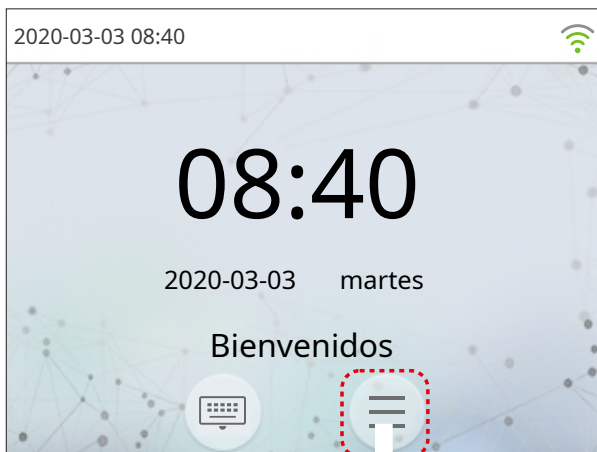

5. Configuración de WiFi

Hacer clic  > [Com.] > [Red inalámbrica]-para configurar Wi-Fi.

Cuando **WIFI** está habilitado, toque la red buscada. Introduzca la contraseña y toque **Conectarse a WIFI (OK)**. La conexión se realiza correctamente y se muestra el icono  en la barra de estado.

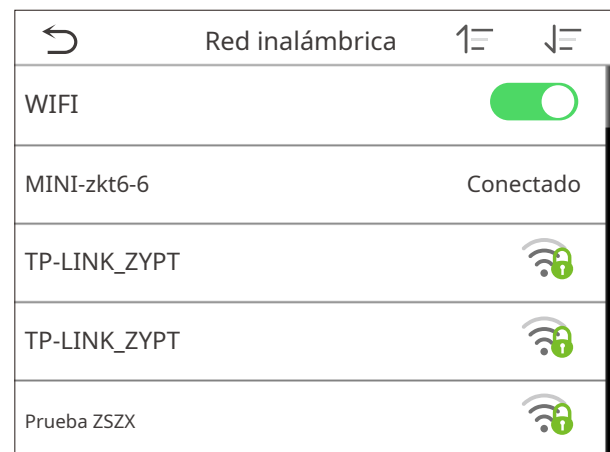
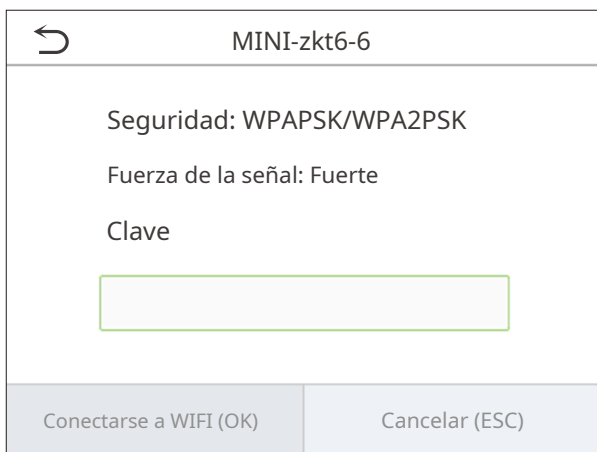
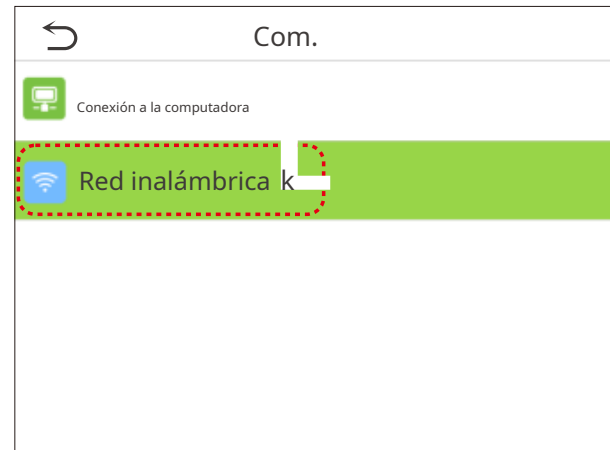

6.-Búsqueda de Asistencia

Cuando los usuarios verifican con éxito, los registros de asistencia se guardan en el dispositivo. Esta función permite a los usuarios verificar los registros de asistencia.

Hacer clic  > [Búsqueda de asistencia] > [Registro de asistencia], ingresar **ID de usuario** (si el campo ID de usuario es si se deja en blanco, se mostrarán los registros de todos los usuarios) > seleccione **Intervalo de tiempo**, se mostrarán los registros de asistencia correspondientes.

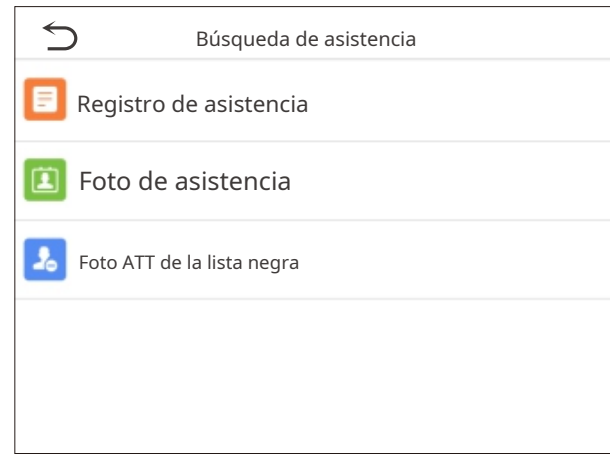

7.-Restablecer dispositivo

una. Apague y reinicie el dispositivo

Método 1: haga clic en  > **[Sistema]** > entrar **Sistema** interfaz de configuración. Presna **[Reiniciar]** prender apague el dispositivo y reinicie.



Método 2: Use la herramienta para presionar el **Botón de reinicio** en la parte inferior (se escuchará un ligero clic) durante 3 segundos, luego el dispositivo se apagará y reiniciará.

b.-Restaurar la configuración de fábrica

Restaurar el dispositivo, como la configuración de comunicación y la configuración del sistema, a la configuración de fábrica (los datos del usuario registrado no se eliminarán).

Use la herramienta para presionar el **Botón restaurar** en la parte inferior (se escuchará un ligero clic) durante 3 segundos, luego el dispositivo se apagará y reiniciará.

Parque Industrial ZKTeco, No. 32, Vía Industrial,

Ciudad de Tangxia, Dongguan, China.

Teléfono : +86 769 - 82109991

Fax : +86 755 - 89602394

www.zkteco.com

