

Flechas directoras de tráfico LED X602F

Características:

- ◎ Hermosa apariencia, operación simple, intuitiva, fácil de instalar, peso liviano, larga vida útil, bajo consumo de energía, luces claras y brillantes, advertencia fuerte;
- ◎ Puede ser ampliamente utilizado en vehículos de ingeniería, camiones, vehículos de mantenimiento, vehículos de construcción, vehículos de limpieza de carreteras y otros campos.

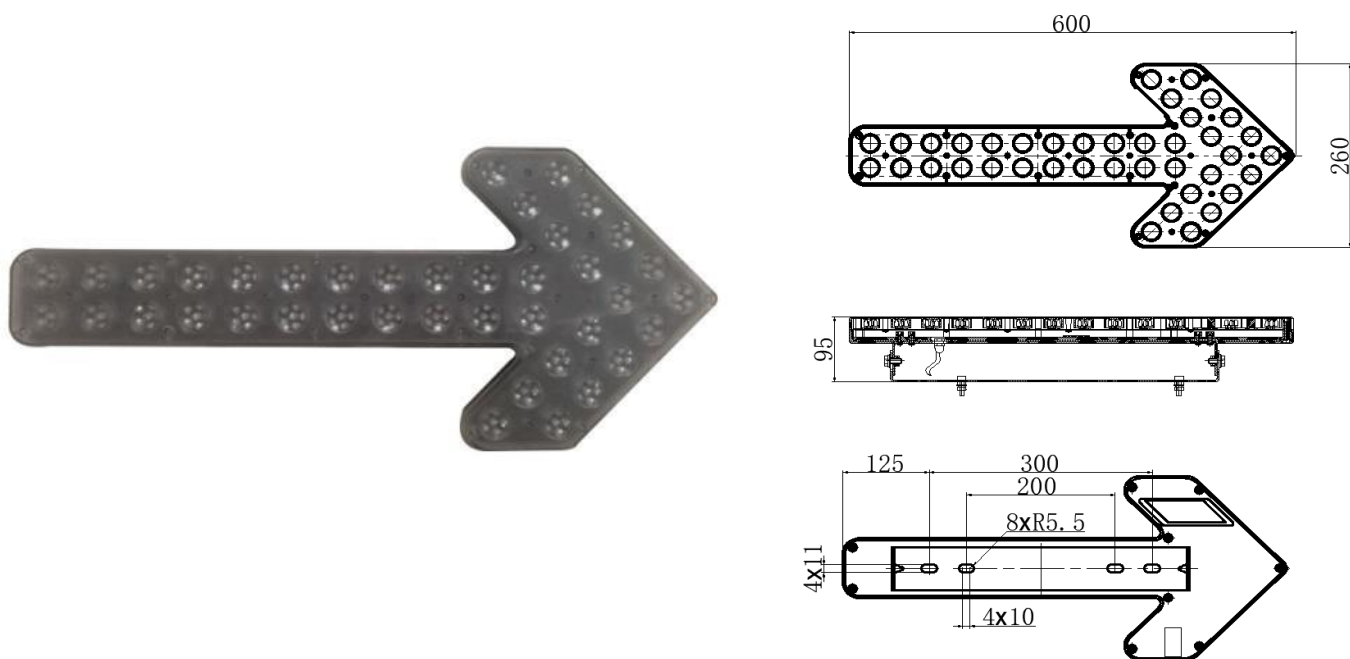

Parámetros:

Dimensiones	600±3 * 260±3 * 9 4±3mm
Voltaje de operación	12Vcd o 24Vcd
Color	AMBAR
Fuente de luz	LED
Patrones de destello	Destellante
Rango de potencia	≤15W
Temperatura de operación	-40°C ~ 65°C
Montaje	Fijo de tornillos