

Servo Barrera Vehicular DC

CB01SV

Manual

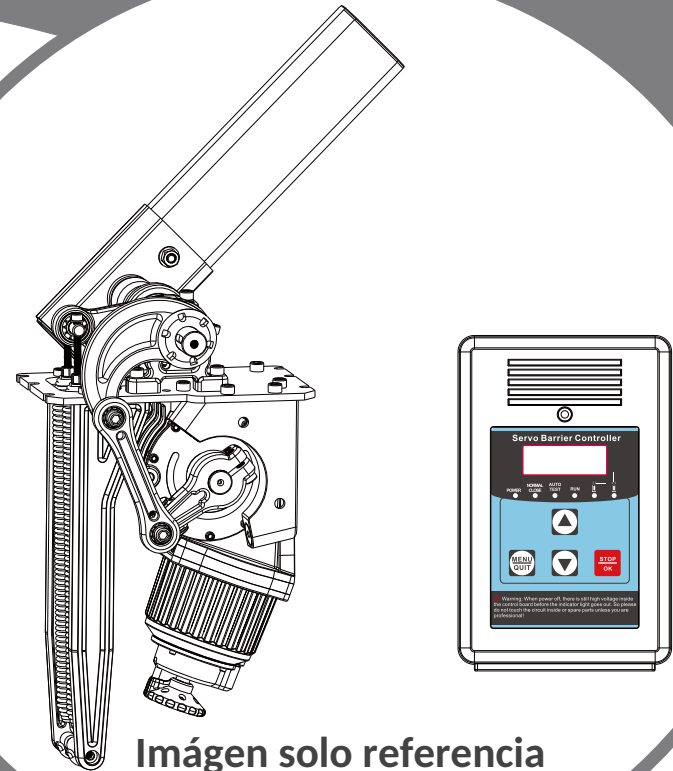

Imágen solo referencia

Contents

1. Introducción breve	1
2. Características y Funciones	1
3. Datos Técnicos	1
4. Estructura del Mecanismo	2
5. Definición de la dirección de instalación	2
6. Instalación y ajuste de piezas mecánicas	3
6.1. Instalación del gabinete	3
6.2. Selección de resorte, instalación y ajuste	3
6.3. Mecanismo de cambio de dirección de instalación	4
6.4. Uso del bloqueo del volante del motor	5
7. Instrucciones y Explicaciones del controlador	6
7.1. Explicación de la interfaz del controlador	7
7.2. Explicaciones del menú del controlador	7
7.3. Explicaciones de función	8
7.4. Detección automática después del encendido	9
8. Fallas comunes y soluciones	10
9. Garantía y artículos de servicio	10
10. Mantenimiento	10
11. Lista de contenido	11
Apéndice	
I. Codificación de control remoto	11
II. Diagrama de cableado para la interfaz de luz R&G	12
III. Uso de la función de paso de caravana	12
IV. Requisitos para el control cableado de la apertura	12
V. Diagrama de cableado para dos barreras operando en línea	13
VI. Protocolo de comunicación RS485	14
VII. Interpretación de caracteres del display digital	15
VIII. Tabla de selección de resortes	16

Advertencia!

Por seguridad: siga estrictamente las instrucciones para configurar este equipo

1. Está prohibido abrir la cubierta superior y puerta del gabinete cuando se encuentre en función la barrera.
2. Debe de haber una conexión a tierra física con la barrera.
3. Asegúrese de que no existan personas u objetos dentro del área de operación de la barrera cuando presente un fallo.
4. Antes de la entrega, el resorte de la puerta de barrera y la longitud de la pluma están bien equilibrados. No está permitido cambiar la longitud de la pluma al azar. Si es necesario, consulte con el técnico.

1. Brief Introduction

Esta es nuestra servo barrera Dc de nueva producción, que utiliza la tecnología actualizada de control electrónico y la tecnología de procesamiento de maquinaria, sin diseño de interruptor de límite, para realizar el no ajuste del mecanismo velocidad ajustable, reducción automática de velocidad, ext. de esta manera, haga que la barrera funcione de manera mas constante y confiable.

Este producto esta resaltado en aplicaciones de frecuencia y vida útil más larga.

2. Functions and Features

2.1. Diseño innovador del bloqueo del volante del motor: levante el brazo con la mano cuando esté apagado, tire del bloqueo del volante del motor para bloquear la barrera; suelte el bloqueo del volante del motor para que funcione cuando se encienda.

2.2. Sin diseño de interruptor de límite: el motor puede detectar la posición de la pluma auto-máticamente.

2.3. Diseño de soporte de pluma bidireccional: la instalación izquierda y la instalación derecha se pueden configurar fácil y rápidamente.

2.4. Detección automática después del encendido, la velocidad de apertura/cierre es ajustable.

2.5. Con función de auto reversa por obstrucción de bloqueo.

2.6. Interfaz para fotocelda de infrarrojos (Necesita instalar detectores de fotocelda)

2.7. Interfaz para detector de tipo LOOP, para evitar golpear el vehículo y controlar el cierre del brazo automáticamente después del paso del vehículo.

2.8. Función de conteo incorporada: Puede registrar el número de vehículos que pasarán por el loop con el brazo arriba, tras superarse este número, el brazo baja después del paso del vehículo y mejora la eficiencia del tráfico.

2.9. Función de retardo en cierre automático: Coordinada con la función de conteo; si el tiempo de detección del vehículo es superior al tiempo almacenado, el brazo bajará automáticamente por cuenta regresiva, pero habrá un nuevo conteo regresivo si hay una señal de detección LOOP o de subida.

2.10. Interfaz de comunicación Rs485 integrada, para realizar el control de barrera abierta/cerrada por computadora y consulta de estado de barrera.

2.11. Puede añadirse el módulo de red RJ45, para realizar el control de la barrera de apertura/cierre mediante la red informática y la consulta de estado de la barrera.

2.12. Con función de prueba de envejecimiento automático.

2.13. Control de señales NO/NC es opcional.

2.14. Pantalla digital de 4 dígitos, muestra más información.

3. Datos Técnicos

3.1. Temperatura de operación del motor: $-30^{\circ}\text{C} \sim +85^{\circ}\text{C}$

3.2. Poder de operación: $220\text{V} \pm 10\%$, $110\text{V} \pm 10\%$

3.3. Potencia máxima de motor: 110W máximo

3.4. Humedad: $\leq 90\%$ RH

3.5. Distancia del control remoto: $X \geq 30\text{m}$

3.6. Grado de aislamiento: F

4. Estructura del mecanismo

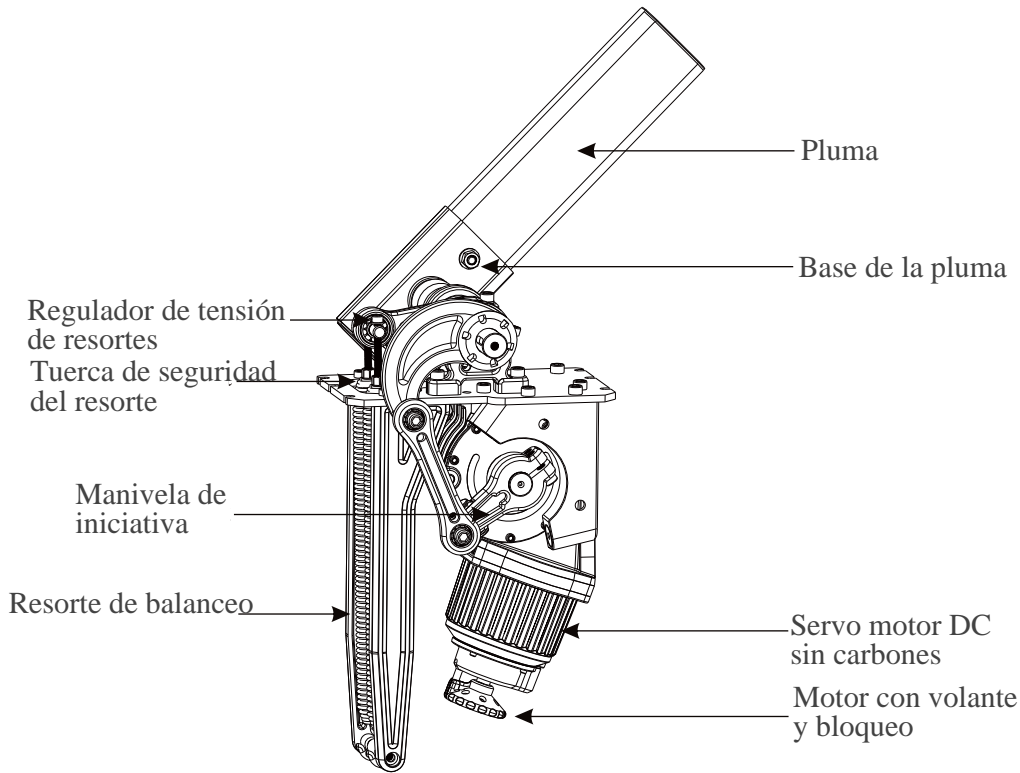

(Figura 1)

5. Definición de la dirección de instalación

Al realizar el pedido, confirme "instalado a la izquierda" o "instalado a la derecha". Figuras a continuación.

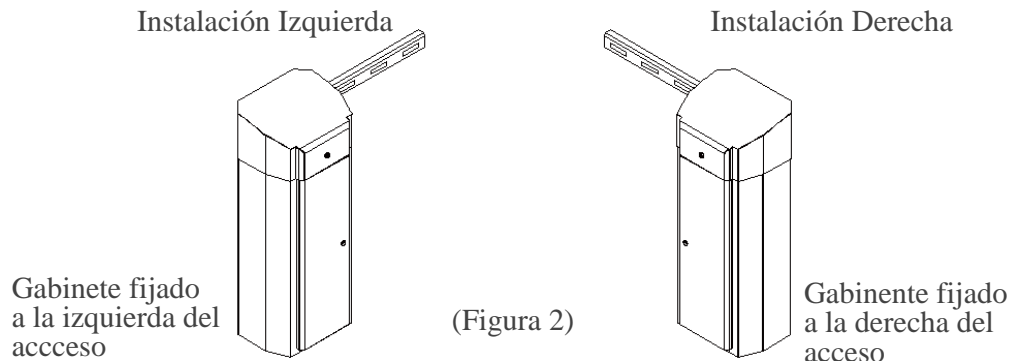

6. Instalación y ajuste de las piezas mecánicas

6.1. Instalación del gabinete

Por favor seleccione el modelo de barrera más adecuado al sitio de instalación, después atornille la base del gabinete al suelo con ayuda de los expansores.

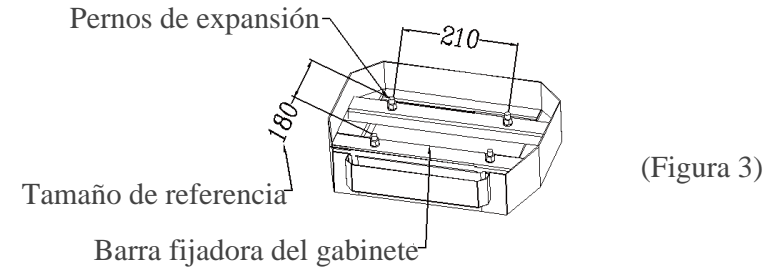

(Figura 3)

(De acuerdo con el tamaño complementario)

6.2. Selección de resorte, instalación y ajuste

La puerta de la barrera está bien ajustada antes de la entrega. Si es necesario cortar la pluma, reinicie el menú "selección de la longitud de la pluma" en la unidad de control para garantizar el buen funcionamiento de la barrera.

6.2.1. Selección de resorte

La selección de resortes se refiere a la selección correcta del tipo de resorte acorde a la tabla de tipos de resortes ubicada en la puerta del gabinete.

6.2.2. Instalación del resorte, desmontaje y sustitución.

Pasos de desmontaje: mantenga el brazo en posición vertical, vea la figura 1, afloje las tuercas de fijación del resorte, desenrosque los tornillos de ajuste del resorte M8 * 140 con una llave hexagonal, luego retire el resorte.

Los pasos para la instalación y desmontaje del muelle son los opuestos.

6.2.3. Ajuste de la fuerza del resorte

Al apagar, levante el brazo a 45 grados, si el brazo puede mantenerse equilibrado, significa que la fuerza del resorte es la correcta, por lo que no requiere ajuste, si el brazo baja, significa que la fuerza del resorte tiene poca tensión, necesita tensar más el resorte. Si el brazo se levanta, significa que la fuerza del resorte tiene mucha tensión, necesita destensar el resorte.

6.3. Mecanismo de cambio de dirección de instalación

El mecanismo de esta barrera se puede instalar tanto a la izquierda como a la derecha. Los usuarios pueden cambiar el sentido de la barrera acorde al sentido del tránsito requerido. Tomaremos como ejemplo el mecanismo de barrera instalado a la izquierda. La siguiente descripción habla acerca de como cambiar de instalación izquierda a instalación derecha.

6.3.1. Desmontar el soporte de la pluma: Saque el tornillo de 10 mm girando la llave Allen de 8 mm en sentido contrario a las manecillas del reloj; y luego empuje hacia afuera el soporte girando la llave en el sentido de las agujas del reloj con un tornillo de 14 mm * 150.

6.3.2. Cambie la dirección de instalación del mecanismo: Desmonte los 6 juegos de tornillos de 8mm que fijan el panel del mecanismo, gire el mecanismo a 180° verticalmente y vuelva a colocarlo en el gabinete. Después fijarlo con los 6 tornillos.

6.3.3. Monte la base de la pluma: Monte la base del brazo de nuevo, fije el tornillo de 10mm con la llave Allen de 8mm en dirección de las manecillas del reloj. Con esto; el cambio de dirección de instalación ha finalizado.

Saque el tornillo de 10MM girando la llave allen de 8MM en sentido contrario a las manecillas del reloj

Empuje el soporte de la pluma girando la llave en sentido de las manecillas del reloj con un tornillo de 14MM* 150

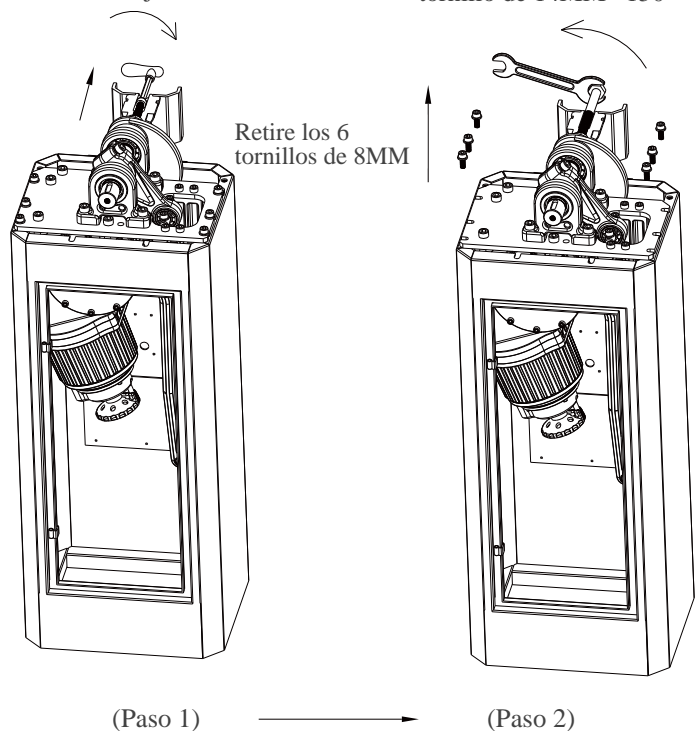

gire el mecanismo 180 grados verticalmente

Poner el mecanismo en el ganiente

Ensamble el soporte de la pluma hacia atrás y fije el tornillo de 10mm girando la llave allen de 8mm en el sentido de las agujas del reloj

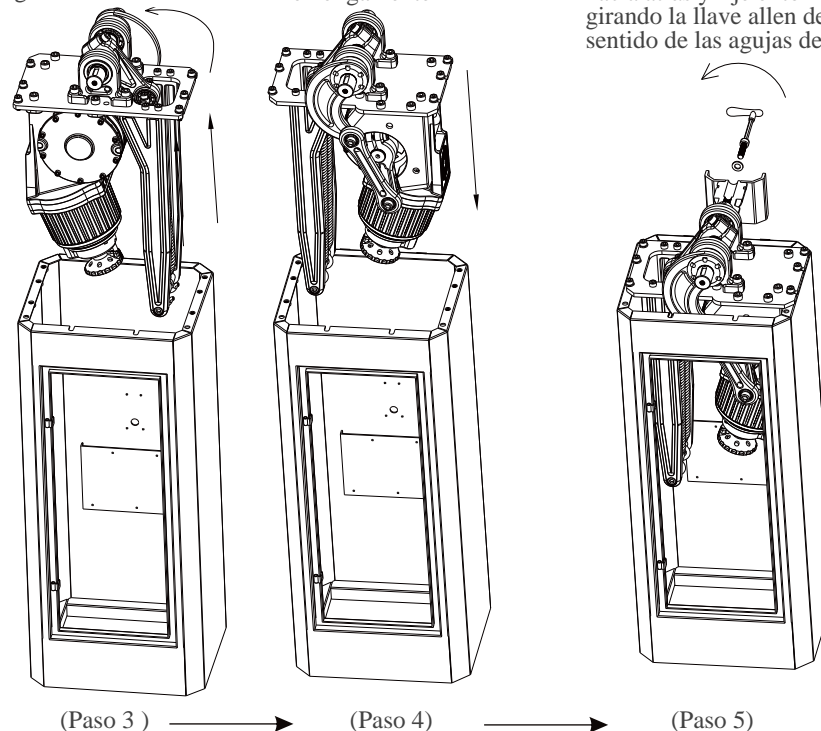

6.4. Uso del bloqueo de volante del motor

Durante el apagado, puede usar el bloqueo del volante del motor para bloquear. Vea la figura de la siguiente manera, tire de la palanca hacia la ranura, fije para bloquearla. Cuando se encienda, tire de la palanca para desbloquear, o el controlador mostrará Er.6. (Si se muestra Er.6, es necesario desbloquear y volver a encender.

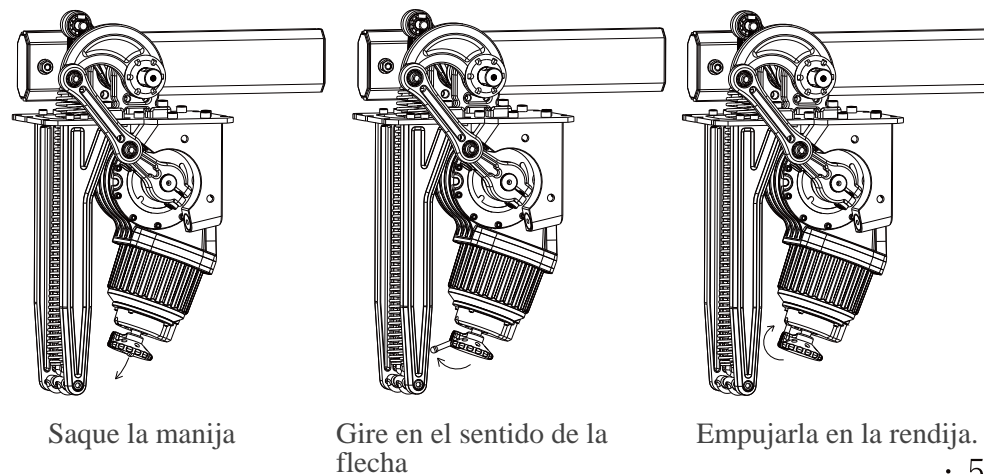

7. Instrucciones y explicaciones del controlador

Descripción del controlador



Diagrama de conexiones

7.1. Explicación de la interfaz del controlador

Todas las conexiones eléctricas se realizan antes de la entrega. Al conectar al suministro eléctrico, conectara tierra física. Las explicaciones e instrucciones para las interfaces defunción principal y la luz indicadora son las siguiente:

7.1.1. 220/110V Jumper para capacitor:

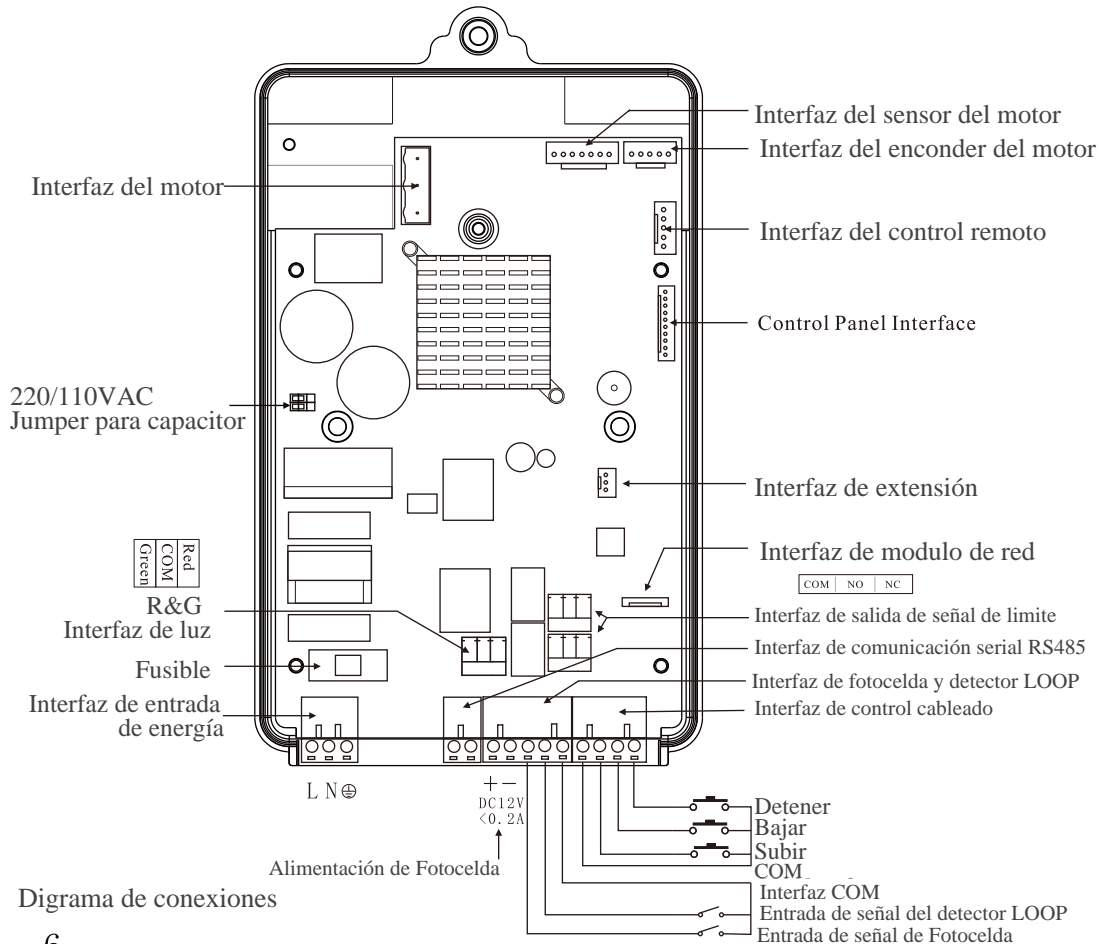
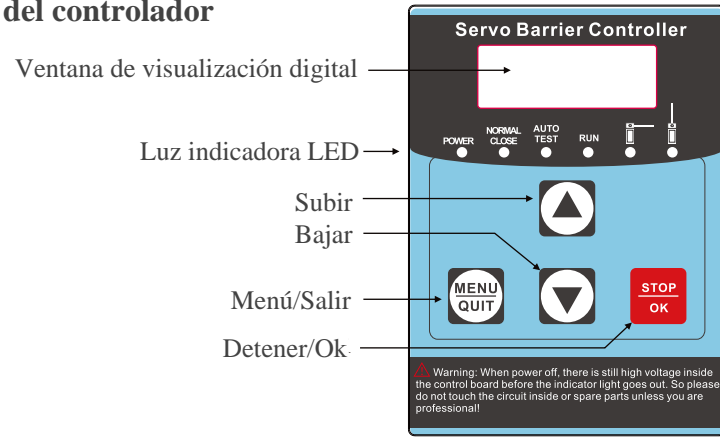
Este motor de barrera y controlador soportan voltajes de 220V y 110V. Si necesita cambiar el voltaje de entrada, enchufe la tapa del puente en la posición correcta antes de encenderla (el puente a la izquierda es para 220V, el puente a la derecha es para 110V).

7.1.2. Interfaz de Luz R&G:

Este puerto no es de alimentación, solo es un switch entre COM y el color de luz R&G correspondiente. Cuando el brazo baje a su posición horizontal, la luz roja se mantendrá encendida. Durante la caída del brazo o la elevación, la luz roja seguirá encendiéndose. (Por favor dirijase al apéndice II para diagrama de cableado).

7.1.3. Interfaz de señales de control cableado

Esta interfaz es de control de señales de contacto seco, conectando ARRIBA ▲ / ABAJO ▼ / DETENER ■ con "COM, la tarjeta de control responderá en consecuencia. Los usuarios pueden conectar botones para controlar la barrera. (por favor revise el apéndice III para requerimientos de la tarjeta principal de control.

7.1.4. Interfaz de Fotocelda y Detector LOOP

Esta interfaz es de control de señales de contacto seco, para levantar el brazo cuando se cierra el circuito entre "COM" y "Photocell" durante el cierre de la barrera, para bajar el brazo cuando se cierra el circuito entre "COM" y "Loop" durante la apertura de la barrera a su posición de límite, para levantar el brazo cuando se cierra el circuito entre "COM" y "Loop" durante el cierre de la barrera, y después de subir el brazo hasta la posición de límite, "loop" y "COM" se desconectan para que la barrera cierre el acceso.

7.1.5. Interfaz de comunicación Serial RS485

Esta interfaz es para conectar a través del par trenzado sin blindaje UTP y el convertidor RS485-RS232, o conectando la interfaz USD de la computadora mediante el convertidor USD-RS485. realice el control informativo de la barrera y pregunte el estado de la barrera mediante el protocolo de comunicación. La dirección se establece mediante el menú de configuración. Consulte el apéndice V para el protocolo de comunicación. También se puede usar para trabajar con dos puertas de barrera en línea (consulte el apéndice VI.

7.1.6. Interfaz de señal de salida de límite





Esta interfaz es una salida de señal 12VDC (resistencia de 100 ohmios de la serie) para abrir hasta el límite superior 0. FINAL / cierre hasta el límite inferior C.FINAL, el sistema recibe la señal de la posición de la pluma desde esta interfaz.

7.1.7. Interfaz de módulo de Red

Esta interfaz es compatible con el módulo de red de soporte de la compañía, para realizar el control de la barrera de apertura/cierre por computadora a través de la red local y consulta del estrado de la barrera.

7.2. Explicaciones del menú de configuraciones del controlador

7.2.1. Método de configuración

En la posición de límite superior o inferior, mantenga presionada  durante X segundos ingresando a la configuración del menú. Presione  o  para elegir la función. Luego presione  para terminar la selección. Presione  para salir de modo de configuración. Tiempo de presado: $0.5 < X < 3$ s, los contenidos de configuración son elementos normales (P1~P9) Tiempo de presado: $3 < X$, los contenidos de configuración son elementos avanzados (P \tilde{A} , P \tilde{b} , y P \tilde{c})

7.2.2. Contenido regular del menú:

- P1.X Auto reversa frente a obstrucción: 0: Detener en obstrucción
1: Intensidad mas baja
2: Intensida baja (default)
3: Intensidad media
- P2.X Función de conteo: 1: abierto; 2: cerrado
- P3.XX Retardo en la función de auto reversa: 0: cerrado; 3~60: tiempo de retardo en la función de auto reversa. (unidad: segundos)
- P4.XX Dirección RS485: 0: En línea; 1+99 código de dirección
- P5.XX Ángulo del brazo: El número indica los grados del brazo; 90° por default
- P6.XX Ajuste horizontal del brazo: 00 a 40 engranajes
- P7.XX Ajuste vertical del brazo: 00 a 25 engranajes
- P8.X.X Velocidad del brazo (levantar): CB01SV-H:1.0/1.5/2.0 (longitud de brazo 4.5 mts)
- P9.X.X Velocidad del brazo (bajar):  CB01SV-I:3.0/4.0/5.0 (longitud de brazo 6 mts)

Nota: El número para la velocidad, unidad; segundos.

7.2.3. Contenido del menú avanzado

- PA.X Test de auto manejo: 0: Cerrado (Default); 1:Apertura normal
- Pb.X Tipo de señal: 0 Cerrado normal; 1: apertura normal (default)
- Pc.X Modo de aprendizaje después de encender: 0: Brazo sube y baja (default); 1: brazo sube solamente.
- Pd.X Control de bloqueo del volante del motor: 0: no monitoreado; 1: monitoreado (default)

7.3. Explicaciones de función

7.3.1. Función de auto reversa por función de obstrucción:

Cuando el brazo se topa con una obstrucción durante la caída, retrocederá automáticamente (se levantará) o se detendrá.

7.3.2. Función de conteo:

Registre el número de veces (N) que el brazo se levantará por medio de control cableado. Cuando el número (N) de vehículos pase por el loop, el brazo bajará de forma automática.

7.3.3. Función de retardo en auto reversa:

Cuando el brazo se abre a la posición límite superior, si no hay ningún vehículo pasando por el circuito durante el tiempo de configuración, el brazo caerá automáticamente; si hay señal de abrir, realizará la cuenta regresiva nuevamente. si hay una señal de parada, el brazo caerá de inmediato.

7.3.4. Función de comunicación RS485:

Cuando funcionan dos barreras juntas el host se puede configurar en 0: "modo en línea" (consulte el apéndice V para obtener las información), cuando use el sistema superior (como una computadora) para controlar, puede elegir el código de dirección de 10 a 99

7.3.5. Ajuste de ángulo vertical:

Es el ángulo al que el brazo se abre cuando se eleva hasta el límite de posición; el ángulo puede modificarse si existe un obstáculo en su fin de carrera de posición vertical. (si la configuración no es de 90°, el modo de aprendizaje no se podrá configurar, solo brazo abierto).

7.3.6. Ajuste horizontal del brazo:

Ajuste fino del brazo en posición vertical. El brazo avanzará cuando el valor sea pequeño; bajará cuando el valor sea grande.

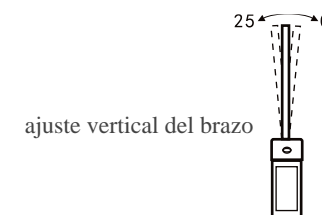
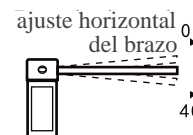

7.3.7Ajuste vertical del brazo:

Ajuste fino del brazo en posición horizontal. el brazo avanzará cuando el valor sea pequeño; ir hacia atrás cuando el valor sea grande.

7.3.8. Velocidad de subida del brazo:

Configure la velocidad de subida del brazo

7.3.9. velocidad de bajada del brazo:

Configure la velocidad de bajada del brazo

PA: Prueba de auto envejecimiento:

Abra esta función para realizar la apertura de la barrera, abra y cierre durante el proceso de cierre para la prueba de envejecimiento. Después de apagar y reiniciar, la operación continuará. esta función se puede cancelar presionando el botón de parada.

Pb: Tipo de señal NO/NC:

Significa el tipo de entrada de "parada", "detector de Loop" y "fotocelda" de la señal de control cableado. "normalmente abierto" significa la acción de respuesta cuando la señal y la interfaz común estan en cortocircuito, "normalmente cerrado" significa la acción de respuesta cuando la señal y la interfaz común se desconectan, la señal de este controlador esta " normalmente abierta" por defecto

Pc. Modo de aprendizaje después de encender

Cuando se enciende, por defecto; el brazo de la barrera subirá y bajará lentamente una vez. Si tiene un brazo largo instalado, es posible que la barrera no pueda cerrarse debido a la inercia generada. En este caso puede establecer el modo de aprendizaje en 1: "solo subir brazo".

Pd. Monitoreo de bloqueo del volante del motor

El controlador controlará el estado del bloqueo del volante del motor, si la falla del sensor de monitoreo y el estado del bloqueo de la rueda manual del motor aún muestran un mensaje de error (Er.6) puede establecer Pd. para que sea 0 (desactive la función de monitoreo de bloqueo del volante del motor, deje que la puerta de barrera funcione temporalmente.

Función de paso de caravana: cuando el brazo se abre a la posición de límite superior, presione el botón "STOP", el tubo digital del controlador muestra el carácter "LOCK", significa que la barrera está en estado bloqueado, el brazo no se caerá cuando el vehículo pase el lazo. Si necesita cerrar esta función cuando pasa la caravana de motor, presione el botón "STOP" para cerrar el brazo de barrera, mientras la función de caravana está cerrada.

7.4. Detección automática después del encendido

El controlador debe estar aprendiendo la posición del brazo después del encendido. El brazo de barrera se abrirá lentamente y luego se cerrará una vez por defecto. Durante el proceso de aprendizaje, detecta toda la interfaz de señal abierta y anti choque, y dejará de aprender si hay señal. Mientras tanto, el tubo digital muestra la información de la señal relacionada (consulte el Apéndice IV) y vuelve a aprender una vez que la señal desaparece. Después de terminar de aprender, el auge permanece en la posición de límite inferior.

La pantalla digital muestra "Er.5", si la barrera tiene resorte pero no tiene pluma si hay obstrucción durante el proceso de subida o bajada, o si el resorte y el brazo están en grave desequilibrio, deben eliminar la obstrucción o ajustar el resorte, luego encender nuevamente.

El modo de aprendizaje es "solo elevación de la pluma", la pluma abrirá la posición límite superior, y no se cerrará; durante el proceso de aprendizaje de apertura, si la barrera no puede abrirse a la posición límite debido a la obstrucción, aunque se le solicite el aprendizaje final, pero no puede cerrarse normalmente.

8. Fallas Comunes y Soluciones

8.1 Cuando se enciende, pulsar el botón "ARRIBA" o "ABAJO", no hay reacción en el brazo.

8.1.1. Revisar la fuente de alimentación y el fusible.

8.1.2. Revisar si el control remoto se comunica con el receptor, o revise las baterías del control remoto en caso que requieran ser reemplazadas.

8.1.3. Verifique si hay una interfaz de canal compartido y presione los botones en el panel de control para verificar si puede funcionar.

8.1.4. Revisar si el circuito de protección externo está averiado o en estado de protección. Revise el estado de la fotocelda y el detector Loop se encuentren encendidos.

8.2. La pluma de la barrera cierra la mitad, y luego deja de aprender, durante la autopruueba del controlador después del encendido.

8.2.1. Revisar si la pluma está instalada, la barrera necesita tener la pluma instalada si tiene los resortes instalados.

8.3 La pluma de cerca o la pluma de 6m se levanta automáticamente al cerrar.

8.3.1. Revise "Función de Auto Reversa" y configurarla como: "3"

9. Garantía y Artículos de Servicio

9.1. Se ofrece servicio gratuito para piezas de componentes en un año de garantía. (No incluye el brazo de barrera ni el mando a distancia).

9.2. Servicio de por vida con cargo en consecuencia.

9.3. Se admiten preguntas técnicas.

9.4. Los siguientes artículos y situaciones no están incluidos en la gama de servicios gratuitos:

9.4.1. El usuario no siguió las instrucciones y causó daños en el equipo.

9.4.2. El suministro eléctrico no es estable, fuera del rango permitido de voltaje o en desacuerdo con las normativas eléctricas.

9.4.3. el usuario instala o utiliza el producto de forma incorrecta, lo que puede dañar la apariencia del producto.

9.4.4. Daños por desastres naturales.

9.4.5. Tiempo de garantía agotado.

9.4.6. Los artículos de servicio están fuera de nuestras promesas.

10. Mantenimiento

10.1. Mantenga la barrera limpia.

10.2. Revise las partes de la barrera cada mes, en caso de piezas sueltas.

10.3. Revise el estado de equilibrio del resorte después de que la pluma de la barrera funcione 1 millón de veces; cambie los resortes nuevos después de funcionar 3 millones de veces, para evitar que el resorte se rompa debido a la fatiga excesiva.

10.4. Revise las partes que tienen mayor desgaste cada medio año y reemplace.

10.5. La distancia del control remoto se acortará o no funcionará en casos como interferencia por grandes objetos entre el control y el receptor de la barrera, Batería agotada o Ambientes.

11. Lista de Contenido

Nombre	Especificación	Cantidad	Unidad	Aplicación
Tornillos, Tuercas, Rondana	M12*70	2	sets	Fijar pluma
Barra de fijación del brazo		1	pcs	Fijar la pluma
cubierta de plástico del soporte de la pluma		1	sets	Opcional
barra de fijación del gabinete		2	pcs	Fijar gabinete
Tornillos expansores	M16*150	4	sets	Fijar gabinete
Descanso del brazo		1	pc	Opcional
Radio emisor		1	pcs	Opcional
Llaves		2	pcs	para puerta gabinete
Control remoto		2	pcs	
Manual		1	pcs	

Apéndice I: Codificación de Control Remoto

Dos tipos de control remoto, múltiples frecuencias para elegir. Si necesita agregar o cambiar el control remoto, los métodos son los siguientes.

1. Tipo aprendizaje

Método de vinculación 1: Antes de alimentar la barrera, mantenga presionado el botón "STOP", luego encienda la barrera, después de aproximadamente 6 segundos, el indicador del receptor se enciende y parpadea 4 veces y luego se apaga. Esto significa que el control se ha vinculado correctamente. (Nota: durante el aprendizaje, no suelte el botón, o necesita volver a repetir el proceso).

Método de vinculación 2: Presione el botón "UP" y "STOP" del control remoto de buen aprendizaje al mismo tiempo durante 4 segundos, el indicador o el receptor mantendrán la iluminación significa ingresar al estado de aprendizaje; durante 3 segundos, presione el botón "STOP" del controlador remoto que no está aprendiendo (o presione 2 veces simultáneamente), el indicador del receptor parpadeará 4 veces. Eso significa que se ha vinculado. Si el control remoto no recibe ninguna señal efectiva, abandonará el estado de aprendizaje.

Borre el código del control remoto: retire la tapa del receptor de radio y enciéndalo, luego haga un cortocircuito en la placa de la esfera izquierda 2 en el molde del receptor hasta que se apague el indicador. entonces el código del mando a distancia se borra El código del mando a distancia y del receptor debe ser el mismo.

2. Tipo codificación:

El código del control remoto y el receptor debe ser el mismo.

Método de codificación: abra el control remoto, saque la batería, hay una placa de marcación,

la dirección es de derecha a izquierda. La soldadura entre el puerto medio y el puerto superior es el estado "1".

La soldadura entre el puerto medio y el puerto inferior es el estado "0". El siguiente código es 10XX0X1X (Advertencia: ¡retire la batería antes de codificar!).

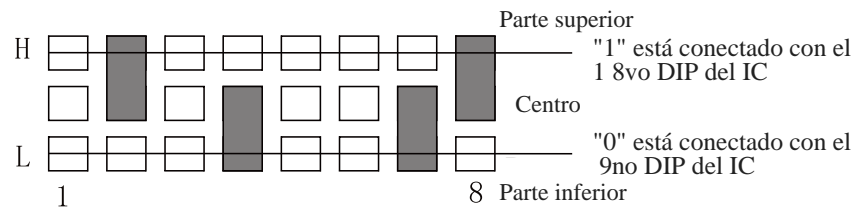

Apéndice II: Diagrama de Cableado para la interfaz de luz R&G

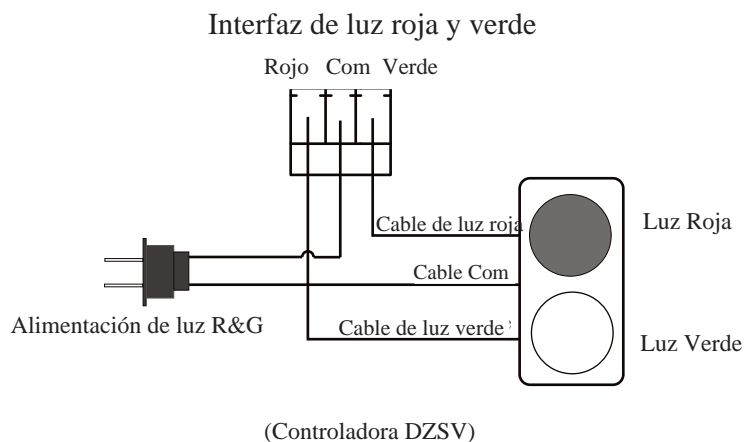

Apéndice III. Uso de la Función de Paso de Caravana

Cuando la caravana necesita continuar pasando, el modo de la caravana se puede activar: cuando el brazo se abre a la posición límite superior, presionando el botón "STOP", el tubo digital de la caja de control mostrará el carácter "LOCK" para indicar que la barrera está en el estado bloqueado, la barrera no se cerrará automáticamente cuando los vehículos pasen por el loop. Cuando pasa la caravana, puede presionar el botón "STOP" para cerrar la barrera y desbloquear para cancelar la función de la caravana.

Apéndice IV. Requisitos para el Control Cableado con la tarjeta Principal

Apéndice V. Diagrama de Cableado para dos Barreras trabajando en línea

Si dos barreras funcionan en línea, el controlador admite dos modos: Rs485 en línea y control por cable en línea.

- ① RS485 en línea: El controlador que se conecta con la señal abierta y la señal del detector de loop, definida como controlador host, entrando en el ajuste de menú normal, ajusta P4. XX debe ser P4; otro controlador definido como controlador esclavo, que dirección RS485, establece en el valor predeterminado P4.1. Conecte la correspondencia de uno a uno D y D de la interfaz RS485 en el controlador host y el controlador esclavo por cable (par trenzado recomendado). Este modelo en línea solo necesita dos cables.
- ② Modo de control de cable en línea: Conecte "COM, señal abierta, señal de cierre, señal de bucle, señal de parada" de la interfaz de control de cable en dos controladores por cables, necesita al menos 4 piezas de cables (si la cuantificación de los cables pre enterrados no es suficiente, la rara vez utilizada "señal de parada" puede ser ignorada).
Nota: En requisitos más altos, los dos modos anteriores se pueden usar al mismo tiempo. Además, el código de los receptores de radio de dos puertas de barrera se puede configurar igual, para mejorar la coherencia de sincronización del control remoto.

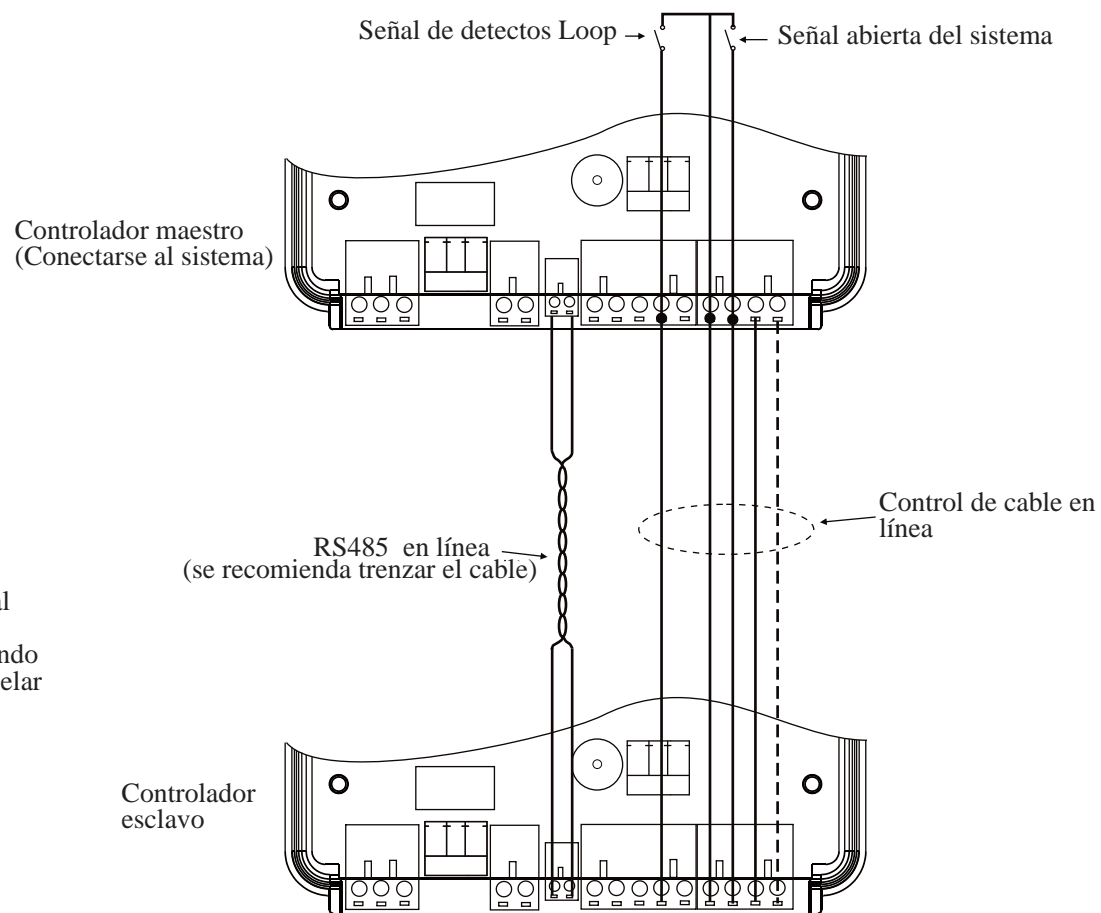

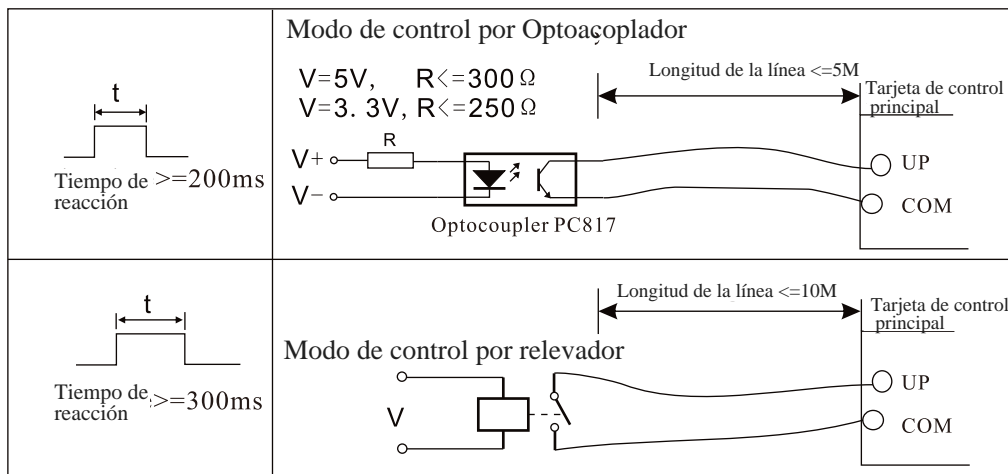

Apéndice VI. Protocolo de comunicación RS485

Formato de comunicación: 16 hexadecimales, velocidad de transmisión: 19200.

Formato de fecha enviado por el sistema superior: encabezado de datos (fd xx) + Dirección + Comando + (datos) + Código de finalización (fd fa).

Sin embargo, XX no puede ser fd o fa (la dirección en el siguiente ejemplo es 00).

Formato de datos devuelto por el controlador: Encabezado de datos (fd 00) + Dirección + Comando + (datos) + Código final (fd fa).

Algunas tablas de comandos de uso común (la dirección en el siguiente ejemplo es 01) para obtener más comandos, solicite a nuestro servicio al cliente un archivo electrónico.

1. El sistema superior envía el comando de búsqueda: 00 enviar código de transmisión es: fd 00 01 00 fd fa

El controlador de barrera regresa: 00 estado intermedio / 99 arriba a la posición límite / oc abajo a la posición límite

Si la barrera está en la posición de límite superior, el código de flujo de retorno: fd 00 01 09 fd fa

2. El sistema superior envía comando abierto: 03 enviar código de flujo: fd 00 01 03 fd fa

Controlador de barrera retorno 03 código de retorno: fd 00 01 03 fd fa

3. El sistema superior envía un comando de cierre: 05 enviar código de flujo: fd 00 01 05 fd fa

Controlador de barrera retorno 05 código de retorno: fd 00 01 05 fd fa

4. El sistema superior envía el comando de bloqueo: 07 enviar código de flujo: fd 00 01 05 fd fa

Controlador de barrera retorno 07 código de retorno: fd 00 01 07 fd fa

5. El sistema superior envía el comando de bloqueo: 08 enviar código de flujo: fd 00 01 08 fd fa
 Controlador de barrera retorno 08 código de retorno: fd 00 01 08 fd fa

(Nota: Después de que el comando de bloqueo surte efecto, el controlador de barrera ya no responde a ninguna acción, ¿solo acepta el comando de desbloqueo o reinicia?

Apéndice VII. Interpretación de caracteres del display digital

Descripción y solución de la información del mal funcionamiento

Er. 1 Fállo de memoria

Solución: Cambie el nuevo control o configure bien el menú para que la puerta de barrera sea un uso temporal de emergencia.

Er. 2 Fallo del circuito de detección de corriente.

Solución: Cambiar a una nueva tarjeta de control.

Er. 3 No se puede detectar el motor o el circuito del motor es anormal

Solución: Compruebe si todos los cables relacionados con el motor están bien conectados.

Er. 4 Datos del codificador fuera de rango

Solución: Compruebe si el controlador coincide con el mecanismo de barrera.

Er. 5 Aprendizaje de posición fallido

Solución: Compruebe si el resorte está muy desequilibrado.

Er. 6 El bloqueo de la rueda manual del motor no está desbloqueado

Solución: compruebe si el bloqueo del volante del motor está desbloqueado.

Er.7 La fuerza del resorte es demasiado fuerte o alarma contra la pluma de elevación anormal.

Solución: Afloje el resorte o cambie un resorte de menor tamaño.

Er. 8 La fuerza del resorte es demasiado débil.

Solución: Apriete el resorte o cambie un resorte de mayor tamaño.

Señal de entrada después de la descripción de la información rápida de encendido

Er. L0 hay entrada de señal DE PARADA del control de cable

Er. L1 hay una entrada DE señal DE CIERRE del control de cable

Er. L2 hay una entrada DE señal ABIERTA desde el control de cable

Er. L3 hay señal del detector de bucle

Er. L4 hay señal de la fotocélula

Er. L5 hay señal DE PARADA del mando a distancia

Er. L6 hay señal DE CIERRE del mando a distancia

Er. L7 hay señal ABIERTA del mando a distancia

Descripción de visualización del estado de límite

Luxx Límite superior Angel, xx significa el ángel

Ldxx Límite inferior y velocidad de cierre, xx significa velocidad de cierre

xxxx Visualización de temperatura del motor, xxx significa valor de temperatura

dExx Retardo de cierre automático, xx significa tiempo de cuenta regresiva

uPxx Tiempos de memorias abiertas cuando se abre la función de conteo, xx significa veces

Descripción de la visualización del proceso de apertura/cierre

--xx -- desplazarse hacia arriba significa apertura, xx significa velocidad de apertura

-- desplazarse hacia abajo significa apertura, xx significa velocidad de apertura

---- significa detener

Inversión automática en obstrucción pronta



Er. 0B

Apéndice VIII. Tabla de selección de resorte

Esta tabla de selección de resortes solo es aplicable a la pluma estándar original. Para la pluma no estándar, selección los resortes correspondientes de acuerdo con la longitud y el peso reales de la pluma.

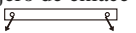

CB01SV-H: 1S~2S

Tabla de selección de resorte

Tipo de Pluma	Longitud de Pluma (Metro: M)	Diámetro de Resorte (mm) Selección de agujero de enlace		Longitud de Pluma (Metro:M)	P8/P9 Selección de velocidad del menú del controlador
					
Pluma recta / pluma articulada sin goma	$2.5 > L$	empty	4.0	$3.5 \geq L$	1.0/1.5/2.0
	$4 \geq L \geq 2.5$	4.0	4.0		
	$4.5 \geq L > 4$	5.0	4.0		
Pluma recta / pluma articulada con goma	$3 > L$	4.0	4.0	$4 \geq L$	1.5/2.0
	$4 \geq L \geq 3$	5.0	4.0		
	$4.5 \geq L > 4$	5.0	5.0		

CB01SV-I: 3S~5S

Spring Selection Table

Tipo de Pluma	Longitud de Pluma (Metro: M)	Diámetro de Resorte (mm) Selección de agujero de enlace		P8/P9 Selección de velocidad del menú del controlador
				
Pluma recta / pluma articulada sin goma	$3.5 \geq L \geq 2.5$	4.0	4.0	3.0/4.0/5.0
	$4.5 \geq L > 3.5$	4.0	4.5	3.0/4.0/5.0
	$5 \geq L > 4.5$	4.0	5.0	5.0/ (4.0)
	$6 \geq L > 5$	5.0	5.0	5.0
Pluma recta / pluma articulada con goma	$3.5 \geq L \geq 2.5$	4.0	4.0	3.0/4.0/5.0
	$4.5 \geq L > 3.5$	4.0	5.0	3.0/4.0/5.0
	$5 \geq L > 4.5$	5.0	5.0	5.0/ (4.0)
	$6 \geq L > 5$	5.0	5.5	5.0
Pluma de cerca, dos niveles	$4 > L \geq 3$	5.0	5.0	5.0/ (4.0)
	$4.5 \geq L \geq 4$	5.5	5.5	5.0
Pluma de cerca Tres niveles	$3 \geq L \geq 2.5$	5.0	5.0	5.0/ (4.0)
	$4 \geq L > 3$	5.5	5.5	5.0

Color de distinción de los resortes			
4.0	4.5	5.0	5.5
Negro	Rojo	Gris	Azul