

# Sensor de masa vehicular 1 Canal

## Manual de usuario

VEHICLE LOOP DETECTOR SINGLE CHANNEL USER'S GUIDE



2.04

# 1. Instalar Detector

El detector debe instalarse en un lugar protegido de la intemperie y adecuado a su funcionamiento, deberá instalarse lo más cerca posible del circuito.

En el lugar de instalación deberá asegurarse de que no existan fuentes de calor y lejos de otros dispositivos al menos por 10 mm (no debe estar pegado al gabinete). Una correcta configuración del LOOP y la instalación del detector correcta deberá garantizar una detección de LOOP óptima. El LOOP de varios parámetros incluye: Figuras del lazo, Tamaño y giros, métodos de instalación (detalles como "guía de instalación del lazo")

# 2. Operación e Indicaciones

Mientras el detector está calibrado, el LED del canal Verde y el LED de encendido color rojo se encenderán. Permanece 2 segundos , luego el LED verde se apaga. Si existe un fallo de lazo, el LED del canal se encenderá y parpadeará indicando un fallo. Si la falla se corrige, el detector continuará funcionando. El LED del cana verde también se iluminará cuando se detecte que un vehículo pasa por el lazo inductivo. . El LED de encendido en la parte superior del detector permanecerá encendido para indicar que la unidad está encendida.

# 3. Frecuencia

para eliminar la interferencia de dos bucles de cable adyacentes para detectores de bucle, la frecuencia se puede alterar

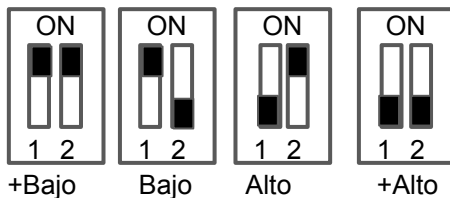

## 4. Sensibilidad

La sensibilidad del detector permite que el detector sea selectivo en cuanto al nivel de sensibilidad y se manipula desde los interruptores **DIP 3 y DIP 4**

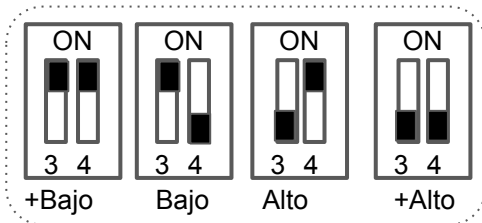

## 5. Aumento Automático de la Sensibilidad

El aumento de sensibilidad automático se selecciona mediante el interruptor **DIP 5** en la parte frontal del gabinete y se configura de la siguiente manera:

**APAGADO - Deshabilitado, ENCENDIDO - Habilitado**

El aumento automático de la sensibilidad hace que la sensibilidad se aumente al máximo en la detección en el vehículo y se mantenga en este nivel durante la presencia del vehículo en el circuito. Cuando el vehículo sale del circuito y se pierde la detección, la sensibilidad vuelve al nivel preestablecido.



## 6. Filtro

Para eliminar la interferencia del mal ambiente, el modo de filtro se activa al configurar el interruptor DIP 6 en el sitio "ON". En el modo de filtro, el tiempo de reacción del detector se retrasa y la sensibilidad se reduce. Por lo general, el modo de filtro se desactiva al cambiar de posición el interruptor DIP 6 al sitio "OFF".





# Atención

Si el detector no funciona normalmente, primero debe verificar el Lazo y el cableado, y luego la frecuencia o la sensibilidad. Para finalmente configurar el modo de Filtro

## 7. Relé de salida

Si el DIP 7 está en posición **"OFF"** (apagado), cuando se detecta que un vehículo pasa por el lazo inductivo, el relé 1 y el relé 2 se activan; Cuando se detecta que el vehículo sale del circuito, el relé 1 y el relé 2 se desactivan.

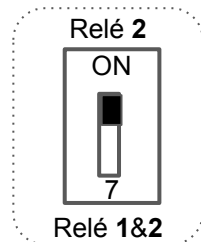

Si el DIP 7 está en el sitio **"ON"**(encendido), cuando se detecta que un vehículo pasa por el circuito, el relé 2 se energiza; Cuando se detecta que el vehículo sale del circuito, el relé 2 se desactiva, y demora 500 ms, el relé 1 se energiza durante 500 ms.

## 8. Tiempo de presencia

El tiempo de presencia se puede establecer en presencia permanente o presencia limitada. En el modo de presencia permanente, el detector compensará continuamente todos los cambios ambientales mientras haya un vehículo presente en el circuito, el modo de presencia se establece con el interruptor DIP 8 y se configura de la siguiente manera:

OFF: Presencia limitada(10min), On: Presencia permanente

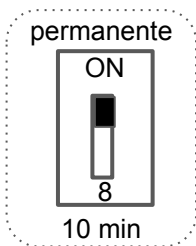

## 9. Diagrama de Cableado

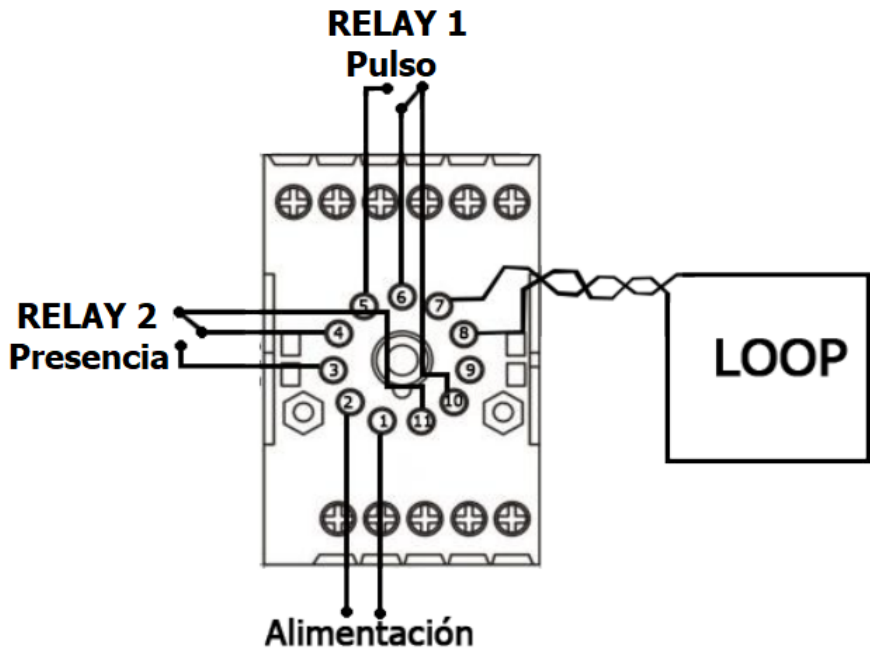

# 10. Interruptor de Reset

El detector sintoniza automáticamente al lazo inductivo conectado a él cuando se enciende, ya sea en la instalación inicial o después de cualquier interrupción en la fuente de alimentación. Si fuera necesario volver a sintonizar el detector, tal como se requiera después de cambiar cualquiera de los interruptores o después de mover el detector de una instalación a otra, la operación momentánea del interruptor RESET iniciará el ciclo de sintonización automática.

# 11. Información Técnica

<b>Voltaje/ Alimentación</b>	230VAC, 115VAC, 24VDC/AC, 12VDC/AC (ver la etiqueta en el detector)
<b>Tolerancia VAC</b>	+10%/-15%
<b>Tolerancia VDC</b>	±15%
<b>Consumo</b>	4.5VA
<b>Relé de salida</b>	240V 5A
<b>Temperatura de Operación</b>	-20°C a +65°C
<b>Temperatura de Almacenamiento</b>	-40°C a +85°C
<b>Rango de Frecuencia</b>	20 KHZ a 170 KHZ
<b>Tiempo de reacción</b>	10 ms
<b>Tiempo de retención de señales</b>	Ilimitado/Limitado cuando el lazo está cubierto permanentemente por 10 minutos.
<b>Sensibilidad</b>	Ajustable en 4 incrementos
<b>Inductancia de lazo</b>	Lazo total más conexión de cableado: 50µH a 100µH ideal es 100µH a 300µH
<b>Conexión del lazo cableado</b>	Longitud máxima de 20 metros, retorcida al menos 20 veces por metro
<b>Tamaño de la cubierta</b>	78 x 40 x 108 mm (La x An x Al)