

Guía Rápida de Instalación

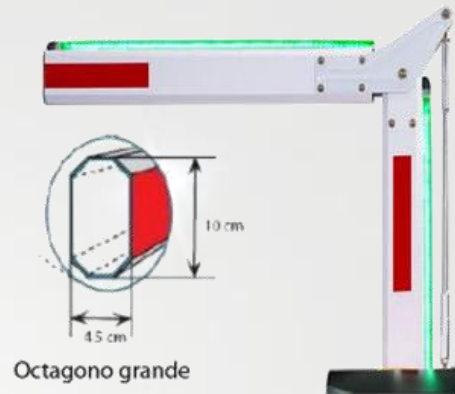

Favor de leer este instructivo antes de usar este producto

Modelo: WEJOIN WJ90LBM3L



Gabinete WJCB01S

Gabinete WJDZ120

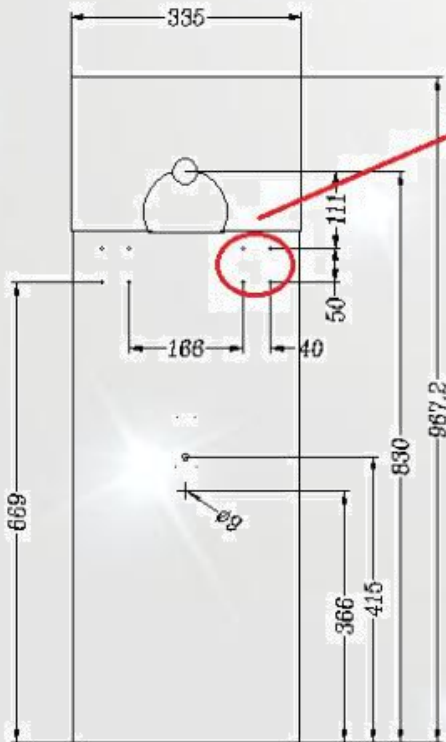

Perfore 4 orificios (diámetro 9 mm) en la parte posterior de la placa de soporte.

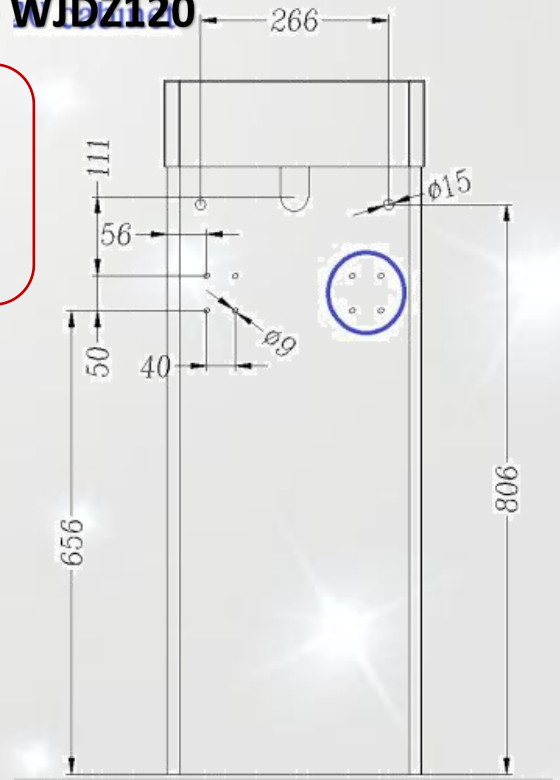

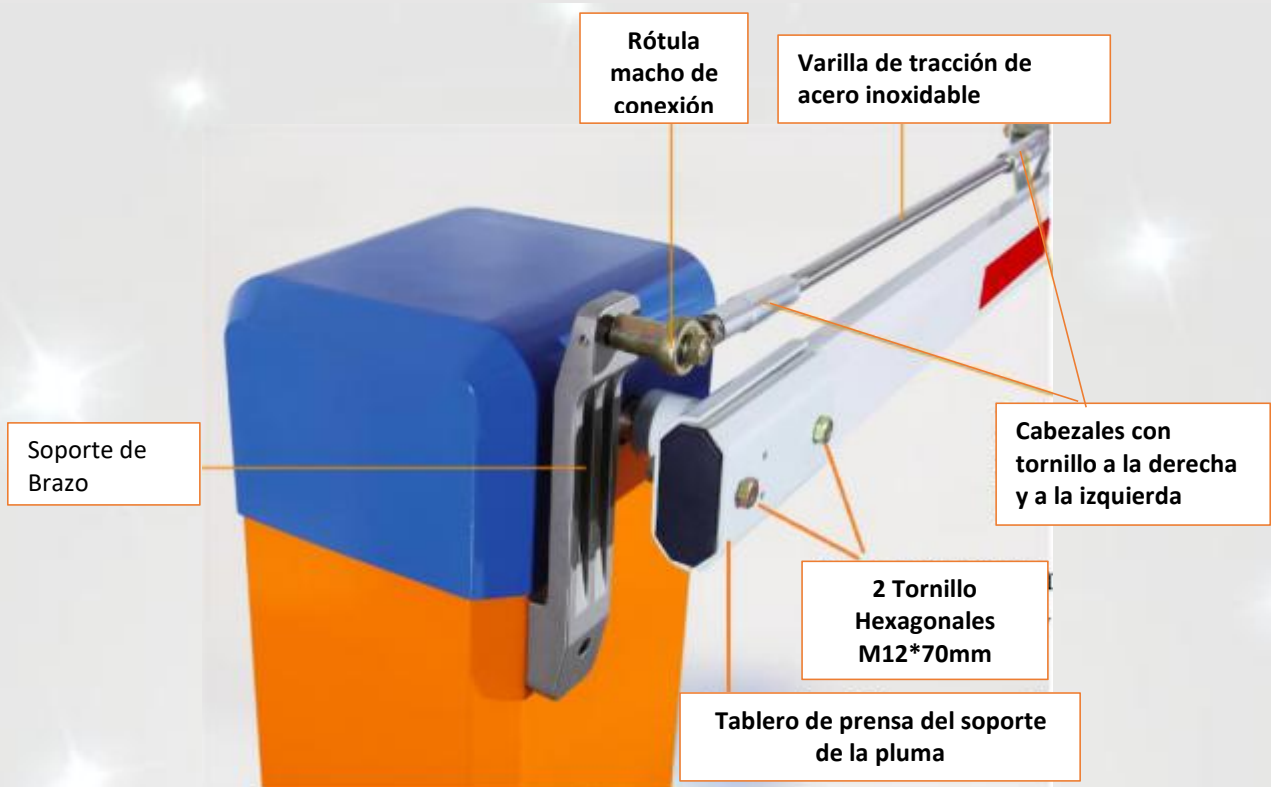

Paso 1. Taladre 4 orificios (el diámetro es de 9 mm) en la parte posterior del gabinete para fijar la placa de soporte, si el brazo de barrera está instalado a la izquierda, taladre los orificios en el lado derecho; Si el brazo de barrera está instalado a la derecha, perforando los orificios en el lado izquierdo, consulte las fotos de arriba. (PD: en el gabinete antiguo, no perforamos los orificios en la parte posterior del gabinete, debe perforar los orificios usted mismo. Y desde el pedido de mayo, el gabinete tendrá los orificios en la parte posterior del gabinete. Ya usamos un tapón de goma para insertarlo, si necesita usar los agujeros, simplemente puede quitar el tapón de goma, eso será más conveniente).

Paso 2. Fije la placa de prensa del soporte de la pluma en la pluma con 2 tornillos hexagonales M12 * 70 mm.

Paso 3. Presione la tabla con la mano, luego levante el brazo verticalmente e instálelo en el soporte del brazo. Instale la arandela plana, la arandela de resorte y la tuerca M12 en el tornillo a su vez y fije el tornillo con una llave.

Paso 4. Fije las rotulas de conexión sobre el tablero de apoyo con tornillo.

Paso 5. Aflojar los cabezales con la mano derecha y el tornillo de la mano izquierda, girar el acero inoxidable tirando de varilla y luego ajustar la horizontal y vertical de la pluma; después del ajuste, bloquear los travesaños con el tornillo derecho e izquierdo.