

VIVOTEK NR9581-V3

A Delta Group Company

Guía de Instalación Rápida

Rev. 1.0; número de pieza: 5019037200



Advertencia antes de la instalación / Warnung vor der Installation / Waarschuwing voor installatie

- Apague la grabadora de vídeo en red si detecta un olor anormal o humo proveniente de ella. Netzworkevidereorkorder bei Rauchentwicklung oder ungewöhnlichem Geruch sofort abschalten. Schakel de Netwerk Video Recorder uit zodra het start the roken of ongewoon ruikt.
- No coloque la grabadora de vídeo en red cerca de fuentes de calor, como la televisión o el horno. Stellen Sie den Netzwerkevidereorkorder nicht in der Nähe von Wärmequellen (p. ej. Fernsehergeräte, Heizgeräte, etc.) auf. Los grabadores de vídeo de red no están en las paredes de los edificios, sino que se trata de un televisor o un horno.
- No deje caer la cámara de red. Netzwerkkamera no fallo lassen. Laat de Network Camera no está vallen.
- Tenga en cuenta: VIVOTEK no ofrece garantía ni soporte técnico para el software de aplicaciones de terceros que los usuarios instalan y ejecutan adicionalmente en el NVR. BITTE BEACHTEN: VIVOTEK no ofrece garantía ni compatibilidad técnica con el software de terceros, ya que el NVR se instala y se utiliza correctamente. DEJŲ OPĀR: VIVOTEK no ofrece garantía de soporte técnico para las aplicaciones de software de los demás software instalados y instalados en NVR. V
- Do not attempt to remove or uninstall the software on the installed flash memory. No puede instalar o desinstalar el software de memoria flash instalada. U mag de software op het geplaatste flashgeheugen niet zelf verwijderen of de installatie ervan ongedaan maken.

- Mantenga la grabadora de vídeo en red alejada del agua. Si la grabadora de vídeo está mojada, apáguela inmediatamente. Detenga el grabador de vídeo de red de Wasser und sonstiger Feuchtigkeit. Falls die Netzwerkkamera nass oder feucht geworden sein sollte, schalten Sie sie sofort aus. Grabador de vídeo Houd de Netwerk uit de buurt van water. Indien de Network Camera nat is, schakel het dan onmiddellijk uit.
- No coloque la grabadora de vídeo en red en entornos de alta humedad. Stellen Sie den Netzwerkevidereorkorder nicht in feuchter Umgebung auf. Los grabadores de vídeo de red no están en ninguna parte.



安裝前應注意事項 / 安裝前應注意事項 / ストール前の注意

- 若發現網路影像錄影機冒出煙霧或有異味,請立即關閉電源. 如果網路影像主機冒煙或有異常氣味,應立即關閉. 煙或異常氣味在氣味付いたら、直ちにネットワークビデオレコーダーの電源を切ってください.
- 請勿將網路影像錄影機置於熱源附近,例如電視機或烤箱周圍. 切勿將網路影像主機放置在電視或烤箱等熱源附近. ネットワークビデオレコーダーをテレビやオーブンのなどの熱源の傍に設置しないでください.
- Dispositivos de grabación NVR所支援. Compatible con NVR y VIVOTEK.
- 避免讓網路影像錄影機與水接觸. 若網路攝影機被弄濕,請立即關閉電源. 將網路影像主機遠離水源. 如果弄濕網路攝影機,應立即關閉. ネットワークビデオレコーダーを水のあるところに置かないでください. ネットワークカメラが濡れたら、直ちに電源をオフにしてください.
- 請勿將網路影像錄影機置於潮濕環境下. 切勿將網路影像主機在潮濕環境中. ネットワークビデオレコーダーを湿度が高くなる場所に設置しないでください.

● Siqilente: VIVOTEK はユーザーが NVR で実行するために追加インストールしたサードパーティのアプリケーションソフトウェアに対する保証またはテクニカルサポートを提供していません.

● 請勿嘗試移除或卸除安裝已安裝快閃記憶體內的軟體. 切勿嘗試卸除或卸除安裝已安裝快閃記憶體內的軟體. Inicio ください.

● セキュリティ基準 (新規格準第4条の1)

● 本製品は電気通信事業者 (移動通信会社、固定通信会社、インターネットプロバイダ等) の通信回線 (公衆無線 LAN を含む) に直接接続することができません。本製品をインターネットに接続する場合は、必ずルータ等を経由し接続してください。」



Avisos antes de la instalación / Avisos antes de la instalación / Advertencias antes de la instalación

- Eteigne rapidement le magnétoscope de réseau s'il dégage de la fumée ou une odeur inhabituelle. Desligue o Gravador de Vídeo de Rede se vir fumo ou sentir cheiros estranhos. Apague el Grabador de Vídeo de Red si aparece humo o algún olor no habitual.
- Ne placez pas le magnétoscope de réseau à proximité d'une source de chaleur, comme un téléviseur ou un four.
- No coloque el grabador de vídeo de red próximo a fuentes de calor como, por ejemplo, un televisor o un horno.
- No coloque el Grabador de Vídeo de Red junto a fuentes de calor, como por ejemplo televisores u hornos.
- NOTA: VIVOTEK no ofrece garantía ni soporte técnico para los niveles lógicos de aplicación de los niveles que los usuarios instalan y ejecutan en el NVR. OBSERVACIÓN: VIVOTEK no ofrece garantía ni soporte técnico para el software de aplicaciones de terceros que los usuarios instalan y ejecutan adicionalmente en NVR. NOTA: VIVOTEK no ofrece garantía o soporte técnico por el software de aplicación de terceras partes que los usuarios instalan o ejecutan de forma adicional en el NVR.
- Ne tentez pas de retirer ou de désinstaller le logiciel sur la mémoire flash montée. Não tente remover ou desinstalar o software na memória flash montada. No intente quitar o desinstalar el software en la memoria flash montada.
- Tenez le magnétoscope de réseau éloigné de l'eau. Si le magnétoscope de red está mouillé, éteignez-le immédiatement. Mantenha o Gravador de Vídeo de Rede longe da água. Se a câmera estiver molhada, desligue imediatamente. Mantenga el Grabador de Vídeo de Red alejado del agua. Si el Grabador de Vídeo de Red se moja, apáguelo inmediatamente.
- Ne placez pas le magnétoscope de réseau dans un ambiente très humide. No utilize el grabador de vídeo de red en lugares donde haya mucha humedad. No coloque el Grabador de Vídeo de Red en entornos con mucha humedad.



Zanim zaczniez — zalecenia dotyczące bezpieczeństwa / Перед установкой / Upozornění před instalací

- W razie zauważenia dymu lub dziwnego zapachu wydobytającego się z sieciowego rejestratora wideo, natychmiast odłącz zasilanie. Отключите питание сетевого видеорежистора, если появился дым или произошло сильное нагревание устройства. Když bude ze síťového videorekordéru vycházet kouř nebo neobvyklý zápach, okamžitě jej vypněte.
- Nie należy umieszczać sieciowego rejestratora wideo w pobliżu źródeł ciepła, takich jak telewizor lub kuchenka. No conecte un televisor de pantalla plana con un televisor o una ducha. Neumistujte síťový videorekordér do blízkosti zdrojů tepla, například televizoru nebo trouby.
- UWAGA: VIVOTEK nie zapewnia gwarancji ani wsparcia technicznego dla aplikacji firm trzecich, które użytkownicy dodatkowo instalują i uruchamiają na urządzeniu NVR. ВНИМАНИЕ! La compañía VIVOTEK no proporciona garantía ni soporte técnico a la versión original del sistema de almacenamiento de energía. o и применяемого пользователями на NVR. UPOZORNĚNÍ: Společnost VIVOTEK neposkytuje záruku ani technickou podporu aplikacím software třetí strany, který uživatelé navíc nainstalovali a spustili na produktu NVR.
- Nie próbuj usunąć lub odinstalować oprogramowania z zamontowanej pamięci flash. No actualice (no desinstale) ningún programa en la unidad de montaje de tuberías. Software na připojené paměti flash se nepokoušejte odebrat ani odinstalovat.
- Sieciowy rejestrator wideo należy trzymać z dala od wody. Jeśli sieciowy rejestrator wideo zamoczy się, należy natychmiast wyłączyć zasilanie. No pongase en contacto con este videomagneto con agua. Si el agua está encendida, no conecte los video cámaras. Chraňte síťový videorekordér před vodou. Když se síťová kamera namočí, okamžitě jej vypněte.
- Nie należy umieszczać sieciowego rejestratora wideo w wilgotnych miejscach. No utilize un micrófono de vídeo en un lugar conectado a la red. Neumistujte síťový videorekordér do prostředí s vysokou vlhkostí.



Avvertenza y utilidad en la instalación / Kurulum Öncesi Uyarılar / Instalación de Avverning innan

- Spegnere inmediatamente el registro de vídeo de la red se questa presenta humo o un olor insólito. Ağ Video Kayıt Cihazından duman çıktığı görürler o normal olmayan bir koku duyulursa Ağ Video Kayıt Cihazının elektrik bağlantısını kesin. Stång av strömmen to nätverkskameran om det cränee ryka om den eller lukta konstigt.
- Non collocare il registratore video di rete vicino a sorgenti di calore come televisori o forni. Ağ Video Kayıt Cihazını televizyon ya da fırın gibi ısı kaynaklarının çevresine yerleştirmeyin. Placera inte nätverkskameran nära värmekällor såsom tv o ugn.
- NOTA BENE: VIVOTEK no proporciona garantía o soporte técnico para el software aplicativo adicional de terceras partes de los dispositivos instalados y utilizados en la unidad NVR. LÜTFEN DİKKAT: VIVOTEK, kullanıcıların NVR üzerinde sonradan yüklediği ve çalıştırdığı üçüncü taraf uygulamalar için garanti veya teknik destek sağlamaz. OBSERVERA: VIVOTEK no tiene garantía ni soporte técnico para el programa de aplicaciones de piezas tredje, como instalador y asistente de NVR.
- Non tentare di rimuovere o disinstallare il software sulla memoria flash montata. Taköi taşınabilir belleği çıkarmaya ya da üzerindeki yazılımı kaldırmaya çalışmayın. Försök inte ta bort eller avinstallera programvaran i det installerade flash-minnet.
- Tener el registratore video di rete lontana dall'acqua. Spegnere immediatamente la telecamera di rete se si bagna. Ağ Video Kayıt Cihazını sudan uzak tutun. Ağ Kamerası islanırsa hemen kapatın. Håll nätverkskameran avskilt från vatten. Stång omedelbart av strömmen om nätverkskameran är våt.
- Non collocare il registratore video di rete in luoghi soggetti ad alta umidità. Ağ Video Kayıt Cihazını yüksek neme sahip ortamlara yerleştirmeyin. Placera inte nätverkskameran i omgivningar med hög luftfuktighet.

Contenido del paquete / Packungsinhalt kontrollieren / Inhoud van de verpakking

檢查包裝內容物 / 檢查包裝內容物 / 検査内容物の確認

Vérifier le contenu de l'emballage / Verifi que o conteúdo da embalagem / Compruebe el contenido del embalaje

Sprawdz zawartość pakietu / Проверка комплекта поставки / Obsah balení

Verifi care il contenuto della confezione / Ambalajın İçindekileri Kontrol Edin / Paketinnehâll / Kassens indhold / Isi Kemasan / مكونات الحزمة

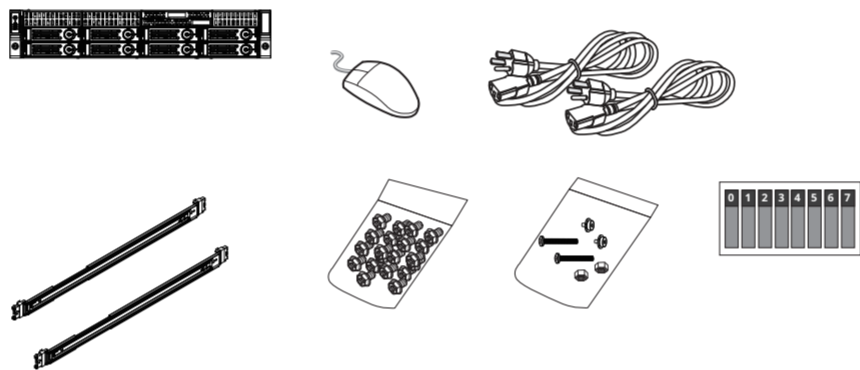

Instalación de hardware / Instalación de hardware / Instaladores de hardware

硬体安裝 / 硬体安裝 / ハードウェアインストール手順

Installation du matériel / Instalacao de Hardware / Instalación del hardware

Instalacja sprzętu / Монтаж оборудования / Instalace hardwaru / Installazione hardware

hardware / Donanım Montajı / Installation av hårdvara / Installatione hardware

Pemasangan Perangkat Keras / تركيب الأجهزة

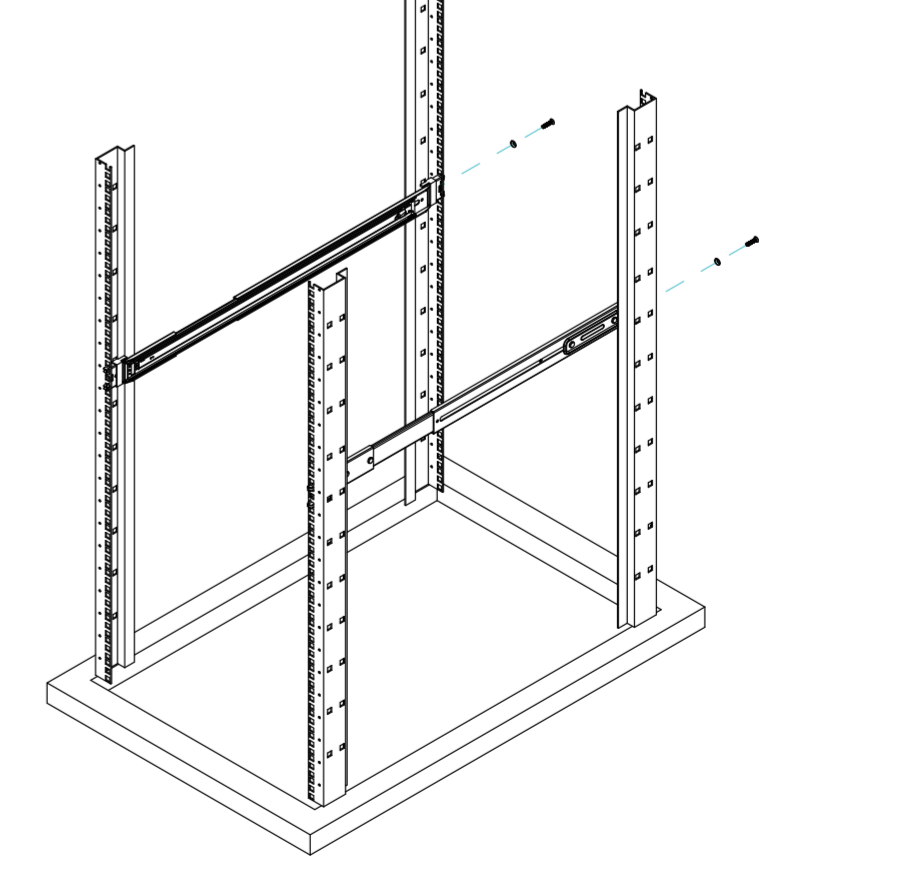
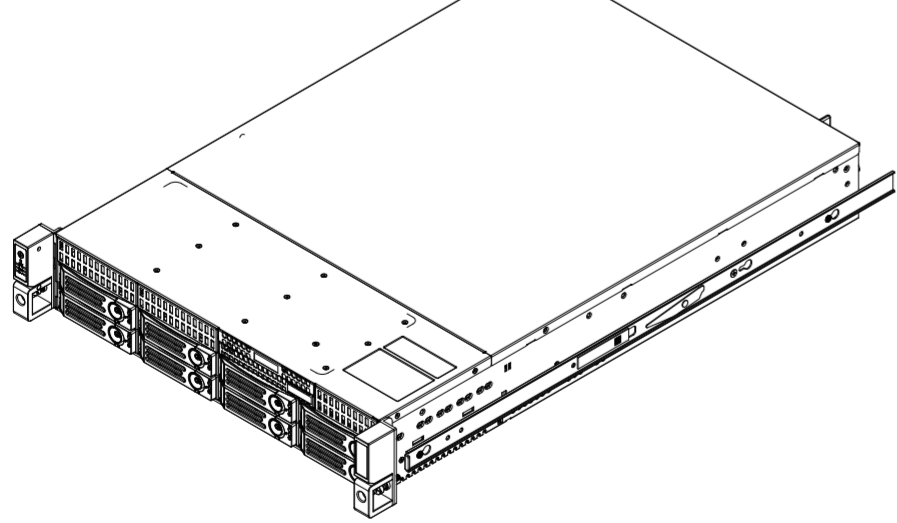
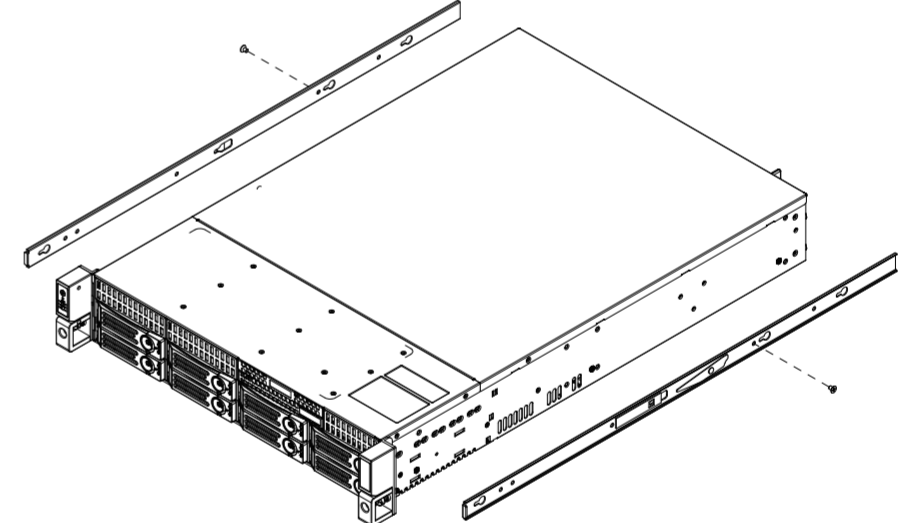
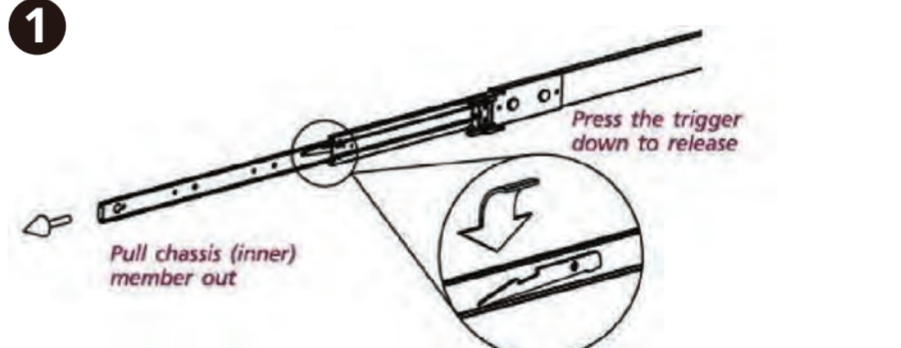

6

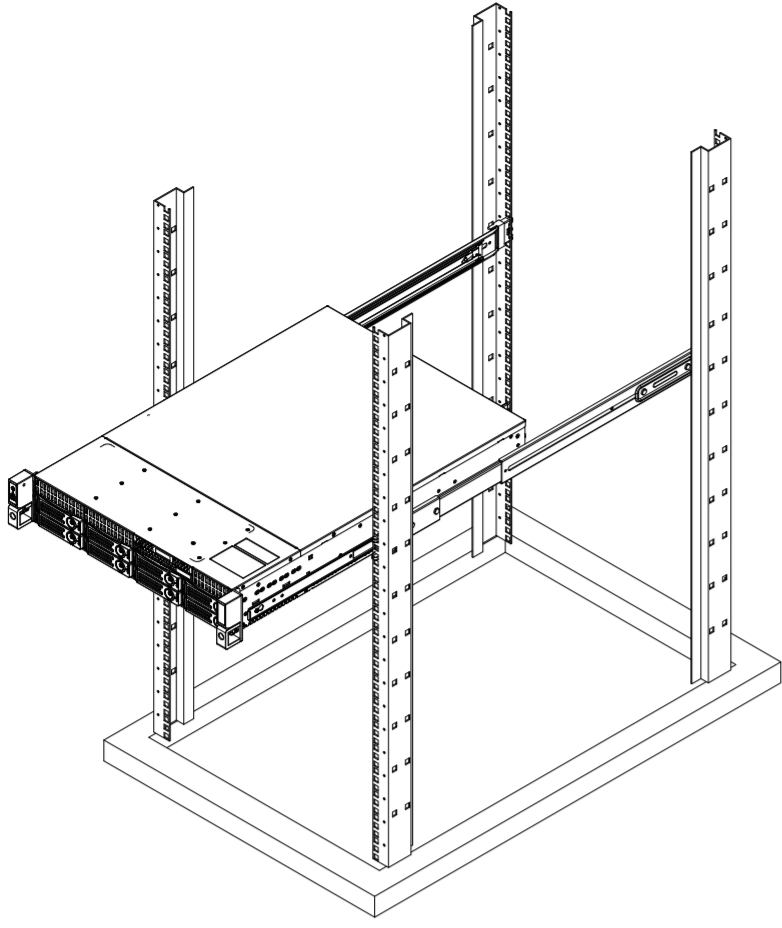

7

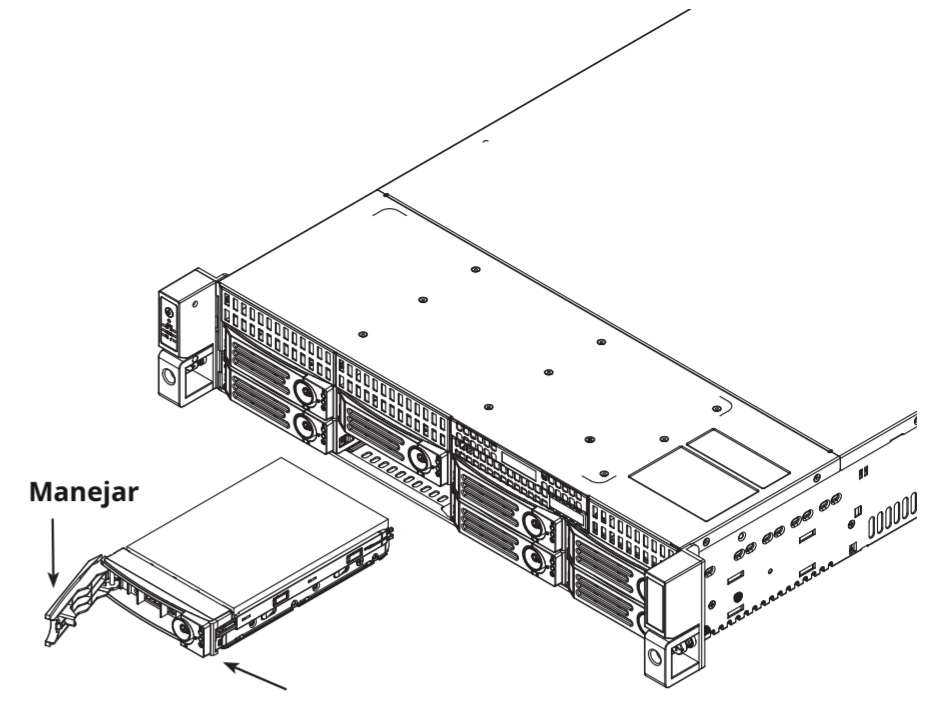
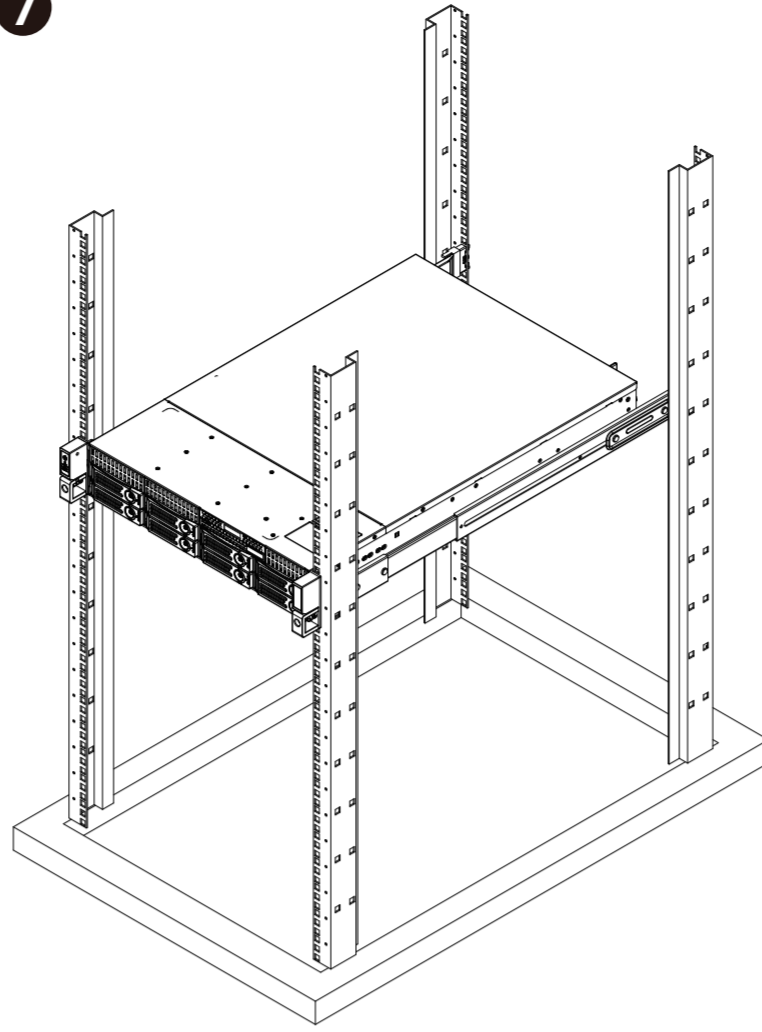

8

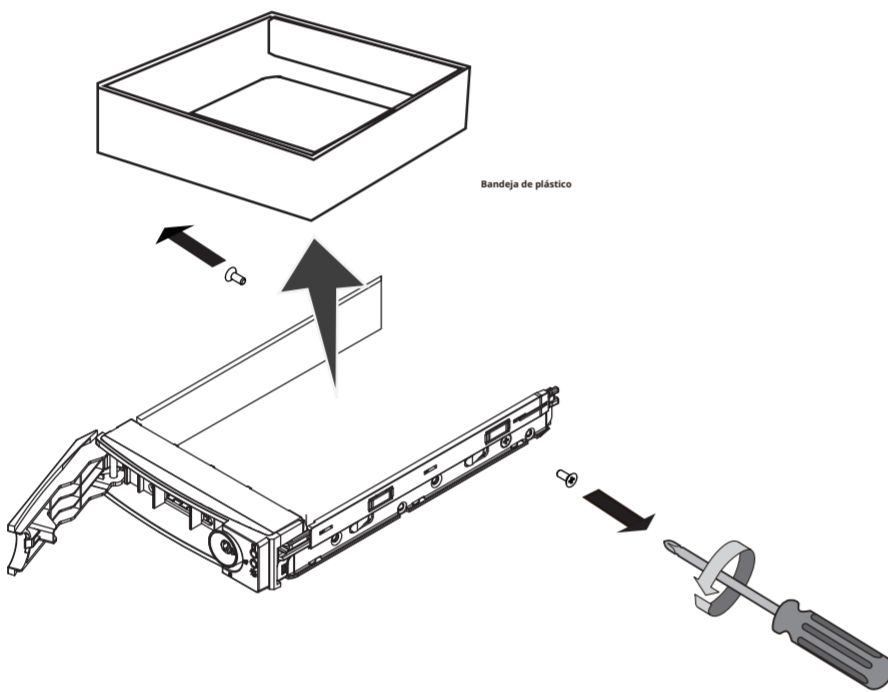

9

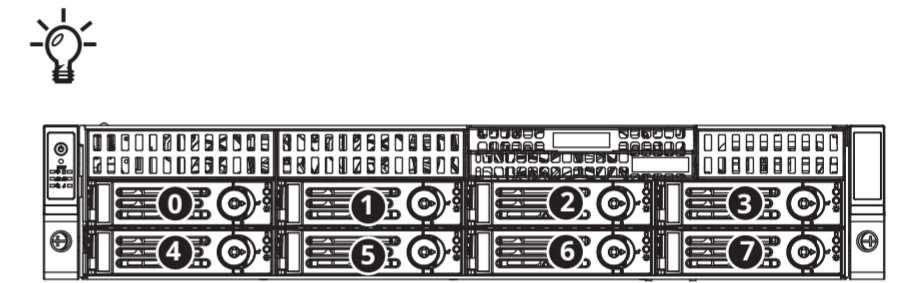
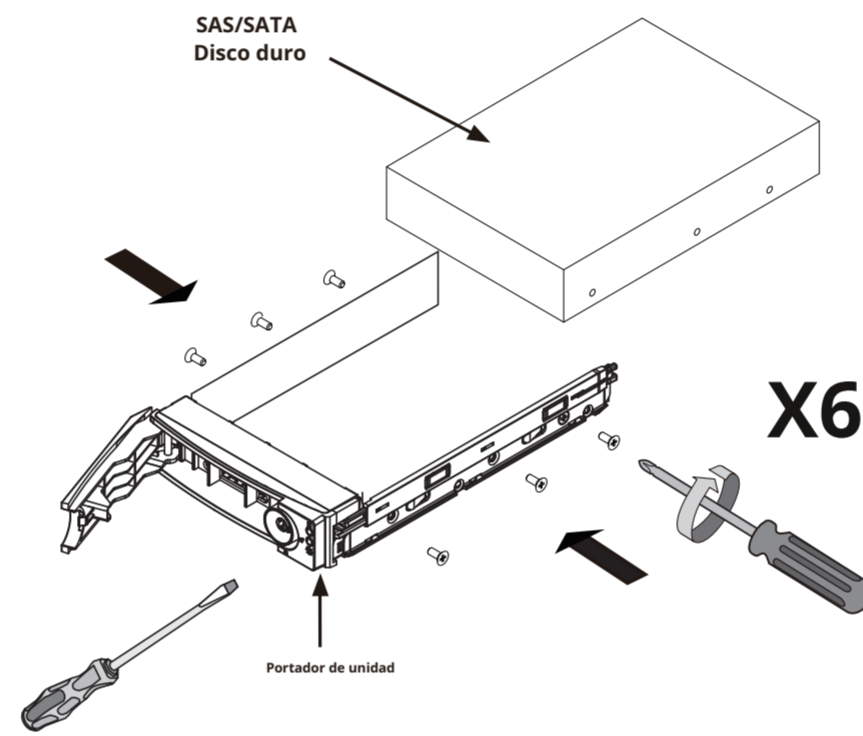

10

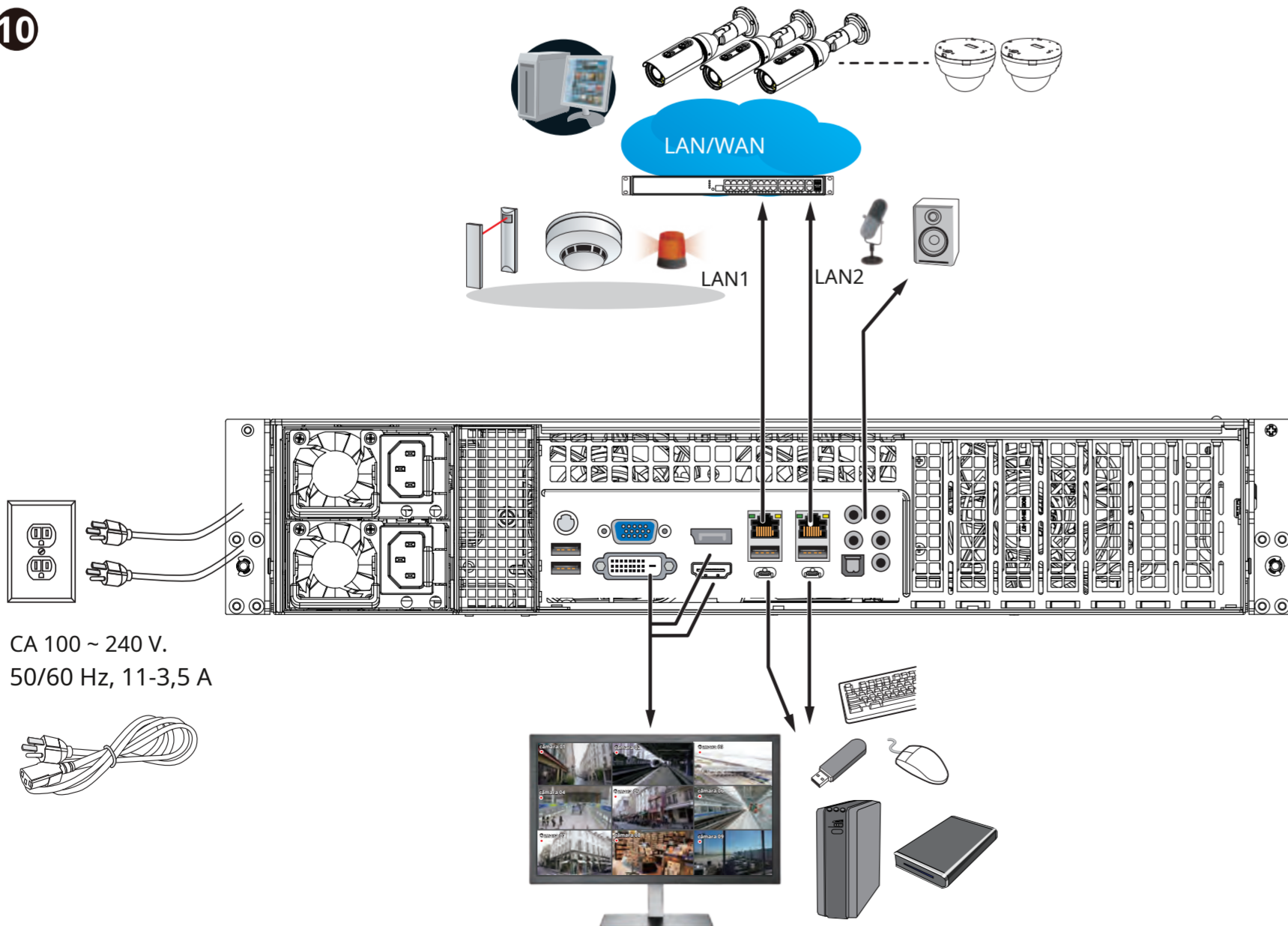

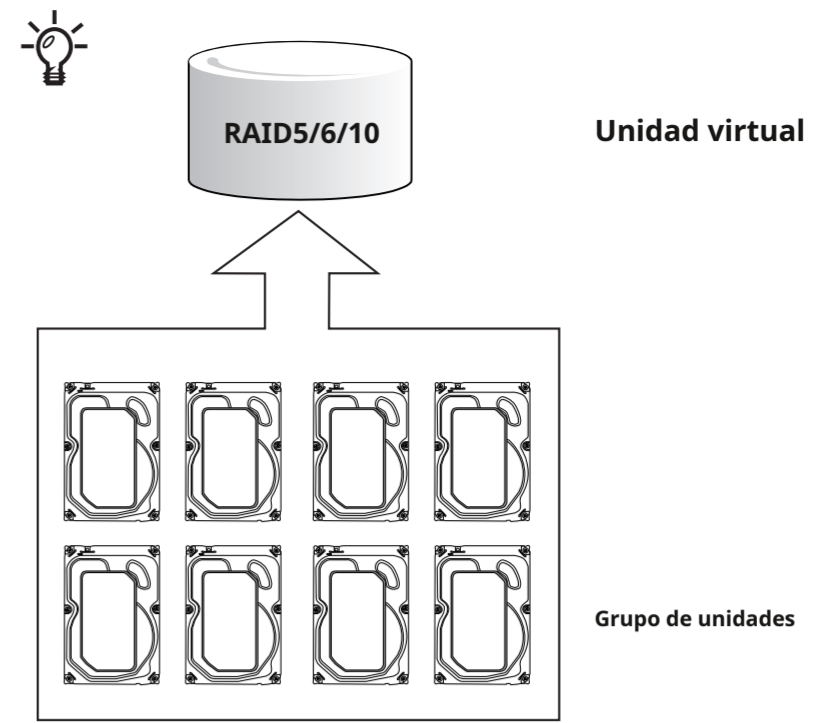
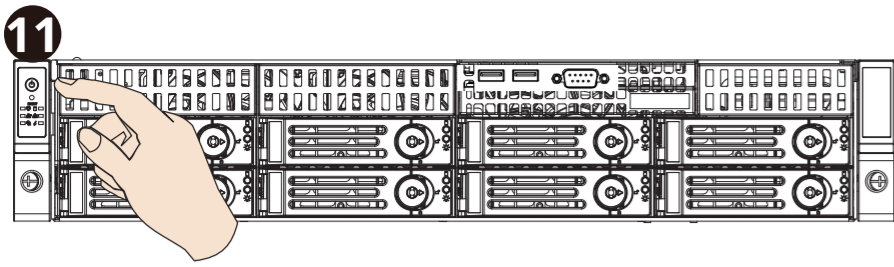

13 Inicie esta utilidad 10 segundos después de instalarla disco duro



14 Valor predeterminado es vivotek / vivotek

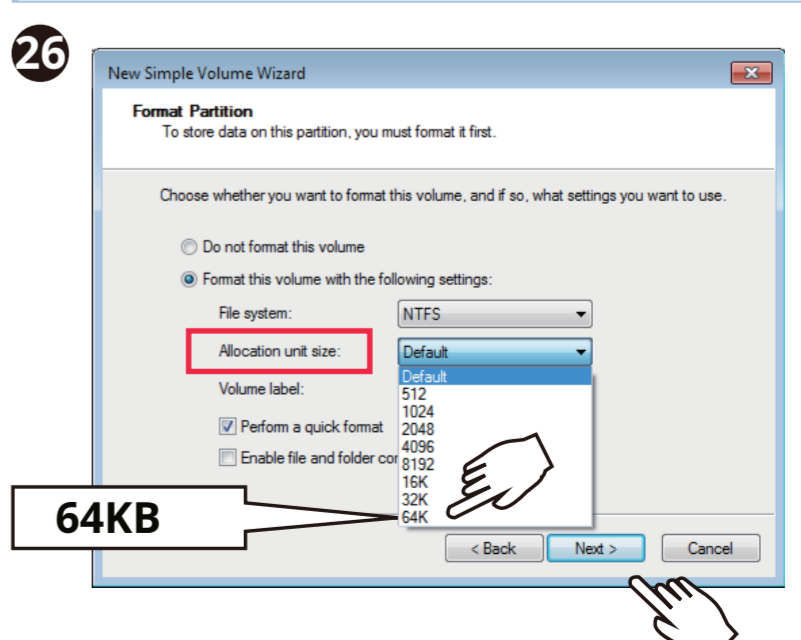
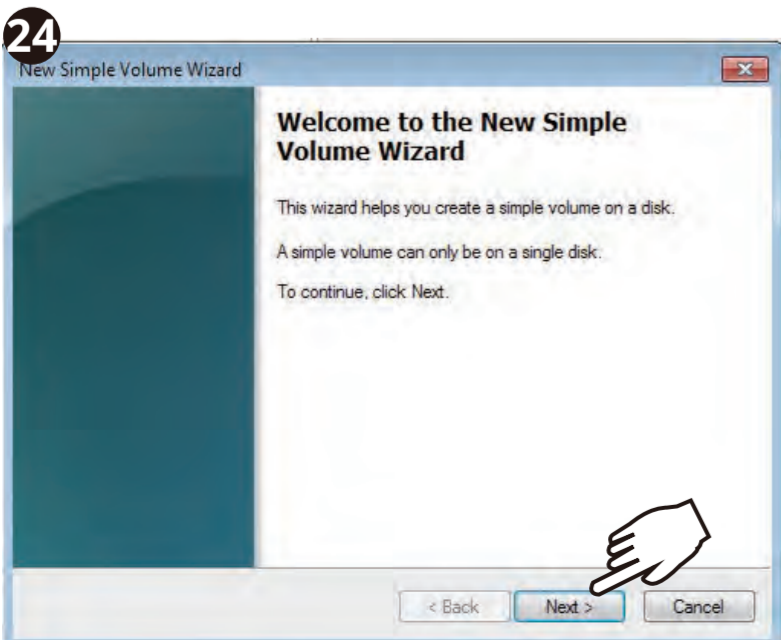
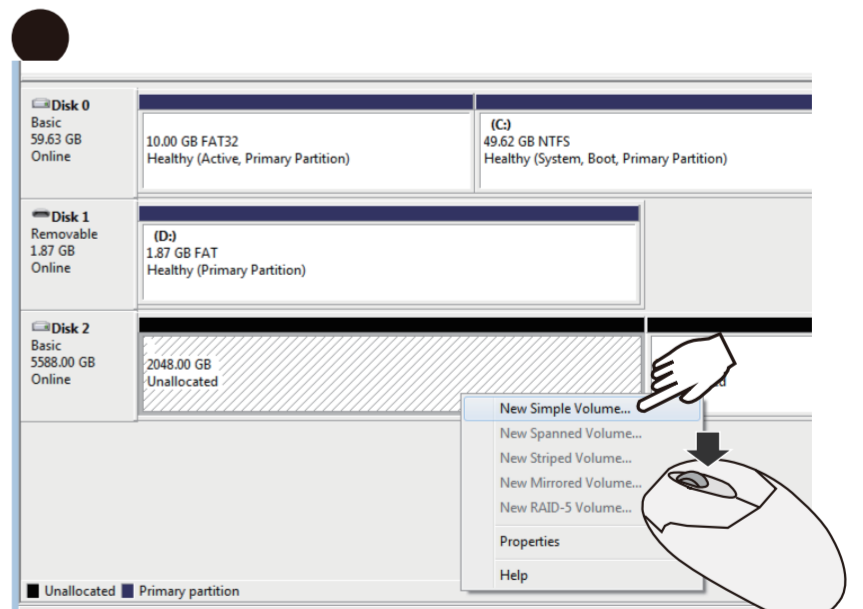
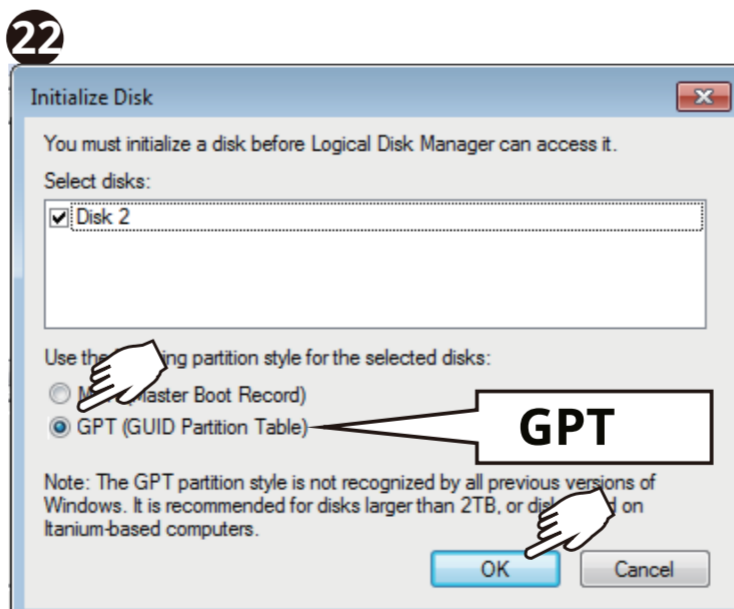
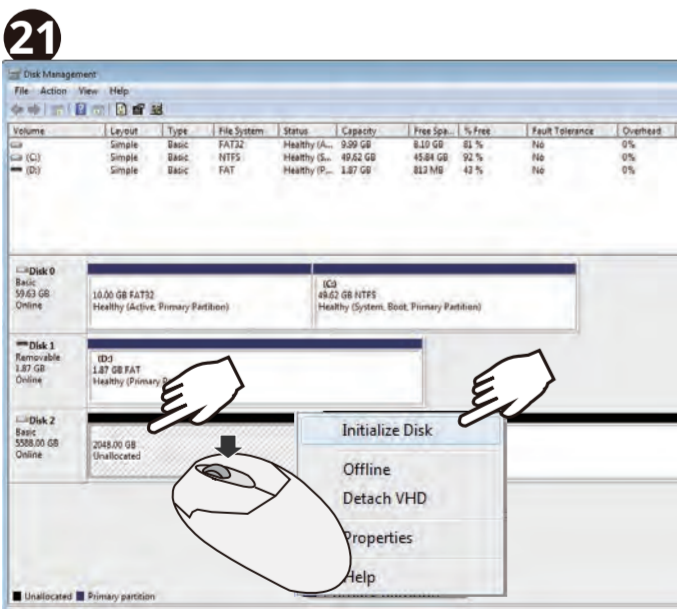
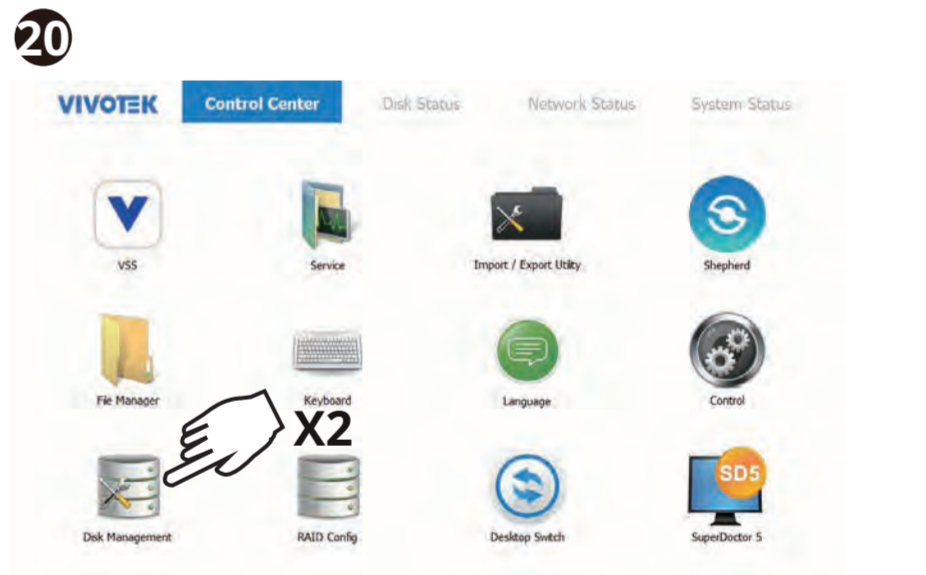
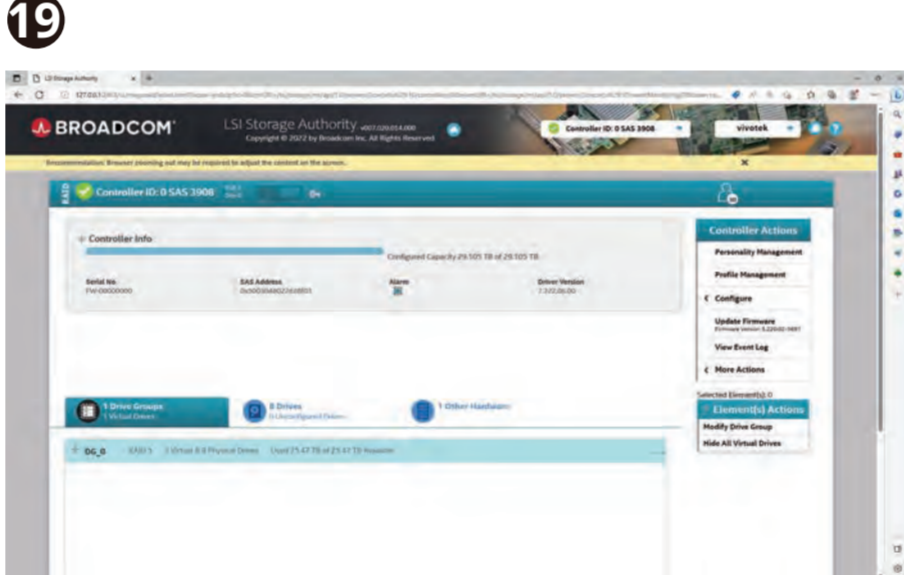
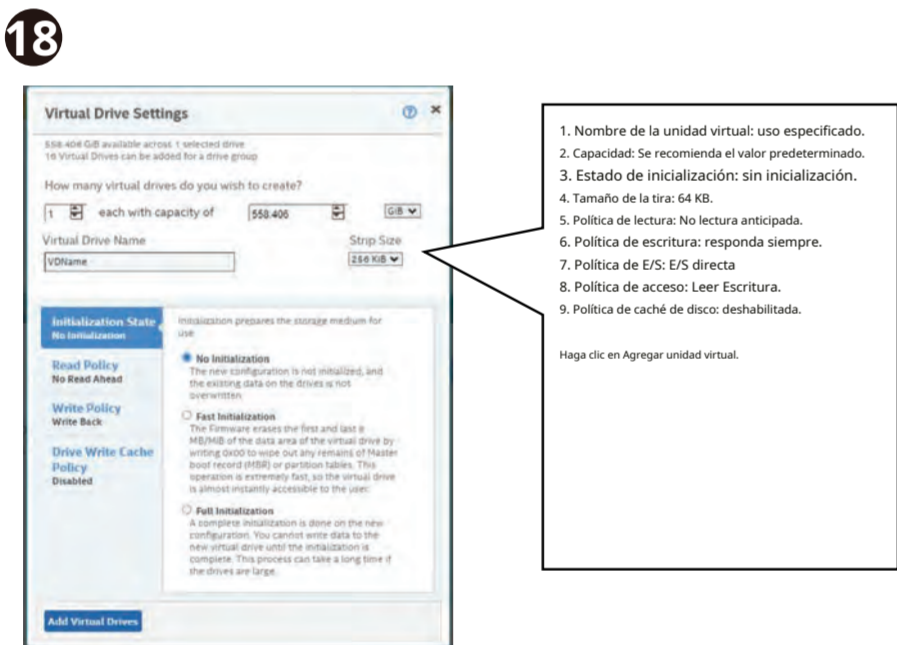
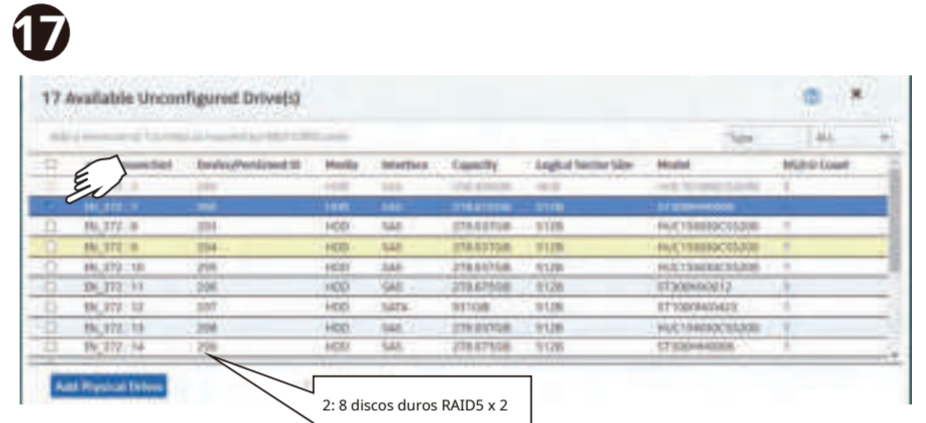
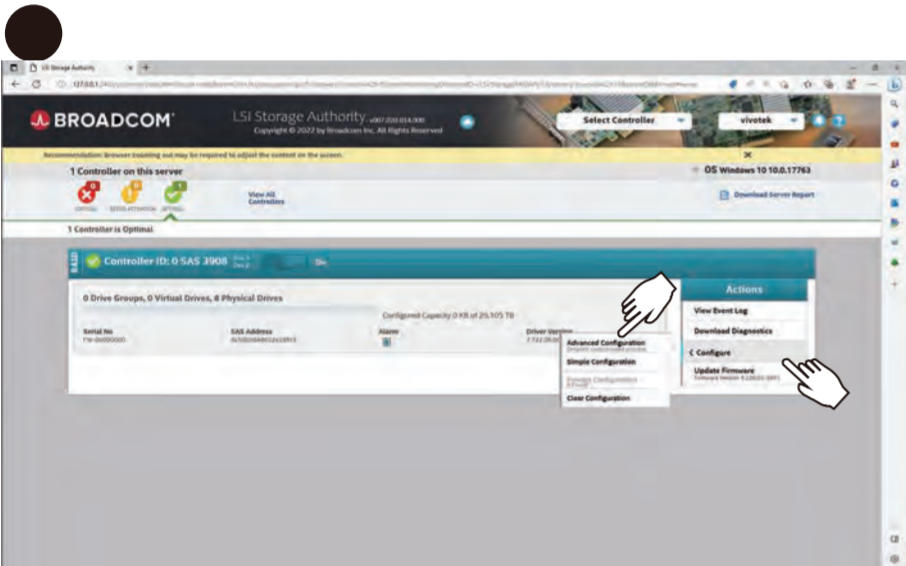
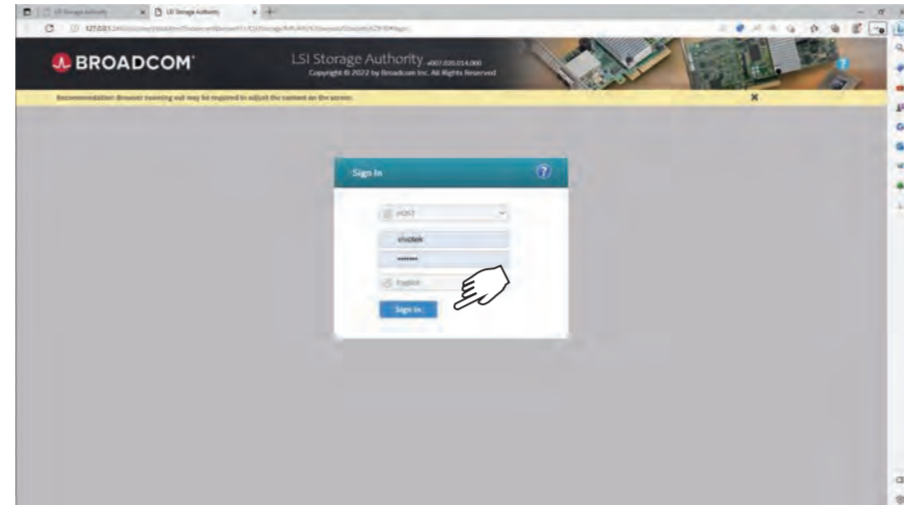

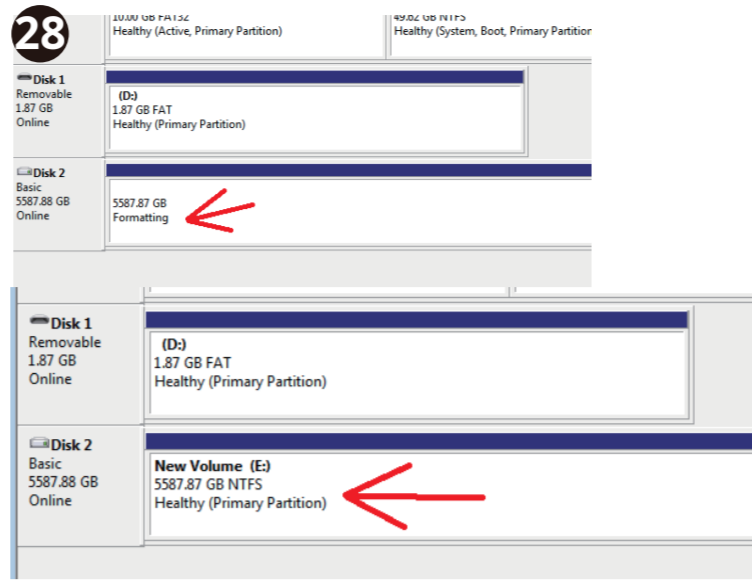
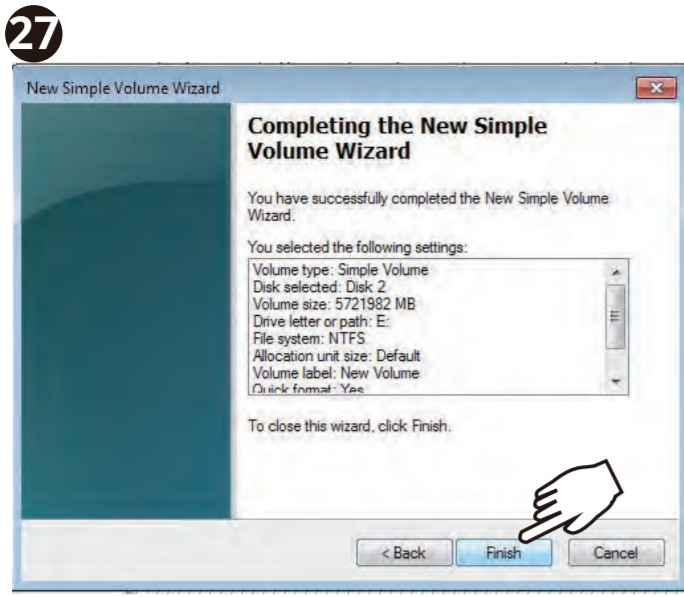

30

administrator / administrator

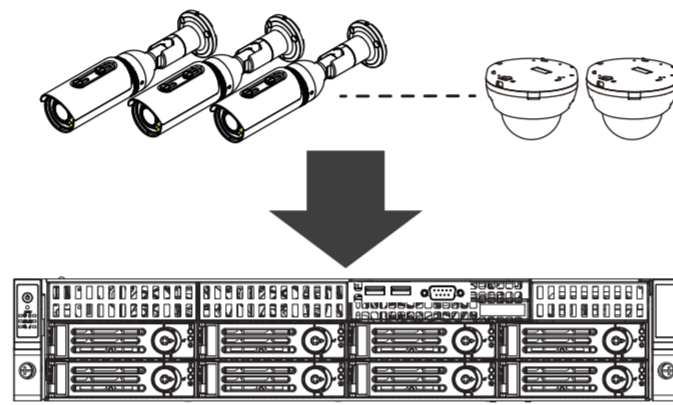
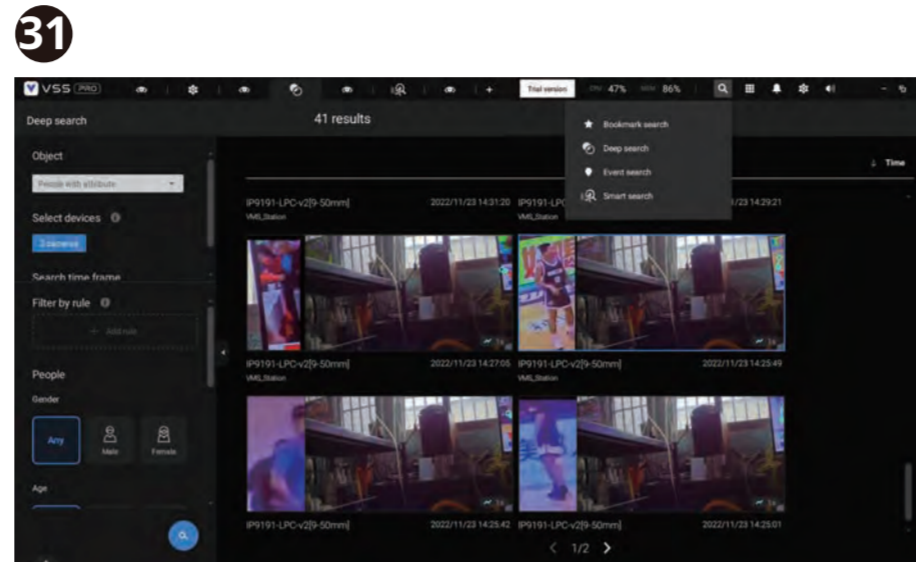
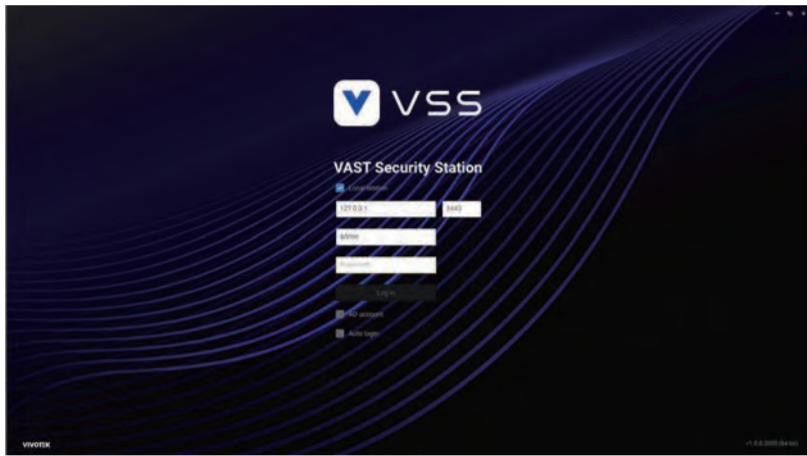

All specifications are subject to change without notice.
Copyright © 2023 VIVOTEK INC. Todos los derechos reservados.

VIVOTEK INC.
6F, No.192, Lien-Cheng Rd., Chung-Ho, Nueva Ciudad de Taipei, 235, Taiwan, ROC. 50 Ringwood Avenue, San José, CA 95131
[T: +886-2-82455282] [F: +886-2-82455332] [M: ventas@vivotek.com] [T: 408-773-8886] [F: 408-773-8298] [M: ventasusa@vivotek.com]

VIVOTEK Europa
Zandsteen 15, 2132 MZ Hoofddorp Delta Electronics T +31 (0)20
800 3817 Correo electrónico: sales@vivotek.com