

INTRODUCCIÓN

El altavoz de bocina de red IP AU-001 es un altavoz para exteriores que proporciona alarma de voz de largo alcance para advertir a los intrusos que pueden ser detectados y activados por VCA inteligente. También es compatible con VAST2 para todas las funcionalidades.

El altavoz tiene un sonido alto con una sensibilidad de 104 dB. El AU-001 se puede colocar en cualquier lugar, lo que permite un enfoque flexible, escalable y rentable para el diseño del sistema. Es fácil de instalar con PoE (Power over Ethernet) integrado.

CONTENIDOS DEL PAQUETE

* 1 altavoz de bocina de red	* 1x Guía de instalación rápida	* 1 prensaestopas
------------------------------	---------------------------------	-------------------

⚠ IMPORTANTE:

Utilice cables CAT5/5e/6/6e UTP/STP. Nombre de usuario predeterminado: administrador
Contraseña predeterminada: 1234

CONEXIÓN

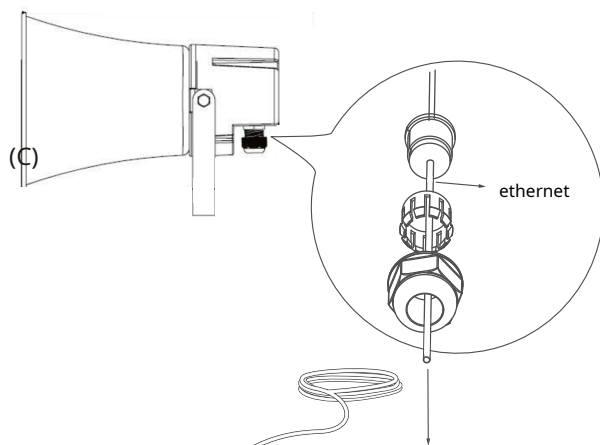
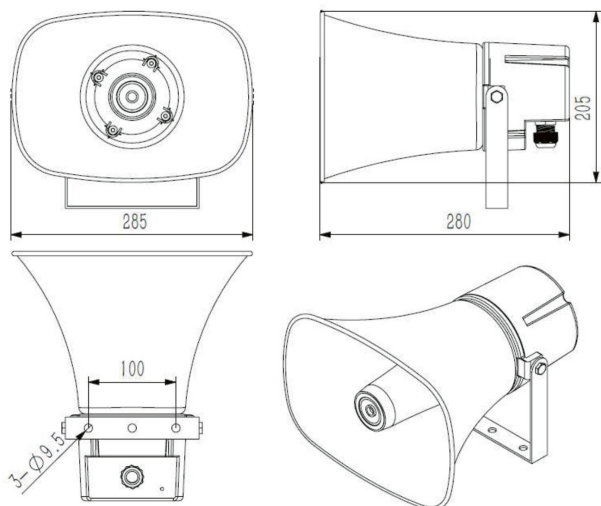

Soporte de montaje en poste: AM-314

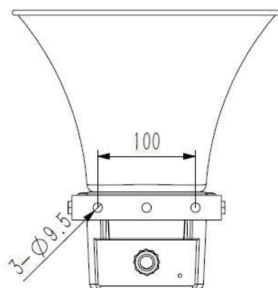
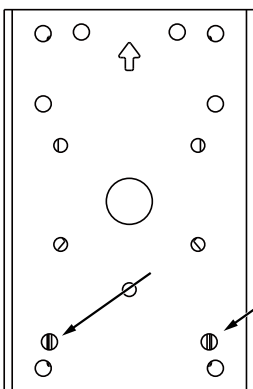

- o: franja blanca/naranja
- O: naranja sólido
- g: franja blanca/verde
- B: sólido azul
- b: franja blanca/azul
- G: sólido verde
- br: franja blanca/marrón
- BR: marrón sólido

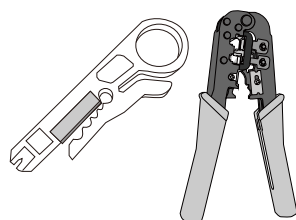
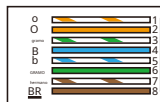

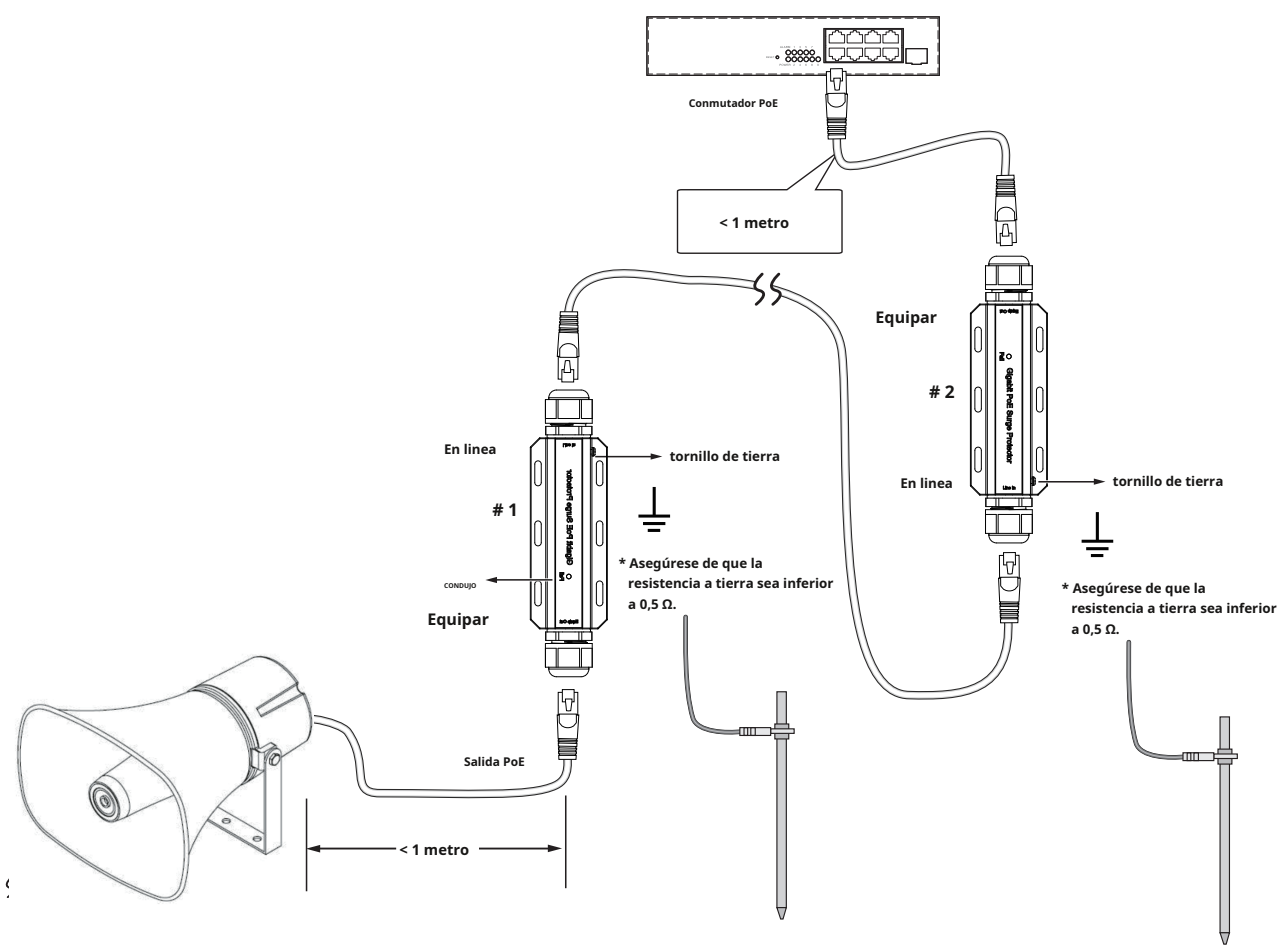

Todas las especificaciones están sujetas a cambios sin previo aviso.
 Copyright © 2021 VIVOTEK INC. Todos los derechos reservados.

VIVOTEK INC.
 6F, No.192, Lien-Cheng Rd., Chung-Ho, Nueva Ciudad de Taipei, 235, Taiwán, República de China
 [T: +886-2-82455282] [F: +886-2-82455532] [M: sales@vivotek.com]

VIVOTEK USA, INC.
 2050 Ringwood Avenue, San José, CA 95131
 [T: 408-773-8686] [F: 408-773-8298] [M: salesusa@vivotek.com]

VIVOTEK Europa
 Zandsteen 15, 2132 MZ Hoofddorp Delta Electronics T:
 +31 (0)20 800 3817 E: saleseurope@vivotek.com