

#### Historial de revisión:

Rev. 1.0: versión inicial

Número de pieza: 625055000G

Accesorio N.º de pieza de pedido: 100220400G

#### I Cámaras VIVOTEK compatibles

##### Cámaras/soportes compatibles

A: Serie FD9389, FD9368-HT, FD9388-HT B:  
IT9388-HT  
C: FD9360-H, FD9380-H

#### Dimensiones de montaje

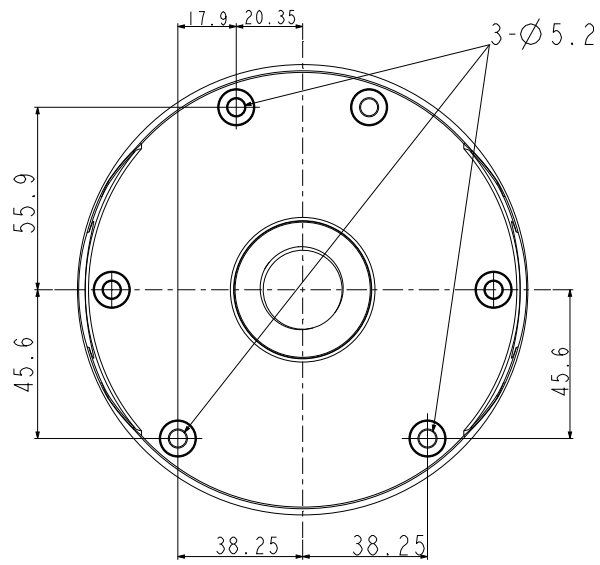

#### contenidos del paquete

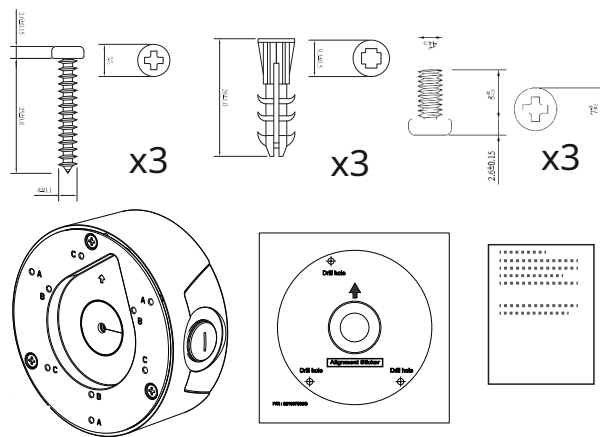

#### Yo Instalación

Retire la cubierta superior.

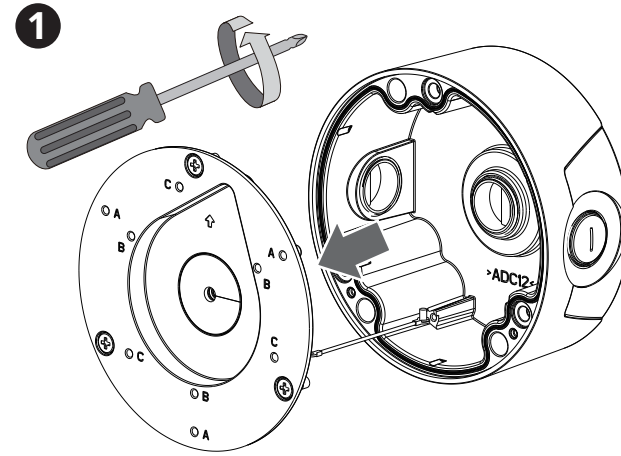

Se requiere un conducto de 3/4" para enrutar los cables con conexión impermeable.

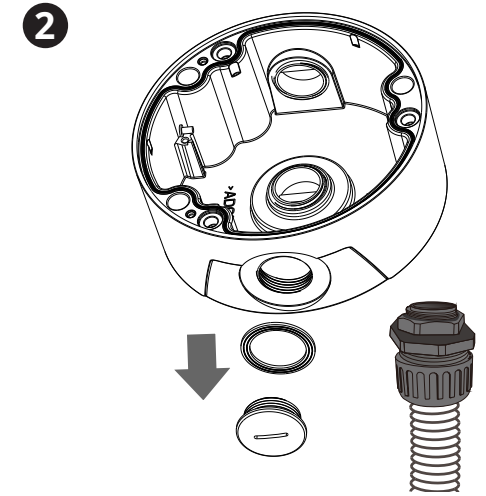

Instale el prensaestopas y pase los cables a través de él.

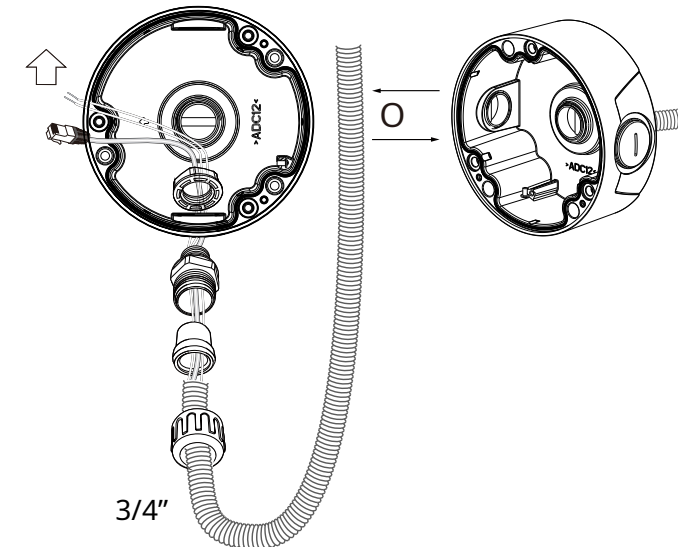
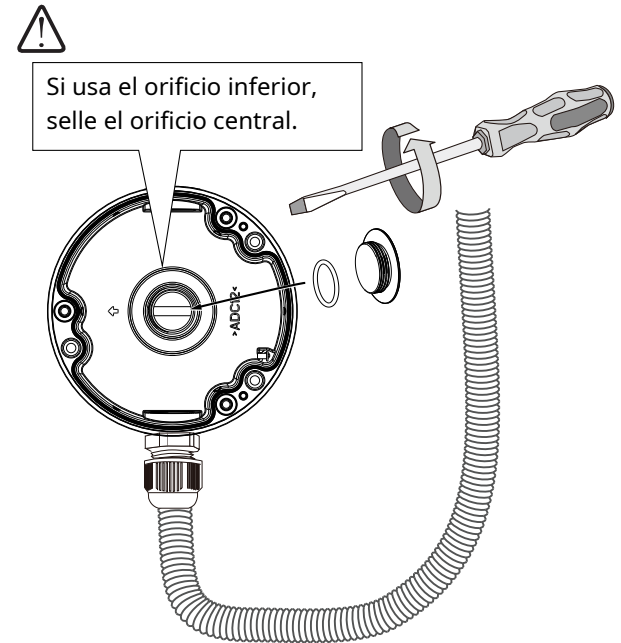

**3** Coloque la etiqueta de alineación incluida en la posición que prefiera. Taladre agujeros en la pared e instale la caja de conexiones. Si el espacio detrás de la pared lo permite, también puede pasar los cables a través de la pared.

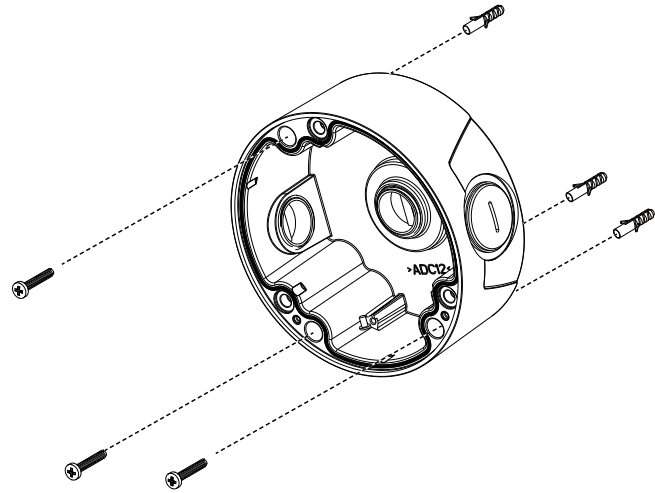

**4** Afloje y retire la cubierta superior de la cámara. (Usando una de las cámaras compatibles como ejemplo)

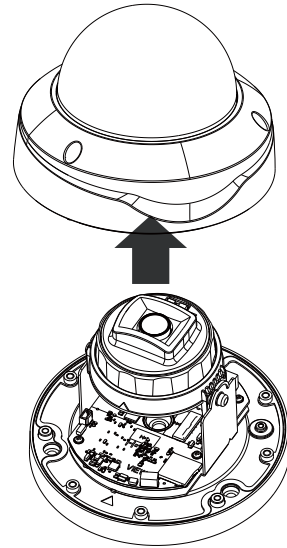

**7** Asegúrese de que el sello de goma esté correctamente instalado en el orificio central. El borde exterior del sello debe atravesar y cubrir el borde del orificio.

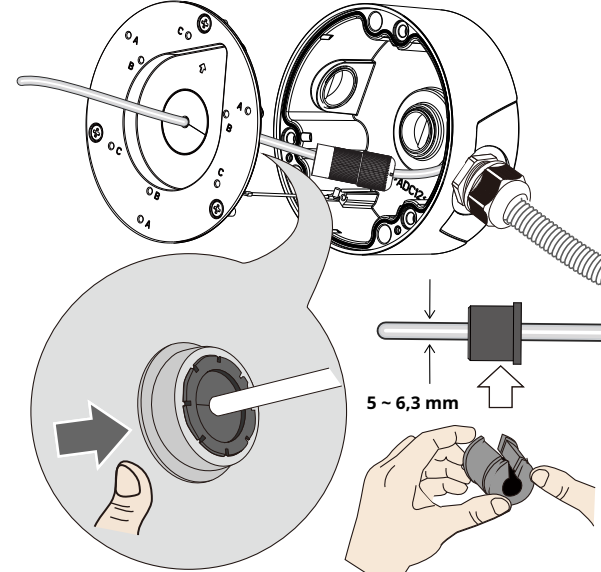

**8** A: serie FD9389, FD9368-HT, FD9388-HT B:  
IT9388-HT  
C: FD9360-H, FD9380-H

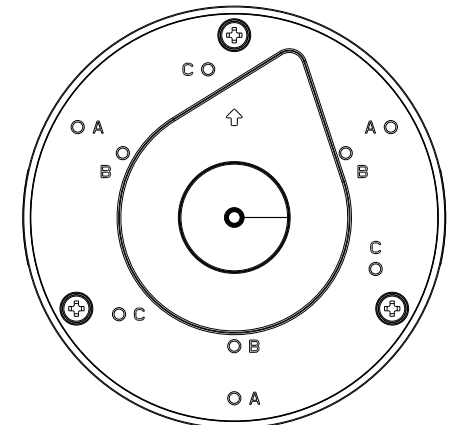

**5** Pase el cable Ethernet de la cámara por el orificio central de la caja y el sello de goma.

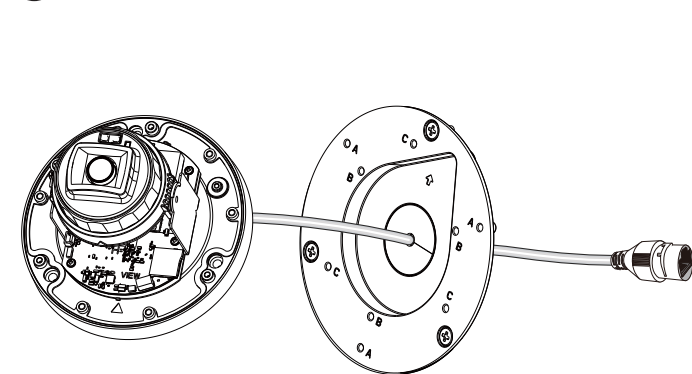

**6** Instale los componentes a prueba de agua del prensaestopas en su cable Ethernet siguiendo la QIG de su cámara. El prensaestopas se colocará dentro de la protección de la caja.

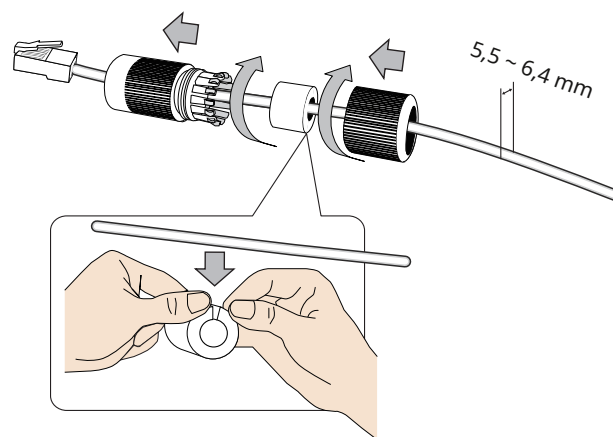

**9** Ajuste la cubierta superior ajustando 3 tornillos de cabeza cruzada.

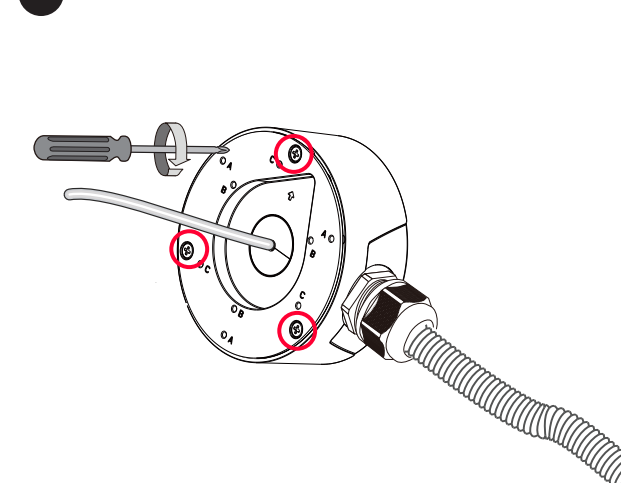

**10** Instale la cámara utilizando los orificios de montaje correspondientes.

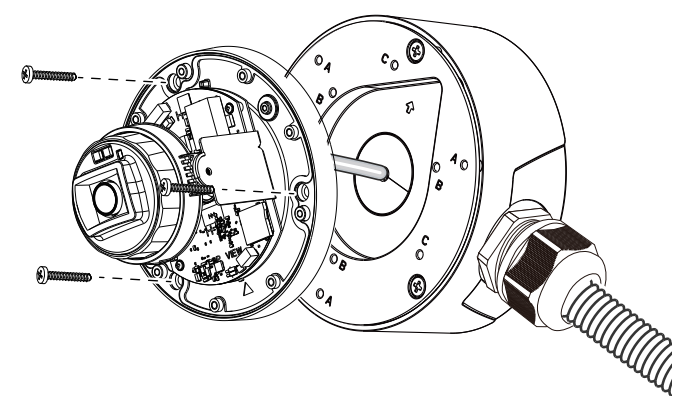

1 Para una consola de visualización en vivo y ajuste la dirección de disparo.  
Consulte la QIG de la cámara para obtener más información.

Asegure la cubierta superior de la cámara.

