

VISTA ELEVACIÓN
GUÍA PARA LÍNEA DE VIDA S-GULV

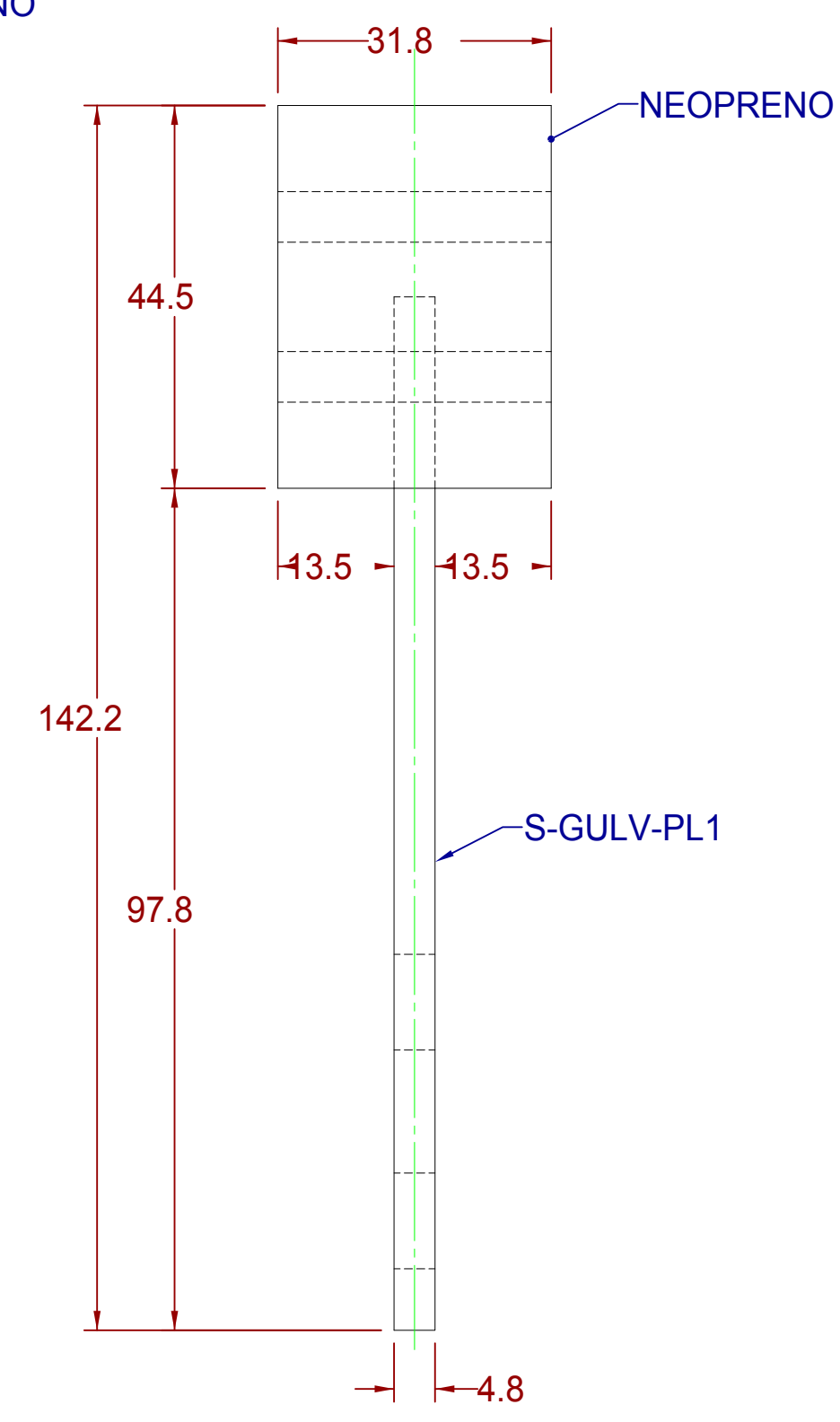

SECCIÓN H-H
ESCALA 2 : 1.5

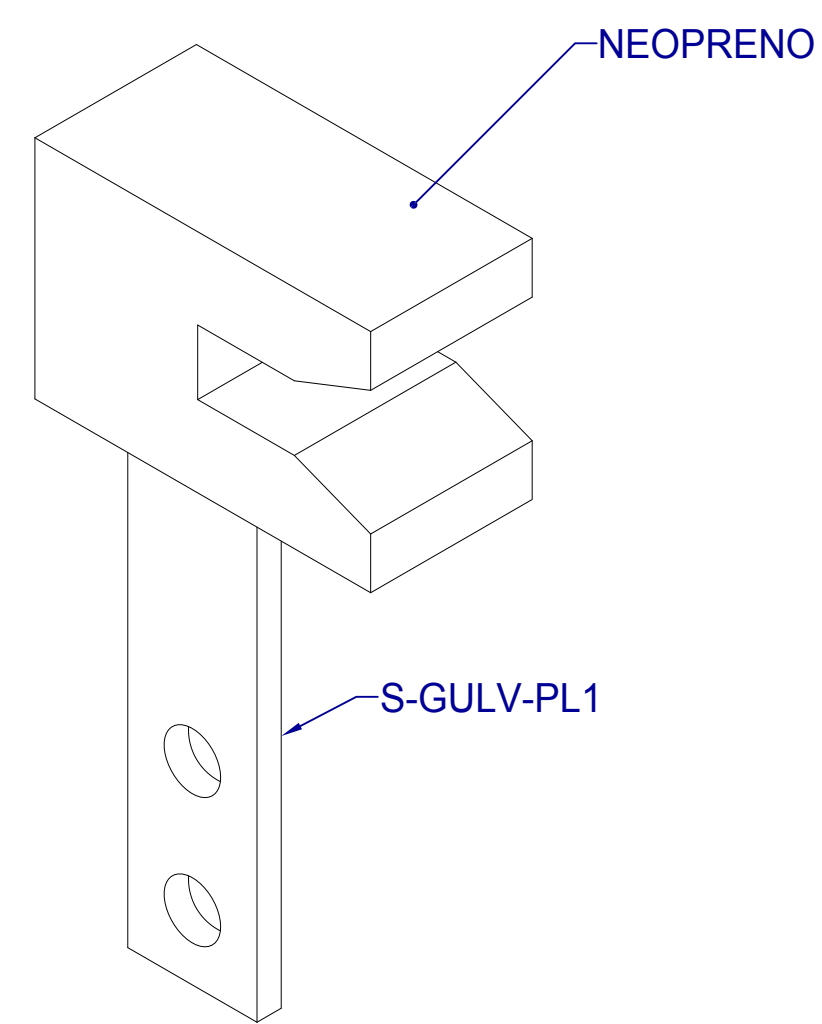

VISTA ISOMÉTRICA
GUÍA PARA LÍNEA DE VIDA S-GULV

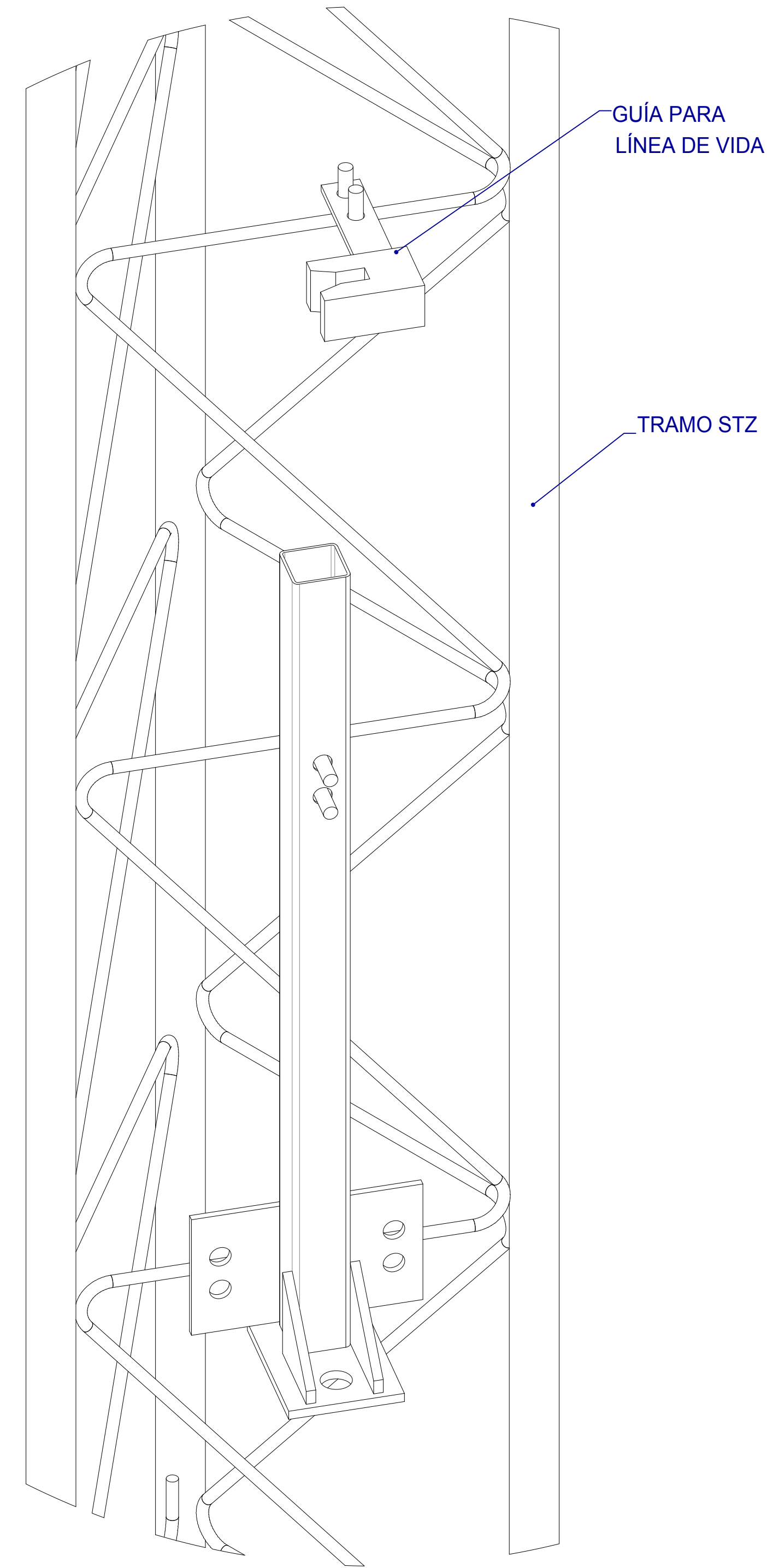

DETALLE J
ESCALA 2 : 5

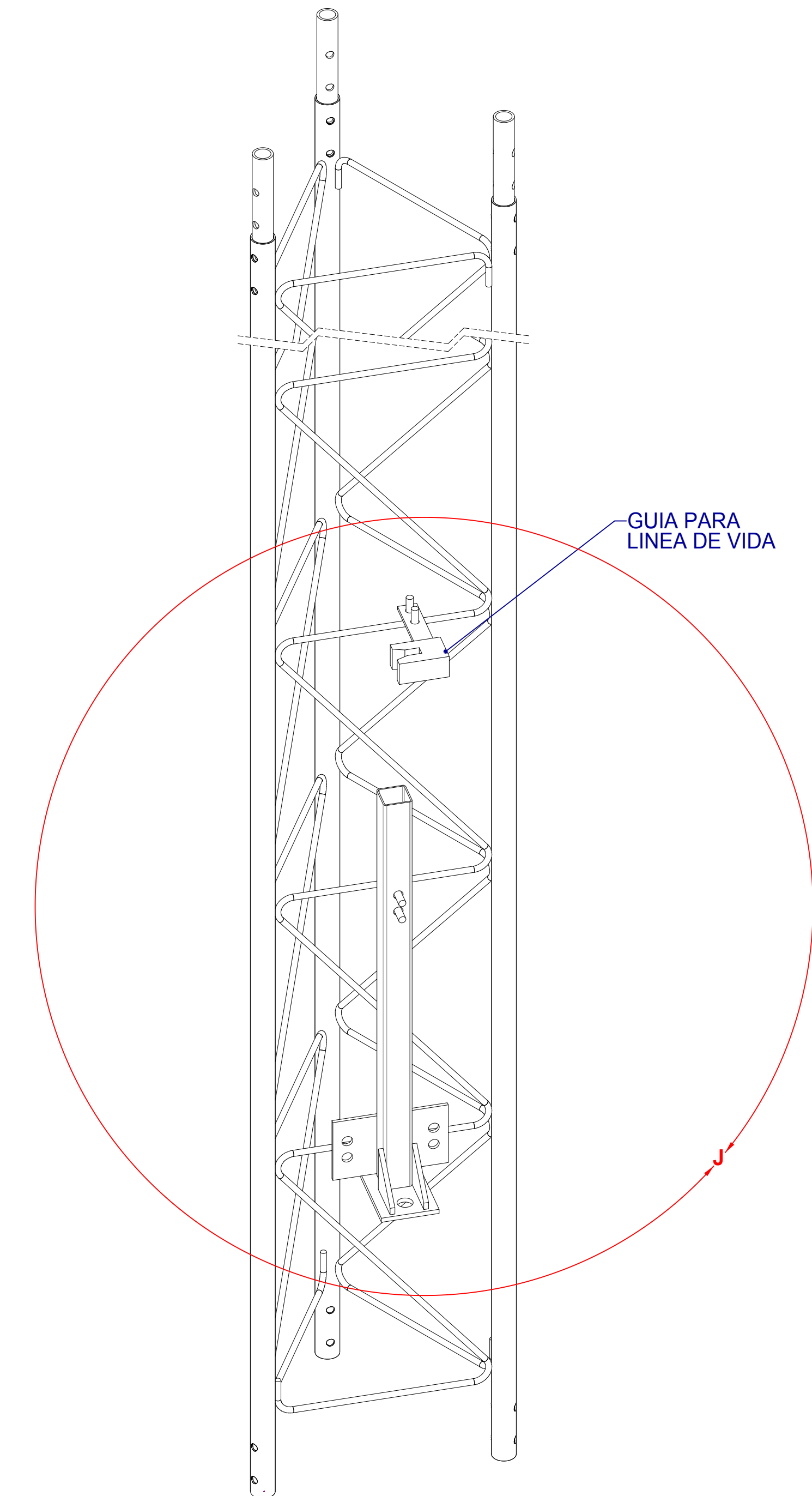

VISTA ISOMÉTRICA
MONTAJE
GUÍA PARA LÍNEA DE VIDA S-GULV

	DESCRIPCIÓN DE PRODUCTO	ACABADO	NOTAS GENERALES
SISTEMAS Y SERVICIOS DE COMUNICACIÓN S.A. DE C.V. WWW.SYSCOM.MX	GUÍA PARA LÍNEA DE VIDA EN TORRE STZ NOMBRE DE PLANO: SGULV-001	GALVANIZADO POR INMERSIÓN EN CALIENTE. TODA LA INFORMACIÓN EMITIDA EN ESTE PLANO ES PROPIEDAD DE SISTEMAS Y SERVICIOS DE COMUNICACIÓN. QUEDA PROHIBIDA SU REPRODUCCIÓN PARCIAL O TOTAL.	1. MEDIDAS EN MILIMETROS, EXCEPTO INDICADAS. 2. TOLERANCIA GENERAL ± 1 MM. 3. TODO MATERIAL ES DE ACERO ASTM A-36. 4. TODA LA SOLDADURA SERÁ DEL TIPO AWS E7018. 5. LA TORNILLERÍA ES GRADO MÁQUINA Y/O INOXIDABLE.
	ELABORÓ: DEPARTAMENTO DE INGENIERÍA SYSCOM AUTORIZÓ: DEPARTAMENTO DE INGENIERÍA SYSCOM FECHA DE ELABORACIÓN: 28/10/17 ACOTADO: MM		