

### VISTA SUPERIOR

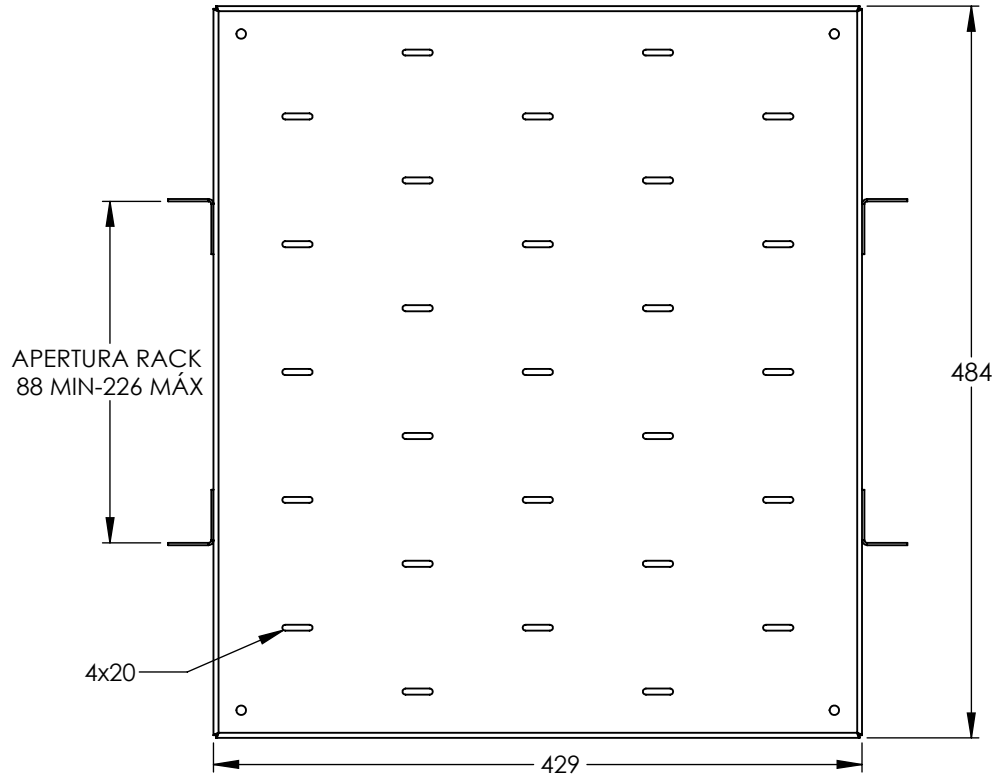

### VISTA LATERAL

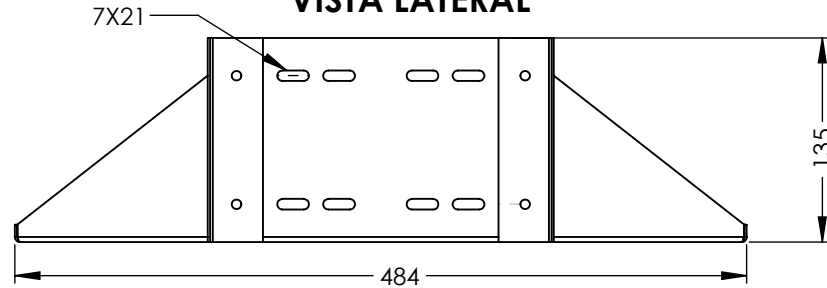

### VISTA ISOMÉTRICA

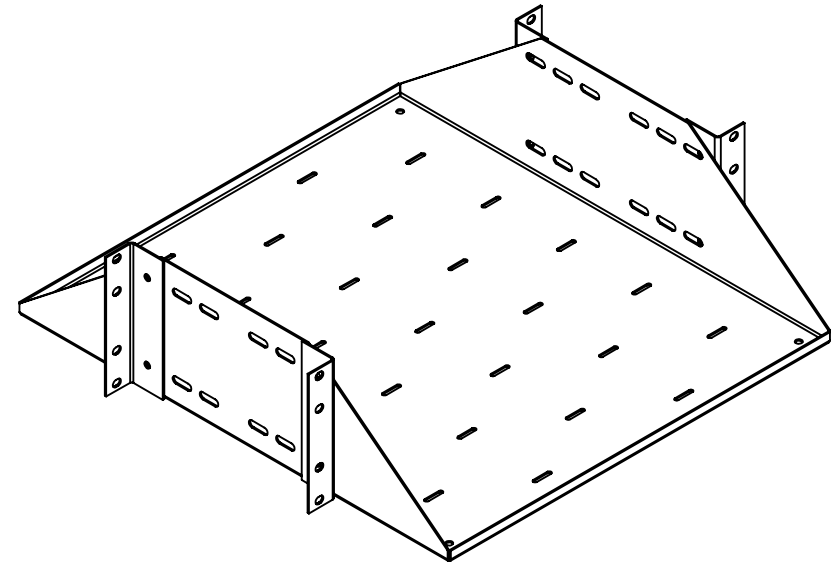

### VISTA FRONTAL

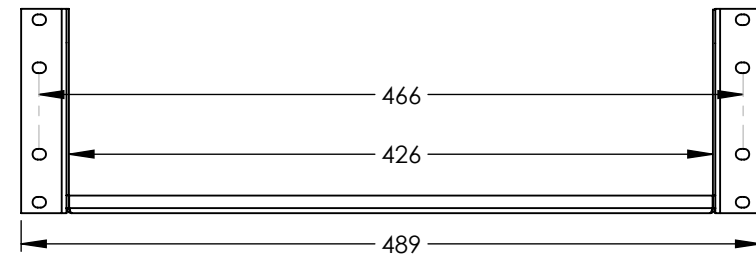

Rev.	Descripción	Fecha
1.1.0	Cambio de Calibre.	24/06/21

1. Fabricado en lámina de acero calibre 16.
2. Pintura electrostática color negro semi mate.
3. Compatibilidad con Rack 19" (LPRL-24,45-PRO y EIRL55-24,42,45-DR).
4. Características: Charola de 3 Unidades Rack, Carga máxima sugerida 150 Kg.

 <b>LinkedPro</b> epcom.mx	Descripción:		Charola para Rack de 19" de 3 Unidades. Doble Fijación.
	Plano número:	DOC 7.5.1 002/226 MTM	
Dibujado por:	D. Escudero	Revisado Por:	J. Rosales
La información aquí contenida es propiedad de EPCOM y es mostrada bajo las condiciones expresas de que no será reproducida total o parcialmente ni utilizada para fines que resulten en detrimento de EPCOM, sus clientes y proveedores.			Código:
Si no se indica otra cosa, las cotas se expresan en mm.			<b>SCH19X3U4P</b>
PESO: 3.98 Kg		Esquema para el cliente	A4 ESCALA:1:5

Rev.	Descripción	Fecha
1.1.0	Cambio de Calibre.	24/06/21

Ventilaciones para equipos eléctricos/ otros.

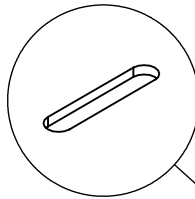

Brackets con apertura configurable para poste Rack.



Perforaciones para poste Rack.

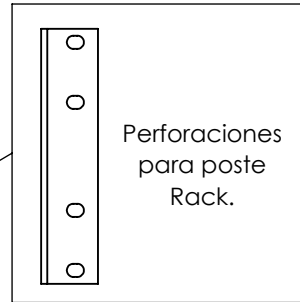

Perforaciones para ajuste de bracket.

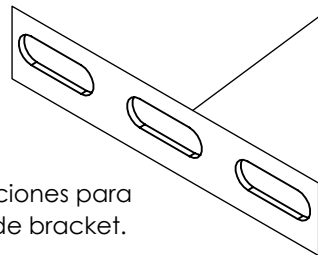

1. Fabricado en lámina de acero calibre 16.
2. Pintura electrostática color negro semi mate.
3. Compatibilidad con Rack 19" (**LPRL-24,45-PRO** y **EIRL55-24,42,45-DR**).
4. Características: Charola de 3 Unidades Rack, Carga máxima sugerida 150 Kg.

**LinkedPro**  
epcom.mx

Plano número: DOC 7.5.1 002/226 MTM

Dibujado por: D. Escudero Revisado Por: J. Rosales

La información aquí contenida es propiedad de EPCOM y es mostrada bajo las condiciones expresas de que no será reproducida total o parcialmente ni utilizada para fines que resulten en detrimento de EPCOM, sus clientes y proveedores.

Si no se indica otra cosa, las cotas se expresan en mm.

Descripción:  
**Charola para Rack de 19" de 3 Unidades. Doble Fijación.**

Código: **SCH19X3U4P**

A4  
ESCALA:1:4