

S800H ENC

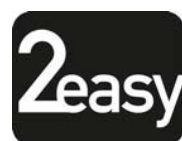

FAAC

CASSETTA PORTANTE-SUPPORT BOX-CAISSON PORTANT GEHÄUSE-CAJA PORTANTE-BEHUIZING

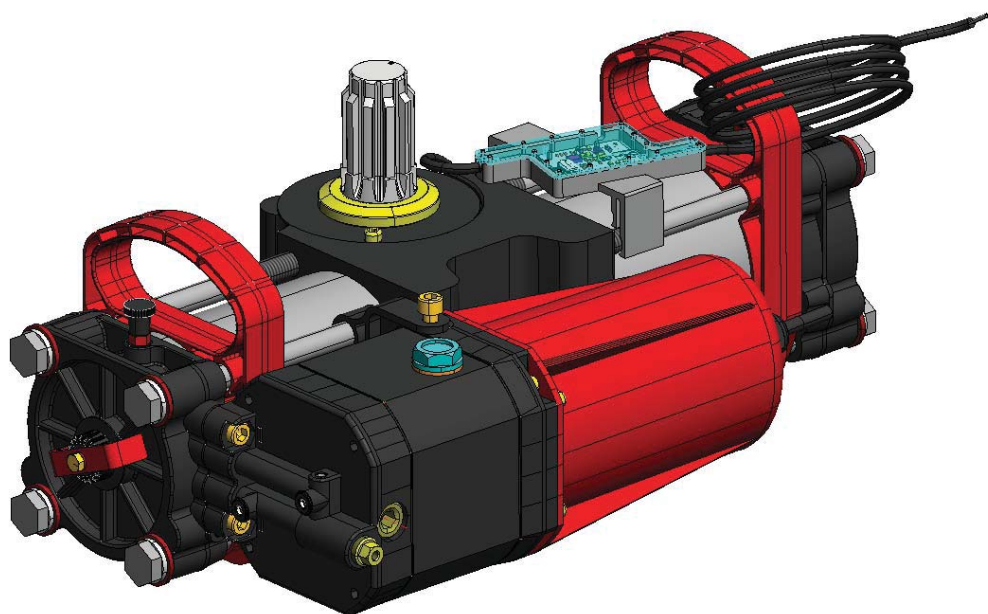

Quote in mm - Dimensions in mm - Cotes en mm - Maße in mm - Cotas en mm - Waarden in mm

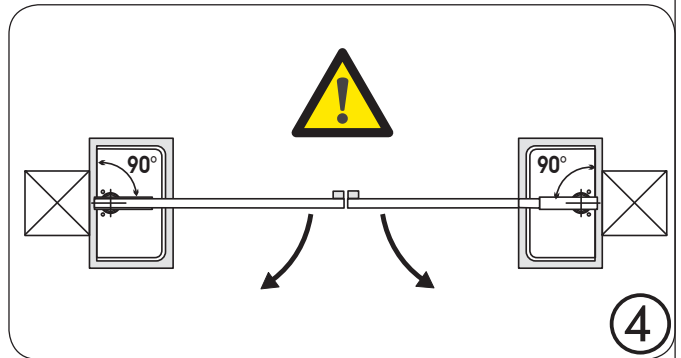
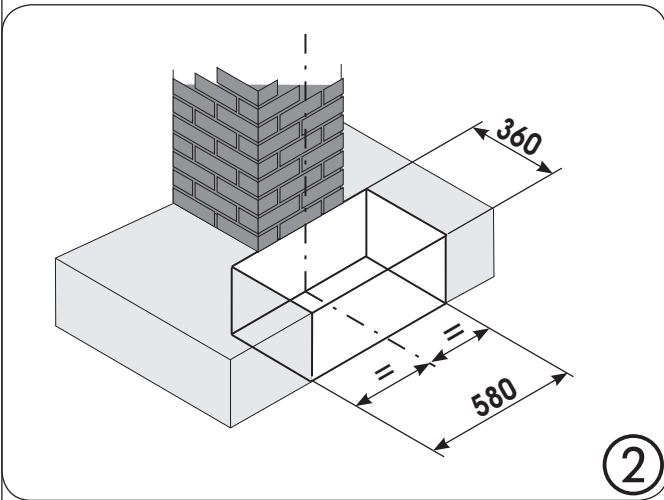
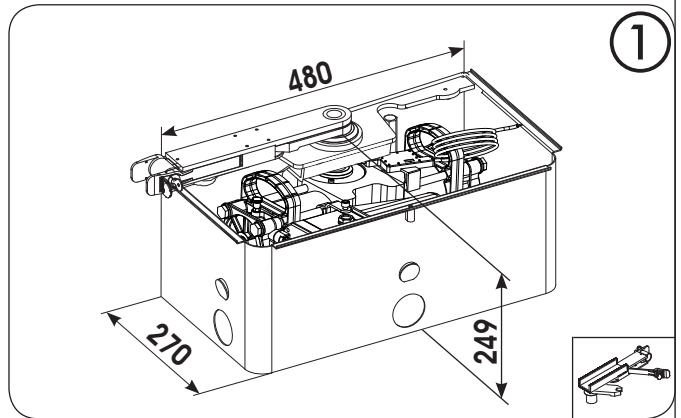
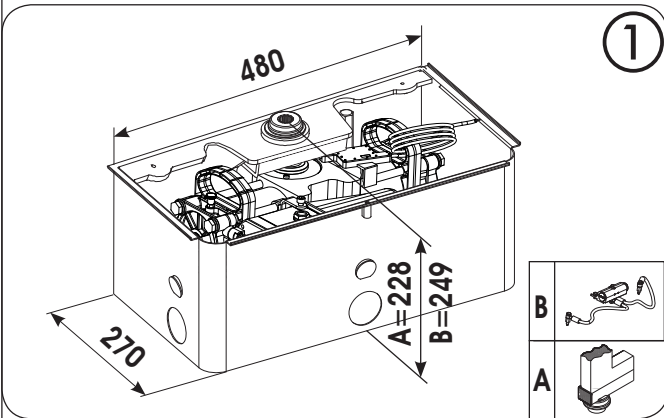

A (mm)		
26	47	

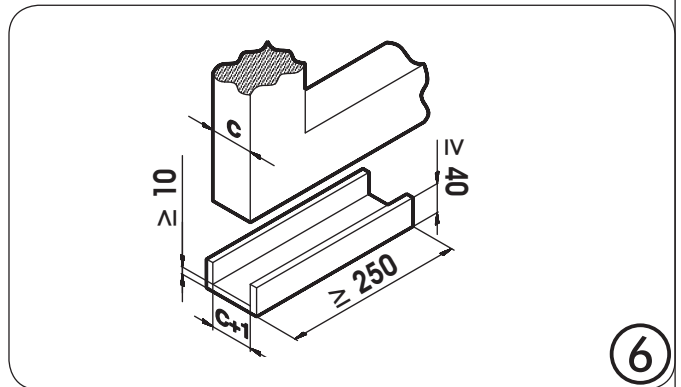
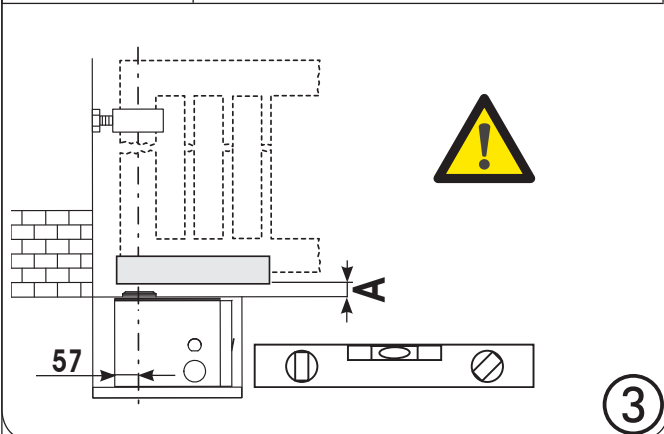
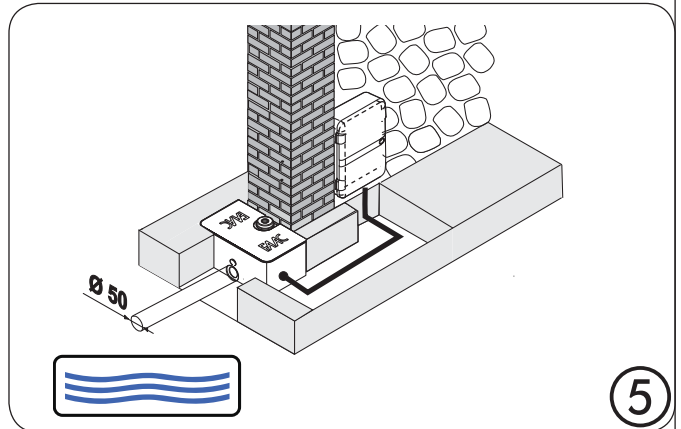

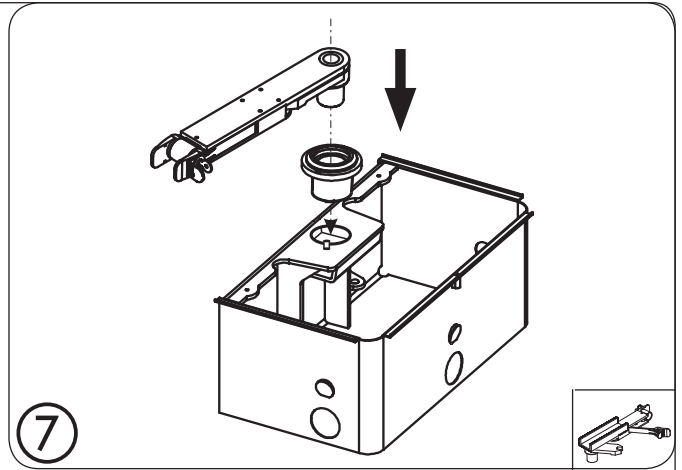
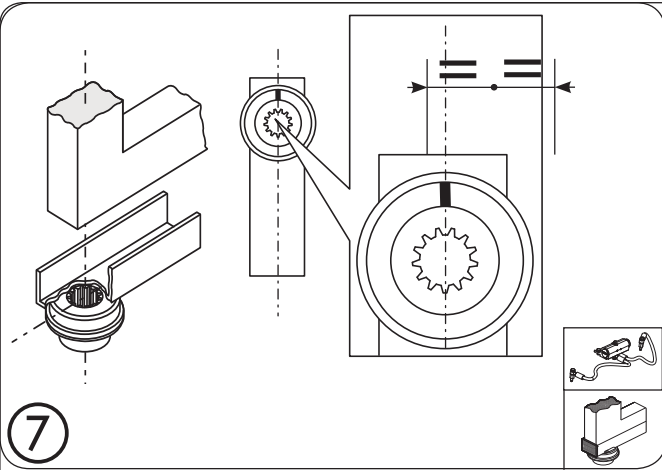

! PER GARANTIRE UNA CORRETTA INSTALLAZIONE OCCORRE CHE L'ASSE DI ROTAZIONE DELL'ANTA, SIA PERFETTAMENTE ALLINEATO CON L'OPERATORE (Fig. 7)

TO GUARANTEE CORRECT INSTALLATION, THE ROTATION AXIS OF THE LEAF MUST BE PERFECTLY ALIGNED WITH THE OPERATOR (Fig. 7)

POUR GARANTIR UNE INSTALLATION CORRECTE, IL FAUT QUE L'AXE DE ROTATION DU VANTAIL SOIT PARFAITEMENT ALIGNÉ AVEC L'OPÉRATEUR (Fig. 7)

ZUR GEWÄHRLEISTUNG EINER SACHGEMÄSSEN MONTAGE MUSS DIE DREHACHSE DES TORFLÜGELS PERFECT ZUM ANTRIEB GEFLUCHTET SEIN (Abb. 7)

PARA GARANTIZAR UNA CORRECTA INSTALACIÓN EL EJE DE ROTACIÓN DE LA HOJA DEBE ESTAR ALINEADO PERFECTAMENTE RESPECTO AL OPERADOR (Fig. 7)

OM EEN CORRECTE INSTALLATIE TE GARANDEREN MOET DE ROTATIE-AS VAN DE POORTVLEUGEL PERFECT OP EEN LIJN MET HET BEDIENINGSSYSTEEM ZIJN (Fig. 7)

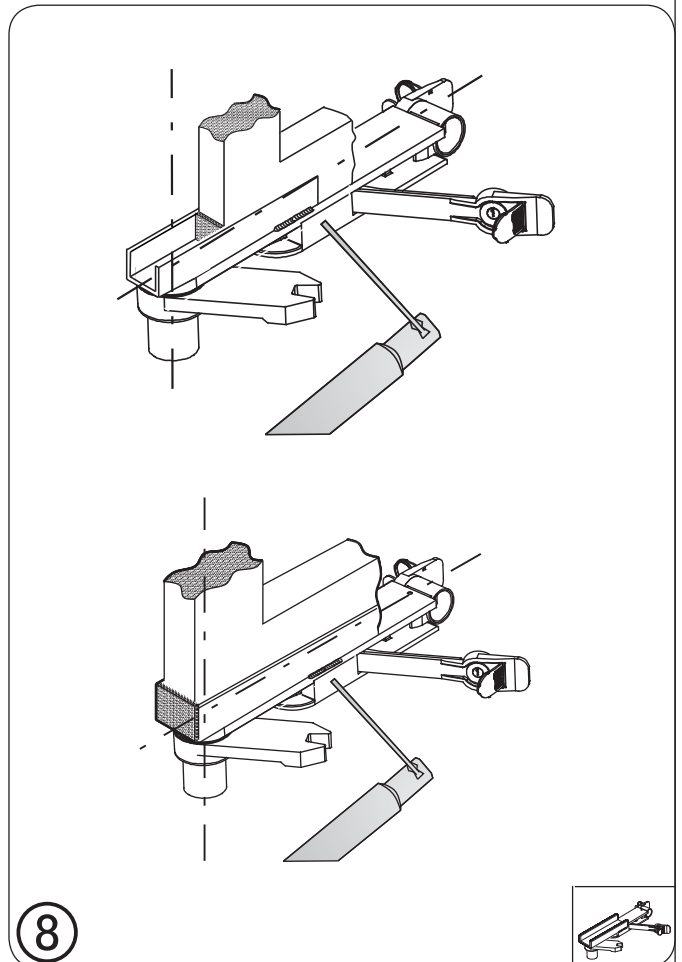
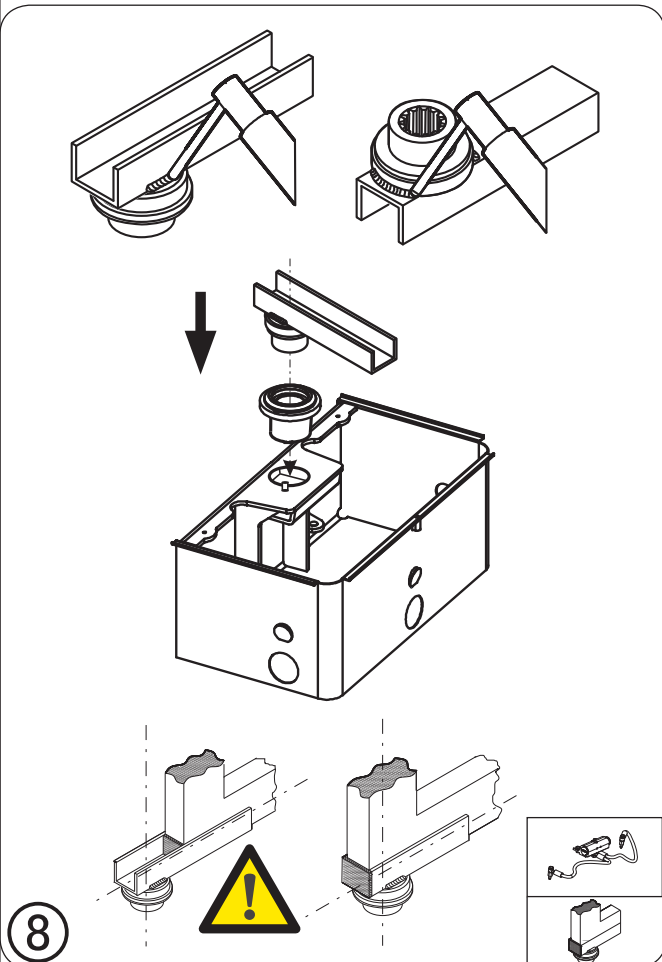

9

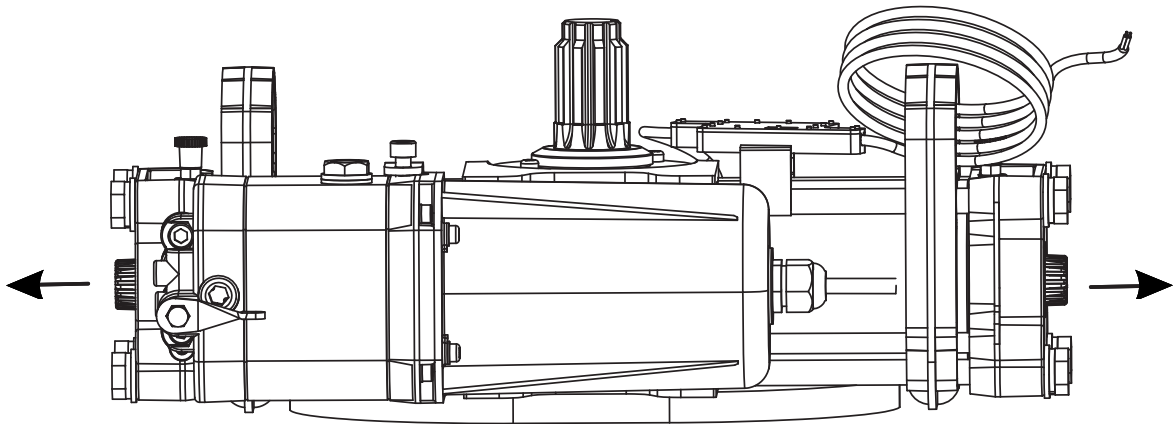

10

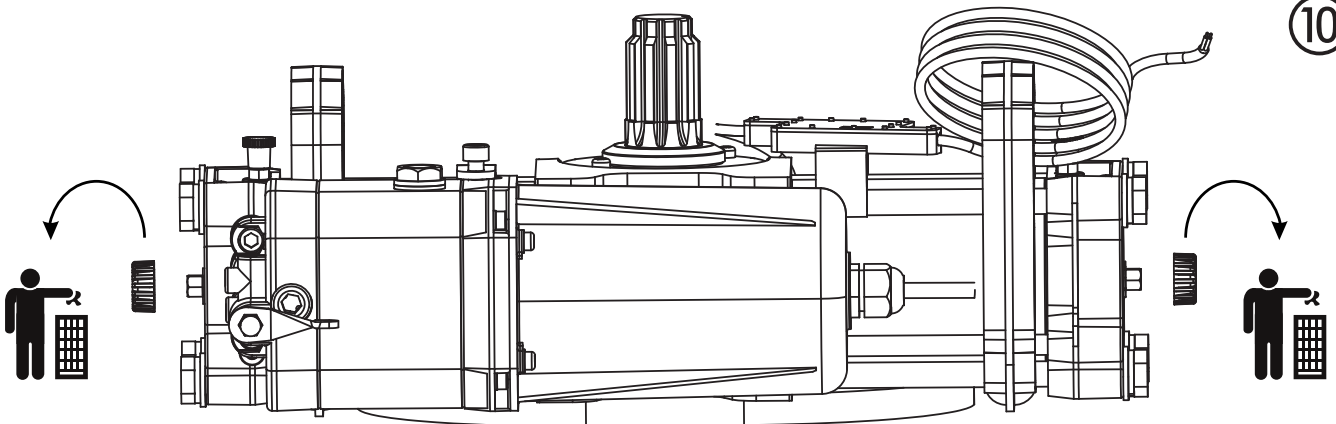

11

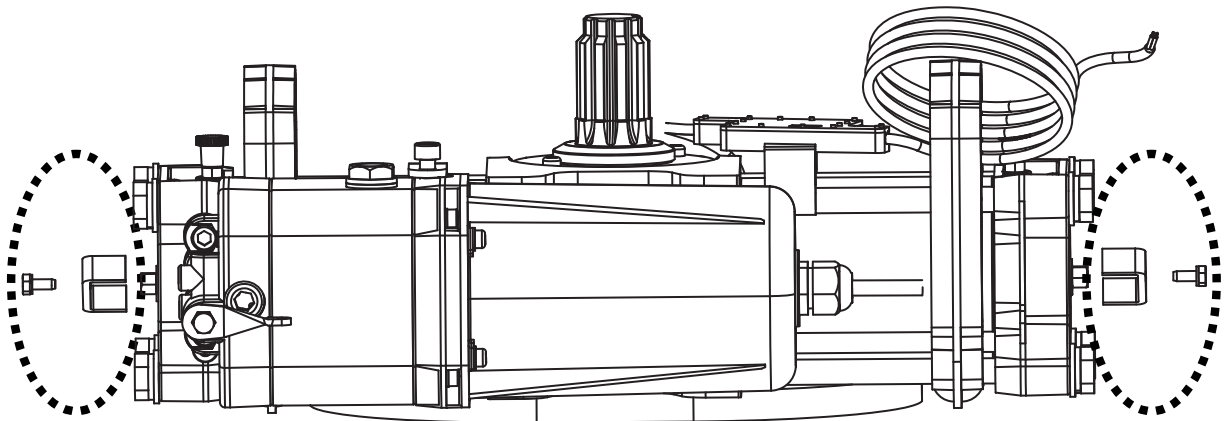

12

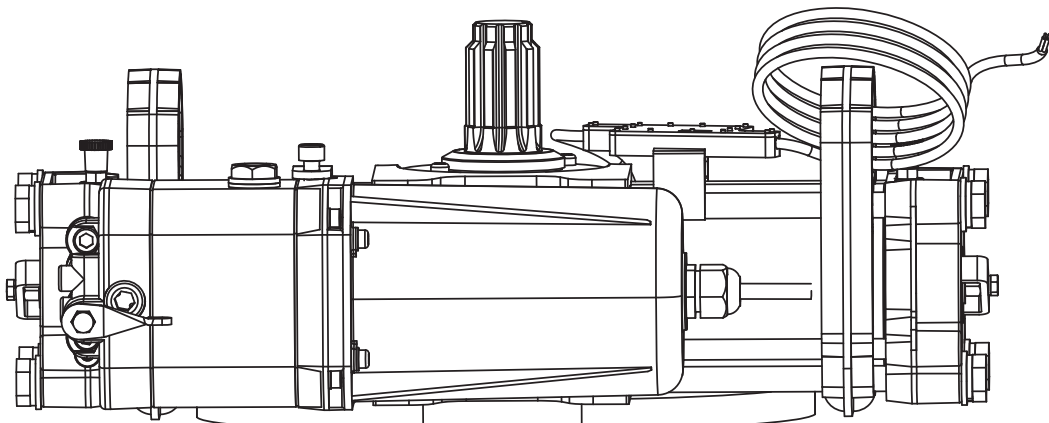

AUTOMATISMO S800H ENC

ADVERTENCIAS PARA EL INSTALADOR

OBLIGACIONES GENERALES EN MATERIA DE SEGURIDAD

- 1) **ATENCIÓN!** Es sumamente importante para la seguridad de las personas seguir atentamente las presentes instrucciones. Una instalación incorrecta o un uso impropio del producto puede causar graves daños a las personas.
- 2) **Lean y sigan atentamente las siguientes instrucciones antes de instalar el producto.**
- 3) Los materiales del embalaje (plástico, poliestireno, etc.) no deben dejarse al alcance de los niños, ya que constituyen fuentes potenciales de peligro.
- 4) Guarden las instrucciones para futuras consultas.
- 5) Este producto ha sido proyectado y fabricado exclusivamente para la utilización indicada en el presente manual. Cualquier uso diverso del previsto podría perjudicar el funcionamiento del producto y/o representar fuente de peligro.
- 6) FAAC declina cualquier responsabilidad derivada de un uso impropio o diverso del previsto.
- 7) No instalen el aparato en atmósfera explosiva: la presencia de gas o humos inflamables constituye un grave peligro para la seguridad.
- 8) Los elementos constructivos mecánicos deben estar de acuerdo con lo establecido en las Normas EN 12604 y EN 12605.
Para los países no pertenecientes a la CEE, además de las referencias normativas nacionales, para obtener un nivel de seguridad adecuado, deben seguirse las Normas arriba indicadas.
- 9) FAAC no es responsable del incumplimiento de las buenas técnicas de fabricación de los cierres que se han de motorizar, así como de las deformaciones que pudieran intervenir en la utilización.
- 10) La instalación debe ser realizada de conformidad con las Normas EN 12453 y EN 12445.
Para los países no pertenecientes a la CEE, además de las referencias normativas nacionales, para obtener un nivel de seguridad adecuado, deben seguirse las Normas arriba indicadas.
- 11) Quitar la alimentación eléctrica antes de efectuar cualquier intervención en la instalación.
- 12) Coloquen en la red de alimentación del automatismo un interruptor omnipolar con distancia de apertura de los contactos igual o superior a 3 mm. Se aconseja usar un magnetotérmico de 6A con interrupción omnipolar.
- 13) Comprueben que la instalación disponga línea arriba de un interruptor diferencial con umbral de 0,03 A.
- 14) Verifiquen que la instalación de tierra esté correctamente realizada y conecten las partes metálicas del cierre.
- 15) El automatismo dispone de un dispositivo de seguridad antiaplastamiento constituido por un control de par. No obstante, es necesario comprobar el umbral de intervención según lo previsto en las Normas indicadas en el punto 10.
- 16) Los dispositivos de seguridad (norma EN 12978) permiten proteger posibles áreas de peligro de **Riesgos mecánicos de movimiento**, como por ej. aplastamiento, arrastre, corte.
- 17) Para cada equipo se aconseja usar por lo menos una señalización luminosa (ej: FAACLIGHT) así como un cartel de señalización adecuadamente fijado a la estructura del bastidor, además de los dispositivos indicados en el punto "16".
- 18) FAAC declina toda responsabilidad relativa a la seguridad y al buen funcionamiento del automatismo si se utilizan componentes de la instalación que no sean de producción FAAC.
- 19) Para el mantenimiento utilicen exclusivamente piezas originales FAAC
- 20) No efectúen ninguna modificación en los componentes que forman parte del sistema de automatización.
- 21) El instalador debe proporcionar todas las informaciones relativas al funcionamiento del sistema en caso de emergencia y entregar al usuario del equipo el manual de advertencias que se adjunta al producto.
- 22) No permitan que objetos, niños u otras personas se detengan en proximidad del producto durante su funcionamiento.
- 23) Mantengan lejos del alcance de los niños los radiomandos o cualquier otro emisor de impulso, para evitar que el automatismo pueda ser accionado involuntariamente.
- 24) Sólo puede transitarse cuando el automatismo está cerrado.
- 25) El usuario no debe por ningún motivo intentar reparar o modificar el producto, debe siempre dirigirse a personal cualificado.
- 26) Mantenimiento: compruebe por lo menos semestralmente que el equipo funcione correctamente, prestando especial atención a la eficiencia de los dispositivos de seguridad (Incluida, donde estuviera previsto, la fuerza de empuje del operador) y de desbloqueo.
- 27) **El automatismo S800H ENC sirve para automatizar entradas de vehículos, los peatones han de tener una entrada separada.**
- 28) Alimente el automatismo sólo cuando se indique expresamente
- 29) **Todo lo que no esté previsto expresamente en las presentes instrucciones debe entenderse como no permitido**

DECLARACIÓN CE DE CONFORMIDAD

El Fabricante

Denominación social:

FAAC S.p.A.

Dirección:

Via Calari, 10 - 40069 Zola Predosa BOLOGNA - ITALIA

con la presente declara que los siguientes productos:

Descripción:

El operador mod.

Modelo:

S800H ENC

respetan las siguientes legislaciones comunitarias aplicables:

• Directiva EMC 2004/108/CE

• Directiva ROHS 2 2011/65/UE

Además se han aplicado las siguientes normas armonizadas:

• EN EN 60335-2-97:2006

• EN 61000-6-2:2005

• EN ISO 12100:2010

• EN 61000-6-3:2007

Bolonia, 22-01-2015

CEO
A. Marcellan



DECLARACIÓN DE INCORPORACIÓN DE LAS CUASI MÁQUINAS

(2006/42/CE ANEXO II, PARTE 1, SECC. B)

Fabricante y persona habilitada para constituir la documentación técnica pertinente

Denominación social: FAAC S.p.A.
Dirección: Via Calari, 10 - 40069 Zola Predosa BOLOGNA - ITALIA

con la presente declara que la cuasi máquina:

Descripción: El operador mod.
Modelo: S800H ENC

los requisitos esenciales de la Directiva de Máquinas 2006/42/CE (incluidas todas las modificaciones aplicables) aplicados y respetados son: RESS 1.1.2, 1.1.3, 1.1.4, 1.1.5, 1.1.6, 1.2.1, 1.3.1, 1.3.2, 1.5.1, 1.5.4, 1.5.9, 1.5.13, 1.6.3, 1.7.1, 1.7.2, 1.7.4 y que la documentación técnica pertinente se ha rellenado de acuerdo con la sección B del anexo VII. Además se han aplicado las siguientes normas armonizadas:

- EN ISO 12100:2010
- EN 60335-1:2013
- EN EN 60335-2-97:2006

Además, declara que la cuasi máquina anteriormente identificada no deberá ponerse en servicio hasta que la máquina final, de la cual formará parte, no haya sido declarada conforme con las disposiciones de dicha Directiva de Máquinas 2006/42/CE.

Bolonia, 22-01-2015

CEO
 A. Marcellan *[Signature]*

1 DESCRIPCIÓN

Estas instrucciones son válidas para los modelos siguientes: S800H ENC SB/SBW - S800H ENC CBAC / 100° - 180°.
 FAAC S800H ENC, es una automatización de monobloque oleodinámico (CLASE III), para el acceso de vehículos mediante cancelas de batiente que si se instala enterrada en el terreno no altera la estética de las mismas. El modelo con bloqueo hidráulico no necesita que se instale electrocerradura ya que garantiza el bloqueo mecánico de la hoja hasta 2 m, cuando el motor no está funcionando. El modelo sin bloqueo hidráulico necesita siempre una o varias electrocerraduras para asegurar el bloqueo mecánico de la hoja. **Las automatizaciones S800H ENC se han diseñado y fabricado para automatizar cancelas de batiente. Evite cualquier otro uso distinto del que se ha descrito.**

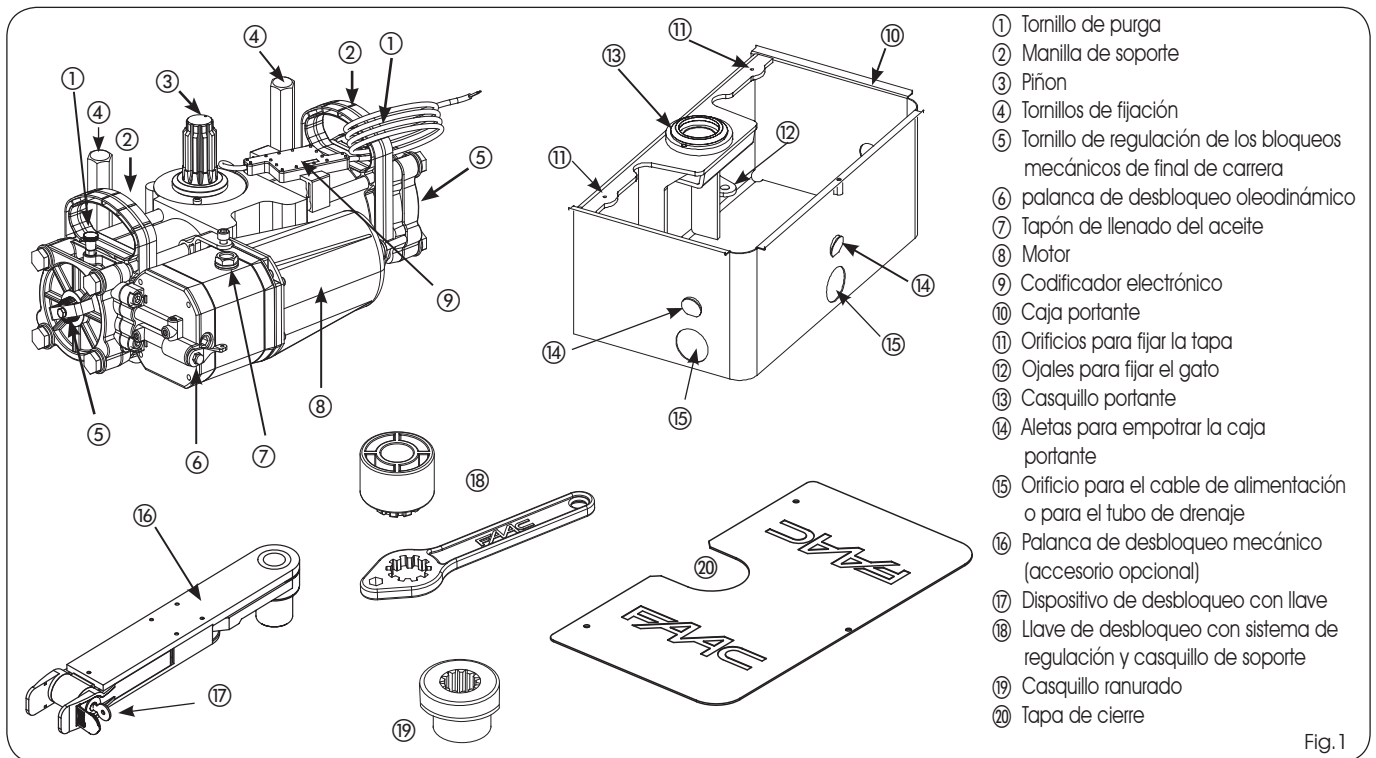

- ① Tornillo de purga
- ② Manilla de soporte
- ③ Piñon
- ④ Tornillos de fijación
- ⑤ Tornillo de regulación de los bloqueos mecánicos de final de carrera
- ⑥ palanca de desbloqueo oleodinámico
- ⑦ Tapón de llenado del aceite
- ⑧ Motor
- ⑨ Codificador electrónico
- ⑩ Caja portante
- ⑪ Orificios para fijar la tapa
- ⑫ Ojales para fijar el gato
- ⑬ Casquillo portante
- ⑭ Aletas para empotrar la caja portante
- ⑮ Orificio para el cable de alimentación o para el tubo de drenaje
- ⑯ Palanca de desbloqueo mecánico (accesorio opcional)
- ⑰ Dispositivo de desbloqueo con llave
- ⑱ Llave de desbloqueo con sistema de regulación y casquillo de soporte
- ⑲ Casquillo ranurado
- ⑳ Tapa de cierre

Fig.1

2 CARACTERÍSTICAS TÉCNICAS

CARACTERÍSTICAS TÉCNICAS	OPERADOR CBAC	OPERADOR SB/SBW
Alimentación (V=)	24	
Potencia absorbida (W)	60 (*)	
Nivel de protección	IP 67	
Tipo de aceite	"FAAC HP OIL"	
Temperatura de funcionamiento	-20° C +55° C	
Rated Operating Time (R.O.T.)	Continuous duty at 55°C (servicio continuado)	
Bloqueo hidráulico	Presente	No presente

Par máx. (Nm)**	500 (E024S) ; 600 (E124)	
Velocidad angular (°/s) ***	5.5 (E024S) ; 8.2 (E124)	
Ángulo máxima apertura ****	113° (S800H ENC 110°) 187° (S800H ENC 184°)	
Longitud máxima de la hoja (m)	2	4 (electrocerradura obligatoria)
	Peso máx. de la hoja (kg)	
		800

* CADA OPERADOR
 ** CONSIDERANDO 55 Bar DE PRESIÓN ESTÁTICA EN LAS CÁMARAS
 *** CONSIDERANDO UNA CAPACIDAD DE LA BOMBA DE 0.6 lpm
 **** DURANTE LA FASE DE INSTALACIÓN DEL OPERADOR SE PIERDEN 3° DE CARRERA

3 PREDISPOSICIONES ELÉCTRICAS

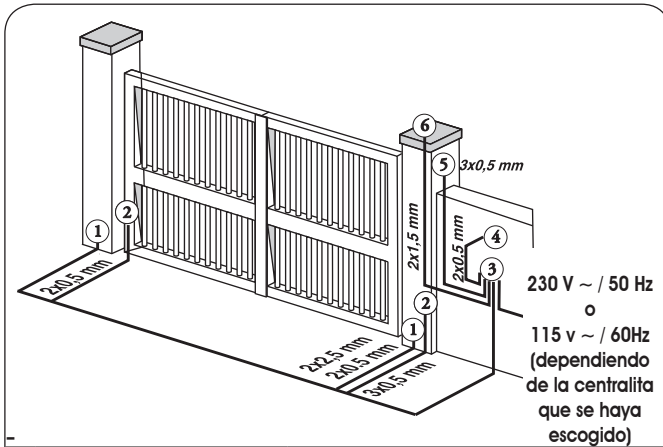

	Ø Cable (longitud máxima)
① Motor S800H ENC	2x2.5 mm ² hasta 8 m, aumente la sección de 0.3 mm ² para cada m que se añada.
① Codificador bus	2x0.5 mm ²
② Fococélulas bus 2 Easy	2x0.5 mm ² (máximo 100 m)
③ Alimentación de la tarjeta	2x2.5+T mm ²
④ Pulsador con llave	2x0.5 mm ²
⑤ Intermitente 24 V	2x1.5 mm ²

Fig.2

4 INSTALACIÓN DEL OPERADOR

4.1 OPERADOR SIN DESBLOQUEO DE EMERGENCIA MECÁNICO

- 1) Lleve la cancela a la posición de abierto.
- 2) Consultando las instrucciones del capítulo 7.1, actúe en el desbloqueo oleodinámico del operador girando la palanca (Fig.1 ref.⑥) o regulando con la llave adecuada (Fig.1 ref.⑩) el tornillo de desbloqueo (Fig.3 ref.①).

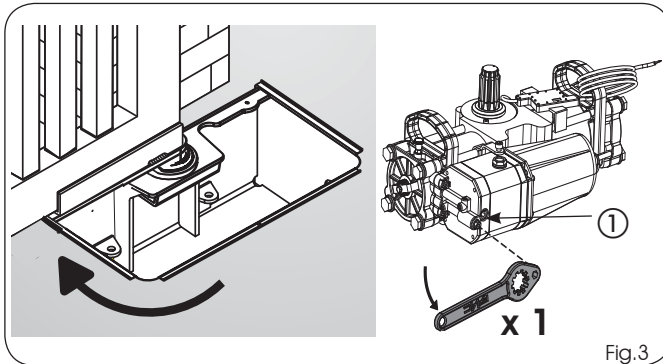

Fig.3

3) Desenrosque del operador el tapón (Fig.4 ref.A) del tornillo de final de carrera de cierre (Fig.4 ref. ①), y compruebe que el tornillo esté enroscado completamente.

4) **Desenrosque de una vuelta el tornillo de final de carrera de cierre (Fig.4 ref.B) (Importante para el acoplamiento perfecto entre el piñón y el casquillo ranurado en la fase de montaje).**

5) Gire el piñón del operador con la llave que se le suministra (Fig.5 ref.①), **hacia la dirección de cierre de la cancela**, hasta el bloqueo interno del pistón y quite la llave.

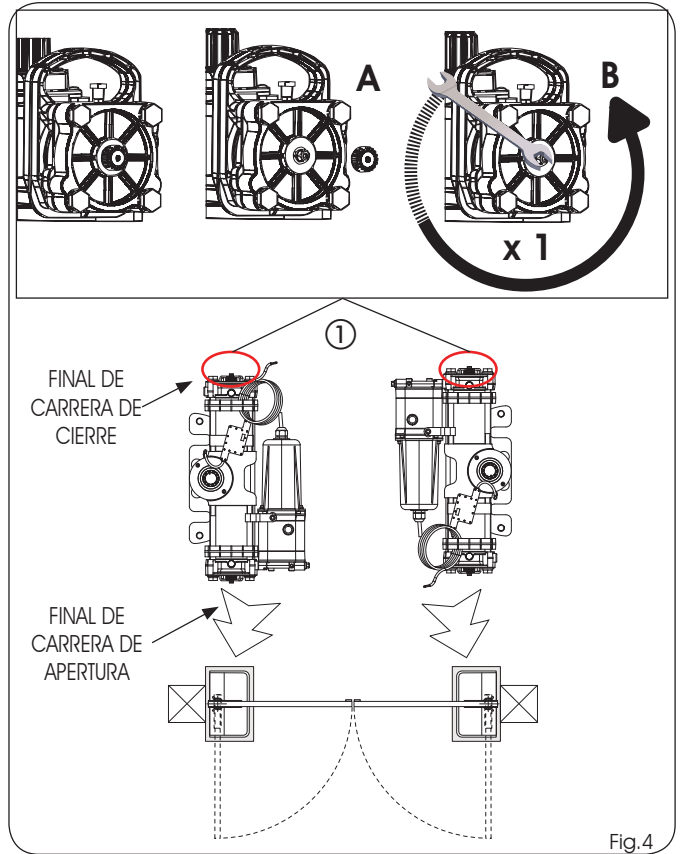

Fig.4

Gire la llave hasta el bloqueo mecánico y sáquela del piñón

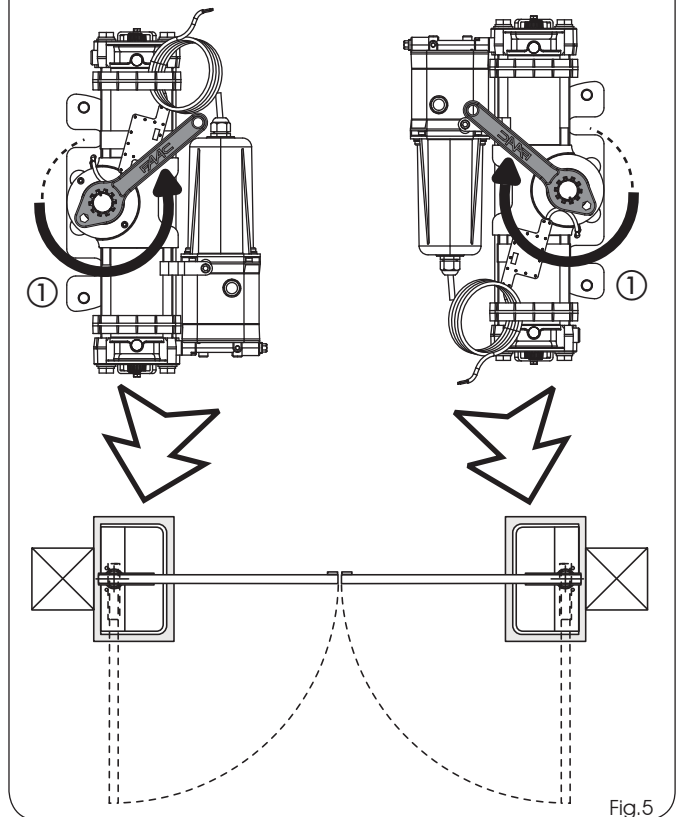

Fig.5

6) **Sin quitar el piñón** introduzca la llave que se le suministra en el operador (**Compruebe la posición del buril en el piñón Fig.6 ref.①**) y si es necesario, gire el piñón para corregir la posición (**Importante para el acoplamiento correcto entre piñón-casquillo ranurado en la fase de montaje**).

NOTA: si es necesario, enrosque un poco el tornillo de final de carrera en cierre.

Introduzca la llave sin quitar el piñón y compruebe que esta se encuentre en la posición correcta.

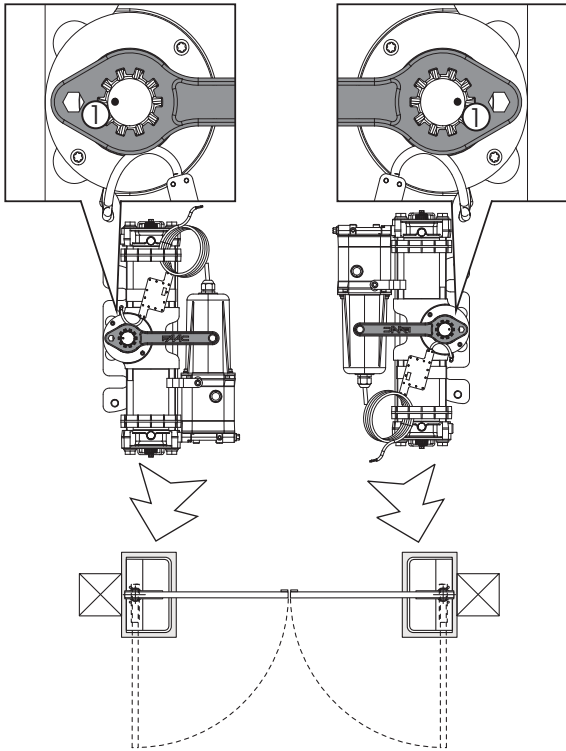

Fig.6

- 7) Quite la llave de regulación, enrosque el tapón del tornillo de final de carrera y engrase el piñón del operador.
- 8) Usando las manillas, introduzca el operador en la caja portante figura 7, y colóquelo como en la figura 8 A, B.
- 9) Vuelva a cerrar la cancela (Fig.9).

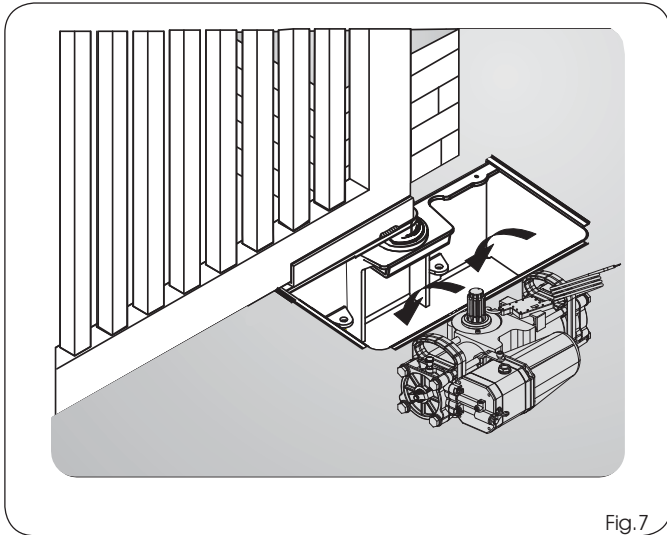

Fig.7

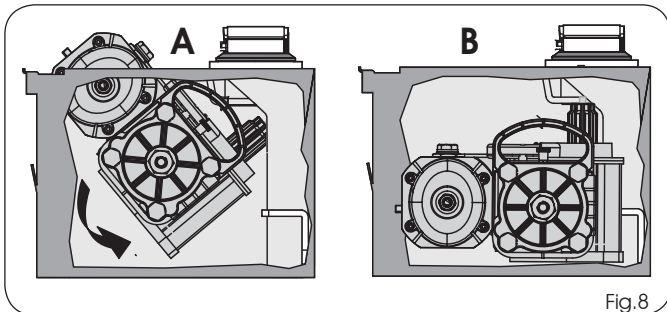

Fig.8

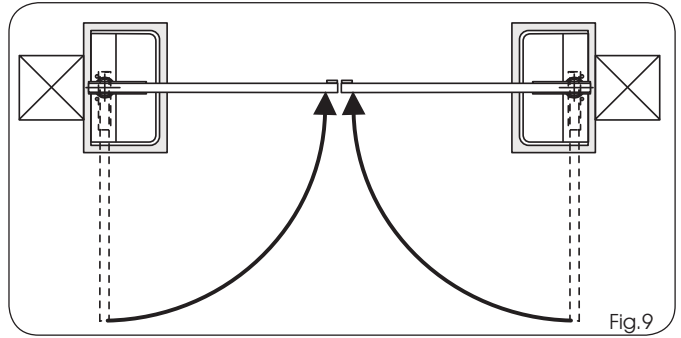

Fig.9

- 10) Suba el operador usando las manillas. (Fig.10 ref.A), introduciendo el piñón en el casquillo ranurado de la caja portante. Para facilitar esta operación, gire un poco el operador hasta que quede acoplado.
- 11) Coloque la llave que se le suministra debajo del operador como en la figura 10 ref. B para que sujete el motor.
- 12) Introduzca los tornillos de fijación con anillo grover y enrósquelos como en la figura 10 ref. C, de forma que el operador quede fijado a la caja portante como en la figura 11.
- 13) Abra y cierre la cancela comprobando y regulando, si es necesario, los respectivos finales de carrera como se indica en el capítulo 5.
- 14) Bloquee el operador con el sistema oleodinámico como indican las instrucciones del capítulo 7.1.
- 15) Realice las conexiones eléctricas como se describe en las instrucciones del equipo electrónico procuran que los polos del codificador sean los correctos.

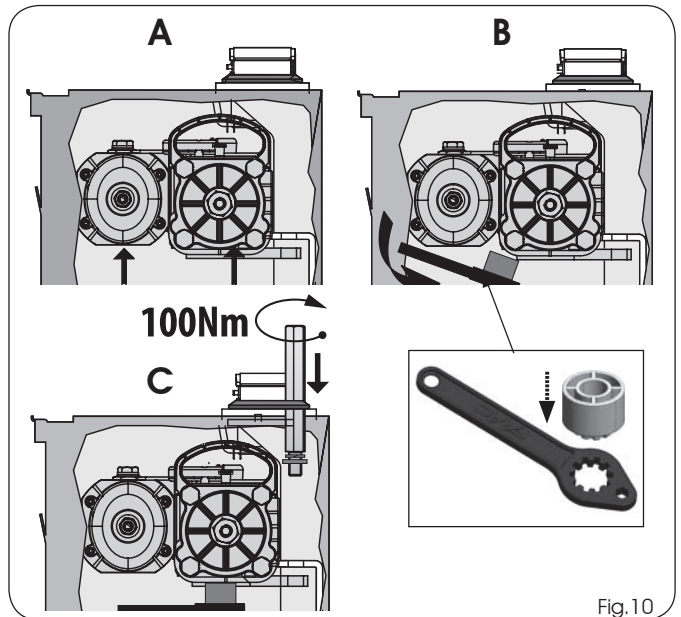

Fig.10

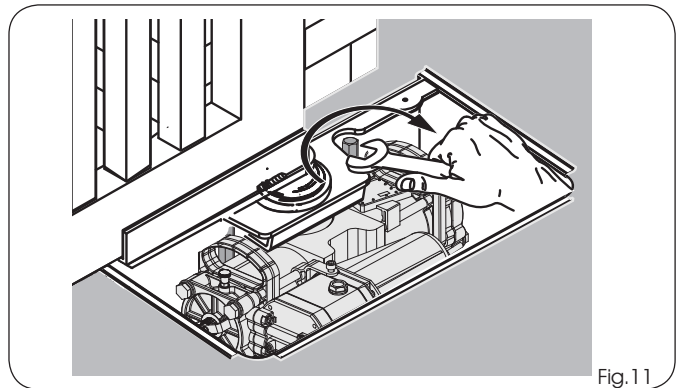

Fig.11

4.2 OPERADOR CON DESBLOQUEO DE EMERGENCIA MECÁNICO

- 1) Lleve la cancela a la posición abierta.
- 2) Consultando las instrucciones del capítulo 7.1, actúe en el desbloqueo oleodinámico del operador girando la palanca (Fig.1 ref.⑥) o regulando con la llave adecuada (Fig.1 ref.⑱) el tornillo de desbloqueo (Fig.12 ref.①).

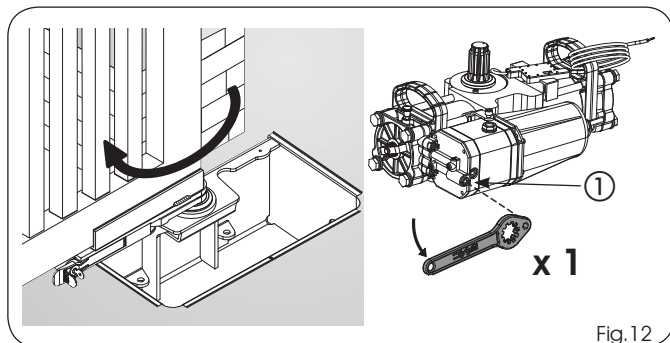

Fig.12

- 3) Desensrosque del operador el tapón (Fig.13 ref.A) del tornillo de final de carrera de cierre (Fig.13 ref. ①), y compruebe que el tornillo se esté enroscado completamente.
- 4) **Desensrosque de una vuelta el tornillo de final de carrera de cierre (Fig.13 ref.B) (Importante para el acoplamiento perfecto entre el piñón y el casquillo ranurado en la fase de montaje).**

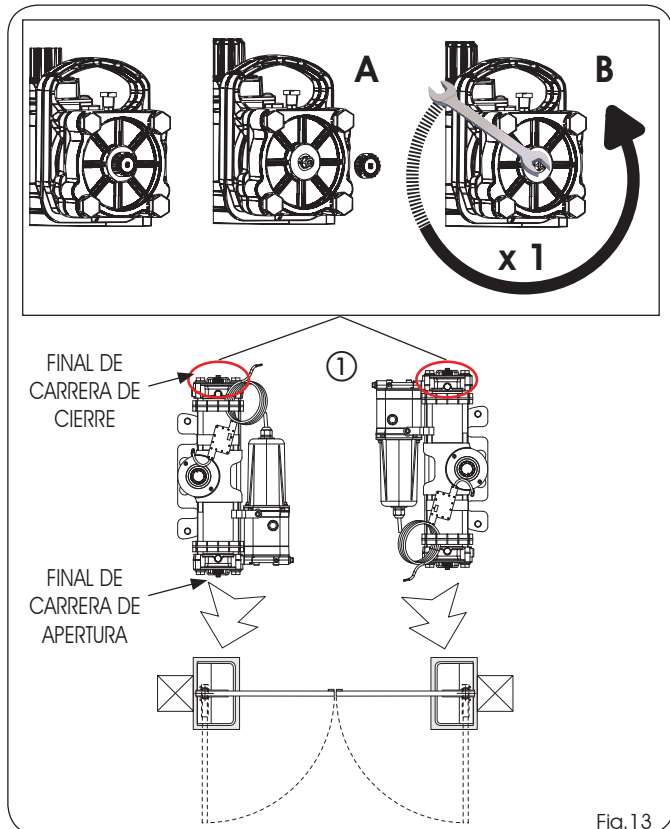

Fig.13

- 5) Gire el piñón del operador con la llave que se le suministra (Fig.14 ref.①), **hacia la dirección de cierre de la cancela**, hasta el bloqueo interno del pistón y quite la llave.
- 6) **Sin quitar el piñón** introduzca la llave que se le suministra en el operador (**Compruebe la posición del buril en el piñón Fig.6 ref.①**) y si es necesario, gire el piñón para corregir la posición (**Importante para el acoplamiento correcto entre piñón-casquillo ranurado en la fase de montaje**).

NOTA: si es necesario, enrosque un poco el tornillo de final de carrera en cierre.

Gire la llave hasta el bloqueo mecánico y sáquela del piñón

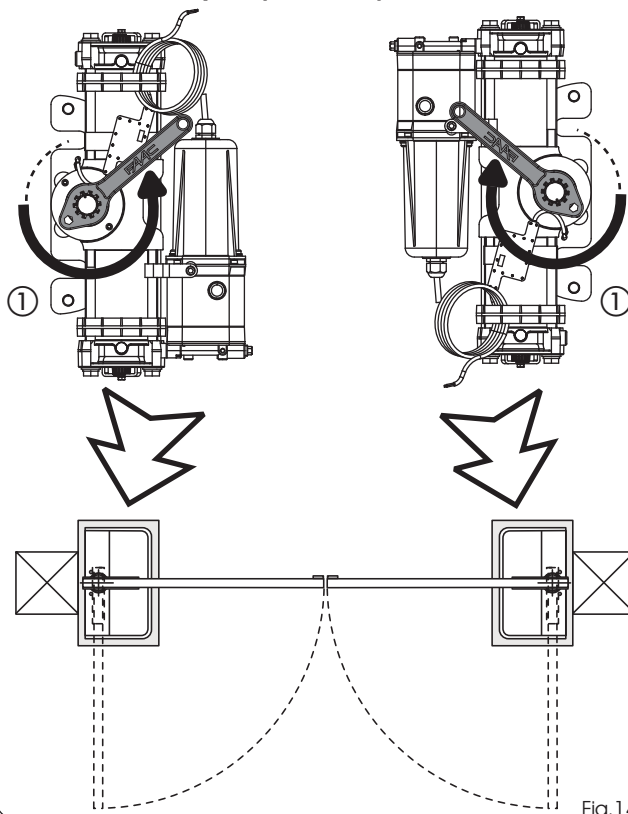

Fig.14

Introduzca la llave sin quitar el piñón y compruebe que esta se encuentre en la posición correcta.

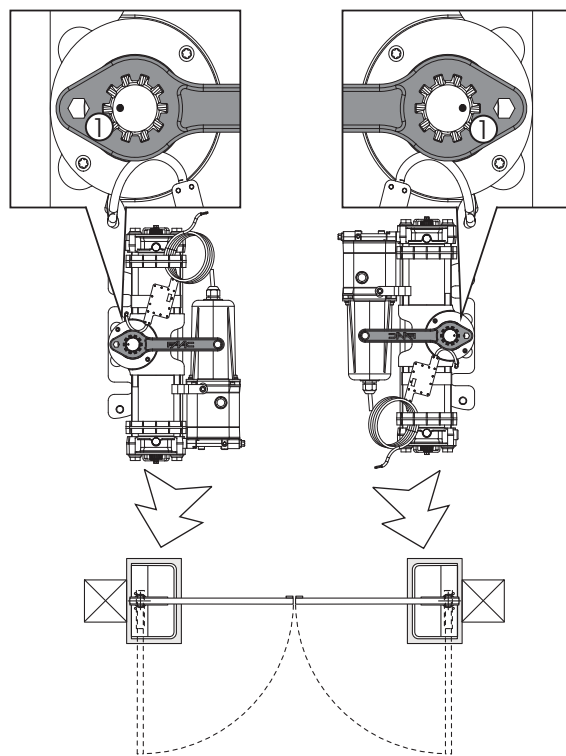

Fig.15

- 7) Quite la llave de regulación, enrosque el tapón del tornillo de final de carrera y engrase el piñón del operador.
- 8) Usando las manillas, introduzca el operador en la caja portante figura 16, y colóquelo como en la figura 17 A, B.
- 9) Vuelva a cerrar la cancela (Fig.18).
- 10) Libere el desbloqueo mecánico (fig. 19) consultando el apartado 7.2.

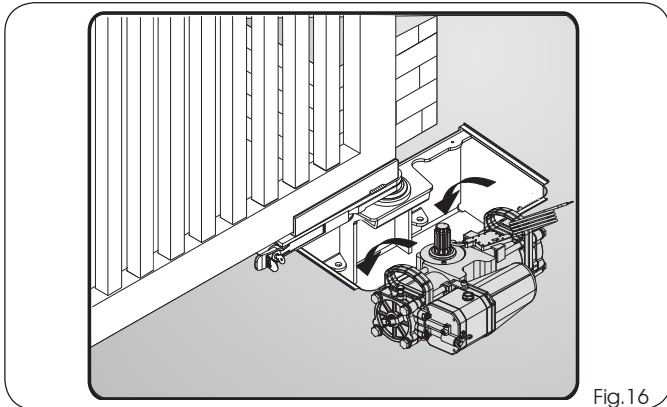

Fig.16

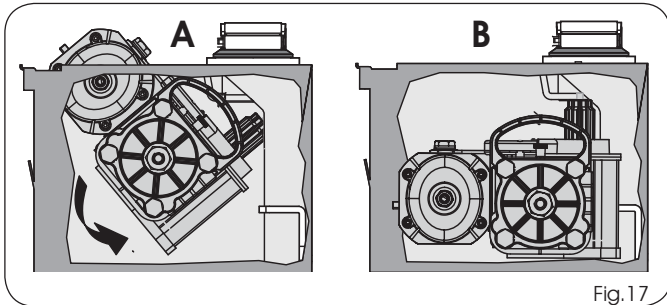

Fig.17

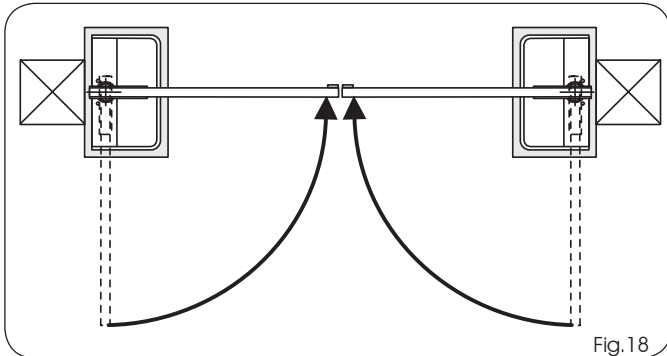

Fig.18

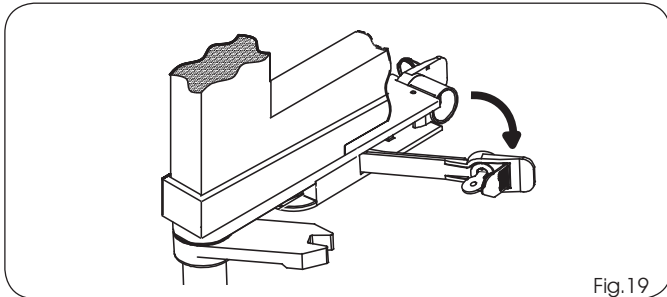

Fig.19

11) Lleve la cancela desbloqueada en la posición de abierto, comprobando que la parte de desbloqueo libre de la cancela **permanezca en la posición de cancela cerrada como en la figura 20 ref. ①**.

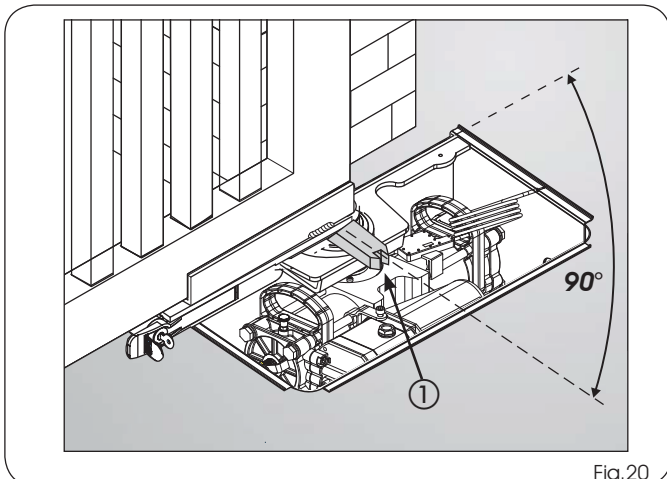

Fig.20

12) Suba el operador usando las manillas. (Fig.21 ref. A), introduciendo el piñón en el casquillo ranurado de la caja portante. Para facilitar esta operación, gire un poco el operador hasta que quede acoplado.

13) Coloque debajo del operador la llave suministrada (Fig.21 ref. B) para sujetar el motor.

14) Introduzca los tornillos de fijación con anillo grover y enrosquelos (Fig.21 ref. C), de forma que el operador quede fijado a la caja portante como en la figura 22.

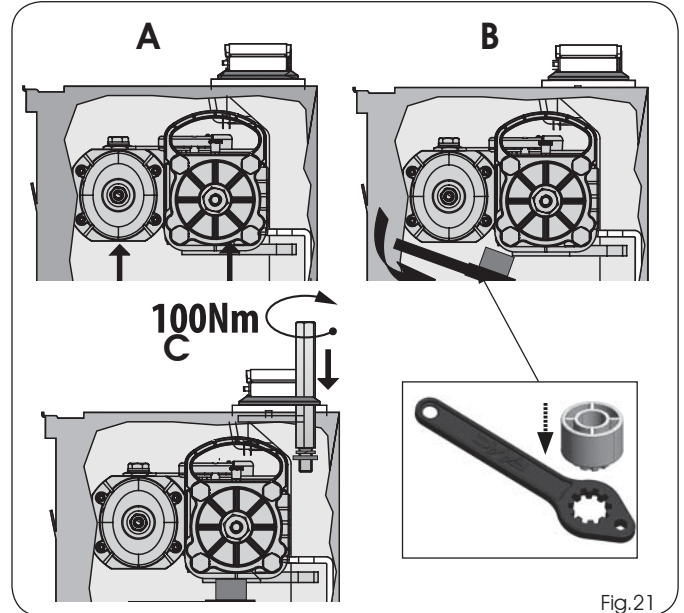

Fig.21

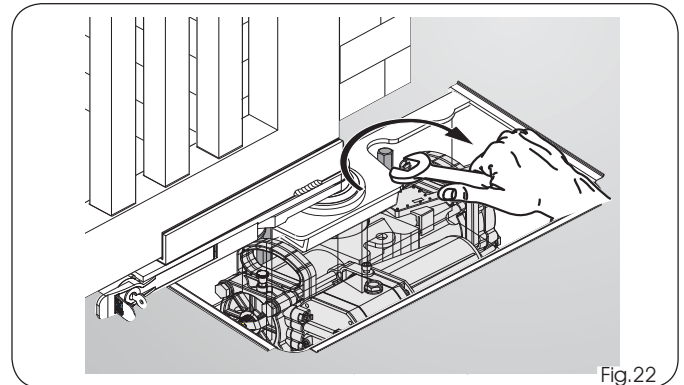

Fig.22

15) Cierre la cancela y vuelva a bloquearla con el bloqueo mecánico.

16) Abra y cierre la cancela comprobando y regulando, si es necesario, los respectivos finales de carrera como se indica en el capítulo 5.

17) Bloquee el operador con el sistema oleodinámico como indican las instrucciones del capítulo 7.1.

18) Realice las conexiones eléctricas como se describe en las instrucciones del equipo electrónico procuran que los polos del codificador sean los correctos.

5 FINALES DE CARRERA MECÁNICOS INTERNOS (POSITIVE STOP)

El operador S800H ENC se entrega de serie con los finales de carrera mecánicos internos en apertura y en cierre, esto facilita las operaciones de instalación ya que evita tener que realizar los bloqueos mecánicos.

Los finales de carrera mecánicos (POSITIVE STOP) pueden regularse en los últimos 30° de la carrera MÁXIMA del operador, en apertura y en cierre.

FAAC SUMINISTRA LOS FINALES DE CARRERA COMPLETAMENTE ABIERTOS (MÁXIMO ÁNGULO DE ROTACIÓN DEL PIÑÓN).

5.1 REGULACIÓN DE LOS FINALES DE CARRERA

- 1) Desbloquee el operador con el sistema oleodinámico. (Vea cap.7.1)
- 2) Cierre la hoja, llevándola manualmente a la posición de cierre.
- 3) Desenrosque el tapón (Fig.23 ref. A-B) del tornillo de final de carrera de cierre (Fig.23 ref.①).
- 4) DESENROSQUE el tornillo de final de carrera en cierre (Fig.23 ref.①), hasta que la hoja no empiece a moverse.
- 5) Vuelva a enroscar el tapón (Fig.23 ref. A) del tornillo de final de carera.
- 6) Abra la hoja llevándola a la posición de apertura manualmente.
- 7) Desenrosque el tapón (Fig.23 ref. A-B) del tornillo de final de carrera de apertura (Fig.23 ref.②).
- 8) DESENROSQUE el tornillo de final de carrera en apertura (Fig.23 ref.②), hasta que la hoja no empiece a moverse.
- 9) Vuelva a enroscar el tapón del tornillo de final de carrera.
- 10) Abriendo y cerrando la cancela compruebe que se hayan regulado correctamente los finales de carrera.
- 11) Vuelva a bloquear el operador siguiendo las instrucciones del capítulo 7.1.

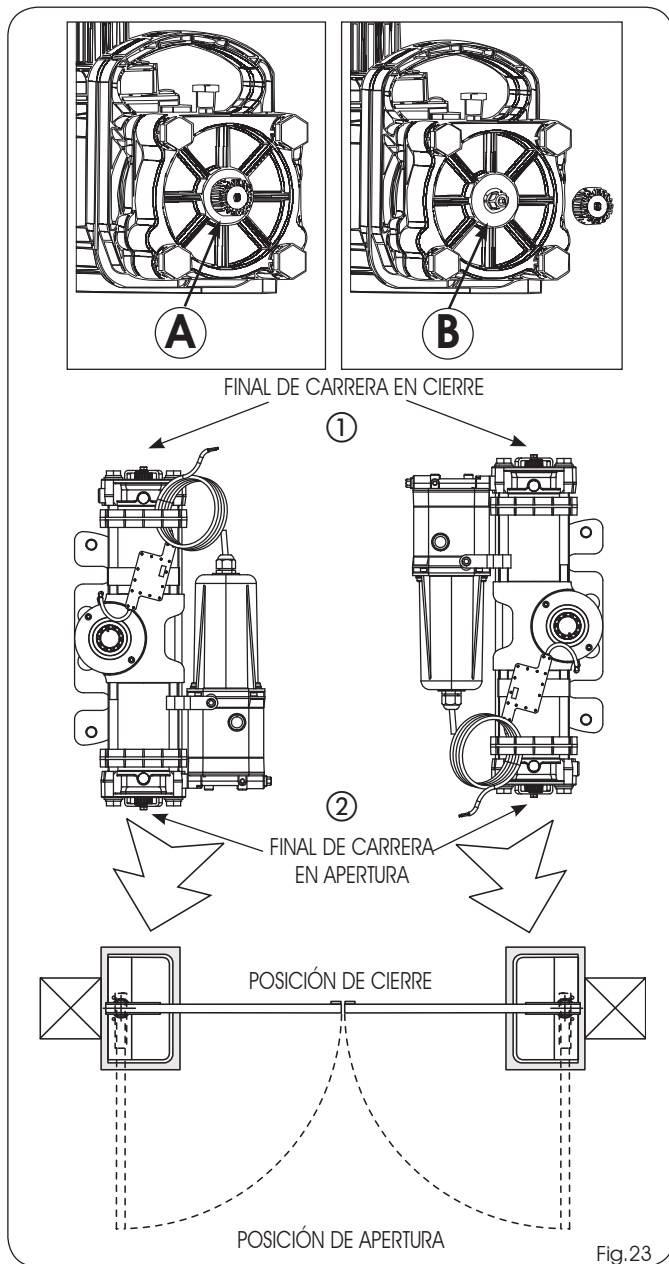

6 OPERACIONES FINALES

⚠ Para evitar excesivas caídas de tensión, es aconsejable que la longitud de los cables del motor con sección 2.5 mm, no supere los 20 m. La longitud máxima de los cables del BUS, debe ser de 100 m como máximo (con todos los cables de conexión de los accesorios del BUS incluidos)

- 1) Conecte el motor (Fig.1 ref. ⑧) y el codificador (Fig.1 ⑨), al equipo electrónico, siguiendo las correspondientes instrucciones.
- 3) Fije la tapa de la caja portante con los tornillos suministrados (Fig.24;25).
- 3) Si estuviera previsto por las normativas vigentes, coloque en ambos lados del automatismo como mínimo dos carteles de "peligro: movimiento automático".

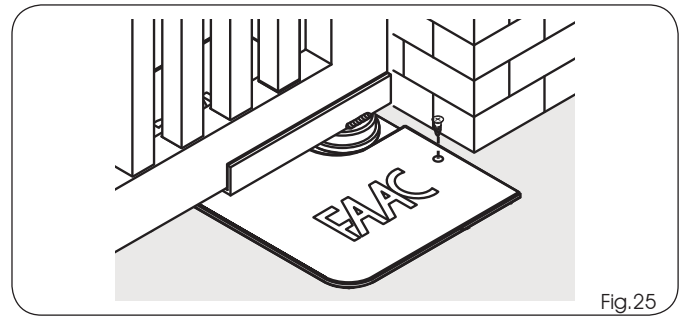
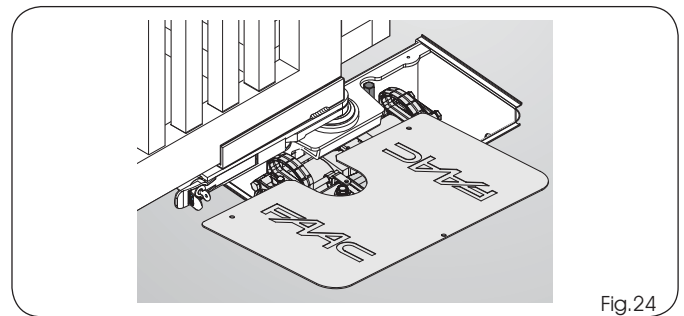

7 FUNCIONAMIENTO MANUAL

⚠ Antes de realizar las operaciones de desbloqueo o de bloqueo asegúrese de que se ha desconectado la tensión al operador y de que el mismo no esté en movimiento.

7.1 DESBLOQUEO OLEODINÁMICO DEL OPERADOR

Si fuera necesario accionar la cancela manualmente debido a un corte de corriente o un fallo de la automatización, es necesario manipular el dispositivo de desbloqueo oleodinámico usando la palanca (Fig.1 ref.⑥) o la llave para desbloquear (Fig.1 ref.⑱):

- 1) Retire la tapa de la caja portante.
- 2) Desatornille el tornillo de desbloqueo (Fig.26 ref.①), (si no lleva palanca introduciendo la ranura hexagonal de la llave que se le proporciona (Fig.26 ref.②)):

 - Para **DESBLOQUEAR**, gire el tornillo hacia la izquierda de una vuelta (para evitar que salga aceite)
 - Para **VOLVER A BLOQUEAR**, gire el tornillo hacia la derecha hasta llegar al bloqueo mecánico (evite forzarlo demasiado).

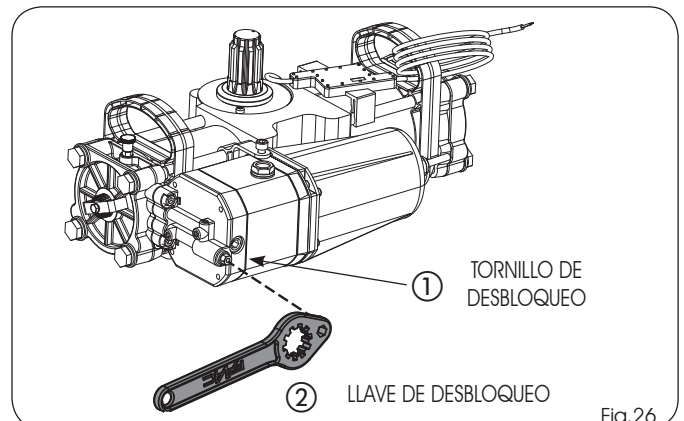

7.2 DESBLOQUEO DE EMERGENCIA MECÁNICO (OPCIONAL)

Como opcional, está presente para el operador S800H ENC un desbloqueo mecánico manual de emergencia. Si fuera necesario accionar la cancela manualmente debido a un corte de corriente o un fallo de la automatización, es necesario manipular el dispositivo de desbloqueo con llave. El dispositivo está introducido en el estribo de soporte de la cancela (Fig.27 ref. ①) y permite desbloquear el sistema tanto desde el interior como desde el exterior de la propiedad, NO SE NECESITAN CASQUILLOS DIFERENTES DE LOS QUE SE SUMINISTRAN.

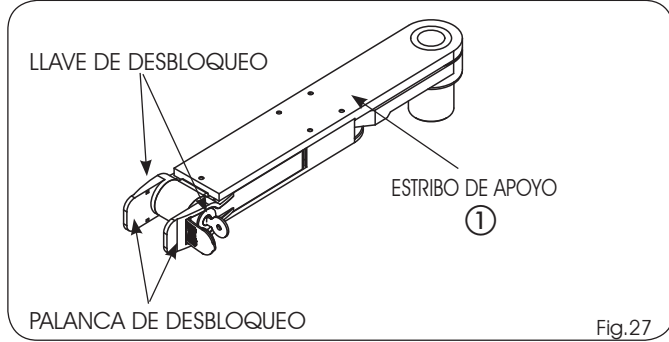

Para accionar manualmente la hoja proceda de la manera siguiente:
 1) Abra la portezuela de protección (Fig.28 ref. ②).
 2) Introduzca la llave de desbloqueo en la cerradura (Fig.28 ref. ③) y gire hacia la derecha hasta que se bloquee.
 3) Tire de la palanca de desbloqueo hacia usted Fig.28 ref. ①).
 4) Accione la hoja manualmente.

Para llevar el sistema al funcionamiento normal, proceda de la manera siguiente:

1) Vuelva a colocar la palanca de desbloqueo en posición de reposo (Fig.27)
 2) Introduzca la llave de desbloqueo en la cerradura (Fig.28 ref. ③) gire en sentido contrario, hasta que se bloquee y sáquela.
 3) Vuelva a cerrar el tapón de protección de la cerradura.
 4) Accione la hoja manualmente hasta que se enganche en la abrazadera de bloqueo.

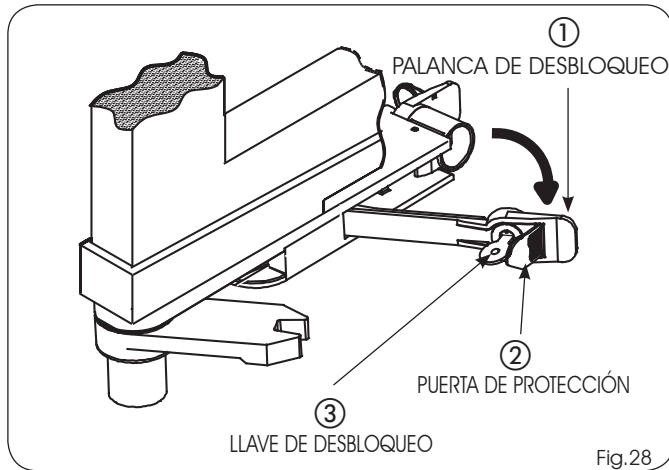

Si el circuito hidráulico tiene aire en su interior, esto causa un funcionamiento irregular de la automatización que se nota con el movimiento anómalo de la hoja y con un ruido excesivo durante el funcionamiento.

Para evitar este problema debe hacer lo siguiente:

- 1) Controle la apertura de la cancela.
- 2) Cuando la hoja se mueve, afloje el tornillo de purga de apertura (Fig.29 ref.①).
- 3) Deje que salga el aire del circuito hidráulico, a través del tornillo de purga hasta que salga aceite no emulsionado.
- 4) Apriete el tornillo de purga antes de que el operador termine el ciclo de apertura.
- 5) Controle el cierre de la cancela.
- 6) Cuando se mueve la hoja, afloje el tornillo de purga de cierre (Fig.29 ref.②).
- 7) Deje que salga el aire del circuito hidráulico, a través del tornillo de purga hasta que salga aceite no emulsionado.
- 8) Apriete el tornillo de purga antes de que el operador termine el ciclo de cierre.
- 9) Repita estas operaciones varias veces.
- 10) Vuelva a colocar la cantidad de aceite necesaria de forma que se encuentre un poco por debajo del tapón (Fig. 30 ref.①)

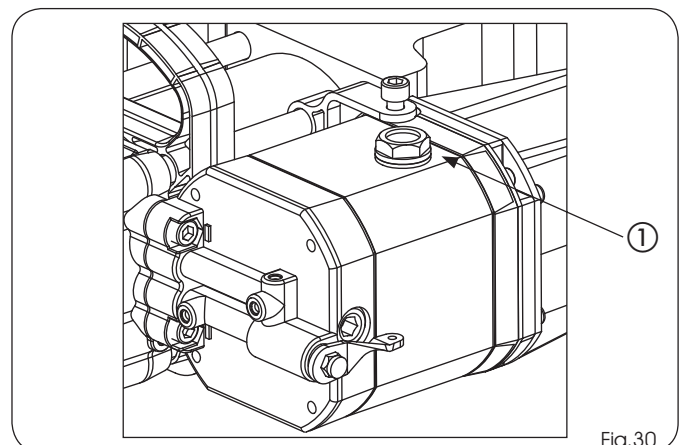
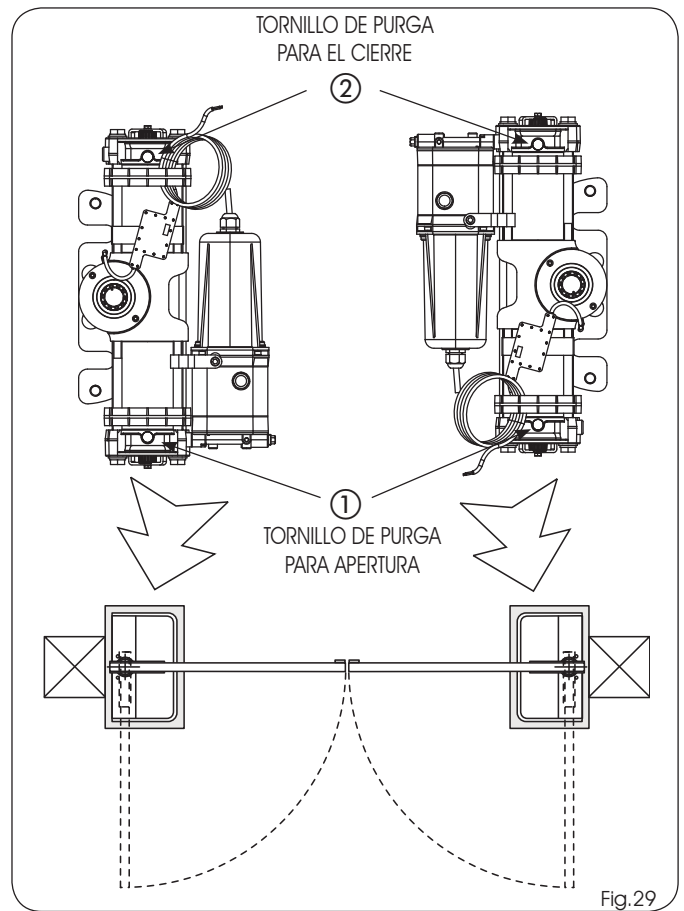

8 MANTENIMIENTO

Compruebe por lo menos cada seis meses, que el sistema funcione correctamente, prestando especial atención al funcionamiento de los dispositivos de seguridad y de desbloqueo (incluida la fuerza de empuje del operador) y que las bisagras de la cancela funcionen perfectamente.

Los dispositivos de seguridad instalados en el sistema deben ser comprobados cada seis meses.

8.1 OPERACIÓN DE PURGADO

El operador S800H ENC se entrega con el circuito hidráulico ya completamente vacío de aire. La operación de purga no debe realizarse, solo se necesita en caso de mantenimiento en la instalación hidráulica o de llenado del nivel del aceite.

AUTOMATIZACIÓN

GUÍA PARA EL USUARIO

NORMAS GENERALES DE SEGURIDAD

La automatización si se instala y usa correctamente, garantiza un elevado nivel de seguridad.

Además algunas simples normas de comportamiento pueden evitar inconvenientes fortuitos.

- No pase entre las hojas cuando se están moviendo. Antes de pasar entre las hojas, espere a que se abran completamente.
- No permanezca nunca en medio de las hojas.
- No permanezca y no deje que niños, personas o cosas se queden cerca del sistema de automatización, evítelo sobretodo mientras está funcionando.
- No permite a los niños que jueguen con el sistema de automatización y guarde los radiomando, o cualquier otro sistema para accionarlo, evitando así que pueda ponerse en marcha el sistema de automatización de forma involuntaria.
- No impida voluntariamente el movimiento de las hojas.
- Evite que las ramas o los arbustos puedan dificultar el movimiento de las hojas.
- Mantenga en buen estado de funcionamiento y bien visibles los sistemas de señalización luminosa.
- No intente accionar las hojas manualmente si no las ha desbloqueado antes.
- En caso de mal funcionamiento, desbloquee las hojas para permitir el acceso y espere a que intervenga el técnico del personal cualificado.
- Cuando esté preparado el funcionamiento manual, antes de restablecer el funcionamiento normal corte la alimentación eléctrica al sistema.
- No realice ninguna modificación en los componentes que forman parte del sistema de automatización.
- Evite cualquier intento de reparación o de intervención directa y solicite solo la intervención de personal cualificado.
- Encargue la comprobación, al menos cada seis meses, de la eficiencia de la automatización y de los dispositivos de seguridad a personal habilitado.

DESCRIPCIÓN

Estas instrucciones son válidas para los modelos siguientes:

S800H ENC CBAC - S800H ENC SB/SBW

La automatización para cancelas de batiente es un monobloque oleodinámico que si se instala enterrado en el terreno no influye en la estética de la hoja.

El modelo con bloqueo hidráulico no necesita que se instale electrocerradura ya que garantiza el bloqueo mecánico de la hoja cuando el motor no está funcionando. El modelo sin bloqueo hidráulico necesita siempre una o varias electrocerraduras para asegurar el bloqueo mecánico de la hoja.

Las automatizaciones S800H ENC se han diseñado y fabricado para automatizar cancelas de batiente. Evite cualquier otro uso distinto.

Según el modelo escogido se pueden automatizar hojas de hasta 4 m y 800 kg de peso.

El funcionamiento de los operadores se gestiona desde una centralita electrónica de control que está colocada en una caja adecuadamente protegida de la intemperie. Normalmente las hojas están cerradas.

Cuando la centralita electrónica recibe un mando de apertura con el radio mando o con cualquier otro sistema de impulso, acciona el equipo oleodinámico y permite que las hojas se abran hasta la posición en la que permiten el acceso.

Si se ha configurado el funcionamiento automático, las hojas se cierran solas al finalizar el tiempo de pausa que se ha seleccionado.

Si se ha configurado el funcionamiento semiautomático, debe

enviarse un segundo impulso para que se vuelvan a cerrar.

Un impulso de parada (si está previsto) detiene siempre el movimiento.

Para conocer el funcionamiento detallado de la automatización con sus diferentes lógicas de funcionamiento, consulte con el Técnico encargado de la instalación.

Las automatizaciones, incluyen dispositivos de seguridad de tipo D (fotocélulas), que impiden el movimiento de las hojas cuando hay un obstáculo en la zona que deben proteger.

La automatización S800H ENC dispone de un dispositivo que si se conecta a un equipo electrónico específico, detecta la presencia de un posible obstáculo y procede a invertir la marcha de la hoja.

La señalización luminosa indica el movimiento que están realizando las hojas en ese momento.

FUNCIONAMIENTO MANUAL



Advertencia: Antes de las operaciones de **DESBLOQUEO Y BLOQUEO** compruebe que ha interrumpido la tensión al operador.

DESBLOQUEO OLEODINÁMICO DEL OPERADOR

Si fuera necesario accionar la cancela manualmente debido a un corte de corriente o un fallo de la automatización, es necesario manipular el dispositivo de desbloqueo oleodinámico usando la palanca o la llave para desbloquear:

1) Retire la tapa de la caja portante.

2) Desatornille el tornillo de desbloqueo (Fig.1 ref.①), (si no lleva palanca introduciendo en la ranura hexagonal de la llave que se le proporciona (Fig.2 ref.②)):

- Para **DESBLOQUEAR**, gire el tornillo hacia la izquierda de una vuelta (para evitar que salga aceite)

- Para **VOLVER A BLOQUEAR**, gire el tornillo hacia la derecha hasta llegar al bloqueo mecánico.

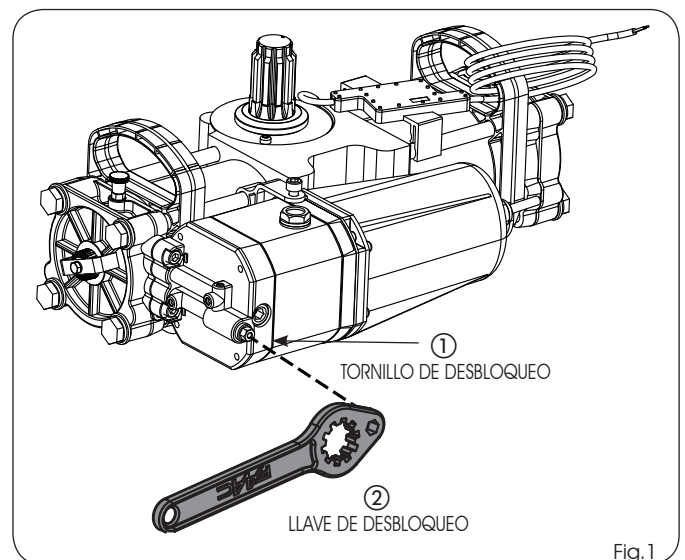

DESBLOQUEO DE EMERGENCIA OLEODINÁMICO (OPCIONAL)

Como opcional, está presente para el operador un desbloqueo hidráulico manual de emergencia (Fig.2).

En caso de que se necesite accionar la cancela manualmente sin llegar a la caja de cimentación, debe usar el dispositivo de desbloqueo con llave.

El dispositivo está colocado en la base de la cancela y permite desbloquear el sistema.

Para accionar manualmente la hoja proceda de la manera siguiente:

- 1) Para desbloquearla, introduzca la llave en la cerradura, gire hacia la izquierda hasta el bloqueo mecánico.
- 4) Accione la hoja manualmente.

Para llevar el sistema al funcionamiento normal (con cancela desbloqueada), proceda de la manera siguiente:

- 1) Para volver a bloquear, introduzca la llave en la cerradura, gire hacia la derecha hasta que se bloquee.

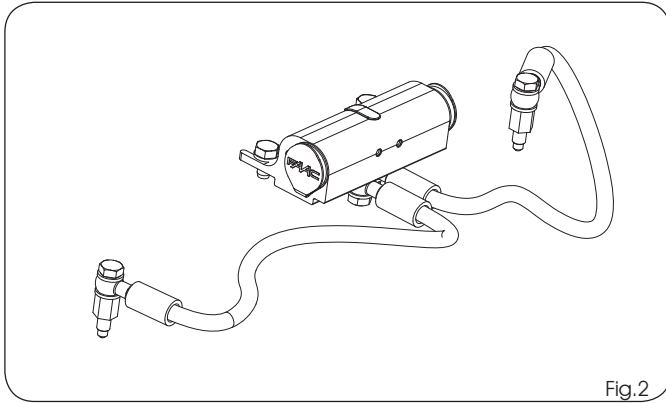

Fig.2

DESBLOQUEO DE EMERGENCIA MECÁNICO (OPCIONAL)

Como opcional, está presente para el operador un desbloqueo mecánico de emergencia (Fig.3).

Si fuera necesario accionar la cancela manualmente debido a un corte de corriente o un fallo de la automatización, es necesario manipular el dispositivo de desbloqueo con llave.

El dispositivo está colocado en la abrazadera de soporte de la cancela y permite desbloquear el sistema tanto desde dentro como desde fuera de la propiedad.

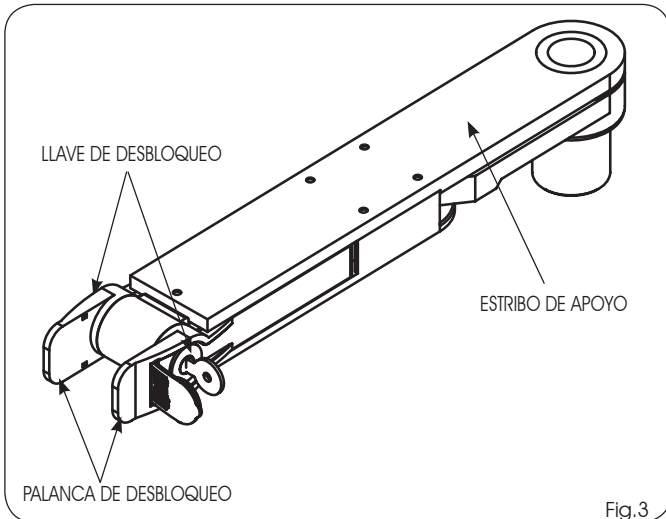

Fig.3

Para accionar manualmente la hoja proceda de la manera siguiente:

- 1) Abra la portezuela de protección (Fig.4 ref. ②).
- 2) Introduzca la llave de desbloqueo en la cerradura (Fig.4 ref. ③) y gire hacia la derecha hasta que se bloquee.
- 3) Tire de la palanca de desbloqueo hacia usted Fig.4 ref. ①).
- 4) Accione la hoja manualmente.

Para llevar el sistema al funcionamiento normal (con cancela desbloqueada), proceda de la manera siguiente:

- 1) Vuelva a colocar la palanca de desbloqueo en posición de reposo (Fig.3)
- 2) Introduzca la llave de desbloqueo en la cerradura y gire hacia la izquierda hasta que se bloquee.
- 3) Accione la hoja manualmente hasta que la cerradura se enganche en la abrazadera de bloqueo.
- 4) Vuelva a cerrar el tapón de protección de la cerradura.

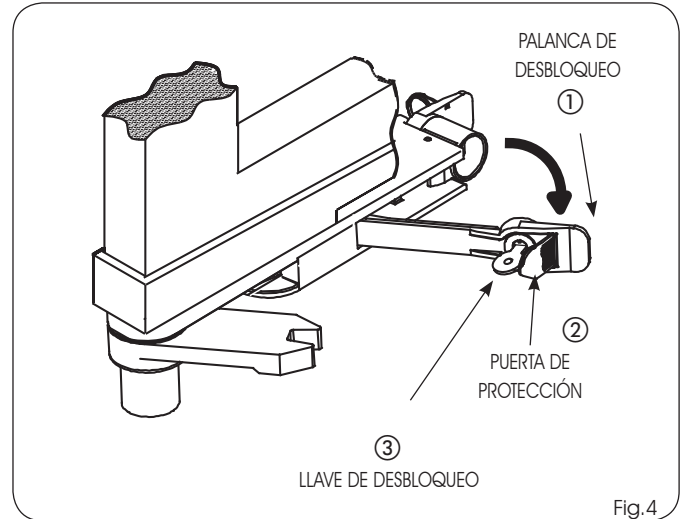

Fig.4

MANTENIMIENTO

Realice cada seis meses a través de un técnico habilitado, la comprobación del funcionamiento del sistema, especialmente en lo que se refiere a la eficiencia de los dispositivos de seguridad y de desbloqueo y al funcionamiento correcto de las bisagras de la cancela.

Pida que se compruebe además la cantidad de aceite dentro del depósito, **si debe llenarse debe hacerse solo con "FAAC HP OIL"**.

SEDE - HEADQUARTERS

FAAC S.p.A.

Via Calari, 10
40069 Zola Predosa (BO) - ITALY
Tel. +39 051 61724 - Fax +39 051 758518
www.faac.it - www.faacgroup.com

ASSISTENZA IN ITALIA

SEDE

tel. +39 051 6172501
www.faac.it/ita/assistenza

FIRENZE

tel. +39 055 301194
filiale.firenze@faacgroup.com

MILANO

tel +39 02 66011163
filiale.milano@faacgroup.com

PADOVA

tel +39 049 8700541
filiale.padova@faacgroup.com

ROMA

tel +39 06 41206137
filiale.roma@faacgroup.com

TORINO

tel +39 011 6813997
filiale.torino@faacgroup.com

SUBSIDIARIES

AUSTRIA

FAAC GMBH
Salzburg - Austria
tel. +43 662 8533950
www.faac.at

FAAC TUBULAR MOTORS
tel. +49 30 56796645
faactm.info@faacgroup.com
www.faac.at

AUSTRALIA

FAAC AUSTRALIA PTY LTD
Homebush, Sydney - Australia
tel. +61 2 87565644
www.faac.com.au

BENELUX

FAAC BENELUX NV/SA
Brugge - Belgium
tel. +32 50 320202
www.faacbenelux.com

FAAC TUBULAR MOTORS
tel. +31 475 406014
faactm.info@faacgroup.com
www.faacbenelux.com

CHINA

FAAC SHANGHAI
Shanghai - China
tel. +86 21 68182970
www.faacgroup.cn

FRANCE

FAAC FRANCE
Saint Priest, Lyon - France
tel. +33 4 72218700
www.faac.fr

FAAC FRANCE - AGENCE PARIS
Massy, Paris - France
tel. +33 1 69191620
www.faac.fr

FAAC FRANCE - DEPARTEMENT
VOLETS
Saint Denis de Pile - Bordeaux - France
tel. +33 5 57551890
www.faac.fr

GERMANY

FAAC GMBH
Freilassing - Germany
tel. +49 8654 49810
www.faac.de

FAAC TUBULAR MOTORS
tel. +49 30 5679 6645
faactm.info@faacgroup.com
www.faac.de

INDIA

FAAC INDIA PVT. LTD
Noida, Delhi - India
tel. +91 120 3934100/4199
www.faacindia.com

IRELAND

NATIONAL AUTOMATION LIMITED
Boyle, Co. Roscommon - Ireland
tel. +353 071 9663893
www.faac.ie

MIDDLE EAST

FAAC MIDDLE EAST FZE
Dubai Silicon Oasis free zone
tel. +971 4 372 4187
www.faac.ae

NORDIC REGIONS

FAAC NORDIC AB
Perstorp - Sweden
tel. +46 435 779500
www.faac.se

POLAND

FAAC POLSKA SP.ZO.O
Warszawa - Poland
tel. +48 22 8141422
www.faac.pl

RUSSIA

FAAC RUSSIA LLC
Moscow - Russia
tel. +7 495 646 24 29
www.faac.ru

SPAIN

CLEM, S.A.U.
S. S. de los Reyes, Madrid - Spain
tel. +34 091 358 1110
www.faac.es

SWITZERLAND

FAAC AG
Altdorf - Switzerland
tel. +41 41 8713440
www.faac.ch

TURKEY

FAAC OTOMATİK GEÇİŞ SİSTEMLERİ
SAN. VE TİC. LTD. ŞTİ.
Çağlayan, Kağıthane, İstanbul - Turkey
tel. +90 (0)212 - 3431311
www.faac.com.tr

UNITED KINGDOM

FAAC UK LTD.
Basingstoke, Hampshire - UK
tel. +44 1256 318100
www.faac.co.uk

U.S.A.

FAAC INTERNATIONAL INC
Rockledge, Florida - U.S.A.
tel. +1 904 4488952
www.faacusa.com

FAAC INTERNATIONAL INC
Fullerton, California - U.S.A.
tel. +1 714 446 9800
www.faacusa.com