

SAMSUNG Flip

Manual del usuario

WM75A

El color y el aspecto pueden variar según el producto, y el contenido del manual está sujeto a cambios sin previo aviso para mejorar el rendimiento.

El número de horas de uso diario recomendado para este producto es de menos de 16 horas. Si se utiliza el producto más de 16 horas al día, es posible que se anule la garantía.

Se puede cobrar una tarifa administrativa si:

- (a) El usuario solicita un técnico y no se encuentra ningún defecto en el producto (es decir, no se ha leído el manual del usuario).
- (b) El usuario lleva el producto a reparar a un centro de servicio y no se encuentra ningún defecto en el producto (es decir, no se ha leído el manual del usuario).

Se le comunicará la tarifa administrativa antes de que le visite el técnico.

Índice

Antes de usar el producto

Precauciones de seguridad	4
Símbolos de seguridad	4
Almacenamiento	5
Electricidad y seguridad	5
Instalación	6
Funcionamiento	7
Precauciones de uso	8

Preparativos

Comprobación de los componentes	9
Partes	10
Puertos	11
Bandeja	12
Antes de instalar el producto (Guía de instalación)	13
Ventilación	13
Instalación del equipo de montaje mural	14
Instalación del equipo de montaje mural	14
Especificaciones del juego de montaje mural (VESA)	15
Conexión a una red	16
Configuración de red (cableada)	16
Configuración de red (inalámbrica)	18
Usar WPS	20

Escritura

¿Qué es una “lista”?	21
MODO LÁPIZ	22
Elementos de la pantalla	22
Dibujo	23
Borrado	23
Cambio del grosor y color del lápiz	23
MODO PINCEL	24
Elementos de la pantalla	24
Gestión de listas	25
EXPLORADOR DE ROLLOS	26
Visor de páginas	27
Nota Activado/Desactivado	28
Uso de las herramientas de selección	29

IMPORTAR

Conexión a un dispositivo móvil	31
Conexión mediante Smart View o Screen Mirroring	31
Conexión a un PC	31
Conexión mediante cable	32
Conexión mediante OPS	32
Conexión mediante la función Wireless Display	33
Conexión mediante SMARTVIEW+	33
Importación desde un dispositivo USB	34
Conexión a Internet	34
Lea antes de utilizar la función de INTERNET	34
Conexión a SAMSUNG WORKSPACE	35
Conexión a CISCO WEBEX	35
Ventana de origen	36
Vista de documentos	37
Vista de imagen	38
Vista de video	39

Índice

EXPORTAR

Envío de correos electrónicos	41
Impresión	42
Instalación del Flip Printing Software	42
Configuración de la impresora	42
Exportación a un dispositivo USB	44
Exportación desde una unidad de red	45
Envío a un dispositivo móvil	45
Uso compartido de la pantalla	46

Menú

Conectar	47
Sistema	55
Imagen	59
Asistencia	61

Solución de problemas

Problemas y soluciones	62
------------------------	----

Especificaciones

General	67
Modos de temporización predefinidos	69

Apéndice

Responsabilidad por el Servicio de Pago (Coste para los Clientes)	70
No se trata de un defecto del producto	70
El daño del producto ha sido causado por el cliente	70
Otros	70
Prevención del desgaste con persistencia de imágenes	71
¿En qué consiste el desgaste con persistencia de imágenes?	71
Prácticas de prevención recomendadas	71
Licencia	71





Capítulo 01

Antes de usar el producto

Precauciones de seguridad

Las siguientes instrucciones de seguridad están destinadas a garantizar su seguridad personal y a evitar daños materiales. Lea lo siguiente para garantizar un uso adecuado del producto.







Símbolos de seguridad

Símbolo	Nombre	Significado
	Advertencia	En caso de no respetar las instrucciones, podrían producirse daños personales graves o fatales.
	Precaución	En caso de no respetar las instrucciones, podrían producirse daños personales o materiales.
	Prohibición	NO lo intente.
	Instrucción	Siga las indicaciones.

PRECAUCIÓN

PELIGRO DE DESCARGA ELÉCTRICA. NO ABRIR.

PRECAUCIÓN: PARA REDUCIR EL RIESGO DE DESCARGA ELÉCTRICA, NO RETIRE LA CUBIERTA (NI LA PARTE POSTERIOR). NO HAY PIEZAS QUE SE PUEDAN REPARAR EN EL INTERIOR. PARA CUALQUIER REPARACIÓN, ACUDA A PERSONAL CUALIFICADO.

	Este símbolo indica la presencia de alto voltaje en el interior. Es peligroso entrar en contacto con cualquier pieza interior de este producto.		Tensión CA: La tensión nominal marcada con este símbolo es tensión CA.
	Este símbolo indica que con este producto se incluye documentación importante correspondiente al funcionamiento y mantenimiento.		Tensión CC: La tensión nominal marcada con este símbolo es tensión CC.
	Producto de Clase II: Este símbolo indica que no se requiere una conexión de seguridad de puesta a tierra (toma de tierra). Si este símbolo no se encuentra en un producto con un cable de alimentación, el producto DEBE contar con una conexión fiable a una puesta a tierra de seguridad (conexión a tierra).		Precaución. Consulte las instrucciones antes de usar: Este símbolo informa de que se debe consultar el manual del usuario para obtener más información relativa a la seguridad.





Almacenamiento



Dadas las características de los productos de mucho brillo, el uso de un humidificador UV cerca del producto puede provocar la aparición de manchas blancas.

 Póngase en contacto con el Centro de servicio al cliente si necesita limpiar el interior del producto (se le cobrará una tarifa por este servicio).





Electricidad y seguridad

Advertencia

-  No utilice un cable de alimentación o un enchufe que estén dañados, como tampoco una toma de corriente suelta.
Podrían producirse una descarga eléctrica o fuego.
-  No enchufe varios productos a la misma toma de corriente.
Una toma de corriente que se caliente en exceso podría provocar fuego.
-  No toque el enchufe con las manos mojadas. De lo contrario, podría producirse una descarga eléctrica.
-  No doble el cable de alimentación ni tire con fuerza de él. Tenga cuidado de no dejar el cable de alimentación debajo de un objeto pesado.
Un cable dañado podría provocar fuego o una descarga eléctrica.
-  No coloque el cable de alimentación ni el producto cerca de fuentes de calor.
Podrían producirse una descarga eléctrica o fuego.









-  Inserte el enchufe hasta el fondo para que no quede suelto.
Una conexión inestable podría desencadenar un incendio.
-  Conecte el enchufe a una toma de corriente conectada a tierra (sólo dispositivos aislados de tipo 1).
Podrían producirse una descarga eléctrica o daños personales.
-  Limpie el polvo existente alrededor de las patillas del enchufe o de la toma de corriente mediante un paño seco.
De lo contrario, se podría producir fuego.

Precaución

-  No desenchufe el cable de alimentación mientras el producto se esté utilizando.
Una descarga eléctrica podría dañar el producto.
-  Utilice únicamente el cable de alimentación proporcionado con su producto por Samsung. No utilice el cable de alimentación con otros productos.
Podrían producirse una descarga eléctrica o fuego.
-  Mantenga la toma de corriente a la que esté enchufado el cable de alimentación libre de obstáculos.
El cable de alimentación debe desconectarse a fin de cortar por completo el suministro eléctrico al producto en caso de existir un problema.
-  Cuando desconecte el cable de alimentación de la toma de la pared, sosténgalo por el enchufe.
Podrían producirse una descarga eléctrica o fuego.





Instalación

Advertencia

-  No coloque velas, repelentes para insectos ni cigarrillos sobre el producto. No instale el producto cerca de fuentes de calor.
De lo contrario, se podría producir fuego.
-  No instale el producto en espacios mal ventilados, como estanterías o armarios.
Si aumenta demasiado la temperatura interna, podría producirse un incendio.
-  No instale el producto en una superficie inestable o que vibre (una repisa poco firme, una superficie inclinada, etc.).
 - El producto podría caerse y dañarse o provocar daños personales.
 - La utilización del producto en un área con mucha vibración puede dañar el producto o provocar un incendio.
-  No exponga el producto a la luz directa del sol, al calor ni a objetos calientes como una estufa.
De lo contrario, podría reducirse la vida útil del producto o producirse un incendio.
-  No instale el producto al alcance de los niños pequeños.
 - El producto podría caerse y provocar daños personales a los niños.
 - Como la parte delantera es pesada, instale el producto en una superficie plana y estable.
-  Los aceites aptos para consumo humano, como por ejemplo el de semilla de soja, pueden dañar o deformar el producto. No instale el producto en una cocina ni cerca una encimera de cocina.
-  Recorra a un técnico para instalar el gancho de montaje en la pared.
 - La instalación por parte de una persona no cualificada podría provocar daños personales.
 - Utilice únicamente receptáculos aprobados.
-  Instale el producto al menos a 10 cm de la ventana para permitir la ventilación.
Si aumenta demasiado la temperatura interna, podría producirse un incendio.
-  Mantenga el embalaje de plástico fuera del alcance de los niños.
Los niños podrían ahogarse.

-  No instale el producto en un vehículo ni en un lugar expuesto al polvo, la humedad (goteras, por ejemplo), aceite o humo.
Podrían producirse una descarga eléctrica o fuego.

Precaución



-  No apoye el producto sobre su parte delantera.
La pantalla podría dañarse.
-  No deje caer el producto cuando lo mueva.
Podrían producirse daños en el producto o daños personales.
-  Suelte el producto con cuidado.
Podrían producirse daños en el producto o daños personales.
-  Si instala el producto en un lugar inusual (un lugar expuesto a gran cantidad polvo fino, sustancias químicas, temperaturas extremas o mucha humedad), o bien en un lugar donde deba funcionar ininterrumpidamente durante un periodo largo de tiempo, su rendimiento podría verse gravemente afectado.
Asegúrese de consultar con el Centro de servicio al cliente de Samsung antes de la instalación del producto en un lugar con estas características.

Funcionamiento

IMPORTANTE:

PARA PREVENIR CUALQUIER MAL FUNCIONAMIENTO Y EVITAR DAÑOS, LEA DETALLADAMENTE ESTE MANUAL DE INSTRUCCIONES ANTES DE CONECTAR Y OPERAR EL APARATO, CONSERVE EL MANUAL PARA FUTURAS REFERENCIAS, GRACIAS. POR FAVOR LEA ESTE MANUAL ANTES DE OPERAR EL APARATO Y GUÁRDELO PARA REFERENCIAS FUTURAS.

Advertencia

-  Existe alta tensión dentro del producto. No desmonte, repare ni modifique nunca el producto por su cuenta.
 - Podrían producirse una descarga eléctrica o fuego.
 - Póngase en contacto con el Centro de servicio al cliente de Samsung para las reparaciones.
-  No permita que los niños se cuelguen del producto o se suban encima de él.





Los niños podrían resultar heridos o gravemente lesionados.
-  Si el producto se cae o la carcasa exterior se daña, apague el interruptor de encendido y desconecte el cable de alimentación. A continuación, póngase en contacto con el Centro de servicio al cliente de Samsung.

Si sigue utilizando el producto, podrían producirse fuego o una descarga eléctrica.
-  No deje objetos pesados ni artículos atractivos para los niños (juguetes, dulces, etc.) encima del producto.

El producto o los objetos pesados podrían caerse si los niños intentan alcanzar los juguetes o los dulces, lo que podría provocar heridas graves.
-  No tire del cable de alimentación ni de ningún otro cable para mover el producto.

Podrían producirse daños en el producto, una descarga eléctrica o fuego por causa de un cable dañado.
-  No levante ni mueva el producto mediante el cable de alimentación ni ningún otro cable.

Podrían producirse daños en el producto, una descarga eléctrica o fuego por causa de un cable dañado.

-  Asegúrese de que las ranuras de ventilación no estén tapadas por manteles o cortinas. Si aumenta demasiado la temperatura interna, podría producirse un incendio.
-  No inserte objetos metálicos (palillos, monedas, horquillas, etc.) ni objetos fácilmente inflamables (papel, cerillas, etc.) en el producto (a través de las ranuras de ventilación, los puertos de entrada/salida, etc.).
 - Asegúrese de apagar el producto y desconectar el cable de alimentación sin entran agua u otras sustancias extrañas en el producto. A continuación, póngase en contacto con el Centro de servicio al cliente de Samsung.
 - Podrían producirse daños en el producto, una descarga eléctrica o fuego.
-  No coloque objetos que contengan líquidos (jarrones, macetas, botellas, etc.) ni objetos metálicos sobre el producto.
 - Asegúrese de apagar el producto y desconectar el cable de alimentación sin entran agua u otras sustancias extrañas en el producto. A continuación, póngase en contacto con el Centro de servicio al cliente de Samsung.
 - Podrían producirse daños en el producto, una descarga eléctrica o fuego.
-  Antes de mover el producto, desconecte el interruptor de alimentación, el cable de alimentación y cualquier otro cable conectado.

Un cable dañado podría provocar fuego o una descarga eléctrica.
-  Si el producto genera un ruido extraño, olor a quemado o humo, desconecte de inmediato el cable de alimentación y póngase en contacto con el Centro de servicio al cliente de Samsung.

Podrían producirse una descarga eléctrica o fuego.
-  Durante una tormenta con aparato eléctrico, apague el producto y desenchufe el cable de alimentación.









Podrían producirse una descarga eléctrica o fuego.
-  No deje caer objetos sobre el producto ni lo golpee.

Podrían producirse una descarga eléctrica o fuego.
-  Si detecta un escape de gas, no toque el producto ni el enchufe. Asimismo, ventile el área de inmediato.

Las chispas podrían causar una explosión o un incendio.
-  No utilice ni mantenga aerosoles u otras sustancias inflamables cerca del producto.

Podrían producirse una explosión o fuego.

Precaución



-  No utilice humidificadores ni estufas cerca del producto. Podrían producirse una descarga eléctrica o fuego.
-  No toque la pantalla cuando el producto haya estado encendido durante un periodo largo de tiempo, ya que estará caliente.
-  No coloque objetos pesados sobre el producto. Podrían producirse daños en el producto o daños personales.
-  Si deja la pantalla fija con una imagen estática durante un periodo prolongado, puede producirse desgaste con persistencia de imágenes o píxeles defectuosos.
Active el modo de ahorro de energía o un protector de pantalla con imágenes en movimiento en caso de no utilizar el producto durante un periodo prolongado.
-  Desconecte el cable de alimentación de la toma de la pared si no va a utilizar el producto durante un periodo prolongado de tiempo (si se va de vacaciones, por ejemplo).
La acumulación de polvo junto con el calor puede provocar fuego, una descarga eléctrica o una fuga eléctrica.
-  Utilice el producto con la resolución y la frecuencia recomendadas. De lo contrario, su vista podría dañarse.
-  Mirar fijamente la pantalla desde muy cerca durante mucho tiempo puede dañar la vista.
-  Descanse los ojos durante más de 5 minutos por cada hora de uso del producto. Esto permitirá descansar la vista.
-  Almacene los accesorios de pequeño tamaño fuera del alcance de los niños.

Precauciones de uso

Tenga cuidado: si usa el lápiz incluido con una carga superior a 2,5 kg, pueden producirse arañazos en el vidrio de protección.

Si usa un lápiz distinto al incluido, vigile que la pantalla no se manche con tinta ni se dañe.

Para evitar daños en la pantalla, no utilice un cepillo sucio.

-  Le recomendamos que use el lápiz incluido. No use objetos afilados o puntiagudos que no sean el propio lápiz.
-  Si queda polvo o suciedad procedente del lápiz incluido en el vidrio de protección, límpielo según las siguientes instrucciones.

Limpieza del exterior y de la pantalla

Limpie la superficie con un paño suave y ligeramente húmedo y, a continuación, séquelo con un paño seco.

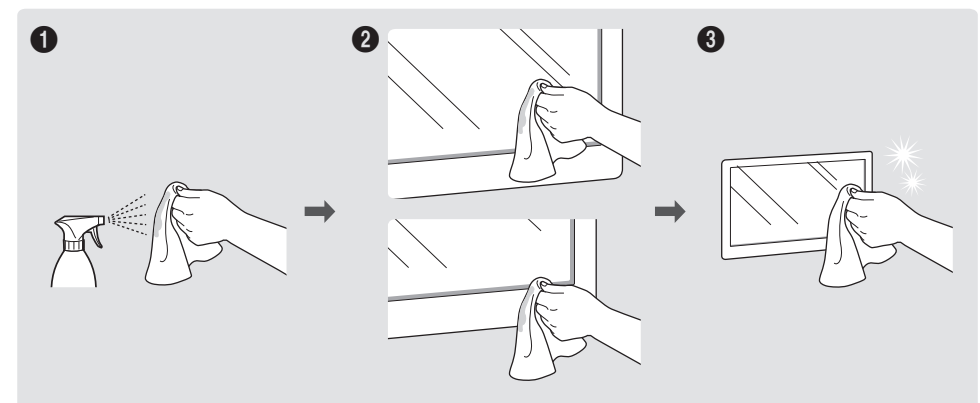

Capítulo 02

Preparativos

Comprobación de los componentes

✎ Póngase en contacto con el distribuidor donde adquirió el producto si falta alguno de los componentes.

✎ El aspecto de los componentes puede ser diferente del de las ilustraciones.

✎ Consulte la guía de instalación del soporte WMA o del soporte mural (disponible para su adquisición opcional).



Guía de configuración rápida



Tarjeta de garantía
(No disponible en todos los lugares)

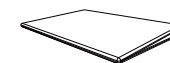

Guía de regulaciones



Cable de alimentación

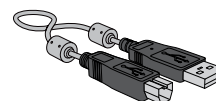

Cable USB x 2



Lápiz táctil x 2

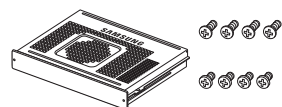

Carcasa del módulo OPS, tornillo (M4 x L8) x 4, tornillo (M3 x L6) x 4







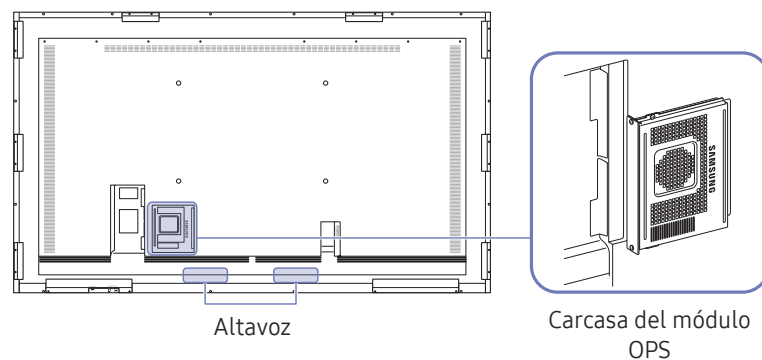
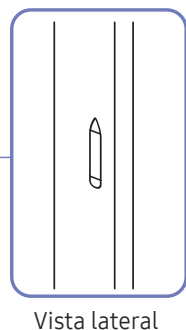
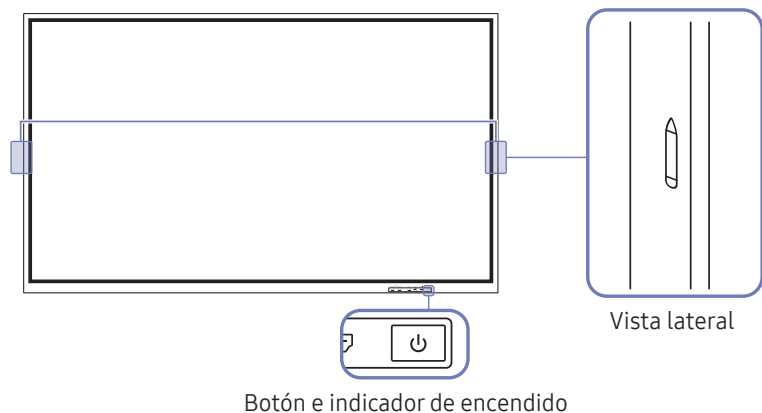

Adaptador del soporte mural x 4

Partes









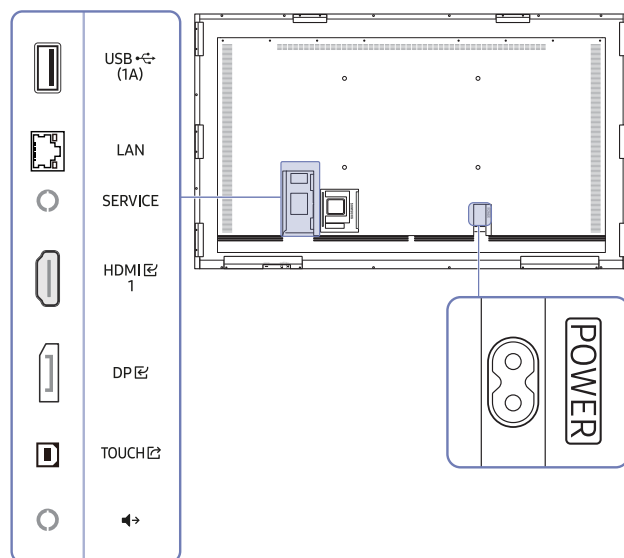



 El color y la forma de las piezas pueden variar respecto a los de las ilustraciones. Las especificaciones están sujetas a modificaciones sin previo aviso para mejorar la calidad.

Partes	Descripción
Botón e indicador de encendido	<ul style="list-style-type: none"> Mantenga pulsado el botón para apagar el producto. <ul style="list-style-type: none">  El indicador de alimentación está encendido cuando el producto está encendido.  El indicador de alimentación está apagado cuando el producto está apagado. En el modo de escritura, pulse brevemente el botón de encendido para pasar al modo de protector de pantalla.
	El lápiz es magnético. Para guardarlo, colóquelo en el lugar marcado.
Carcasa del módulo OPS	<p>Conecte al conjunto la carcasa del módulo OPS que viene con el paquete e inserte el módulo OPS estándar en la carcasa. Puede adquirir un módulo OPS por separado.</p> <p> Antes de insertar el módulo OPS, asegúrese de retirar el cable de alimentación del producto para cortar por completo el suministro eléctrico.</p> <ul style="list-style-type: none">  OPS hace referencia a la especificación de conexión abierta (Open Pluggable Specification) de Intel.  Cuando haya que instalar la carcasa del módulo OPS, asegúrese de instalar la carcasa antes que el producto.  Alimentación eléctrica del módulo OPS: 19 V/3,7 A

Puertos









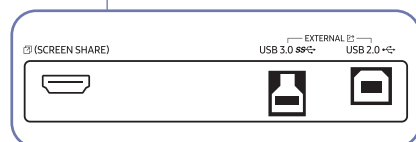
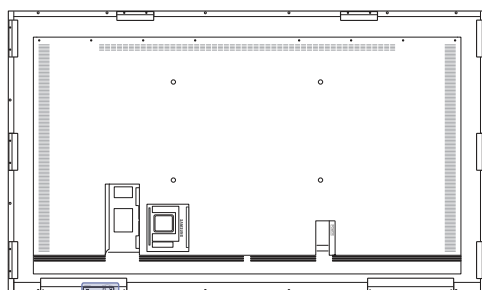
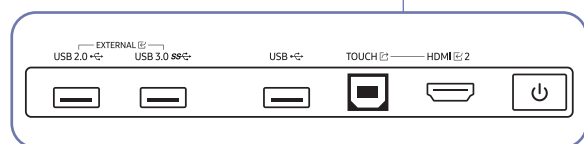
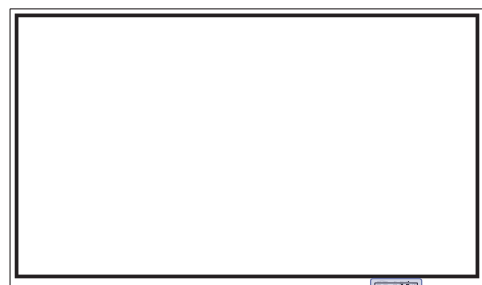

 El color y la forma de las piezas pueden variar respecto a los de las ilustraciones. Las especificaciones están sujetas a modificaciones sin previo aviso para mejorar la calidad.

Puertos	Descripción
USB  (1A)	Se conecta a un dispositivo de memoria USB.  Los puertos USB del producto aceptan una corriente constante máxima de 1,0 A. Si se supera el valor máximo, es posible que los puertos USB no funcionen.
LAN	Se conecta a una red mediante el cable LAN. (10/100 Mbps)  Utilice un cable Cat7 (tipo *STP) para la conexión. *Shielded Twist Pair (Par trenzado apantallado).
SERVICIO	Exclusivo para los técnicos.  Este puerto es solo para reparaciones y no tiene función de usuario. No conecte un cable a este puerto.
HDMI  1	Se conecta a un dispositivo que actúa como fuente mediante un cable HDMI.
DP 	Se conecta a un dispositivo que actúa como fuente mediante un cable DP.
TOUCH 	Permite el control táctil de la pantalla del PC conectado a través del puerto HDMI  1 o DP  . Utilice el cable USB suministrado para conectar el puerto TOUCH  , en la parte trasera del producto, y el PC.
	Envía sonido a un dispositivo de audio a través de un cable de audio.

Bandeja



 El color y la forma de las piezas pueden variar respecto a los de las ilustraciones. Las especificaciones están sujetas a modificaciones sin previo aviso para mejorar la calidad.

Puertos	Descripción
EXTERNAL  (USB 2.0, USB 3.0)	Proporciona conectividad USB al PC. 1 Utilice un cable USB para conectar la salida EXTERNAL  (USB 2.0, USB 3.0) al PC conectado.
EXTERNAL  (USB 2.0, USB 3.0)	2 Conecte el dispositivo USB a la entrada EXTERNAL  (USB 2.0, USB 3.0). 3 Se establece una conexión entre el dispositivo USB y el PC.
USB	Se conecta a un dispositivo de memoria USB.
TOUCH 	Permite el control táctil de la pantalla del PC conectado a través del puerto HDMI  2. Utilice el cable USB suministrado para conectar el puerto TOUCH  , en la bandeja, y el PC.
HDMI  2	Un puerto HDMI para mostrar la entrada procedente de una fuente externa.
 (COMPARTIR PANTALLA)	Un puerto HDMI para conectar a una pantalla externa.

Antes de instalar el producto (Guía de instalación)

Este producto puede montarse en la pared.

- ✎ No instale ni utilice el producto con la parte frontal mirando hacia arriba. Es posible que las características táctiles no funcionen correctamente.

Ventilación

- ✎ Póngase en contacto con el centro de servicio técnico de Samsung para obtener más información.

Instalación en una pared perpendicular

- A 1,5 cm como mínimo
- B Temperatura ambiente: 35 °C o menos

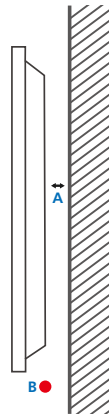

Instalación en un hueco en la pared

- A 1,5 cm como mínimo
- B 2,5 cm como mínimo
- C Temperatura ambiente: 35 °C o menos
- ✎ Cuando instale el producto en el hueco de una pared, deje al menos el espacio que se ha indicado anteriormente entre el producto y la pared para garantizar la ventilación y asegúrese de que la temperatura ambiente se mantenga por debajo de los 35 °C.

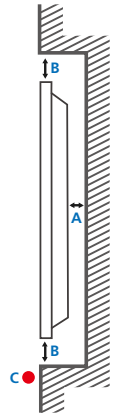

Instalación del equipo de montaje mural

Instalación del equipo de montaje mural

- El juego de montaje mural permite montar el producto en la pared.
- Para obtener información detallada sobre la instalación del equipo de montaje mural, consulte las instrucciones proporcionadas con éste.
- Se recomienda ponerse en contacto con un técnico para recibir asistencia a la hora de instalar el soporte de montaje mural.
- Samsung no se hará responsable de ningún daño en el producto ni de lesiones propias o ajenas en caso de que decida instalar el soporte de montaje mural por su cuenta.

Utilice el adaptador del soporte mural

Antes de instalar el kit de soporte mural, instale los adaptadores del soporte mural suministrados, como se muestra en la siguiente figura.

- ✎ Si va a instalar un soporte mural de terceros, tenga en cuenta que la longitud de los tornillos que puede utilizar para fijar el producto al soporte mural se muestra en la columna C de la tabla de la siguiente página.

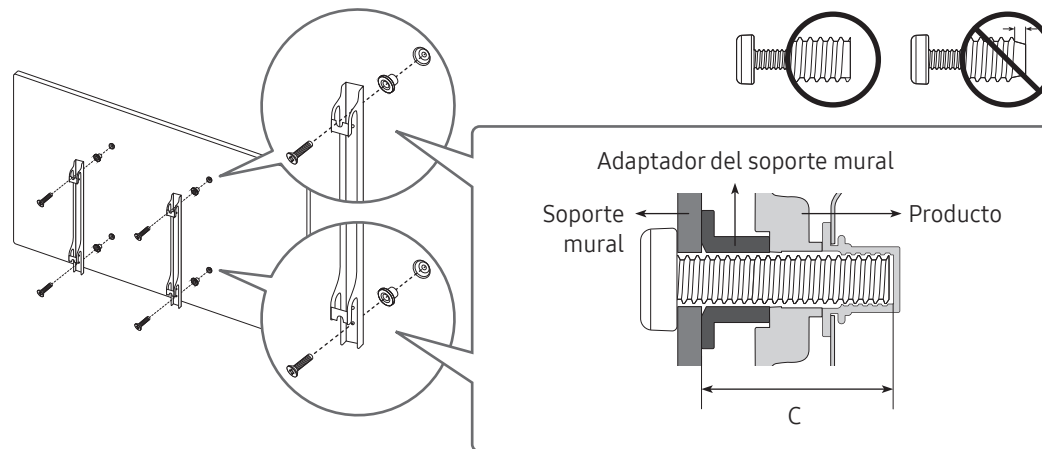

Especificaciones del juego de montaje mural (VESA)

✎ Instale el equipo de montaje mural en una pared sólida perpendicular al suelo.

Para instalar el producto en la otra pared, póngase en contacto con la agencia más cercana.

Si instala el producto en una pared inclinada, podría caerse y provocar lesiones graves.

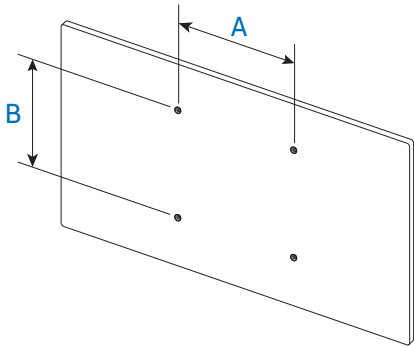

- Los juegos de montaje mural de Samsung incluyen un manual de instalación detallado y todas las piezas necesarias para el montaje.
- No utilice tornillos cuya longitud supere la longitud estándar o que no cumplan con las especificaciones para tornillos de los estándares VESA. Los tornillos demasiado largos pueden provocar daños en el interior del producto.
- En el caso de los equipos de montaje mural que no se ajusten a las especificaciones del estándar VESA, la longitud de los tornillos puede variar según las especificaciones del equipo de montaje.
- No apriete los tornillos en exceso. Esto podría dañar el producto o provocar que se cayera, lo que podría conllevar lesiones. Samsung no se hace responsable de este tipo de accidentes.
- Samsung no se responsabiliza de los posibles daños en el producto o lesiones personales que puedan producirse en caso de usarse un montaje mural no VESA o no especificado, o en caso de que el consumidor no siga las instrucciones de instalación del producto.
- Para montar el producto en la pared hacen falta siempre dos personas como mínimo. (Cuatro o más personas para los modelos de 82 pulgadas y más.)
- Las dimensiones estándar para los juegos de montaje mural son las indicadas en la tabla siguiente.

Nombre del modelo	Especificaciones de orificios para tornillos VESA (A * B) en centímetros	C (cm)	Tornillo estándar	Cantidad
WM75A	40 x 40	4,3 - 4,5	M8	4

✎ No instale el juego de montaje mural con el producto encendido. Esto podría provocar lesiones debido a una descarga eléctrica.

Conexión a una red

✎ La conexión de las piezas puede variar entre los productos.

Configuración de red (cableada)

Conexión a una red cableada

Existen tres formas de conectar el producto a una LAN mediante cables.

- Es posible conectar el producto a la LAN mediante la conexión del puerto LAN situado en la parte posterior del producto a un módem externo mediante un cable LAN. Consulte el diagrama siguiente.

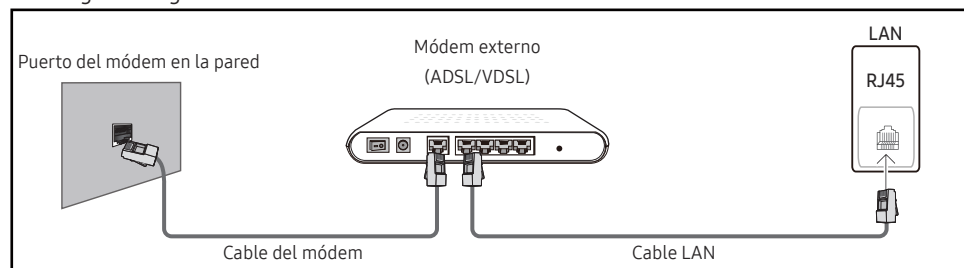

- Es posible conectar el producto a la LAN mediante la conexión del puerto LAN situado en la parte posterior del producto a un compartidor de conectado a un módem externo. Utilice un cable LAN para realizar la conexión. Consulte el diagrama siguiente.

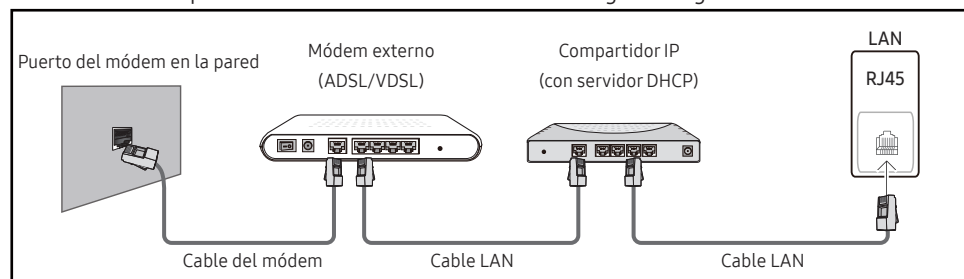

- En función de la configuración de la red, puede que sea posible conectar el producto a la LAN mediante la conexión del puerto LAN situado en la parte posterior del producto directamente a una toma de red mural mediante un cable LAN. Consulte el diagrama siguiente. Tenga en cuenta que la toma mural tiene conexión con un módem o router situados en algún otro lugar de la casa.

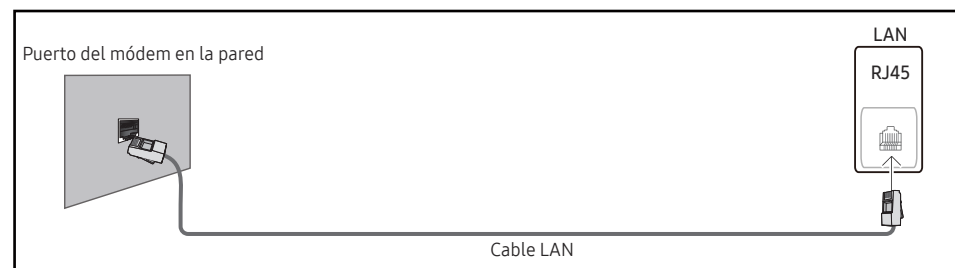

En caso de disponer de una red dinámica, debería utilizar un router o módem ADSL que admita DHCP (protocolo de configuración dinámica de host). Los módems y routers compatibles con DHCP proporcionan automáticamente los valores correspondientes a la dirección IP, la máscara de subred, la puerta de enlace y DNS que necesita el producto para acceder a Internet, de forma que no los tenga que introducir manualmente. La mayor parte de redes domésticas son redes dinámicas.

Algunas redes requieren una dirección IP estática. Si su red necesita una dirección IP estática, deberá introducir los valores correspondientes a la dirección IP, la máscara de subred, la puerta de enlace y DNS manualmente en la pantalla de configuración de la conexión por cable del producto cuando configure la conexión de red. Para obtener los valores de la dirección IP, la máscara de subred, la pasarela y DNS, póngase en contacto con su proveedor de servicios de Internet (ISP).

Si tiene un equipo con Windows, también puede obtener estos valores a través del propio equipo.

- ✎ Es posible utilizar módems ADSL compatibles con DHCP si la red requiere una dirección IP estática.
- ✎ Los módems ADSL que admiten DHCP también permiten utilizar direcciones IP estáticas.



Establezca la conexión de red para utilizar servicios de Internet tales como actualizaciones de software.

Abrir Configuración de red automática (cableada)

Conecte el producto a la red mediante un cable LAN.

Asegúrese de haber conectado un cable LAN en primer lugar.

Cómo configurar automáticamente la red

- 1 Establezca **Tipo de red** como **Cable** en la página **Abrir Configuración de red**.
- 2 Se muestra la pantalla de prueba de red y se comprueba la conexión de red.
Una vez verificada la conexión, aparecerá el mensaje **“Correcto Su dispositivo está conectado a Internet. Si tiene algún problema al utilizar servicios en línea, contacte con su proveedor de servicios de Internet.”**
 -  Si el proceso de conexión falla, compruebe la conexión del puerto LAN.
 -  Si el proceso automático no consigue encontrar los valores de la conexión de red o si desea establecer la conexión manualmente, vaya al siguiente apartado (Open Network Settings manual [cableada]).

Abrir Configuración de red manual (cableada)

Es posible que en las oficinas se utilicen direcciones IP estáticas.

En este caso, pregunte al administrador de red la dirección IP, la máscara de subred, la puerta de enlace y la dirección del servidor DNS. Introduzca estos valores manualmente.

Obtención de los valores de la conexión de red

Para ver los valores de la conexión de red en la mayoría de ordenadores Windows, siga estos pasos.

- 1 Haga clic con el botón secundario en el icono Red situado en la esquina inferior derecha de la pantalla.
- 2 En el menú emergente que aparece, haga clic en Estado.
- 3 En el cuadro de diálogo que aparece, haga clic en la ficha **Support**.
- 4 En la ficha **Support**, haga clic en el botón **Details**. Se muestran los valores de la conexión de red.

Cómo configurar manualmente la red

- 1 Establezca **Tipo de red** como **Cable** en la página **Abrir Configuración de red**.
- 2 Se muestra la pantalla de prueba de red y comienza el proceso de comprobación. Pulse **Cancelar**. Se detiene el proceso de comprobación.
- 3 Seleccione **Config. IP** en la pantalla de conexión de red. Aparecerá la pantalla **Config. IP**.
- 4 Seleccione el campo en la parte superior y defina **Configurar IP** como **Introducir manualmente**. Repita el proceso de entrada para cada campo de **Dirección IP**.
 -  Al configurar **Configurar IP** como **Introducir manualmente**, el valor de **Config. DNS** cambia automáticamente a **Introducir manualmente**.
- 5 Cuando termine, seleccione **Aceptar** en la parte inferior de la página. Se muestra la pantalla de prueba de red y comienza el proceso de comprobación.
- 6 Una vez verificada la conexión, aparecerá el mensaje **“Correcto Su dispositivo está conectado a Internet. Si tiene algún problema al utilizar servicios en línea, contacte con su proveedor de servicios de Internet.”**.

Configuración de red (inalámbrica)

Conexión a una red inalámbrica

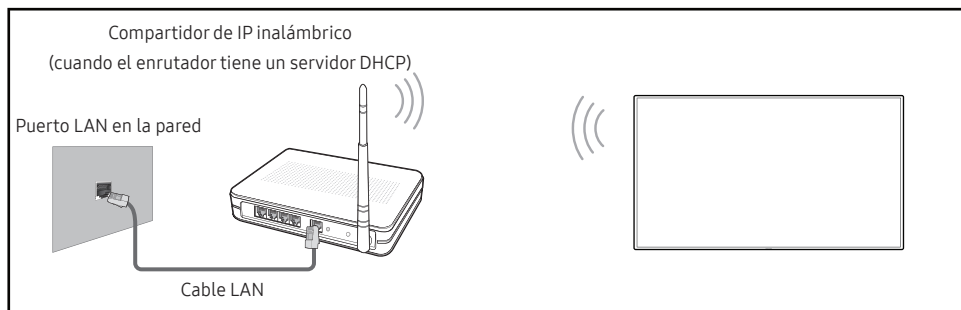

Samsung recomienda utilizar IEEE 802.11n. Cuando se reproduce vídeo a través de una conexión de red, es posible que la reproducción no sea fluida.

- 🔧 Seleccione un canal para el compartidor de IP inalámbrico que no esté siendo utilizada. Si el canal configurado para el compartidor de IP inalámbrico está siendo utilizado por otro dispositivo cercano, se producirán interferencias y fallos de comunicación.
- 🔧 El producto admite únicamente los siguientes protocolos de seguridad de red inalámbrica. Si se selecciona el modo 802.11n Pure High-throughput (Greenfield) y se configura el tipo de codificación como WEP, TKIP o TKIP-AES (WPS2Mixed) en el PA o el enrutador inalámbrico, los productos Samsung no admitirán una conexión conforme a las nuevas especificaciones de certificación Wi-Fi.
- 🔧 Si su router inalámbrico admite WPS (configuración Wi-Fi protegida), puede conectar con la red a través de PBC (configuración por botón) o PIN (número de identificación personal). WPS configurará de forma automática el SSID y la clave WPA en cualquiera de los modos.
- 🔧 Métodos de conexión: Puede configurar la conexión de red inalámbrica de tres formas. Configuración automática (mediante la función de búsqueda automática de red), Configuración manual, **Usar WPS**
- 🔧 Este producto admite Enterprise WPA2 (TLS/TTLS/PEAP).

Configuración de red automática (inalámbrica)

La mayoría de las redes inalámbricas disponen de un sistema de seguridad optativo que requiere que los dispositivos que acceden a la red transmitan un código de seguridad cifrado denominado clave de acceso o clave de seguridad. La clave de seguridad se basa en una contraseña, que suele ser una palabra o una serie de letras y números con una longitud especificada que se debe introducir al configurar la seguridad de la red inalámbrica. Si utiliza este método para la configuración de la conexión de red y dispone de una clave de seguridad para la red inalámbrica, tendrá que introducir la contraseña durante el proceso de configuración automático o manual.

Cómo configurar automáticamente la red

- 1 Establezca **Tipo de red** como **Inalámbr.** en la página **Abrir Configuración de red**.
- 2 La función **Red** busca las redes inalámbricas disponibles. Al terminar, muestra una lista de las redes disponibles.
- 3 En la lista de redes, seleccione una red.
 - 🔧 Si no aparece el enrutador inalámbrico deseado, seleccione **Actualizar** para reiniciar la búsqueda.
 - 🔧 Si después de intentarlo de nuevo el enrutador sigue sin aparecer, seleccione **Agregar red**.
- 4 Si se muestra la pantalla **Introduzca la contraseña de (Nombre de PA)**., vaya al paso 5. Si selecciona un enrutador inalámbrico que no tiene seguridad, vaya al paso 7.
- 5 Si el enrutador tiene seguridad, introduzca la **Introduzca la contraseña de (Nombre de PA)**. (clave de seguridad o PIN).
- 6 Cuando termine, seleccione **Hecho**. Se muestra la pantalla de conexión de red y comienza el proceso de comprobación.
 - 🔧 Se establecerá una conexión con el enrutador, pero no se podrá acceder a Internet. En este caso, póngase en contacto con su proveedor de servicios de Internet.
- 7 Una vez verificada la conexión, aparecerá el mensaje **“Correcto Su dispositivo está conectado a Internet. Si tiene algún problema al utilizar servicios en línea, contacte con su proveedor de servicios de Internet.”**.

Configuración de red manual (inalámbrica)

Es posible que en las oficinas se utilicen direcciones IP estáticas.



En este caso, pregunte al administrador de red la dirección IP, la máscara de subred, la puerta de enlace y la dirección del servidor DNS. Introduzca estos valores manualmente.

Obtención de los valores de la conexión de red

Para ver los valores de la conexión de red en la mayoría de ordenadores Windows, siga estos pasos.

- 1 Haga clic con el botón secundario en el icono Red situado en la esquina inferior derecha de la pantalla.
- 2 En el menú emergente que aparece, haga clic en Estado.
- 3 En el cuadro de diálogo que aparece, haga clic en la ficha **Support**.
- 4 En la ficha **Support**, haga clic en el botón **Details**. Se muestran los valores de la conexión de red.

Cómo configurar manualmente la red

- 1 Establezca **Tipo de red** como **Inalámbr.** en la página **Abrir Configuración de red**.
- 2 La función **Red** busca las redes inalámbricas disponibles. Al terminar, muestra una lista de las redes disponibles.
- 3 En la lista de redes, seleccione una red.
 -  Si no aparece el enrutador inalámbrico deseado, seleccione **Actualizar** para reiniciar la búsqueda.
 -  Si después de intentarlo de nuevo el enrutador sigue sin aparecer, seleccione el botón **Detener**. Aparecerá el botón **Agregar red**.
- 4 Si se muestra la pantalla **Introduzca la contraseña de (Nombre de PA)**., vaya al paso 5. Si selecciona un enrutador inalámbrico que no tiene seguridad, vaya al paso 7.
- 5 Si el enrutador tiene seguridad, introduzca la **Introduzca la contraseña de (Nombre de PA)**. (clave de seguridad o PIN).
- 6 Cuando termine, seleccione **Hecho**. Se muestra la pantalla de conexión de red y comienza el proceso de comprobación.
- 7 Seleccione **Cancelar** mientras el sistema trata de establecer las conexiones de red. Se detendrá la conexión.
- 8 Seleccione **Config. IP** en la pantalla de conexión de red. Aparecerá la pantalla **Config. IP**.
- 9 Seleccione el campo ubicado en la parte superior y defina **Configurar IP** como **Introducir manualmente**. Repita el proceso de introducción de datos para cada campo de **Dirección IP**.
 -  Al configurar **Configurar IP** como **Introducir manualmente**, el valor de **Config. DNS** cambia automáticamente a **Introducir manualmente**.
- 10 Cuando termine, seleccione **Aceptar** en la parte inferior de la página. Se muestra la pantalla de prueba de red y comienza el proceso de comprobación.
- 11 Una vez verificada la conexión, aparecerá el mensaje **“Correcto Su dispositivo está conectado a Internet. Si tiene algún problema al utilizar servicios en línea, contacte con su proveedor de servicios de Internet.”**.

Usar WPS

Cómo configurar la red mediante Usar WPS

Si el enrutador tiene un botón **Usar WPS**, siga estos pasos.

- 1 Establezca **Tipo de red** como **Inalámbr.** en la página **Abrir Configuración de red**.
- 2 Seleccione **Usar WPS**.
- 3 Pulse el botón WPS o PBC del router inalámbrico antes de que pasen dos minutos. El producto obtiene de forma automática todos los valores de configuración de red que necesita y se conecta a la red.
- 4 Se muestra la pantalla de conexión de red y finaliza la configuración de la red.

Capítulo 03

Escritura

¿Qué es una “lista”?

- En este producto los archivos se llaman “listas”. Una “lista” es un archivo con varias páginas encadenadas.
- Una lista puede tener hasta 20 páginas encadenadas.
 - ✎ **MODO PINCEL** admite únicamente una página.
- ✎ Solo puede abrirse una lista en una pantalla. Para obtener más información, consulte [“Gestión de listas”](#).

Posición horizontal

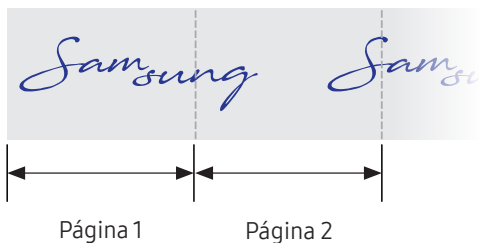

MODO LÁPIZ

Elementos de la pantalla

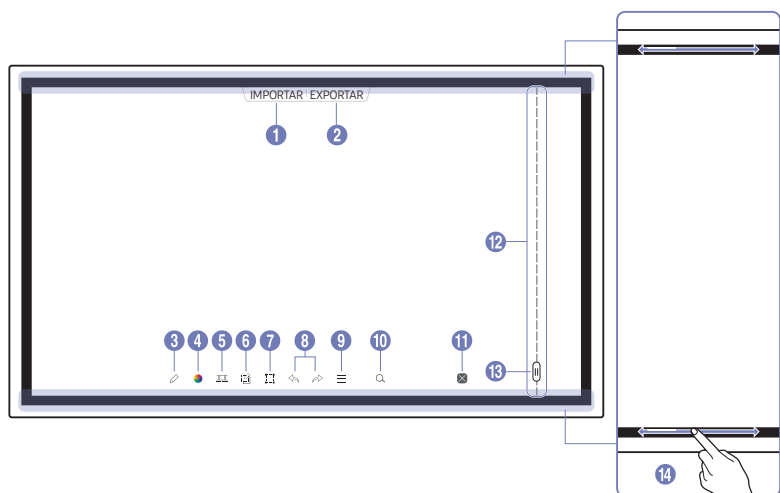

Botones	Descripción
1 IMPORTAR	Visualice la pantalla de un dispositivo móvil o PC conectado al producto, o importe datos tales como imágenes desde un dispositivo USB o una unidad de red conectados.
2 EXPORTAR	Comparta sus creaciones de varias formas.
3	Pulse para seleccionar un modo. Puede seleccionar el MODO LÁPIZ o el MODO PINCEL .
4	Pulse para abrir la paleta. Puede seleccionar el color y el grosor del lápiz y del marcador.
5	Mueva o edite las listas creadas de cada página.
6	Cree una capa sobre la que escribir o dibujar en la pantalla; también se puede guardar la imagen capturada.
7	Seleccione y edite/capture/envíe por correo electrónico/imprimir el contenido creado con el lápiz o el pincel.
8	Deshaga o rehaga la última acción. <ul style="list-style-type: none"> Si se encuentran acciones de edición de página, como la adición, la eliminación o el desplazamiento de página, se restablecerá / . Es posible llevar a cabo / hasta 20 veces por cada elemento.
9	Gestione y cambie las listas y la configuración.
10	Pulse para buscar en Internet.
11	Cierre la lista actual y cree una nueva lista.
12 Línea de salto de página	Permite ver las líneas de página.
13	Permite desplazarse de una página a otra.
14 Desplazamiento lateral	Desplace el área negra para mover las páginas.

Dibujo

Puede usar libremente el lápiz incluido para escribir lo que quiera.

- Punta fina (A): Tipo lápiz
- Punta gruesa (B): Tipo marcador

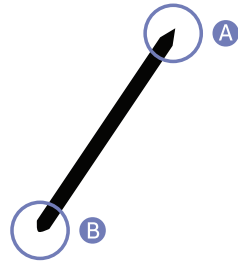

Cambio del grosor y color del lápiz

Puede cambiar el grosor y el color del lápiz tocando sin soltar la pantalla con el lápiz.

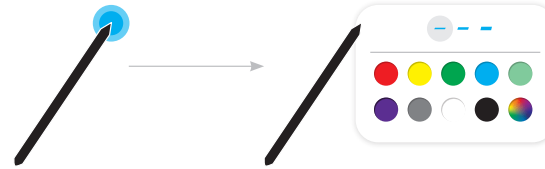

Borrado

Puede usar un dedo o la palma de la mano para borrar lo escrito.

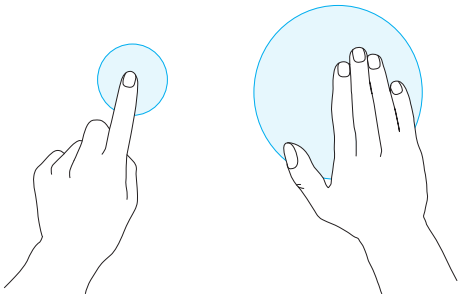

MODO PINCEL

Elementos de la pantalla

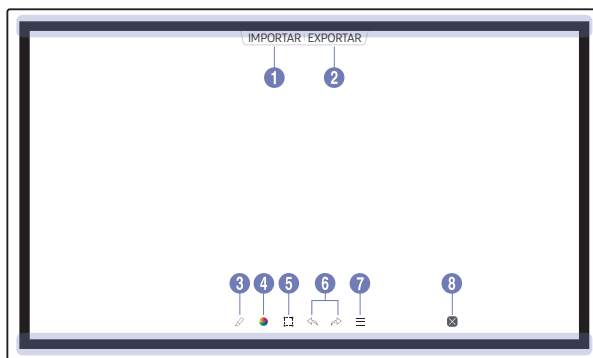

Botones	Descripción
1 IMPORTAR	Visualice la pantalla de un dispositivo móvil o PC conectado al producto, o importe datos tales como imágenes desde un dispositivo USB o una unidad de red conectados.
2 EXPORTAR	Comparta sus creaciones de varias formas.
3	Pulse para seleccionar un modo. Puede seleccionar el MODO LÁPIZ o el MODO PINCEL .
4	Pulse para abrir la paleta. Puede seleccionar el color y utilizar otras opciones. <ul style="list-style-type: none">: secar colores para dejar de mezclar.: extraer el color del punto seleccionado.: eliminar el área seleccionada.
5	Seleccione y edite/capture/envíe por correo electrónico/imprimir el contenido creado con el lápiz o el pincel.
6	Deshaga o rehaga la última acción. <ul style="list-style-type: none">Si se encuentran acciones de edición de página, como la adición, la eliminación o el desplazamiento de página, se restablecerá / . Es posible llevar a cabo / hasta 20 veces por cada elemento.
7	Gestione y cambie las listas y la configuración.
8	Cierre la lista actual y cree una nueva lista.



Los cambios de grosor en función de la zona de contacto con la pantalla se aplican inmediatamente. (máx. 5,0 cm)

Se recomienda usar el pincel.

El **MODO PINCEL** solo admite un toque.

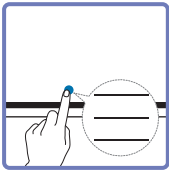
Gestión de listas



Botones	Descripción
NUEVO	Cree una nueva lista.
GUARDAR	Se guarda la lista actual.
BUSCADOR DE ROLLOS	Abrir, eliminar o exportar las listas guardadas.
FORMULARIOS	Cambie el formato del fondo.  Este menú solo es visible en el modo MODO LÁPIZ .
BLOQUEO DE ROLLOS / DESBLOQUEAR	<ul style="list-style-type: none">• BLOQUEO DE ROLLOS: Toque una contraseña de seis dígitos para bloquear el rollo actual.• DESBLOQUEAR: Para desbloquear un rollo bloqueado, pulse la contraseña de seis dígitos establecida al bloquear el rollo.  Una vez desbloqueada, la lista actual sigue desbloqueada hasta que vuelva a bloquearse.
CONFIGURACIÓN	Se ve el menú de configuración.
INSTRUCCIONES DE USO	Se ve Cómo usar.

EXPLORADOR DE ROLLOS

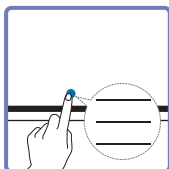

→ **BUSCADOR DE ROLLOS**

Abra, explore y gestione los rollos a través del explorador de rollos.

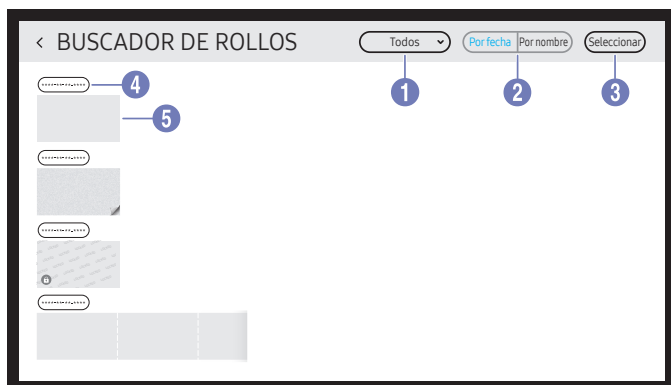

Partes	Descripción
1 Todos	Puede ver el rollo por el modo que desee. <ul style="list-style-type: none"> Todos / Modo lápiz / Modo pincel
2 Por fecha ↔ Por nombre	Configure el criterio de ordenación de los archivos. <ul style="list-style-type: none"> Por fecha: Las listas se ordenan por fecha más reciente. Esta es la opción de ordenación por defecto. Por nombre: Las listas están ordenadas por el nombre.
3 Seleccionar	Seleccione varias listas que exportar o borrar.
4 Nombre de archivo	Cambie el nombre al archivo.
5 Rollos	Explore y abra el rollo que desee.

Para abrir un rollo bloqueado (🔒), toque la contraseña de seis dígitos.

Borrado/Exportado de listas

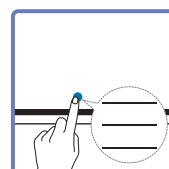

→ **BUSCADOR DE ROLLOS** → **Seleccionar**

Puede seleccionar varias listas que exportar o borrar.

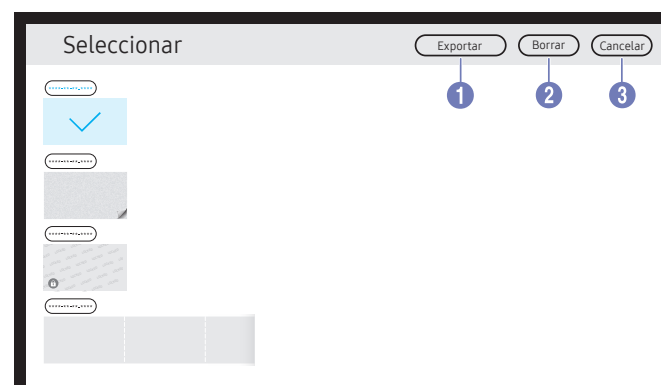

Partes	Descripción
1 Exportar	Puede compartir las listas a gusto. <ul style="list-style-type: none"> Correo(@) / USB(📁) / Unidad de red(🌐)
2 Borrar	Se borran las listas seleccionadas.
3 Cancelar	Se deja de seleccionar la lista.

Visor de páginas

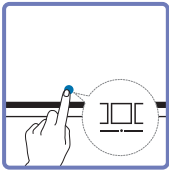

Puede mover o editar las listas creadas de cada página.

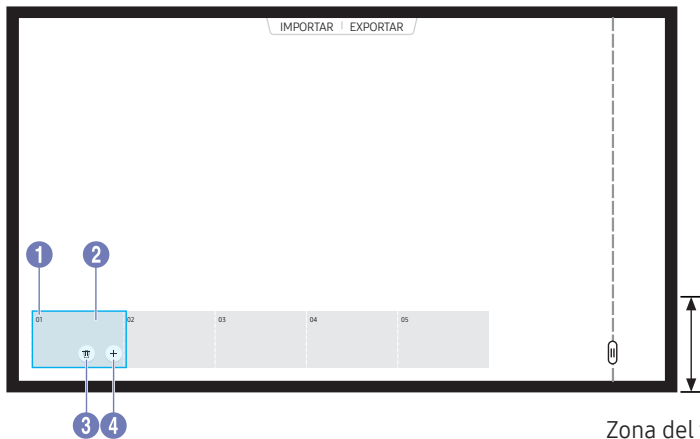

Zona del visor de páginas

Este menú solo es visible en el modo **MODO LÁPIZ**.

Partes	Descripción
1 Número de página	Muestra el número de página.
2 Enfoque	Muestra la página que se ve actualmente. <ul style="list-style-type: none">• Cuando toque una página, el enfoque se mueve a ella.
3	Se elimina la página enfocada.
4	Se añade una nueva página a la posición enfocada. Puede crear hasta 20 páginas por lista.

La imagen mostrada puede variar dependiendo del modelo.

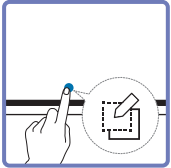

Nota Activado/Desactivado

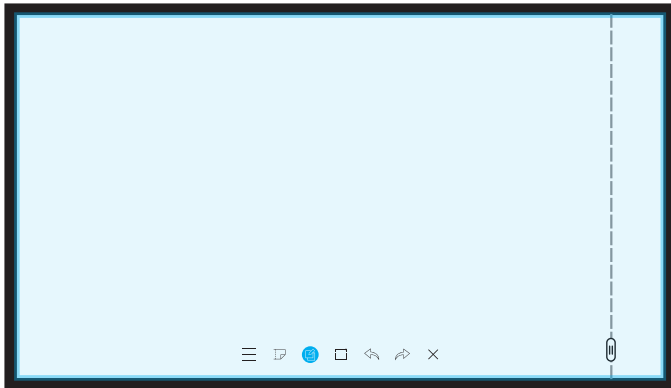

Añada una capa sobre la pantalla para escribir o dibujar. Esto puede ser útil para añadir notas al contenido de una fuente externa.



 Este menú solo es visible en el modo **MODO LÁPIZ**.

- 1 Pulse  para añadir una nueva capa de nota sobre la pantalla.
- 2 Tome notas en la capa.
- 3 Pulse  para seleccionar una de las siguientes opciones.
 - **Guardar** / **No guardar** / **Cancelar**



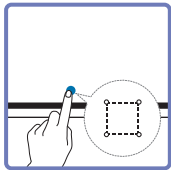



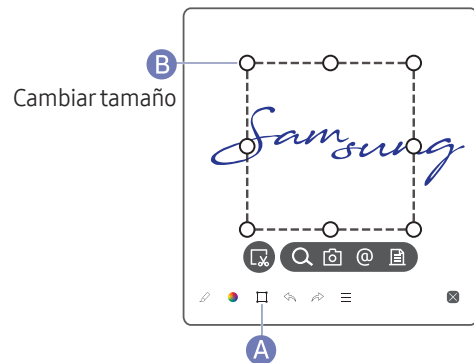

Uso de las herramientas de selección



Seleccione y edite/capture/envíe por correo electrónico/imprimir el contenido creado con el lápiz o el pincel. Use  para mover, girar o cambiar el tamaño de la selección.







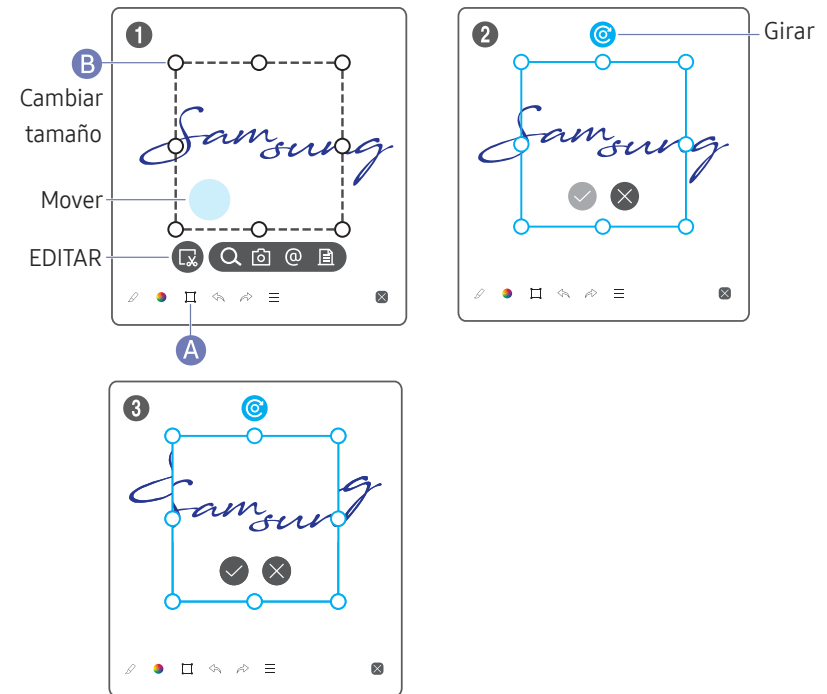



Capture/envíe por correo electrónico/imprimir

- 1 Pulse  en la parte inferior de la pantalla. En la pantalla aparecerá un cuadro de selección.
 -  Arrastre el controlador  del cuadro de selección para ajustar el tamaño.
- 2 Seleccione el área y elija entre las opciones  /  /  / .
-  El producto debe estar conectado a una red para utilizar la opción de correo electrónico o de impresión.
-  La función **Buscar** solo está disponible para la escritura a mano.



Edición del contenido del lápiz y del pincel

-  Los cambios se aplican solo al contenido del lápiz y del pincel.
- 1 Pulse  en la parte inferior de la pantalla. En la pantalla aparecerá un cuadro de selección.
 -  Arrastre el controlador  del cuadro de selección para ajustar el tamaño.
 - 2 Pulse  para habilitar la edición del área seleccionada.
 - 3 Mueva, rote o cambie el tamaño del área seleccionada y pulse .
 -  Pulse  para anular los cambios.







Capítulo 04

IMPORTAR

Puede visualizar la pantalla de un dispositivo móvil o un PC conectado al producto o importar datos como imágenes desde una unidad de red o USB conectadas.

- Toque **IMPORTAR** en la parte superior de la pantalla para seleccionar el dispositivo deseado.



Iconos	Descripción
	Muestra la pantalla desde un dispositivo móvil mediante la función Smart View o Screen Mirroring .
	Muestra la pantalla del PC mediante conexión HDMI, DP, OPS o Wireless Display .
	Puede visualizar la pantalla compartida desde su PC, dispositivo móvil o tableta.
	Permite importar vídeos, archivos FLIP nativos o archivos de documentos desde un dispositivo USB.
	Conecte la red para acceder a Internet desde el producto como se accede a Internet desde un ordenador.
	Acceda a un PC remoto y a sus recursos de trabajo mediante esta función.
	Cuando conecte CISCO WebEx Room Kit Mini por primera vez, seleccione IMPORTAR → PC → HDMI para generar el icono. Cuando toque el icono, cambiará al modo CISCO WebEx.

 El formato FLIP nativo (.iwb) hace referencia a archivos que se guardan directamente desde el dispositivo y solo son compatibles con dispositivos FLIP.

 Formatos de archivos de vídeo admitidos: avi, mkv, asf, wmv, .mp4, mov, 3gp, vro, mpg, mpeg, ts, tp, trp, flv, vob, svi, m2ts, mts, .webm, .rmvb

 Formatos de archivo de imagen admitidos: JPG, BMP, PNG, MPO



 Formatos de archivos de documentos admitidos: DOC, PPT, PDF, XLS, XLSX

Conexión a un dispositivo móvil

IMPORTAR → MÓVIL

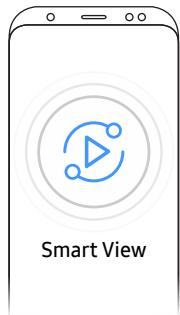
Conexión mediante Smart View o Screen Mirroring



- 1 Arrastre hacia abajo la barra superior de la pantalla del dispositivo móvil para iniciar Smart View o Screen Mirroring.
 - 2 Seleccione este producto de la lista de dispositivos que se muestra en la pantalla.
 - El nombre inicial del dispositivo es **[FLIP] Samsung WMA Series**.
-  Puede controlar el dispositivo móvil desde la pantalla del producto.
-  Los contenidos HDCP (High-bandwidth Digital Content Protection) no se mostrarán en la pantalla si **Captura de PIP** está configurado como **Activado**.

Conexión a un PC

IMPORTAR → PC

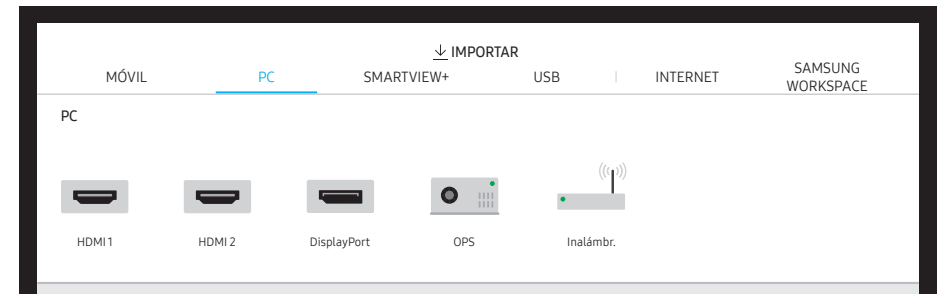

Conexión mediante cable

 La conexión de las piezas puede variar según el modelo.

1 Conecte el producto al PC mediante un cable HDMI, DP.

 El contenido de HDCP no se mostrará en la pantalla si **Captura de PIP** está configurado como **Activado**.

 Cuando la pantalla esté negra, apague **Captura de PIP** porque algunas tarjetas gráficas pueden admitir HDCP automáticamente.



2 Seleccione **IMPORTAR** → **PC** → **HDMI, DisplayPort** en la parte superior de la pantalla.

3 Para controlar el PC desde la pantalla del producto, conecte el cable USB suministrado al puerto **TOUCH**  del producto.

 Si se utiliza en una configuración multipantalla, asegúrese de haber configurado **FLIP** como pantalla principal.



Conexión mediante OPS

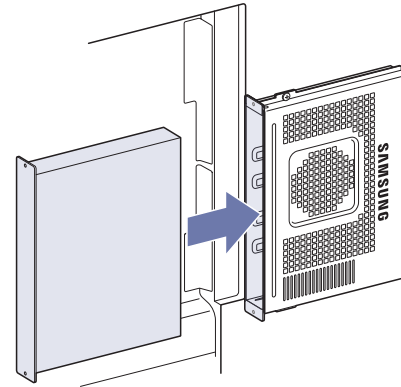



Es posible que la pantalla táctil no funcione correctamente durante la configuración inicial de **Windows** para OPS. Conecte un ratón y un teclado al módulo OPS para usarlos durante la configuración inicial.

Conexión mediante la función Wireless Display

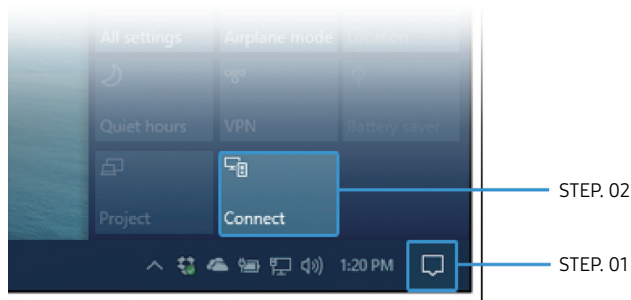
 Esta función solo está disponible para ordenadores portátiles compatibles con la función Wireless Display.



- 1 Seleccione **Centro de actividades** o **Dispositivos** en el área de notificación de la barra de tareas del portátil.
- 2 Haga clic en **Conectar** o **Proyecto** y seleccione un dispositivo [**Flip**] **Samsung WMA Series** para completar la conexión.



-  El procedimiento de conexión puede variar en función del portátil.
-  Una vez establecida la conexión **Wireless Display**, puede controlar la pantalla del portátil desde la pantalla del producto.
-  Esta función solo la admiten **Windows 8.1** y **Windows 10**.

Conexión mediante SMARTVIEW+

IMPORTAR → SMARTVIEW+

Puede visualizar la pantalla compartida desde su PC, dispositivo móvil o tableta.

- 1 Seleccione **SMARTVIEW+**.
- 2 Una vez se haya iniciado **SMARTVIEW+**, siga las instrucciones que aparecen en pantalla para conectarse con el dispositivo que desee.

-  La instalación del certificado de la AC es necesaria para los PC clientes. Puede descargar el certificado de la AC en la URL que aparece en la pantalla inicial de **SMARTVIEW+**.
-  Si la relación de aspecto de la pantalla del dispositivo cliente es diferente de la del **Flip**, el dispositivo cliente podría transmitir una pantalla parcialmente cortada. Es posible que el **Flip** muestre una imagen parcialmente cortada de la pantalla del dispositivo cliente, ya que la muestra de conformidad con la señal recibida del dispositivo cliente.
-  **SMARTVIEW+** es compatible con los siguientes navegadores; no obstante, los navegadores pueden no funcionar de manera normal en algunos dispositivos.
 - Chrome / Safari / Edge / Firefox

Importación desde un dispositivo USB

IMPORTAR → USB

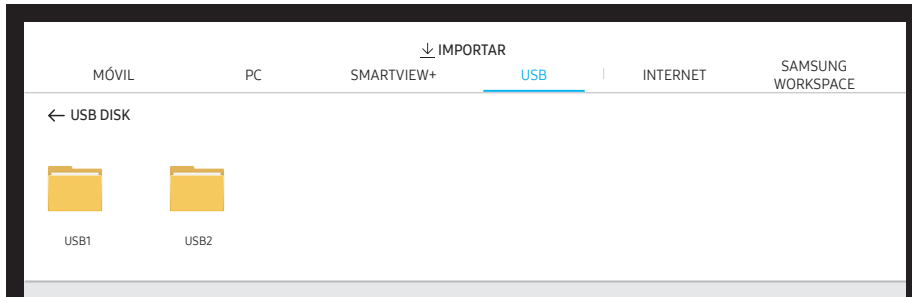

 El contenido que aparece en la pantalla de su producto puede diferir de la imagen anterior.

Conecte una unidad de disco duro externa o un dispositivo de almacenamiento USB.

 Permite importar vídeos, archivos FLIP nativos (.iwb) o archivos de documentos.

Conexión a Internet

IMPORTAR → INTERNET

Conecte la red para acceder a Internet desde el producto como se accede a Internet desde un ordenador.

Capture, reposicione o vea la ventana del navegador en la vista de pantalla completa.

 Es posible que una página concreta no aparezca o no funcione debido a problemas de compatibilidad.

Lea antes de utilizar la función de INTERNET

Lea esta información antes de utilizar la función de **INTERNET**.

- La descarga de archivos no se admite.
- Es posible que la función de **INTERNET** no pueda acceder a determinadas páginas web, incluidas las gestionadas por determinadas empresas.
- El televisor no admite la reproducción de vídeos flash.
- El comercio electrónico para compras en Internet no se admite.
- ActiveX no se admite.
- Solo se admite un número limitado de fuentes. Algunos símbolos y caracteres puede que no se vean correctamente.
- La respuesta a los comandos remotos y la visualización en pantalla correspondiente se pueden demorar durante la carga de una página web.
- La carga de una página web se puede demorar o interrumpir definitivamente en función del estado de los sistemas implicados.
- No se admiten las funciones de copiar y pegar.
- Cuando se compone un correo electrónico o un mensaje simple, algunas funciones como el tamaño de fuente y la selección del color pueden no estar disponibles.
- Hay una limitación en el número de marcadores y en el tamaño del archivo de registro que se puede guardar.
- El número de ventanas que puede abrirse simultáneamente es limitado.
- La velocidad de navegación por la web variará según el entorno de red.
- El historial de navegación se guarda de más reciente a más antiguo, y las entradas más antiguas se sobrescriben en primer lugar.
- Según los tipos de códecs de vídeo/audio admitidos, es posible que no se reproduzcan algunos archivos de vídeo y audio HTML5.
- Es posible que las fuentes de vídeo de proveedores de servicios de transmisiones de vídeo optimizadas para PC no se reproduzcan correctamente en nuestro navegador de **INTERNET**.

Conexión a SAMSUNG WORKSPACE

IMPORTAR → SAMSUNG WORKSPACE

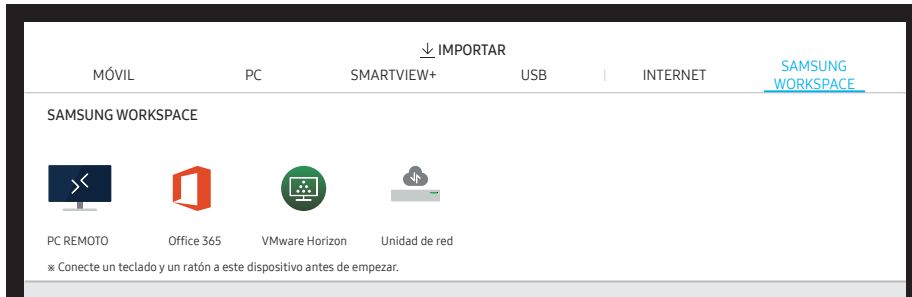

Acceda a un PC remoto y a sus recursos de trabajo mediante esta función.

- **PC REMOTO:** Esta función permite conectar el producto a un PC remoto o a un servidor de la nube.
 - ✎ Solo se admiten los PC o los servidores de la nube que se ejecutan en macOS/Windows 7 Pro o posterior.
- **Office 365:** proporciona acceso a las características de **Office 365** de Microsoft.
- **VMware Horizon:** Los clientes empresariales que ganaron la infraestructura de VMware pueden acceder a **VMware Horizon**.
- **Unidad de red:** Conecte la unidad de red para recuperar archivos.
 - ✎ Puede registrar una unidad de red mientras la red está conectada.
Para más información sobre cómo conectarse a una red, consulte "[Conexión a una red](#)".
 - ✎ Puede registrar una cuenta de unidad de red en **☰** → **CONFIGURACIÓN** → **Conectar** → **Configuración avanzada** → **Unidad de red** → **Añadir cuenta**.
Para registrar una cuenta de unidad de red, debe introducir **Dirección**, **Nom. usuario** y **Contraseña**.
Para registrar su cuenta de unidad de red, consulte "[Añadir cuenta](#)" en cuanto a **Unidad de red**.
 - ✎ Permite importar vídeos, archivos FLIP nativos (.iwb) o archivos de documentos.

Conexión a CISCO WEBEX

Cuando CISCO WebEx Room Kit Mini está conectado, aparece el icono **CISCO WEBEX** en **IMPORTAR**.

El modo CISCO WebEx siempre se ejecuta en pantalla completa y solo admite la función CISCO WebEx.

En el modo CISCO WebEx, puede usar el icono Flip para cambiar al modo Flip.





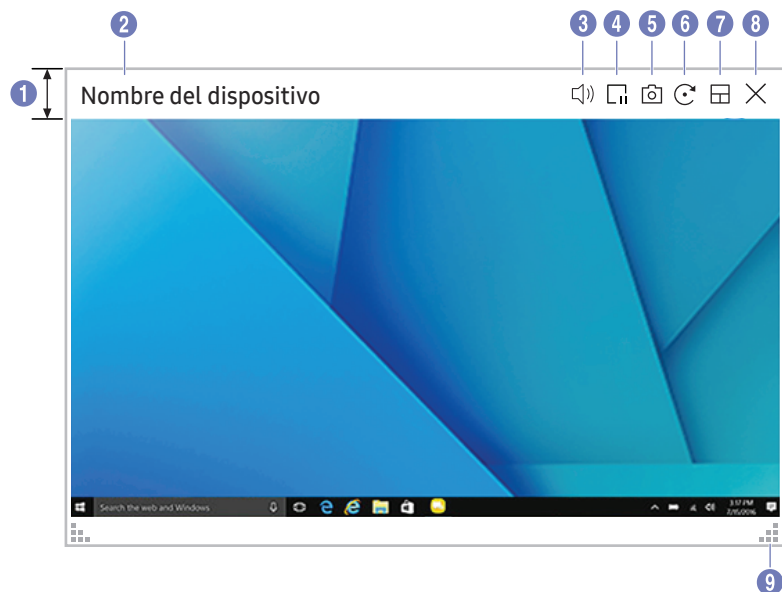





✎ No obstante, si se trata de la instalación inicial, conecte mediante **IMPORTAR** → **PC** → **HDMI**.

Ventana de origen



 Las funciones disponibles pueden variar según los ajustes de PIP.

Cuando conecte un PC o un dispositivo móvil al producto, aparece la ventana de origen.







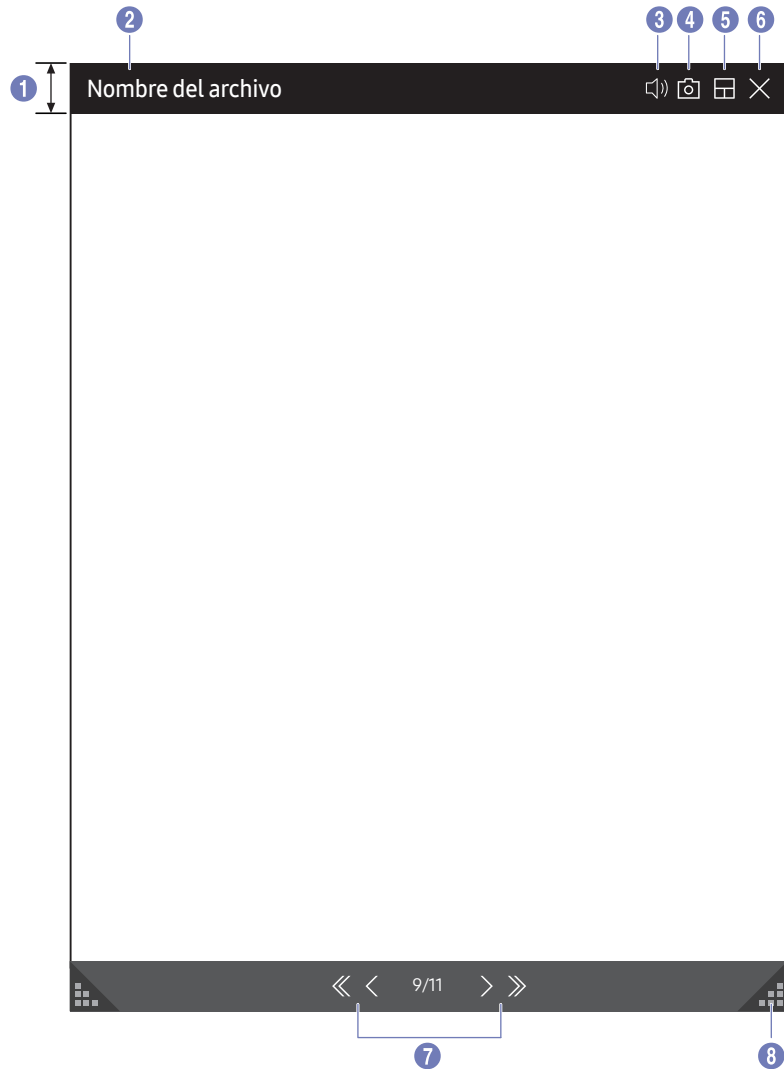

Partes	Descripción
1 Barra de menú	Arrastre la ventana de origen para moverla a la posición deseada.
Nombre del dispositivo/Puerto de origen	Muestra el nombre del dispositivo conectado o del puerto de origen.
3 	Ajuste el volumen.
4 	Permite poner en pausa la visualización de la pantalla de entrada.
5 	Se captura la ventana de origen.  Esta función no está disponible cuando Captura de PIP está configurado como Desactivado .
6 	Se gira la ventana de origen.  Esta función solo se admite en la versión Android 8.0 Oreo o superior de dispositivos móviles de Samsung.
7 	Cambie la posición de la pantalla de entrada o visualícela en pantalla completa. <ul style="list-style-type: none">   Las imágenes de los iconos tienen tan solo fines de posicionamiento. El tamaño de la pantalla puede variar respecto al de las ilustraciones.
8 	Permite cerrar el visor.
9 	Se ajusta el tamaño de la ventana de origen.

Vista de documentos

Muestra el archivo de documento seleccionado para importarlo desde un dispositivo USB o una unidad de red.

 Formatos de archivos de documentos admitidos: DOC, PPT, PDF, XLS, XLSX



Partes	Descripción
1 Barra de menú	Arrastre la barra de menús para mover el visor.
2 Nombre de archivo	Nombre del archivo visualizado en ese momento.
3 	Ajuste el volumen.
4 	Permite capturar la pantalla del visor de documentos.  Esta función no está disponible cuando Captura de PIP está configurado como Desactivado .
5 	Cambie la posición de la pantalla de entrada o visualícela en pantalla completa. • 
6 	Permite cerrar el visor.
7 	Pulse  para moverse de una página a otra.
8 	Permite ajustar el tamaño del visor.

 Las funciones disponibles pueden variar según los ajustes de PIP.

Vista de imagen

Seleccione el archivo que desea importar desde el dispositivo USB o la unidad de red.

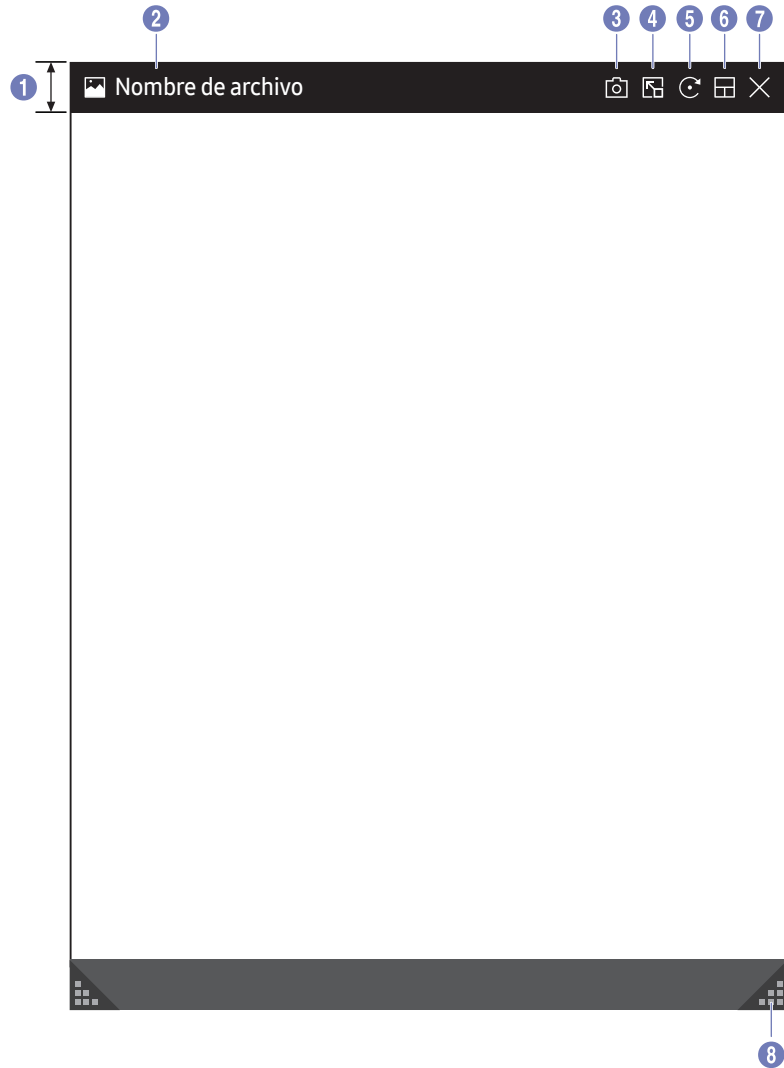

Partes	Descripción
1 Barra de menú	Arrastre la barra de menú para mover el visor.
2 Nombre de archivo	Nombre del archivo visualizado en ese momento.
3	Permite capturar la pantalla del visor de imagen.
4	Toque para pegar la imagen en el rollo.
5	Gire la imagen.
6	Cambie la posición de la pantalla de entrada o visualícela en pantalla completa. • / / /
7	Permite cerrar el visor.
8	Permite ajustar el tamaño del visor.

Las funciones disponibles pueden variar según los ajustes de PIP.

Vista de video



Las funciones disponibles pueden variar según los ajustes de PIP.

Seleccione el archivo de vídeo que desee importar desde un dispositivo USB o de red y visualícelo.

Formatos de archivos de vídeo admitidos: avi, mkv, asf, wmv, .mp4, mov, 3gp, vro, mpg, mpeg, ts, tp, trp, flv, vob, svi, m2ts, mts, .webm, .rmvb







Partes	Descripción
1 Barra de menú	Arrastre la barra de menú para mover el visor.
2 Nombre de archivo	Nombre del archivo visualizado en ese momento.
3	Ajuste el volumen.
4	Permite girar la pantalla de vídeo.
5	Cambie la posición de la pantalla de entrada o visualícela en pantalla completa. •
6	Permite cerrar el visor.
7	Permite reproducir o pausar el vídeo.
8 Deslizador de reproducción y detalles de tiempo	Navegue por el vídeo y vea los detalles de la hora del archivo.
9	Permite ajustar el tamaño del visor.

Capítulo 05

EXPORTAR

Puede exportar las listas creadas de diferentes formas.



Iconos	Descripción
	Envíe las listas creadas a través del correo electrónico.
	Imprima las listas creadas.
	Exporte las listas creadas a un dispositivo USB conectado.
	Exporte las listas creadas a una unidad de red registrada y conectada.
	Envíe la lista a un dispositivo móvil.
	Comparta la pantalla con los dispositivos seleccionados.

Envío de correos electrónicos

EXPORTAR → CORREO ELECTRÓNICO



Para enviar las listas creadas a través del correo electrónico, debe registrar primero su cuenta de correo electrónico.

- ✎ Puede registrar su cuenta de correo electrónico en ☰ → CONFIGURACIÓN → Conectar → Configuración avanzada → Correo.
- ✎ Si ajusta **Autenticación de remitente** a **Cuenta personal** en ☰ → CONFIGURACIÓN → Conectar → Configuración avanzada → Correo, debe autenticar su cuenta cada vez que envíe un correo electrónico. Vea a continuación.
 - Es posible enviar mensajes de correo electrónico cuando la opción **Autenticación de remitente** está establecida con el valor **Cuenta personal**, siempre que se disponga de una cuenta en el servidor de correo en cuestión (**Nombre del servidor SMTP** y **Número de puerto SMTP**). Tenga en cuenta la necesidad de que el remitente proporcione el ID y la contraseña de la cuenta SMTP, así como la dirección del remitente para cada correo electrónico.
 - Si se establece la opción **Autenticación de remitente** con el valor **Cuenta predeterminada**, se puede emplear el ID y la contraseña de SMTP guardados en la **Cuenta predeterminada** para enviar mensajes de correo electrónico. (La dirección del remitente suele ser idéntica al ID de SMTP, con algunas excepciones que dependen del servidor SMTP.)
 - Para obtener la información SMTP necesaria para registrar un servidor de correo, póngase en contacto con el administrador de su servidor de correo.
- ✎ Los archivos guardados como archivos dedicados se convierten a archivos PDF y se envían.

Partes	Descripción
1 A	Introduzca la dirección de correo electrónico del destinatario. <ul style="list-style-type: none"> • Toque + y teclee texto con el teclado virtual. ✎ Pulse en el teclado virtual para introducir texto escribiéndolo a mano. ✎ Busque el destinatario en la Libreta de direcciones local o en el servidor LDAP.
2 Asunto	El nombre del dispositivo y la fecha actual se establecerán automáticamente como el asunto del correo electrónico.
3 Enviar	Envíe el correo electrónico.
4	Seleccione las páginas que desea enviar.

Impresión

Para imprimir, debe configurar **Servidor de impresión** y **Ajustar hora**.

Para configurar **Servidor de impresión**, el producto y la impresora deseada y su PC deben estar conectados en la misma red.

Flip Printing Software también debe estar instalado en el PC conectado.

- ✎ Para más información sobre cómo conectarse a una red, consulte "[Conexión a una red](#)".
- ✎ Puede configurar **Servidor de impresión** en ☰ → **CONFIGURACIÓN** → **Conectar** → **Configuración avanzada** → **Servidor de impresión**.
- ✎ Puede configurar **Ajustar hora** en ☰ → **CONFIGURACIÓN** → **Sistema** → **Hora** → **Ajustar hora**.
- ✎ El **Flip Printing Software** está disponible en el sitio web
 - <http://displaysolutions.samsung.com>
 - <http://www.samsung.com>
- ✎ No se admiten dispositivos que transfieren archivos, como impresoras virtuales (PDF, XPS, One note, etc.) ni máquinas de fax, solo impresoras que puedan imprimir papel de verdad.
- ✎ En cuanto al tamaño de papel de impresión, solo se admite A4.

Instalación del Flip Printing Software

Siga las instrucciones que aparecen en pantalla para instalar **Flip Printing Software**.

- ✎ La instalación solo lleva 10 minutos, un tiempo que puede variar según el entorno de su PC.

Requisitos de instalación en PC

- Sistemas operativos compatibles:
Windows 7(32/64 bits), Windows 10(32/64 bits), MAC
 - ✎ Cuando instale el software, asegúrese de que ya estén instaladas las actualizaciones vitales de Windows. Actualice Windows a la última versión antes de comenzar la configuración.
 - ✎ En Windows 7, asegúrese de que ya esté instalado Service Pack 1.

Configuración de la impresora

Después de instalar **Flip Printing Software**, realice los ajustes siguientes en el menú en pantalla del producto.

Configuración automática



- 1 Seleccione el menú ☰ → **CONFIGURACIÓN** → **Conectar** → **Configuración avanzada**.
- 2 Seleccione **Servidor de impresión** → **Conectar al servidor** → **Automático**.

Configuración manual

- 1 Seleccione el menú ☰ → **CONFIGURACIÓN** → **Conectar** → **Configuración avanzada**.
- 2 Seleccione **Servidor de impresión** → **Conectar al servidor** → **Manual** y, a continuación, introduzca la dirección **IP de servidor** del PC donde ha instalado **Flip Printing Software**.

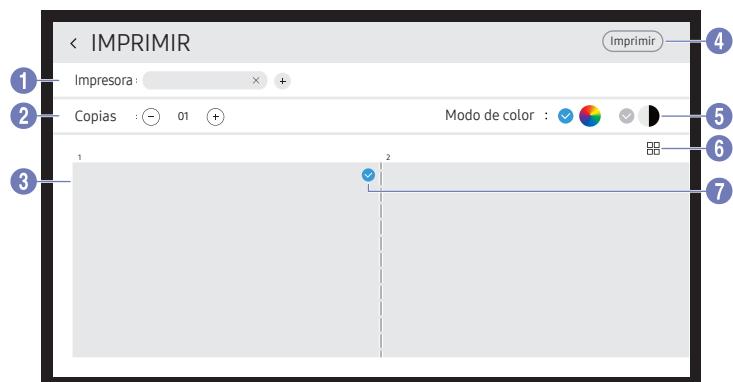
EXPORTAR → IMPRIMIR



Partes	Descripción
1 Impresora	Se muestra una lista de impresoras conectadas. Seleccione una impresora en la que imprimir la lista.
2 Copias	Se ajusta el número de copias.
3 Zona de previsualización de la impresión	Previsualiza la lista que imprimir.
4 Imprimir	Inicie la impresión.
5 Modo de color	Seleccione el color con el que imprimir la lista.
6 	Cambie el modo de visualización de la página de la lista que imprimir.
7 	Seleccione las páginas que imprimir.

Exportación a un dispositivo USB

EXPORTAR → USB

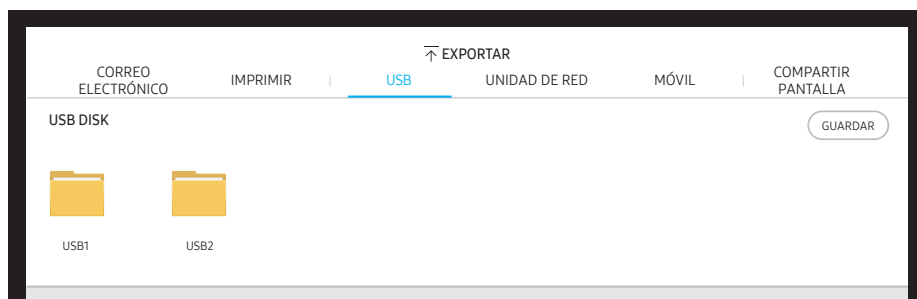

 El contenido que aparece en la pantalla de su producto puede diferir de la imagen anterior.

Conecte una unidad de disco duro externa o un dispositivo de almacenamiento USB.

 Su dispositivo guarda dos versiones de los archivos (formatos IWB y PDF).

Exportación desde una unidad de red

EXPORTAR → UNIDAD DE RED

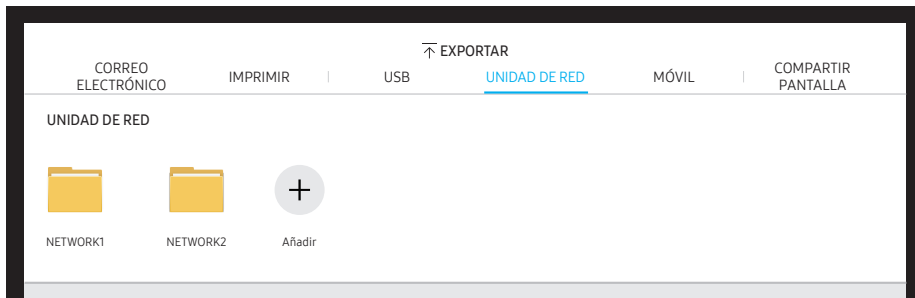

Conecte la unidad de red para guardar archivos.

- ✎ Puede registrar una unidad de red mientras la red está conectada.
Para más información sobre cómo conectarse a una red, consulte [“Conexión a una red”](#).
- ✎ Puede registrar una cuenta de unidad de red en [☰](#) → **CONFIGURACIÓN** → **Conectar** → **Configuración avanzada** → **Unidad de red** → **Añadir cuenta**.
Para registrar una cuenta de unidad de red, debe introducir **Dirección**, **Nom. usuario** y **Contraseña**.
Para registrar su cuenta de unidad de red, consulte [“Añadir cuenta”](#) en cuanto a **Unidad de red**.
- ✎ Su dispositivo guarda dos versiones de los archivos (formatos IWB y PDF).

Envío a un dispositivo móvil

EXPORTAR → MÓVIL

Ver la pantalla del producto desde un dispositivo móvil.

✎ Compartir solo está disponible para los rollos en este momento.

Descargue la aplicación **Samsung Flip Mobile** después de buscarla en Play Store o Galaxy store en su dispositivo móvil e introduzca la siguiente información que se encuentra en la pantalla del producto.

- Versiones compatibles: Android 7.0 o superior
- **QR code**, **Nombre de la red Wi-Fi**, **Contraseña de la red Wi-Fi**, **Dirección IP del servidor**

Uso compartido de la pantalla

EXPORTAR → COMPARTIR PANTALLA



Permite compartir la pantalla con los dispositivos seleccionados.

Conexión con cables HDMI

- 1 Utilice un cable HDMI para conectar el puerto SCREEN SHARE a la pantalla externa.
- 2 En la parte superior de la pantalla, seleccione **EXPORTAR** → **COMPARTIR PANTALLA** → **Cable**.
 - ✎ Si el PC está conectado al puerto HDMI 2 en una bandeja sin configurarlo, la pantalla del PC se comparte en la pantalla.
- 3 La pantalla se comparte en la pantalla.
 - ✎ Esta opción solo admite UHD (50 Hz/60 Hz) y FHD (50 Hz/60 Hz).
 - ✎ Es posible que algunos dispositivos no admitan 50 Hz dependiendo de la pantalla externa conectada.
 - ✎ La pantalla puede parpadear una o dos veces cuando se conecta por primera vez o cuando hay un cambio en el producto WMA o en el estado de la fuente.
 - ✎ Cuando algún dispositivo no funcione, cambie la resolución de la pantalla correspondiente a **COMPARTIR PANTALLA**. (⊖ → **CONFIGURACIÓN** → **Imagen** → **Resolución para compartir la pantalla (por cable)**)
 - ✎ Si la salida UHD o FHD1 no están disponibles para el dispositivo externo debido a la compatibilidad, configure la **Resolución para compartir la pantalla (por cable)** como **FHD2**.
 - ✎ La conexión **COMPARTIR PANTALLA** con cables HDMI está optimizada para la conexión directa con productos de visualización de Samsung.

Conexión inalámbrica

En la parte superior de la pantalla, seleccione **EXPORTAR** → **COMPARTIR PANTALLA** → **Inalámbr.** y a continuación el dispositivo con el que compartir la pantalla.

- ✎ La función **COMPARTIR PANTALLA** ofrece un mejor resultado si se emplea FLIP con la orientación horizontal.
- ✎ Los dispositivos deben admitir la recepción de Screen Mirroring para proyectar la pantalla compartida utilizando **COMPARTIR PANTALLA**.

Botones	Descripción
Cambiar disp.	Permite cambiar los dispositivos con los que se compartirá la pantalla.
Desconectar	Permite detener el uso compartido de la pantalla.

Capítulo 06

Menú



Conectar

2.º	3.º	Descripción
Red		Configure la red de su dispositivo.
	Estado de red	Vea el estado de internet y de la red actual.
	Abrir Configuración de red	Configure los ajustes de red para conectarse a una red disponible.
	Restaurar red	Restaura la configuración de red a los valores predeterminados de fábrica.
Administrador de dispositivos externos	Administración de dispositivos de entrada	Configure teclados para utilizarlos con su producto. Puede añadir teclados y configurar los ajustes. <ul style="list-style-type: none">• Lista de dispositivos Bluetooth• Configuración del teclado• Configuración del ratón
	Administrador de conexión de dispositivos	Permita que dispositivos de su red, como teléfonos o tabletas, compartan contenido con su producto. <ul style="list-style-type: none">• Notificación de acceso• Lista de dispositivos

2.º	3.º	Descripción
Configuración avanzada	Correo	<p>Configure una cuenta de correo electrónico desde la que enviar mensajes.</p> <ul style="list-style-type: none"> • Nombre del servidor SMTP: dirección del servidor SMTP • Número de puerto SMTP: puerto del servidor SMTP • SSL/TLS: Active o desactive SSL/TLS • Autenticación de remitente: seleccione el modo de autenticación que utilizar al enviar mensajes de correo electrónico <ul style="list-style-type: none"> – Cuenta personal / Cuenta predeterminada • Cuenta predeterminada: cuenta SMTP predeterminada • Contraseña: contraseña de la cuenta SMTP predeterminada • Correo electrónico del remitente: Dirección de correo electrónico del remitente • Dirección del destinatario: permite seleccionar opciones para gestionar los contactos de correo electrónico tras el envío correcto de mensajes <ul style="list-style-type: none"> – Guardar automáticamente / No guardar / Borrar todo • Libreta de direcciones local: importe los contactos de un dispositivo USB o elimínelos. <ul style="list-style-type: none"> – Importar / Borrar <p> Para obtener más información, consulte "Importación de contactos de la Libreta de direcciones local".</p>

Importación de contactos de la Libreta de direcciones local

Para utilizar FLIP **Libreta de direcciones local**, es necesario usar antes **Importar** para importar los contactos de un archivo CSV mediante un dispositivo USB.

1 Usar LDAP: Establezca **No utilizar**.

☰ → CONFIGURACIÓN → Conectar → Configuración avanzada → Introducir contraseña → LDAP → Establecer conexión LDAP → Usar LDAP → No utilizar

2 Establezca los detalles en el menú **Correo**.

☰ → CONFIGURACIÓN → Conectar → Configuración avanzada → Introducir contraseña → Correo

3 Edite y guarde su **Libreta de direcciones local** en un dispositivo USB.

Confeccione una lista de contactos con la estructura siguiente y guárdela en el directorio raíz como RecentSearchList.csv.

– Estructura de RecentSearchList.csv (ejemplo)

emailid1@samsung.com	Name1	Level1	Team1	Company1
emailid2@samsung.com	Name2	Level2	Team2	Company2
emailid3@samsung.com	Name3	Level3	Team3	Company3

4 Conecte el dispositivo USB con FLIP para importar los contactos.

☰ → CONFIGURACIÓN → Conectar → Configuración avanzada → Introducir contraseña → Correo → Libreta de direcciones local → Importar

✎ Puede que el dispositivo USB y su contenido no se detecten correctamente si se emplea un cable prolongador de USB. (No se admiten los hubs USB.)

✎ No retire el dispositivo USB mientras se produce la carga.

✎ Si se conectan más de dos dispositivos USB, es posible que algunos de ellos no se detecten.

✎ Los dispositivos USB que requieren mayor potencia operativa se deben conectar al puerto USB  (1A) de la parte trasera.

✎ El sistema de archivos admite los formatos FAT, exFAT y NTFS.





Uso de los contactos de la Libreta de direcciones local

Es posible realizar búsquedas y recibir sugerencias de la lista de contactos automáticamente a la hora de seleccionar los destinatarios en **EXPORTAR** → **CORREO ELECTRÓNICO**.







✎ A fin de usar esta función, introduzca los detalles de configuración en el menú **Correo**.

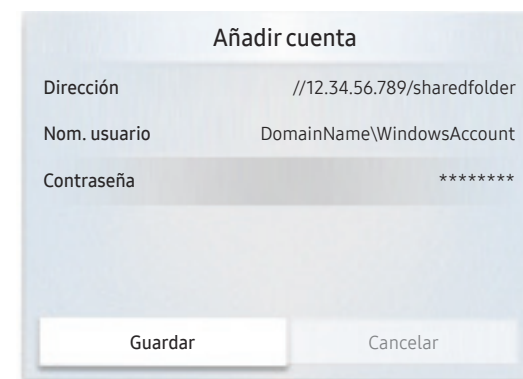

Eliminación de contactos de la Libreta de direcciones local

☰ → CONFIGURACIÓN → Conectar → Configuración avanzada → Introducir contraseña → Correo → Libreta de direcciones local → Borrar

2.º	3.º	Descripción
Configuración avanzada	Servidor de impresión	<p>Configure Servidor de impresión para usar la función de impresión.</p> <p> Para obtener más información, consulte “Impresión”.</p> <ul style="list-style-type: none"> • Conectar al servidor <ul style="list-style-type: none"> – Automático: Vea y seleccione una opción de una lista de direcciones IP de los PC en los que está instalado Flip Printing Software, disponibles en red. – Manual: Introduzca la dirección de IP de servidor del PC en que está instalado Flip Printing Software. • IP de servidor: Introduzca la dirección de IP de servidor del PC en que está instalado Flip Printing Software. • Servidor Puerto: Introduzca la dirección de Servidor Puerto del PC en que está instalado Flip Printing Software.
	Unidad de red	<p>Añada o edite cuentas de unidades en red. Si no puede conectarse a la unidad en red, actualice SAMBA en el PC a la versión más reciente.</p> <ul style="list-style-type: none"> • Añadir cuenta: Añada cuentas nuevas de unidades en red. Solo puede añadirse Samba a la unidad de red. <p> Se admite SAMBA 2.0 o superior. Si no puede conectarse a la unidad en red, actualice SAMBA a la versión más reciente.</p> <p> Para registrar una cuenta de unidad de red, debe introducir Dirección, Nom. usuario y Contraseña.</p> <ul style="list-style-type: none"> – Dirección: //dirección IP del ordenador/nombre de la carpeta compartida <ul style="list-style-type: none">  Cuando introduzca una dirección, asegúrese de usar / en lugar de W o \. Por ejemplo, si comparte una carpeta de nombre “sharedfolder” en un PC con una dirección IP 12.34.56.789, teclee “//12.34.56.789/sharedfolder” como dirección. – Nom. usuario: Una cuenta Windows con permisos a la carpeta compartida <ul style="list-style-type: none">  Cuando introduzca un dominio, asegúrese de usar W o \. Por ejemplo, DomainName\WindowsAccount – Contraseña: La contraseña establecida para su cuenta Windows <ul style="list-style-type: none"> • Editar cuenta: Edite cuentas de unidades en red.



2.º	3.º	Descripción
Configuración avanzada	LDAP	<p>Defina la conexión LDAP o configure las consultas LDAP conectadas.</p> <ul style="list-style-type: none"> • Establecer conexión LDAP Configure una nueva conexión LDAP. <ul style="list-style-type: none"> – Usar LDAP: seleccione si se usa o no LDAP – Importar valor de configuración: puede recuperar los siguientes ajustes del archivo LDAPConnectionConfig.txt almacenado en la unidad USB (sin incluir la Contraseña) <ul style="list-style-type: none">  Para obtener más información, consulte “Cómo crear un archivo de texto para el uso de LDAP”. – Tipo de autenticación: Kerberos, Anónimo o Básico (según la que admita el servidor LDAP) – ID usuario: DN (nombre distintivo) del ID usuario que se utiliza en el servidor LDAP <ul style="list-style-type: none">  El formato del ID usuario cumple con el formato DN de LDAP. Por ejemplo cn=admin, dc=myldap, dc=com – Contraseña: contraseña que se utiliza para la autenticación del servidor LDAP – Dirección del servidor: IP o URL del servidor LDAP – Número de puerto de servidor: número de puerto del servidor LDAP – DN de base: Base DN que se utilizará para la búsqueda en el DIT (árbol de información de directorios) al conectar el LDAP – SSL/TLS: seleccione si se usa o no SSL/TLS <ul style="list-style-type: none">  Cuando SSL/TLS está configurado como Usar, se activa la comunicación de datos cifrados. – Utilizar certificados que no son de confianza: seleccione si se permiten o no los certificados que no sean de confianza  El siguiente menú se activa al establecer el tipo de autenticación en Kerberos. <ul style="list-style-type: none">  Dominio Kerberos: datos del reino de Kerberos  Host de KDC: KDC Host URL  Puerto de KDC: número de puerto de KDC Host

2.º	3.º	Descripción
Configuración avanzada	LDAP	<ul style="list-style-type: none"> • Configuración de consultas de LDAP Configure la consulta para el servidor LDAP conectado. <ul style="list-style-type: none"> – UID: cambie el UID de usuario que se utiliza en LDAP. – Correo: cambie el Correo que se utiliza en LDAP. – Nombre: cambie el nombre de usuario (nombre de pila) que se utiliza en LDAP. – Apellidos: cambie el apellido de usuario que se utiliza en LDAP. – Posición: permite cambiar el cargo utilizado en LDAP. – Nombre de la empresa: cambie el nombre de empresa que se utiliza en LDAP. – Departamento: cambie el nombre de departamento que se utiliza en LDAP. – Usar consulta personalizada: recupera la consulta definida por el usuario del archivo LDAPQuery.txt (distingue entre mayúsculas y minúsculas) almacenado en la unidad USB. <p> Para obtener más información, consulte “Cómo crear un archivo de texto para el uso de LDAP”.</p> <p> Si la asignación no coincide, los resultados de búsqueda no incluyen los atributos.</p>
	Config. red del servidor	<p>Config. su conexión de red en servidor y funciones relacionadas.</p> <ul style="list-style-type: none"> • Conectar al servidor : Conecte con el servidor de MagicInfo. • Acceso al serv. : Permita o bloquee el acceso al servidor de MagicInfo. • Servidor proxy : Configure la conexión de su servidor proxy y las funciones relacionadas.
	Administrador de certificados	<p>Administre los archivos de certificado correspondientes a este dispositivo.</p> <ul style="list-style-type: none"> • Certificado de la aplicación: Vea y administre los certificados de aplicación instalados en este dispositivo. Conecte una unidad flash USB que contenga certificados para instalarlos en este dispositivo. • Certificado de Wi-Fi: Administre los certificados instalados en este dispositivo. Conecte una unidad flash USB para instalar certificados o eliminar los certificados instalados.

Cómo crear un archivo de texto para el uso de LDAP

La configuración de LDAP consiste básicamente en una gran cantidad de frases largas.

Durante la configuración de LDAP, es posible recuperar el FLIP mediante el archivo de texto para evitar errores ortográficos y crear una configuración en lote.

 Tanto el nombre de archivo como su contenido deben distinguir entre mayúsculas y minúsculas para funcionar correctamente.

- Formato de LDAPConnectionConfig.txt

(1) Ejemplo del archivo de texto

```
User ID=cn=Manager, dc=example, dc=com
Server Address=123.456.789.012
Server Port Number=12345
Base DN=dc=samsung, dc=example, dc=com
SSL/TLS=Don't Use
Use Untrusted Certificates=Don't Use
Authentication Type=Basic
Kerberos Realm=MYLDAP.COM
KDC Host=krb1.myldap.com
KDC Port=88
```

(2) Asignación de valores (VAL) de cada clave

User ID: introduzca el User ID.

Server Address: introduzca la IP o URL del servidor LDAP.

Server Port Number: introduzca el Port del servidor LDAP.

SSL/TLS: introduzca Use o Don't Use.

Use Untrusted Certificates: introduzca Use o Don't Use.

Authentication Type: introduzca Basic o Anonymous.

– Se añadirán los siguientes tres elementos si selecciona la verificación de tipo Kerberos.

Kerberos Realm: rellene el campo Kerberos (ejemplo: MYLDAP.LDAP)

KDC Host: introduzca la KDC Host URL (ejemplo: krb1.myldap.com)

KDC Port: introduzca el KDC Host Port (ejemplo: 88)

 Si decide utilizar la verificación de tipo Kerberos, use el Kerberos User ID original como User ID en lugar del User ID con el formato DN(Distinguished Name). (Ejemplo: Mirko)

- Formato de LDAPQuery.txt

- (1) Ejemplo del archivo de texto

- UID=uid

- Email=mail

- Name=cn

- Last Name=sn

- Position=title

- Company Name=o

- Department=departmentNumber

- Query=((mail=*<A>*)(cn=*<A>*))

- (2) Asignación de valores (VAL) de cada clave

- 1) Parte de asignación (todas las filas excepto la última)

- Incluye todas las filas excepto la última, con el orden **UID, Correo, Nombre, Apellidos, Posición, Nombre de la empresa y Departamento.**

- Los valores se asignan de la forma siguiente.

- A la izquierda de "=", la sintaxis corresponde al nombre que aparece en el menú **Configuración de consultas de LDAP** (también a la izquierda) y se asigna a los valores de la parte situada a la derecha de "=" (los atributos del servidor LDAP).

- Es posible elegir los atributos para cambiar los valores. Por ejemplo, puede cambiar los valores de la parte derecha sin cambiar los valores de la parte izquierda.

- 2) Parte Query



- <A> es la Keyword que se utiliza para una Search.

- La sintaxis de la Use Custom Query cumple con la regla de la LDAP Query pero sin incluir <A>.





- Por ejemplo, cuando <A> se incluye en el atributo mail o cn, puede crearla del siguiente modo:

- Query=((mail=*<A>*)(cn=*<A>*))

Sistema

2.º	3.º	Descripción
Idioma		Cambie los ajustes de Idioma .
Rollos	Guardar automáticamente	Se guardan automáticamente todos los datos.
	Borrar todo	Se eliminan todos los datos del dispositivo, incluidos datos bloqueados.
	Período para borrar todo	Configure un intervalo de restablecimiento al que todos los datos de la unidad de almacenamiento interno se borrarán periódicamente.
Hora		Configurar varios ajustes de hora.
	Ajustar hora	Ajuste la fecha y hora actual.
	DST	Ajuste el reloj a Horario de verano.  Fecha de inicio , Fecha fin y Diferencia horaria sólo se activan cuando DST está configurado como Activado .
Cambiar PIN		Cambiar su número de identificación personal (PIN) de 6 dígitos.  El número PIN predeterminado es 000000.  Cambie el PIN para mantener el dispositivo protegido.
Nombre de dispositivo		Introduzca el nombre del dispositivo. Puede encontrar este nombre en el dispositivo que se usa en la red.
Toque en Activado		Active o desactive Tap to Turn On. Le permite encender la pantalla con un solo punteo.

2.º	3.º	Descripción
Salida de sonido		Seleccionar altavoces para la salida de sonido. <ul style="list-style-type: none">• Altavoz Flip / Salida de audio / Compartir la pantalla (por cable)
Respuesta sonora		Selecciona el volumen de la retroalimentación de sonido para ciertas opciones (captura, fusionar lista, etc.) <ul style="list-style-type: none">• Desactivado / Bajo / Medio / Alto

2.º	3.º	Descripción
Configuración avanzada		<p>Configure ajustes avanzados, entre ellos Bloqueo de USB y Bloqueo de red.</p> <p>Introduzca el número PIN de 6 dígitos. El número PIN predeterminado es "000000".</p> <ul style="list-style-type: none">  Si desea cambiar el número PIN, use la función Cambiar PIN.  Cambie el PIN para mantener el dispositivo protegido.
	Protección de pantalla	Configure el salvapantallas. La imagen seleccionada se puede utilizar como un salvapantallas personalizado.
	Bloqueo de Control táctil	<p>Ejecute Bloqueo de Control táctil.</p> <ul style="list-style-type: none">  Mantenga pulsada la pantalla para liberar el Bloqueo de Control táctil.
	Bloqueo de USB	<p>Configure Bloqueo de USB. Tras la configuración, el dispositivo se reiniciará para aplicar los ajustes.</p> <ul style="list-style-type: none"> • Desactivado / Solo lectura / Todos activados
	Bloqueo de red	Configure Bloqueo de red .
	Des. apag. auto.	Escoja cuánto tiempo se quedará encendida la pantalla antes de apagarse porque no se detecte interacción.
	Encend. de módulo PC	<p>Enciende o apaga para sincronizarse con la alimentación del módulo OPS cuando este está encendido o apagado.</p> <ul style="list-style-type: none"> • Encender sincroniz.: Cuando se active el modo Flip, el módulo PC se activará también automáticamente. • Apagar sincronizado: Cuando se desactive el modo Flip, el módulo PC se desactivará también automáticamente.
	Apagar cuando no hay señal ni interacción	Ahorra energía apagando el dispositivo cuando no se recibe señal/interacciones táctiles de ninguna fuente.
	Control de alimentación remoto	Enciende o apaga el Control de alimentación remoto . Al activar esta opción, la conexión de red se mantendrá cuando el producto esté apagado.
	Configuración de control remoto	<p>Permite conectar y controlar el Flip a distancia desde otros dispositivos.</p> <ul style="list-style-type: none"> • Control remoto: Restringe el acceso al producto desde otros dispositivos a través de la red. • ID del dispositivo: Establece un número de identificación único. • Cable de conexión del PC: Selecciona el tipo de cable utilizado para conectar el producto a un PC. • Protocolo seguro: Permite usar un protocolo seguro entre este producto y otros dispositivos.
	Captura de PIP	<p>Active o desactive la captura de PIP.</p> <ul style="list-style-type: none">  El contenido de HDCP no se mostrará en la pantalla si Captura de PIP está configurado como Activado.





2.º	3.º	Descripción
Configuración avanzada	Configuración de la fuente al encender	Configure la fuente predeterminada al encender el equipo. Al establecer esta opción, el rollo o la fuente se activan al encender el dispositivo.
	Cambio de fuente auto.	Configure Cambio de fuente auto. . Al activar esta función, las fuentes recién conectadas se muestran automáticamente.
	Tamaño predeterminado de la pantalla PIP	Establezca el tamaño predeterminado de la pantalla PIP. <ul style="list-style-type: none"> • Pantalla completa / Pantalla parcial
	Editar Samsung Workspace	Puede añadir sus URL favoritas en Samsung Workspace.
	Producto clon	Exporte los ajustes de este dispositivo o importe los de otros dispositivos.
	Autodiagnóstico	Ejecutar un autodiagnóstico en el servidor de impresión, LDAP o correo electrónico.  Puede exportar un informe de autodiagnóstico detallado que incluya información sobre correos electrónicos, LDAP, servidores de impresión y otra información a un dispositivo de almacenamiento USB conectado al producto.
	Iniciar la configuración	Siga los pasos de la configuración inicial, al igual que la primera vez que utilizó este producto.

Imagen

2.º	3.º	Descripción																																		
Luz de fondo		Ajuste el brillo de la retroiluminación según sus preferencias. 100 es el ajuste más brillante.																																		
Temperatura color		Ajuste la temperatura del color. El valor y la temperatura aumentan a la vez, con lo que aumenta la relación de color azul. (Rango: 2800K - 16000K)																																		
Balance de blanco	Rojo + / Verde + / Azul + / Rojo - / Verde - / Azul - / Restaurar	Ajuste la temperatura de color de la imagen para que los objetos blancos parezcan más brillantes.																																		
Ampliación de señal de entrada		<p>Amplía el rango de señal de entrada para las conexiones HDMI.</p> <p> Compatible con resoluciones de hasta 3840 x 2160 a 60 Hz con la expansión Ampliación de señal de entrada establecida en Activado. Compatible con resoluciones de hasta 3840 x 2160 a 30 Hz con la expansión Ampliación de señal de entrada establecida en Des..</p> <h3><u>Resoluciones admitidas para las señales de entrada de UHD</u></h3> <p>Compruebe la resolución admitida para las señales de entrada de UHD.</p> <ul style="list-style-type: none"> Resolución: 3840 x 2160p, 4096 x 2160p <p>Si Ampliación de señal de entrada se establece como Des.</p> <table border="1"> <thead> <tr> <th>Velocidad de fotograma (fps)</th> <th>Profundidad de color / Muestreo de croma</th> <th>RGB 4:4:4</th> <th>YCbCr 4:4:4</th> <th>YCbCr 4:2:2</th> <th>YCbCr 4:2:0</th> </tr> </thead> <tbody> <tr> <td>50 / 60</td> <td>8 bit</td> <td>-</td> <td>-</td> <td>-</td> <td>0</td> </tr> </tbody> </table> <p>Si Ampliación de señal de entrada se establece como Activado</p> <table border="1"> <thead> <tr> <th>Velocidad de fotograma (fps)</th> <th>Profundidad de color / Muestreo de croma</th> <th>RGB 4:4:4</th> <th>YCbCr 4:4:4</th> <th>YCbCr 4:2:2</th> <th>YCbCr 4:2:0</th> </tr> </thead> <tbody> <tr> <td rowspan="3">50 / 60</td> <td>8 bit</td> <td>0</td> <td>0</td> <td>0</td> <td>0</td> </tr> <tr> <td>10 bit</td> <td>-</td> <td>-</td> <td>0</td> <td>0</td> </tr> <tr> <td>12 bit</td> <td>-</td> <td>-</td> <td>0</td> <td>0</td> </tr> </tbody> </table>	Velocidad de fotograma (fps)	Profundidad de color / Muestreo de croma	RGB 4:4:4	YCbCr 4:4:4	YCbCr 4:2:2	YCbCr 4:2:0	50 / 60	8 bit	-	-	-	0	Velocidad de fotograma (fps)	Profundidad de color / Muestreo de croma	RGB 4:4:4	YCbCr 4:4:4	YCbCr 4:2:2	YCbCr 4:2:0	50 / 60	8 bit	0	0	0	0	10 bit	-	-	0	0	12 bit	-	-	0	0
Velocidad de fotograma (fps)	Profundidad de color / Muestreo de croma	RGB 4:4:4	YCbCr 4:4:4	YCbCr 4:2:2	YCbCr 4:2:0																															
50 / 60	8 bit	-	-	-	0																															
Velocidad de fotograma (fps)	Profundidad de color / Muestreo de croma	RGB 4:4:4	YCbCr 4:4:4	YCbCr 4:2:2	YCbCr 4:2:0																															
50 / 60	8 bit	0	0	0	0																															
	10 bit	-	-	0	0																															
	12 bit	-	-	0	0																															

2.º	3.º	Descripción
N.neg HDMI		<p>Ajuste el nivel de negros para optimizar el contraste y el brillo de la imagen HDMI.</p> <p> Esta función solo está disponible si el producto está conectado a un PC con cable HDMI y la ventana de origen está activada.</p>
Resolución para compartir la pantalla (por cable)		<p>Configure la resolución al compartir la pantalla (por cable).</p> <ul style="list-style-type: none"> • Automático / UHD / FHD1 / FHD2
Restablecer imagen		<p>Restablezca todos los ajustes de imagen a los valores predeterminados de fábrica.</p>

Asistencia

2.º	3.º	Descripción
Actualización del software		Actualice el software instalado en su producto.
	Actualizar ahora	<p>Actualice el software descargando los archivos de actualización.</p> <ul style="list-style-type: none">– Actualización en línea<ul style="list-style-type: none"> Requiere una conexión a Internet.– Actualización con un dispositivo USB<p>Después de descargar el archivo de actualización del sitio web de Samsung y almacenarlo en un dispositivo USB, conecte el dispositivo USB al producto para actualizarlo.</p><ul style="list-style-type: none"> Asegúrese de guardar el archivo de actualización en una carpeta de nivel superior. <ul style="list-style-type: none">• Versión actual: se trata de la versión de software ya instalada en el producto.
	Actualización automática	<p>Inicie automáticamente las actualizaciones del software en cuanto apague el dispositivo.</p> <ul style="list-style-type: none"> Requiere una conexión a Internet.
Contacto con Samsung		<p>Información de contacto para obtener asistencia técnica sobre su dispositivo.</p> <ul style="list-style-type: none"> Vaya a Contacto con Samsung y localice el Código del modelo y Versión de software del producto.
Restablecer todo		Inicializa todos los elementos en el menú total.

Capítulo 07

Solución de problemas

Problemas y soluciones









 Pruebe el producto de este modo antes de llamar al Centro de servicio al cliente de Samsung. Si el problema continúa, póngase en contacto con el Centro de servicio técnico de Samsung.

Problema (HDMI) de la ventana de origen	
Aparecen espacios en blanco a los cuatro lados de la pantalla cuando se conecta un cable HDMI al producto y al PC.	Los espacios en blanco de la pantalla no tienen nada que ver con el producto.
	Los espacios en blanco de la pantalla los crea el PC o la tarjeta gráfica. Para solucionar este problema, ajuste el tamaño de la pantalla en la configuración HDMI de la tarjeta gráfica.
	Si el menú de configuración de la tarjeta gráfica no tiene una opción para ajustar el tamaño de la pantalla, actualice el controlador de la tarjeta gráfica con la última versión. (Póngase en contacto con el fabricante de la tarjeta gráfica o del ordenador para obtener más información sobre cómo ajustar la configuración de la pantalla.)
Las imágenes de la pantalla aparecen distorsionadas.	Compruebe el cable conectado. No se garantiza la compatibilidad si se usa un cable que no haya suministrado Samsung.
La pantalla no presenta un aspecto claro. La pantalla está borrosa.	Establezca la resolución y la frecuencia en los niveles recomendados.
La pantalla aparece inestable y temblorosa.	Compruebe que la resolución y la frecuencia del PC y la tarjeta gráfica esté establecida en un intervalo compatible con el producto. Después, cambie la configuración de pantalla si fuera necesario; para ello, consulte el apartado de modos de temporización predefinidos.
Aparecen sombras o imágenes reflejadas a la izquierda de la pantalla.	

Problema (HDMI) de la ventana de origen	
El color blanco no parece realmente blanco.	Vaya a Imagen y ajuste los valores de Balance de blanco .
El producto se apaga automáticamente.	Asegúrese de que el cable de alimentación está correctamente conectado al producto y a la toma de alimentación.
Lo mostrado en pantalla no parece normal.	<p>El contenido de vídeo codificado puede provocar que lo mostrado en pantalla parezca defectuoso en escenas que representen objetos a alta velocidad, como por ejemplo en eventos deportivos o en cine de acción.</p> <p>Lo que se muestra en pantalla puede parecer defectuoso si el nivel de señal es bajo o la calidad de imagen es baja. Eso no significa que sea el producto el defectuoso.</p> <p>Si hay un dispositivo móvil a una distancia de 1 metro o menos, puede provocar problemas de electricidad estática tanto en productos analógicos como en digitales.</p>
El brillo y el color no parecen normales.	Desde el menú, seleccione  → CONFIGURACIÓN → Asistencia → Restablecer todo para intentar restablecer la pantalla.
La pantalla se muestra inestable y a continuación se congela.	Una posible causa de que la pantalla se congele es que se esté utilizando una resolución distinta de la recomendada, o que la señal no sea estable. Para solucionar el problema, cambie la resolución del PC a la recomendada.
La pantalla no se muestra a pantalla completa.	Si la ventana de origen está ajustada en el modo de pantalla completa mientras se encuentra en posición vertical, aparece una barra negra tanto en la parte superior como en la inferior. Cambie a la posición horizontal y, a continuación, pase la ventana de origen al modo de pantalla completa.

Problema con el sonido	
No hay sonido.	Compruebe el volumen.
El volumen es demasiado bajo.	Ajustar el volumen.
	Si el volumen sigue siendo bajo después de subirlo al máximo nivel, ajústelo en la tarjeta de sonido del PC o el programa de software.
El vídeo está disponible pero no hay sonido.	Si hay un cable HDMI o DP conectado, compruebe la configuración de salida de audio en el PC.
	Si se utiliza un dispositivo fuente <ul style="list-style-type: none"> • Compruebe la configuración de salida de audio del dispositivo fuente. (Por ejemplo, si su monitor está conectado al puerto HDMI, quizá deba cambiar la opción de audio de su dispositivo de salida de vídeo a HDMI.)
	Vuelva a conectar el cable de alimentación al dispositivo y reinícielo.
Los altavoces despiden electricidad estática.	Un nivel de señal bajo puede causar un sonido defectuoso.
Hay sonido audible aunque el volumen esté silenciado.	La configuración de audio para los altavoces principales es distinta que para los altavoces internos del producto. Si cambia o silencia el volumen en el producto, no afectará al amplificador (decodificador) externo.

Problemas con la función táctil

Puede utilizar la función táctil con los iconos, pero no con los dibujos.	Use el lápiz específico del producto suministrado.
La función táctil no está disponible cuando se usa la conexión HDMI.	Compruebe si el puerto TOUCH  del producto está conectado al puerto USB del PC mediante el cable USB suministrado.  HDMI  1 o DP  → TOUCH  en la parte trasera del producto  HDMI  2 → TOUCH  en la bandeja
Utilizo dos lápices, pero ninguno funciona correctamente.	Asegúrese de que se deja suficiente espacio entre los dos lápices al usar la función táctil múltiple.
La pantalla táctil no funciona bien, responde de manera lenta o imprecisa.	Asegúrese de que no hay sustancias extrañas en la superficie de la pantalla. Compruebe si la pantalla está rota. Asegúrese de que el producto no esté expuesto a la luz solar directa. Cuando el producto se active después de haberse desactivado, no toque la pantalla porque durante 5 segundos se realiza una calibración táctil.

Otros problemas	
El producto huele a plástico.	El olor a plástico es normal y desaparecerá con el tiempo.
Aparecen pequeñas partículas en los bordes del producto.	Las partículas son parte del diseño del producto. No suponen un defecto del producto.
Cuando intento cambiar la resolución del PC, aparece un mensaje "Resolución definida no admitida actualmente."	El mensaje "Resolución definida no admitida actualmente." se muestra si la resolución de la fuente de entrada es superior a la máxima resolución del producto. Para solucionar el problema, cambie la resolución del PC a una resolución que admitir el producto.
En el modo HDMI, no sale sonido de los altavoces cuando se conecta un cable DVI-HDMI.	Los cables DVI no transmiten datos de sonido.
N.neg HDMI no funciona correctamente en un dispositivo HDMI con salida YCbCr.	Esta función solo funciona cuando la señal HDMI del dispositivo externo es una salida RGB.
No hay sonido en el modo HDMI.	Los colores mostrados no parecen normales. Es posible que no haya vídeo ni sonido. Esto sucede si se conecta al producto un dispositivo fuente que solo admita una versión antigua del estándar HDMI.

Capítulo 08

Especificaciones

General

Frecuencia horizontal

El tiempo necesario para explorar una única línea de izquierda a derecha de la pantalla recibe el nombre de ciclo horizontal. El número recíproco del ciclo horizontal se denomina frecuencia horizontal. La frecuencia horizontal se mide en kHz.

Frecuencia vertical

El producto muestra una única imagen varias veces por segundo (como una luz fluorescente) para mostrar lo que el espectador ve. La frecuencia con que una única imagen se muestra repetidamente por segundo recibe el nombre de frecuencia vertical o frecuencia de actualización. La frecuencia vertical se mide en Hz.

Nombre del modelo		WM75A
Panel	Tamaño	Clase 75 (189,3 cm / 74,5 pulgadas)
	Área de visualización	165,02 cm (H) x 92,83 cm (V)
Sincronización (especif. del panel)	Frecuencia horizontal	30 - 81 kHz
	Frecuencia vertical	48 - 75 Hz
Resolución	Resolución óptima	3840 x 2160
	Resolución máxima	
Alimentación eléctrica		AC100-240V~ 50/60Hz Consulte la etiqueta en la parte posterior del producto, ya que el voltaje estándar puede variar entre los países.
Consideraciones medioambientales	Funcionamiento	Temperatura : 0 °C – 40 °C (32 °F – 104 °F) * Para instalar la caja, mantenga la temperatura interna a un máximo de 40 °C. Humedad : del 10% al 80%, sin condensación
	Almacenamiento	Temperatura : -20 °C – 45 °C (-4 °F – 113 °F) Humedad : del 5% al 95%, sin condensación * Aplicable antes de desembalar el paquete del producto.

-
- ✎ Debido a la naturaleza de la fabricación de este producto, aproximadamente 1 píxel por cada millón (1 ppm) puede parecer más brillante o más oscuro en el panel. Esto no afecta al rendimiento del producto.
 - ✎ Este producto sólo puede establecerse en una resolución para cada tamaño de pantalla, con el fin de obtener una calidad de imagen óptima debido a la naturaleza del panel. El uso de una resolución diferente de la especificada puede reducir la calidad de la imagen. Para evitar que esto ocurra, se recomienda seleccionar la resolución óptima especificada para el producto.
 - ✎ Para obtener especificaciones detalladas de cada dispositivo, visite el sitio web de Samsung.

Modos de temporización predefinidos

La pantalla se ajustará automáticamente si se transmite desde el PC una señal que pertenece a los siguientes modos de señal estándar. Si las señales transmitidas desde el PC difieren del modo estándar, la pantalla puede no visualizarse. En ese caso, consulte el manual del usuario de la tarjeta gráfica para cambiar la configuración de acuerdo con la tabla siguiente.

Resolución	Frecuencia horizontal (kHz)	Frecuencia vertical (Hz)	Reloj de píxeles (MHz)	Polaridad de sincronización (H/V)	Puerto	
					HDMI IN	DisplayPort
IBM, 720 x 400	31,469	70,087	28,322	-/+	0	0
MAC, 640 x 480	35,000	66,667	30,240	-/-	0	0
MAC, 832 x 624	49,726	74,551	57,284	-/-	0	0
MAC, 1152 x 870	68,681	75,062	100,000	-/-	0	0
VESA CVT, 3840 x 2160RB	110,500	49,977	442,000	+/-	-	0
VESA CVT, 3840 x 2160RB	133,313	59,997	533,250	+/-	-	0
VESA DMT, 640 x 480	31,469	59,940	25,175	-/-	0	0
VESA DMT, 640 x 480	37,861	72,809	31,500	-/-	0	0
VESA DMT, 640 x 480	37,500	75,000	31,500	-/-	0	0
VESA DMT, 800 x 600	37,879	60,317	40,000	+/+	0	0
VESA DMT, 800 x 600	48,077	72,188	50,000	+/+	0	0
VESA DMT, 800 x 600	46,875	75,000	49,500	+/+	0	0
VESA DMT, 1024 x 768	48,363	60,004	65,000	-/-	0	0
VESA DMT, 1024 x 768	56,476	70,069	75,000	-/-	0	0
VESA DMT, 1024 x 768	60,023	75,029	78,750	+/+	0	0
VESA DMT, 1152 x 864	67,500	75,000	108,000	+/+	0	0
VESA DMT, 1280 x 720	45,000	60,000	74,250	+/+	0	0
VESA DMT, 1280 x 800	49,702	59,810	83,500	-/+	0	0
VESA DMT, 1280 x 1024	63,981	60,020	108,000	+/+	0	0
VESA DMT, 1280 x 1024	79,976	75,025	135,000	+/+	0	0
VESA DMT, 1366 x 768	47,712	59,790	85,500	+/+	0	0

Resolución	Frecuencia horizontal (kHz)	Frecuencia vertical (Hz)	Reloj de píxeles (MHz)	Polaridad de sincronización (H/V)	Puerto	
					HDMI IN	DisplayPort
VESA DMT, 1440 x 900	55,935	59,887	106,500	-/+	0	0
VESA DMT, 1600 x 900RB	60,000	60,000	108,000	+/+	0	0
VESA DMT, 1680 x 1050	65,290	59,954	146,250	-/+	0	0
VESA DMT, 1920 x 1080	67,500	60,000	148,500	+/+	0	0
VESA DMT, 2560 x 1440RB	88,787	59,951	241,500	+/-	0	0
CEA-861, 720(1440) x 576i	15,625	50,000	27,000	-/-	0	-
CEA-861, 720(1440) x 480i	15,734	59,940	27,000	-/-	0	-
CEA-861, 720 x 576	31,250	50,000	27,000	-/-	0	0
CEA-861, 720 x 480	31,469	59,940	27,000	-/-	0	0
CEA-861, 1280 x 720	37,500	50,000	74,250	+/+	0	0
CEA-861, 1280 x 720	45,000	60,000	74,250	+/+	0	0
CEA-861, 1920 x 1080i	28,125	50,000	74,250	+/+	0	-
CEA-861, 1920 x 1080i	33,750	60,000	74,250	+/+	0	-
CEA-861, 1920 x 1080	27,000	24,000	74,250	+/+	0	-
CEA-861, 1920 x 1080	28,125	25,000	74,250	+/+	0	-
CEA-861, 1920 x 1080	33,750	30,000	74,250	+/+	0	-
CEA-861, 1920 x 1080	56,250	50,000	148,500	+/+	0	0
CEA-861, 1920 x 1080	67,500	60,000	148,500	+/+	0	0
CEA-861, 3840 x 2160	54,000	24,000	297,000	+/+	0	-
CEA-861, 3840 x 2160	56,250	25,000	297,000	+/+	0	-
CEA-861, 3840 x 2160	67,500	30,000	297,000	+/+	0	0
CEA-861, 3840 x 2160	112,500	50,000	594,000	+/+	0	0
CEA-861, 3840 x 2160	135,000	60,000	594,000	+/+	0	0
CEA-861, 4096 x 2160	54,000	24,000	297,000	+/+	0	-
CEA-861, 4096 x 2160	67,500	30,000	297,000	+/+	0	-
CEA-861, 4096 x 2160	112,500	50,000	594,000	+/+	0	-
CEA-861, 4096 x 2160	135,000	60,000	594,000	+/+	0	-

Capítulo 09

Apéndice

Responsabilidad por el Servicio de Pago (Coste para los Clientes)

 Si solicita servicio técnico, a pesar de que el producto esté en período de garantía, es posible que le cobremos la visita de un técnico, en los siguientes casos.

No se trata de un defecto del producto

Limpieza del producto, ajuste, explicación, reinstalación, etc.

- Si se pide a un técnico que dé instrucciones sobre cómo usar el producto o simplemente ajusta las opciones sin desmontarlo.
- Si el defecto está causado por factores ambientales externos (Internet, antena, señal por cable, etc.)
- Si el producto se reinstala o se conectan más dispositivos adicionales tras instalar por primera vez el producto adquirido.
- Si el producto se reinstala para moverlo a una ubicación diferente o a una casa diferente.
- Si el cliente solicita instrucciones sobre cómo usar el producto de otra empresa.
- Si el cliente solicita instrucciones de uso para una red o un programa de otra empresa.
- Si el cliente solicita instalación y configuración de software para el producto.
- Si el técnico quita o limpia polvo o materiales extraños del interior del producto.
- Si el cliente solicita una instalación adicional tras adquirir el producto mediante compra en casa o compra por Internet.

El daño del producto ha sido causado por el cliente

El daño del producto ha sido causado por un manejo erróneo o una reparación defectuosa por parte del cliente

Si el daño del producto ha sido causado por:

- Impacto externo o caída.
- Uso de suministros o productos comprados por separado que no sean los especificados por Samsung.
- Reparaciones hechas por una persona que no sea ingeniero de la empresa de servicios subcontratada o socio comercial de Samsung Electronics Co., Ltd.
- Remodelado o reparación del producto por parte del cliente.
- Uso del producto con un voltaje inadecuado o con conexiones eléctricas no autorizadas.
- Caso omiso de las "precauciones" recogidas en el Manual del usuario.

Otros

- Si el producto tiene errores debidos a desastres naturales (rayos, incendios, terremotos, inundaciones, etc.).
 - *Si los componentes consumibles están agotados (batería, tóner, luces fluorescentes, cabezal, vibrador, lámpara, filtro, cinta, etc.)
-  Si el cliente solicita el servicio técnico en caso de que el producto no tenga defectos, se cobrará la tarifa por servicio técnico. De manera que lea el Manual del usuario antes.

Prevención del desgaste con persistencia de imágenes

¿En qué consiste el desgaste con persistencia de imágenes?

El desgaste con persistencia de imágenes no debería ocurrir si el panel funcionara normalmente. El funcionamiento normal significa el cambio continuo del patrón de vídeo. Si el panel muestra un patrón fijo durante un periodo prolongado, puede producirse una ligera diferencia de voltaje entre los electrodos de los píxeles que controlan los cristales líquidos.

Dicha diferencia de voltaje entre los electrodos aumenta con el tiempo y hace que los cristales líquidos sean más delgados. Cuando esto ocurre, una imagen anterior puede permanecer en la pantalla si el patrón cambia.

- ⊘ Esta información es una guía para evitar el desgaste con persistencia de imágenes. La visualización de una pantalla fija durante un periodo prolongado puede provocar el desgaste con persistencia de imágenes. La garantía no cubre este problema.

Prácticas de prevención recomendadas

La visualización de una pantalla fija durante un periodo prolongado puede provocar el desgaste con persistencia de imágenes o imágenes con efecto de manchado. Cuando no se utilice el producto durante un periodo prolongado, apáguelo, active el modo de ahorro de energía o utilice un salvapantallas con movimiento.

Licencia



The terms HDMI and HDMI High-Definition Multimedia Interface, and the HDMI Logo are trademarks or registered trademarks of HDMI Licensing LLC in the United States and other countries.

Aviso sobre licencias de código abierto

En caso de utilizar software de código abierto, existirá una opción correspondiente a las licencias de código abierto en el menú del producto. Para obtener información sobre el Aviso sobre licencias de código abierto, póngase en contacto con Samsung Open Source (<http://opensource.samsung.com>)
