

Instrucciones de instalación y Guía de Usuario

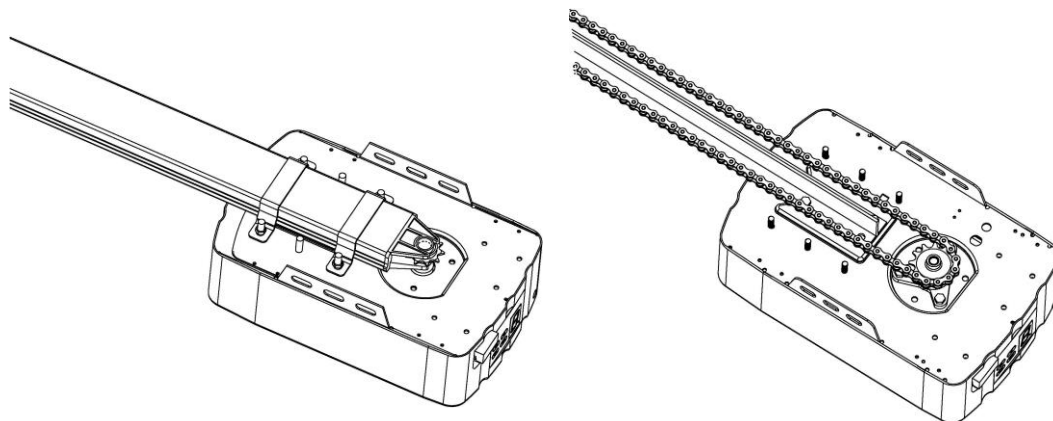

ACCESS

FORCE

VERSION 2.0

ADVERTENCIA.

Por favor, lea el manual cuidadosamente antes de su instalación y uso.

La instalación del nuevo motor de apertura de la puerta debe ser realizada por una persona técnicamente capacitada o con licencia.

Intentar instalar o reparar el motor de puerta sin calificación técnica adecuada puede resultar en lesiones personales graves, la muerte y / o daños materiales.

CONTENIDO

Recomendaciones de seguridad importantes	1
Descripción y características del producto.....	2
Recomendaciones previas a la instalación.....	3
Instalación (Soporte de pared y la puerta del brazo)	3
Instalación (riel de acero).....	4
Instalación (ensamblaje de rieles de acero divididos).....	5
Instalación Riel	6- 13
Respaldo de batería (opcional)	14
Instrucciones de programación.....	16 -19
Terminal introducción y aplicación	20-21
Separación manual	22
Mantenimiento	22
Especificaciones técnicas	23
Listado de piezas.....	24-25

RECOMENDACIONES DE SEGURIDAD

Incumplimiento de las recomendaciones de seguridad siguientes pueden resultar lesiones graves, muerte o daños materiales.

1. Por favor siga todas las normas de seguridad e instalación.
 2. El motor está diseñado y fabricado para cumplir con las regulaciones locales. El instalador debe estar familiarizado con las regulaciones locales necesarias en relación con la instalación del motor.
 3. El personal no calificado, o aquellas personas que no conocen los estándares de salud y seguridad ocupacional aplicables para las puertas automáticas, en ningún caso deben realizar instalaciones o implementar estos sistemas.
 4. Las personas que instalan o manipulan el equipo sin respetar todas las normas de seguridad aplicables serán responsables de cualquier daño, lesión, costo, gasto o reclamación alguna a cualquier persona que sufre como consecuencia de la falta de instalar el sistema de forma correcta y de acuerdo con las correspondientes normas de seguridad y manual de instalación ya sea directa o indirectamente.
 5. Para mayor seguridad recomendamos firmemente la inclusión de foto-celdas. A pesar de que el operador incorpora un sistema de Fuerza de Obstrucción de seguridad sensible a la presión, la adición de una foto-celda mejorará en gran medida la seguridad de funcionamiento de una puerta automática del garaje y proporcionará mayor tranquilidad.
 6. Asegúrese de que la puerta del garaje esté completamente abierta y estacionaria antes de entrar o salir del garaje.
 7. Asegúrese de que la puerta del garaje esté completamente cerrado y fijo antes de salir.
 8. Mantenga las manos y la ropa suelta fuera del operador de puerta de garaje en todo momento.
 9. La obstrucción del sistema de seguridad está diseñado para trabajar solamente en objetos inmóviles. Lesiones personales graves, la muerte y / o daños a la propiedad se puede producir si la puerta del garaje entra en contacto con un objeto en movimiento.
 10. Este aparato no está diseñado para ser utilizado por personas (incluidos niños) con capacidades físicas, sensoriales o mentales, o la falta de experiencia y conocimiento, a menos que hayan recibido supervisión o instrucciones relativas al uso del aparato por una persona responsable de su seguridad. Los niños deben ser supervisados para asegurarse de que no jueguen con el equipo.
 11.  Los residuos de productos eléctricos no deben desecharse con la basura doméstica. Por favor, recicle en las instalaciones correspondientes. Consulte con su autoridad local para consejos sobre reciclaje.
 12. Si el cable eléctrico está dañado, debe ser reemplazado por el fabricante, su agente de servicio o por personal calificado con el fin de evitar un peligro.
- **ADVERTENCIA:** Instrucciones de seguridad importantes. Es importante para la seguridad de las personas a seguir todas las instrucciones.
Guarda estas instrucciones.
No permita que los niños jueguen con los controles de la puerta.

Mantenga los controles remotos alejados de los niños

- Vigilar la puerta en movimiento y alejar a la gente hasta que la puerta esté completamente abierta o cerrada.
- Tome precauciones cuando utilice la liberación manual de la puerta abierta puede caer rápidamente debido a los resortes débiles o rotos, o estar fuera de equilibrio.
- Examinar frecuentemente la instalación, en particular los cables de retención, resortes y soportes para detectar signos de desgaste, daño o desequilibrio. No utilizar si se necesita reparación o ajuste ya que un fallo en la instalación o una puerta incorrectamente equilibrada pueden provocar lesiones.
- Cada mes verifique que el sistema retroceda cuando la puerta entre en contacto con un objeto 50 mm colocado en el suelo, ajuste, si es necesario vuelva a verificar ya que un ajuste incorrecto puede presentar un peligro, para las unidades que incorporan un sistema de protección amperométrico dependiendo del contacto con el borde inferior de la puerta.
- Los detalles sobre cómo utilizar el desbloqueo manual.
- La información relativa a la adaptación de la puerta y la unidad.
- Desconecte el suministro al limpiar o realizar otras tareas de mantenimiento.
- Las instrucciones de instalación deben incluir detalles para la instalación de la unidad y sus componentes asociados.

DESCRIPCIÓN DEL PRODUCTO Y CARACTERÍSTICAS

1. Seguridad automático inversa.

Paro automático reversible es controlado por nuestros circuitos electrónicos, somos prudentes para proteger a sus hijos, mascotas u otros bienes.

2. Arranque suave/ Parada suave.

El aumento gradual de la velocidad arriba y abajo al comienzo y al final de cada ciclo reduce la tensión en la puerta y el operador para una vida más larga, y hace que para las operaciones más silenciosas.

3. AUTOCIERRE.

El Auto-Cierre asegura y mantiene la puerta de su casa cerrada automáticamente al entrar o salir del garaje.

4. La fuerza obstrucción de apertura y cierre con autoaprendizaje.

La cantidad de potencia del operador para las diferentes etapas del recorrido de la puerta se aprende durante la instalación y constantemente se re-ajusta. La medición de la fuerza se realiza de forma automática en un intervalo adecuado.

5. Final electrónico, ajuste sencillo.

Sólo se necesita la configuración del límite del operador para ajustar con exactitud, simple y rápido para cualquier persona

6. Terminal Disponible. Para foto-celdas y receptores cableados extras o interruptor de pared cableado o inalámbrico.

7. Ahorro de energía - LED luz de cortesía.

3 minutos de retardo de luz LED, para activarse con cada ciclo para iluminar su garaje oscuro.

8. Batería de respaldo disponible.

Los operadores podrían suministrarse energía con nuestra batería de respaldo una vez que falte la energía eléctrica en su casa.

9. Auto-Lock en motor reductores.

Los motorreductores de fuerza se auto-bloquearan con nuestros sistemas de paro.

10. Desbloqueo manual.

No se preocupe por la falta de energía eléctrica, el sistema de desbloqueo manual es una solución para el funcionamiento de la puerta en cualquier momento.

11. Tecnología transmisor.

La tecnología Rolling Code (7, 38 x 10¹⁹ Combinaciones), 433, 92 MHz de frecuencia, 4 canales de diseño para asegurarse de que puede controlar 4 puertas diferentes con un transmisor.

12. Bajo espacio para cabezal.

Con un mínimo de 30 mm requiere entre el techo y el punto más alto del recorrido de la puerta, el operador puede ser montado a ras para aplicaciones de poco espacio.

13. Placa inferior de metal, más fuerte y la seguridad.

14. Botón Abre/ Alto/ Cierre.

Botón apertura / parada / botón de cierre para la operación. (Imagen debajo)

15. Fusible externo de red de alimentación (B) (imagen debajo)

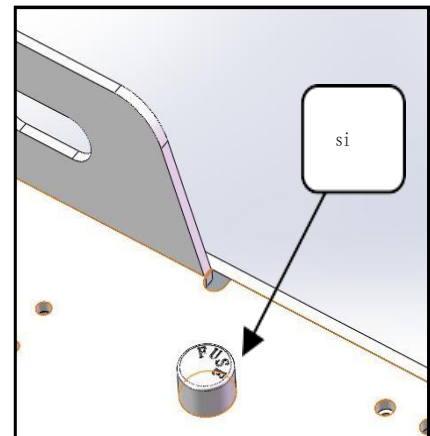
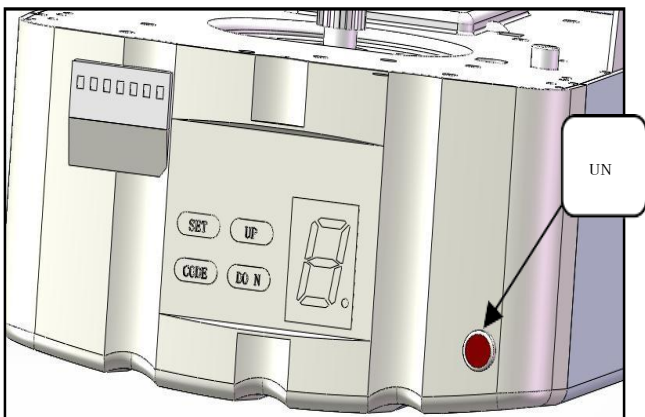

RECOMENDACIONES PRE-INSTALACIÓN

1. La puerta del garaje debe ser capaz de ser levantada y cerrada fácilmente con la mano y sin mucho esfuerzo. Una puerta bien balanceada y con resorte es fundamental para su correcta instalación.
2. El operador de puerta de garaje no puede compensar una puerta de garaje mal instalada y no debe ser utilizado como una solución para una puerta "difícil de abrir".
3. Si el operador se va a instalar en una puerta existente, asegúrese de eliminar los dispositivos de bloqueo existentes o la garantía serán anuladas.
4. Se debe instalar un tomacorriente cerca de donde está instalado el operador.
5. Debe haber una distancia mínima de 30 mm entre la parte inferior del riel de accionamiento de cadena y la parte superior de la puerta de garaje en su punto más cercano de apertura.

(Consulte la Fig. 1.)

Nota IMPORTANTE: En cuanto a las reglas de seguridad adicionales, se recomienda encarecidamente la instalación de seguridad foto-celdas en todas las instalaciones



Figura 1



INSTRUCCIONES DE INSTALACIÓN

Soporte de pared y el soporte puerta (Figura 2).

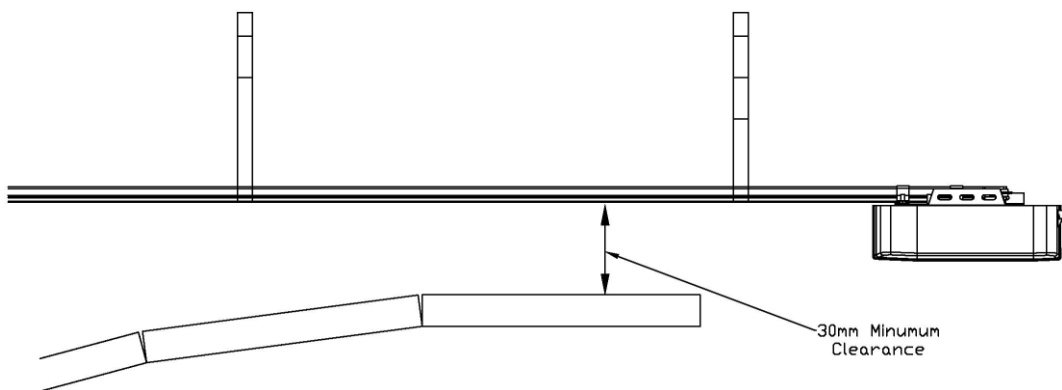
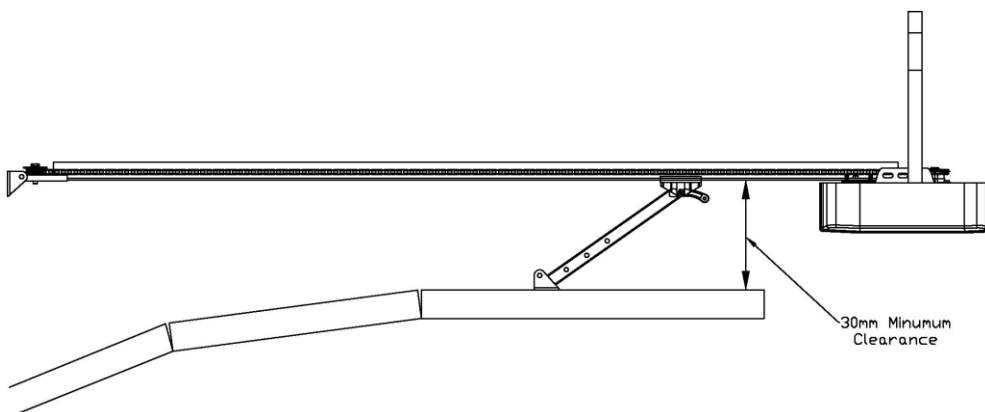

Figura 2

Soporte de pared - Cierre la puerta del garaje y mida el ancho de la puerta del garaje en la parte superior y marque el centro. Localizar y montar el soporte de pared 2 cm-15 cm por encima de la puerta en la pared interior.

(Depende del espacio de instalación real).

Soporte de puerta - Fijar el soporte de la puerta a una parte estructural de la puerta tan cerca del borde superior como sea posible.

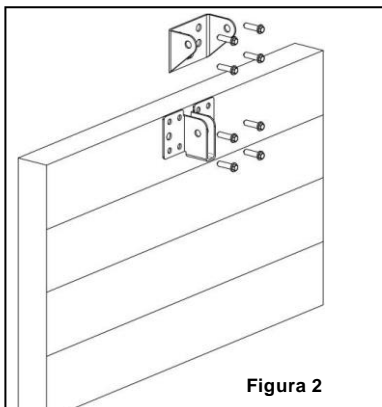
Instalación (Riel tipo "C")



Figura 3

PASO 1 (Fig. 3)

Coloque el cabezal del operador en el riel de acero. Ensamble de los 2 soportes colgantes "U" de 6mm incluidos.

PASO 2 (Fig. 3)

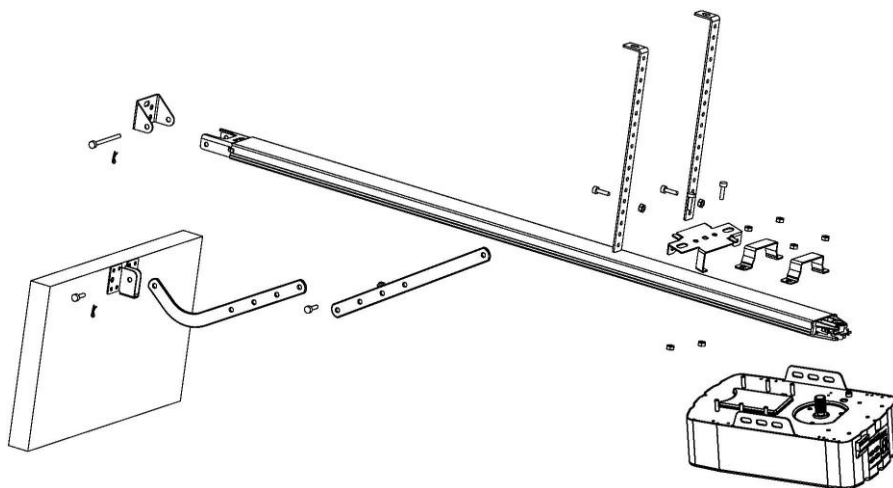
Coloque el riel de acero en el cabezal del operador sobre el suelo del garaje, con el operador más alejado de la puerta. Levante la parte delantera del riel hasta el soporte de la puerta

Inserte el pasador de pivote y seguro de acero incluidos.

PASO 3 (La figura 3, la figura 4)

Levante y apoye el operador (con una escalera de mano) por lo que se coloca al centro y nivelado. Fije el operador al techo con un soporte de acero.

ADVERTENCIA: No permita niños alrededor de la puerta, el operador o la escalera de apoyo pueden sufrir lesiones graves y / o daños pueden resultar el no seguir esta advertencia.

ETAPA 4 (La figura 3, la figura 5)

Conectar el brazo recto con el brazo doblado con el perno.

Coloque y atornille los brazos en el borde superior de la puerta con el perno suministrado.

PASO 5

Levantar la puerta del garaje hasta que se trabaje con la cadena /correa de transmisión.

“Ahora, está listo para programar el operador de puerta”.

Ensamble de sección de acero riel tipo “C”.

2 piezas de acero riel tipo C

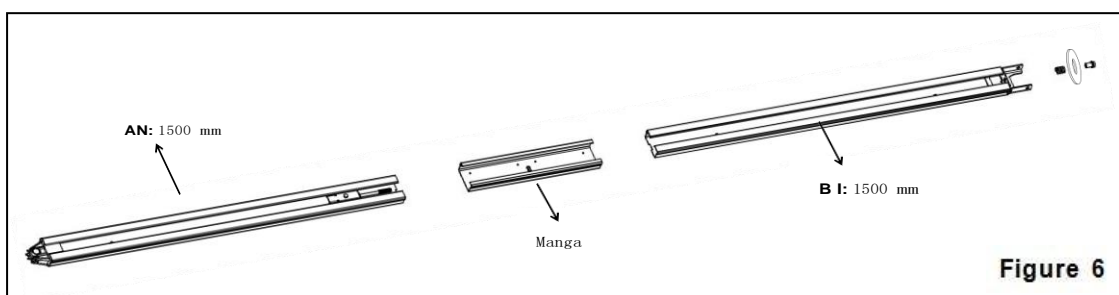

3 piezas de acero riel 2

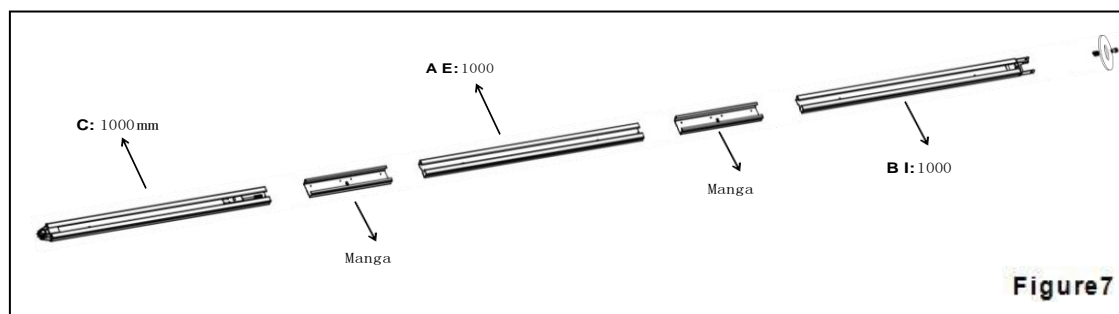

1. 2 Partes de riel:

Como Fig.6, deslice el riel A dentro de la manga, deslice el riel B dentro de la manga.

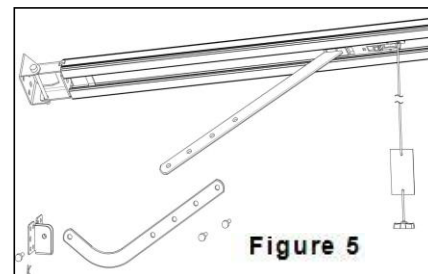
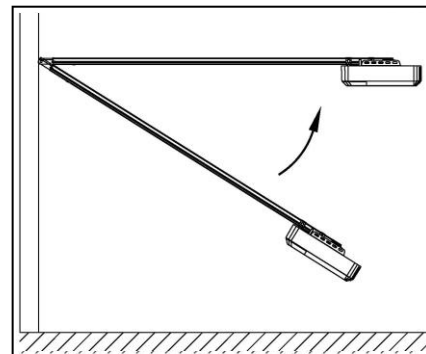

3 Partes riel:

Como la figura 7, deslice el riel C en la manga, deslice el riel D dentro de la manga; deslice el riel E dentro de la manga.

2. Cortar el hilo de plástico; jale la varilla de tornillo junto con la cadena interior a la posición final del riel. (Fig.8)

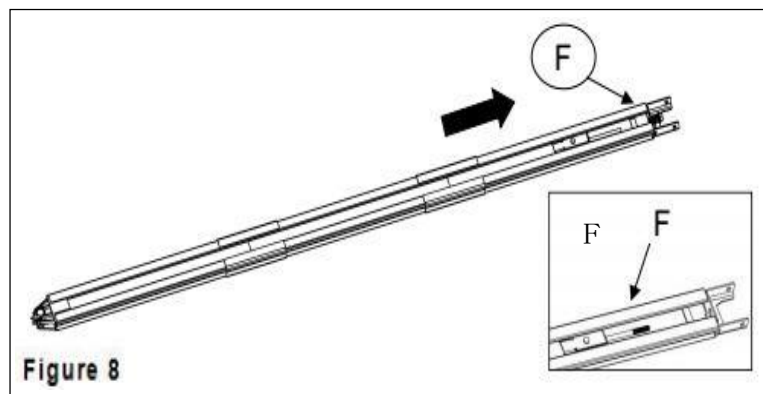

3. A medida que la figura 9, suelte la tuerca y el resorte.

4. Apriete la tuerca a la posición correcta como se muestra en la figura 10, corte la cinta de plástico, corte la rosca de plástico en la rueda dentada, a continuación el riel queda ensamblado total

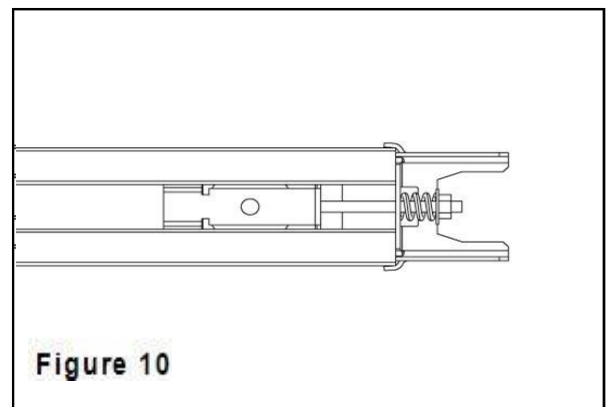
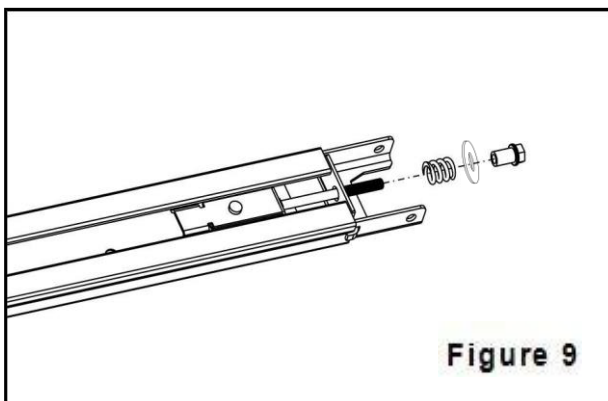

Ensamble de batería de respaldo para riel tipo "C" (opcional).

Opción 1 – Montaje superior.

PASO 1 (fig.11)

Montar la batería y el soporte como en la foto, fijela con los tornillos suministrados.

PASO 2 (figura 12)

Una la batería con el operador, Fig.12.



Figura 11



Figura 12

Opción 2 - Montaje lateral.

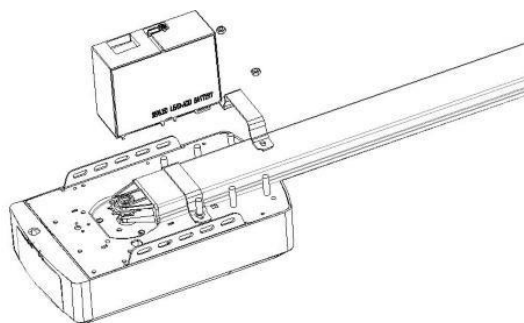
PASO 1 (figura 13)

Montar la batería al lado de la apertura como en la foto, solución por medio de tornillos suplementados.

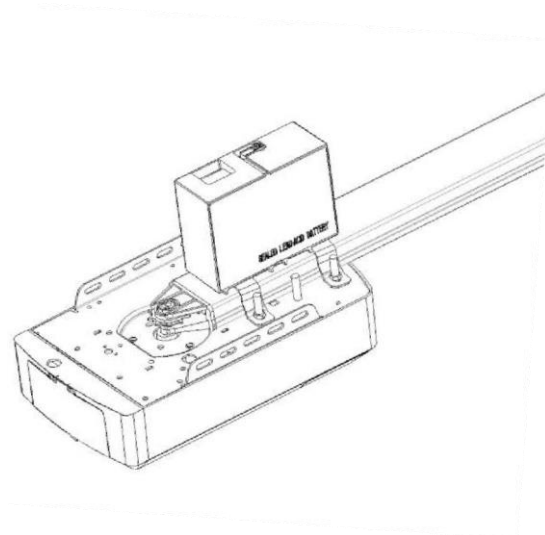
PASO 2 (figura 14)

Conecte la batería al operador, Fig. 14.

Figura 13



Figura 14



SEPARACIÓN MANUAL DE RIEL-C

El operador está equipado con un cable de liberación manual para desenganchar la lanzadera y mover la puerta con la mano mientras mantiene presionada la manija (Fig.15). Tire de la manija para desacoplar el transbordador. Para volver a acoplar el abridor de puerta sólo tiene que ejecutar la puerta de modo o movimiento automático con la mano hasta que encaje el carro de la cadena

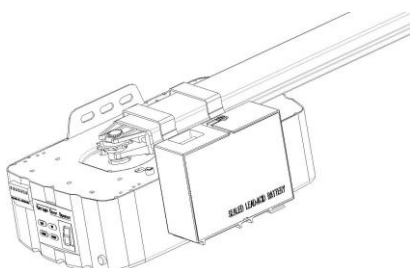
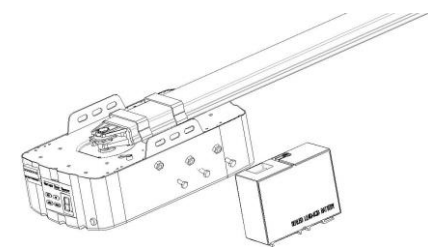
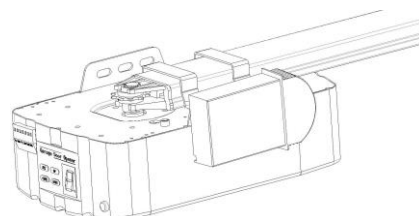
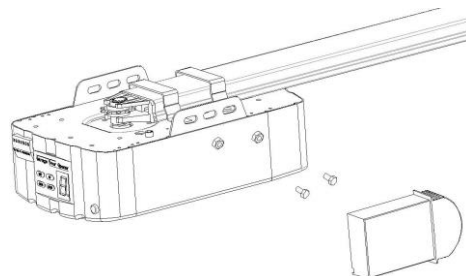
En algunas situaciones en la puerta peatonal no está en estado, se recomienda instalar un dispositivo de desconexión externo. (Figura 16).

Figura 15



Figura 16



Instalación riel tipo "T".

Figura 17

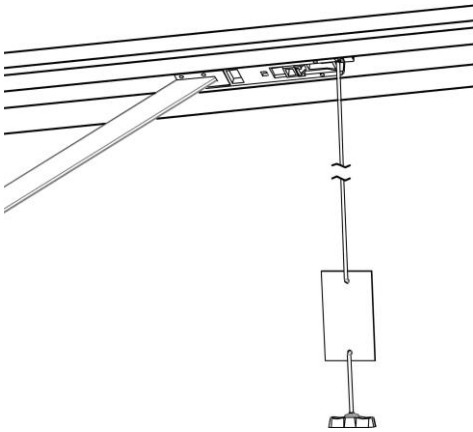
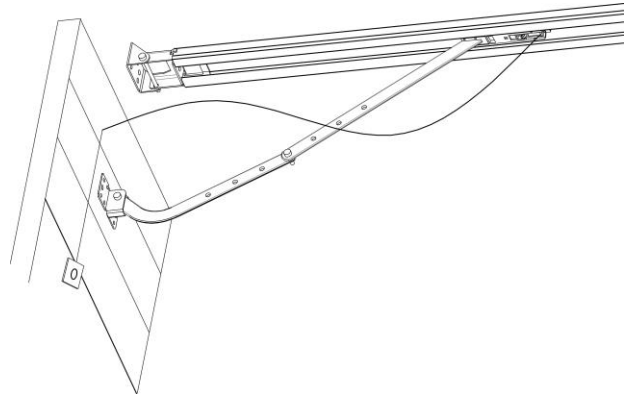
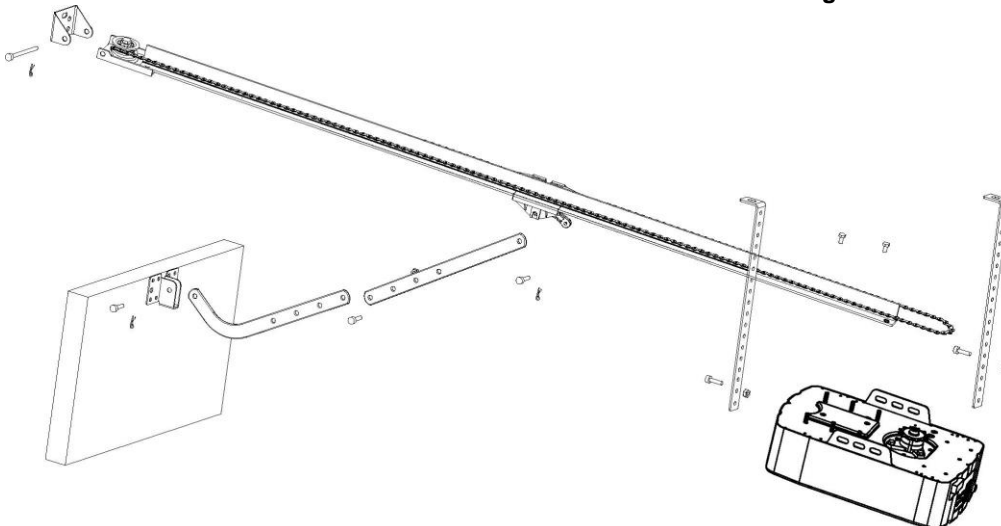

PASO 1 (fig.17).

Coloque el riel “T” en el cabezal del operador.

PASO 2(f ig17).

Coloque el riel” T” y el operador centradamente en el suelo del garaje, con el operador en la parte más alejada de la puerta. Levantar el frente del riel tipo “T”, hasta el soporte de la puerta. Inserte el pasador pivote y seguro que esta suministrado.

PASO 3 (figura 17, figura 18)

Levante y apoye el operador (con una escalera de mano) para que quede en posición central y nivelada. Fijar el abridor y el riel en el techo con los 2 soportes de montaje.

ADVERTENCIA: No permita a los niños alrededor de la puerta, operador o la escalera de apoyo ya que pueden sufrir lesiones graves y / o daños pueden resultar en no seguir esta advertencia.

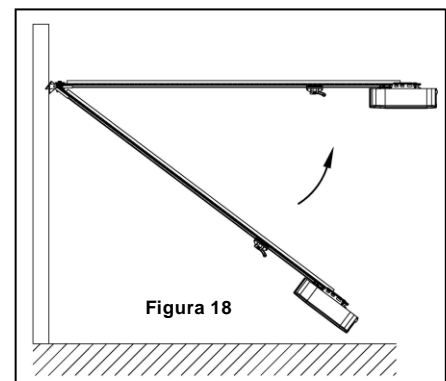

PASO 4 (figura 17, figura 19)

Conectar el brazo recto con el brazo doblado con el perno.
Coloque y atornille los brazos al borde superior de la puerta con el perno suministrado.

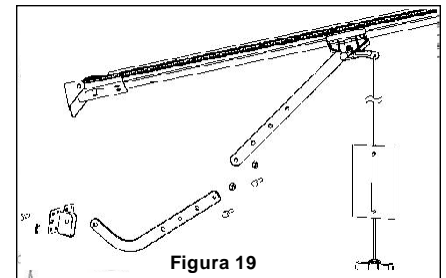

PASO5

Levantar la puerta del garaje hasta que el carro de trabe en la cadena de transmisión.

“Ahora, está listo para programar el operador de puerta” .

Ensamble de riel tipo "T".

Paso 1: Conectar las secciones tipo T .

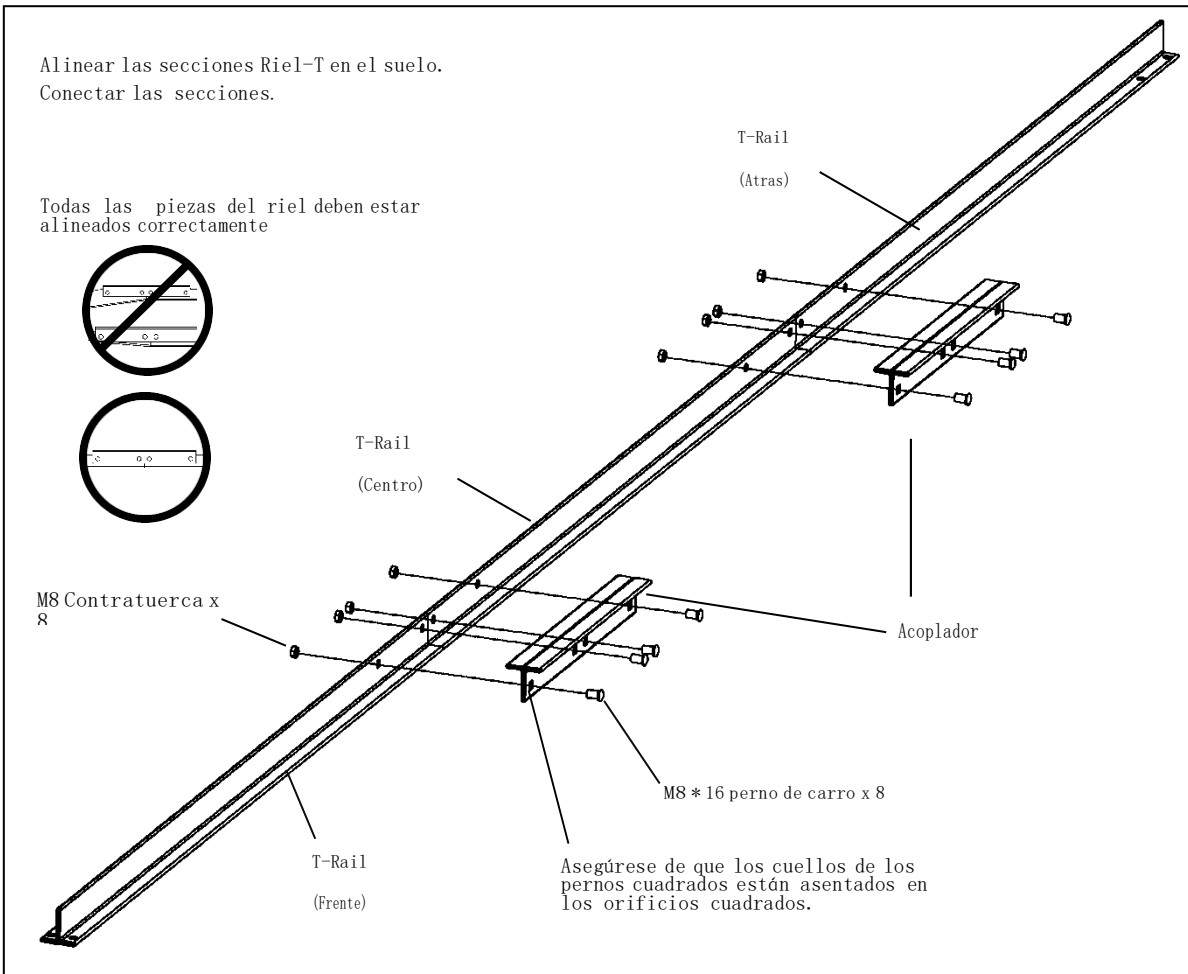

Paso 2: Adjunte el Soporte de Polea.

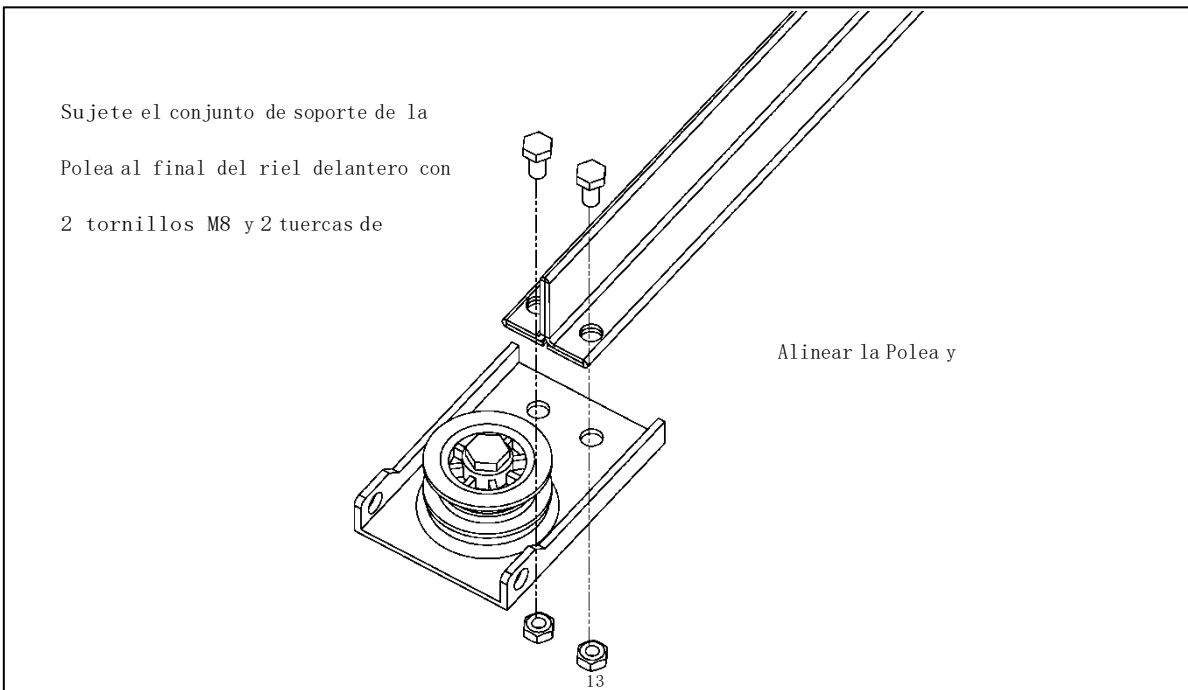

Paso 3: Instalación del transponder (carro).

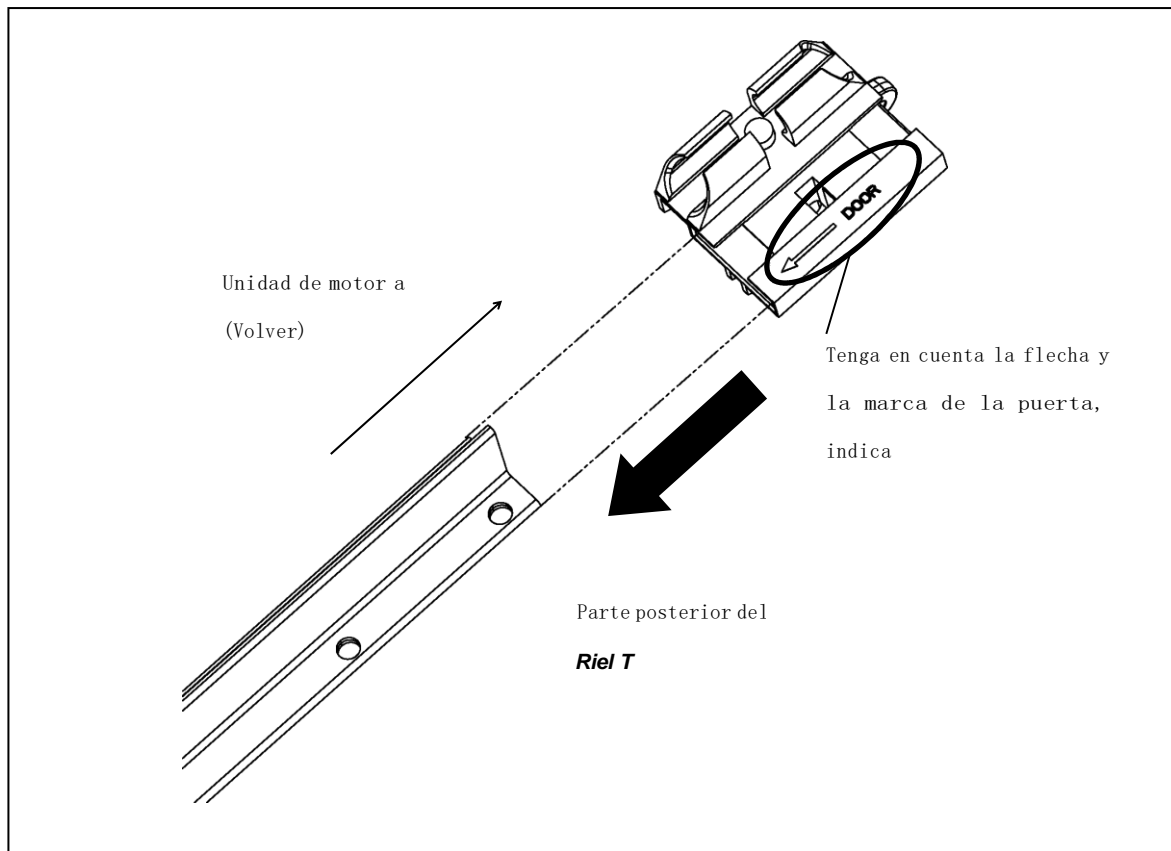

Paso 4: Conexión del riel T al operador.

Levante el extremo de la polea del riel para que el riel pueda asentarse en la unidad del motor. Fije el riel al motor apretando 2 tornillos M8 * 12

PRECAUCIÓN

Utilice sólo los tornillos especificados para unir el Riel T al operador. Cualquier otro tornillo causarán daños graves al operador.

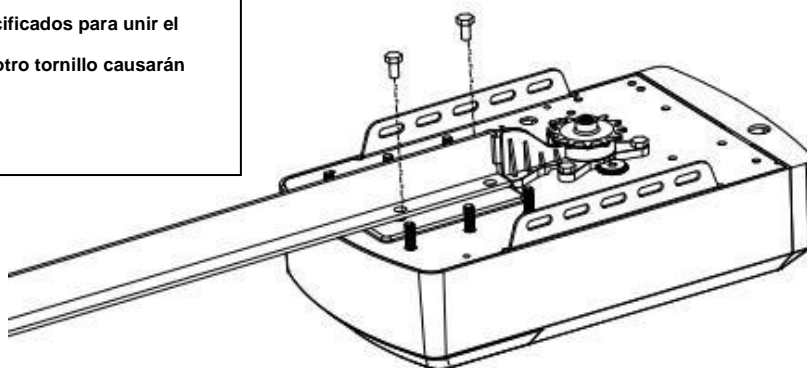

PASO 5: Preparar la Cadena.

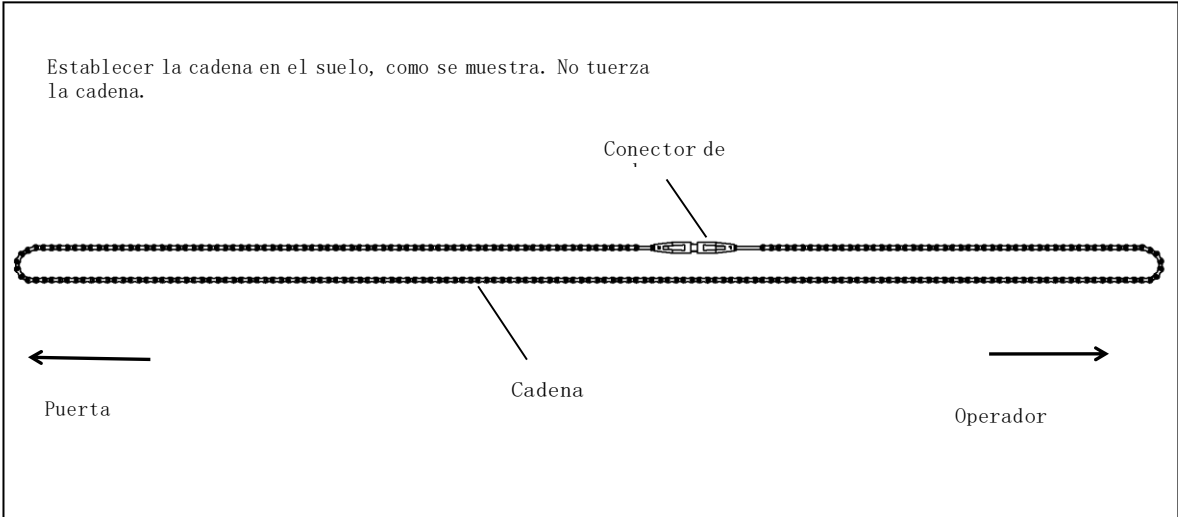

PASO 6: Alinear la cadena en la rueda dentada.

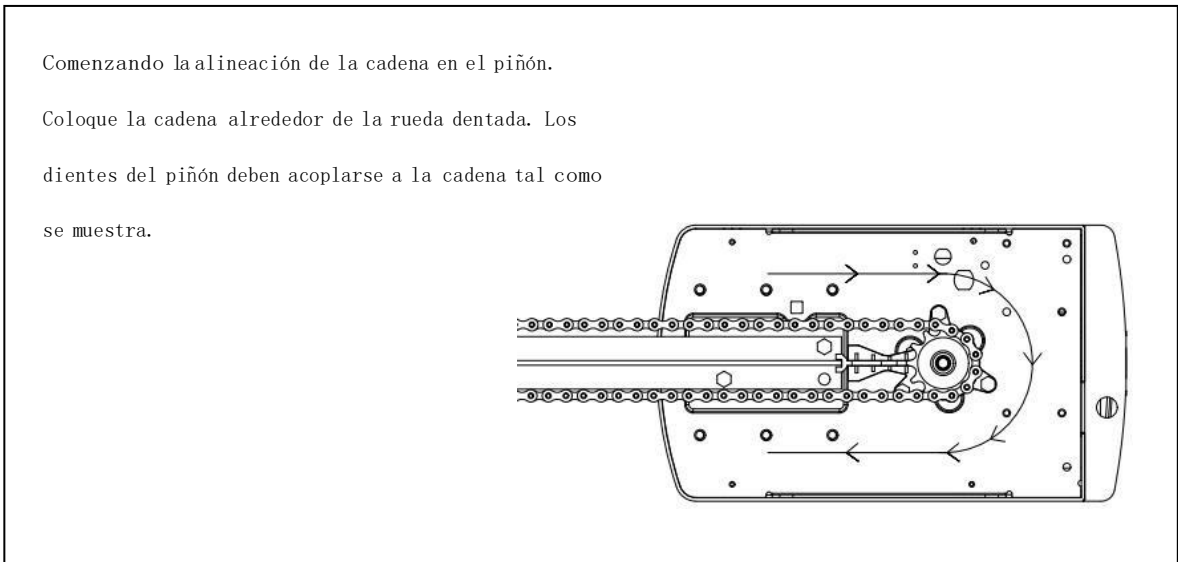

PASO 7: Alinear la cadena en la polea.

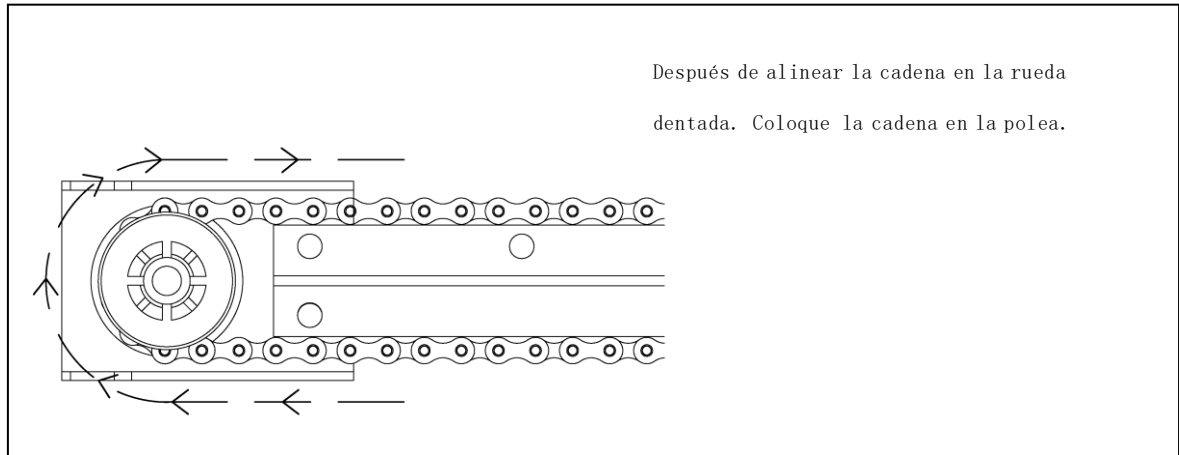

PASO 8: Ajustar la cadena.

Para evitar la torsión de la cadena, utilizar pinzas para sostener la cadena mientras se aprieta el conector de cadena. A continuación, utilice un destornillador

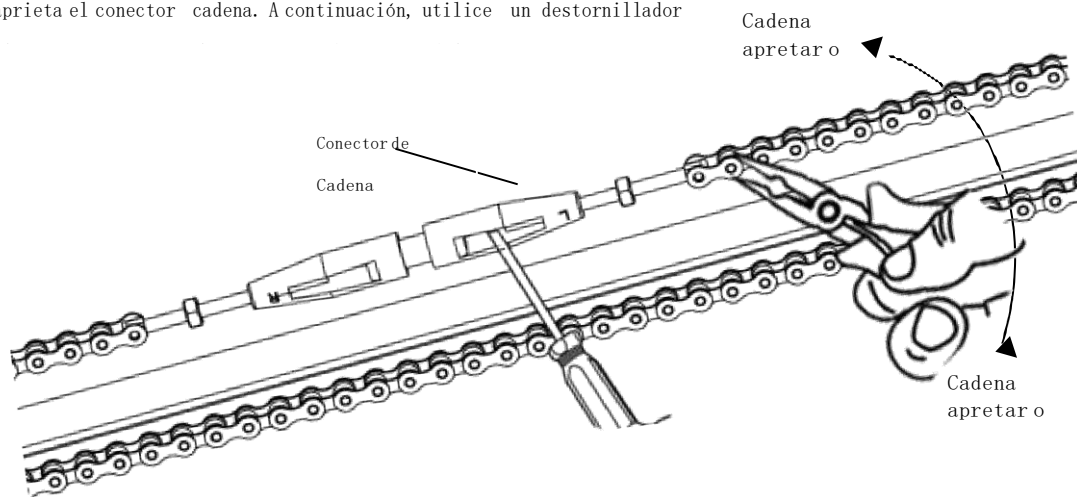

Finalmente, apretar las 2 tuercas de seguridad M5 una vez que se alcanza la

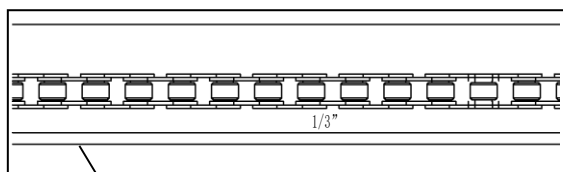
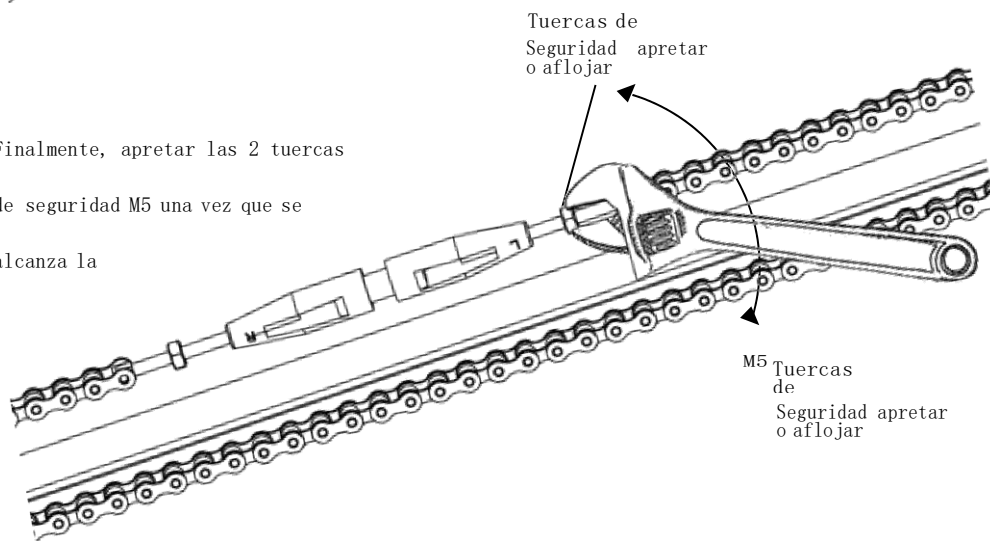

Girar el conector de cadena para tensar la cadena apretar la tensión de la cadena hasta que la cadena quede 1/3 por encima de la base del Riel T.

PASO 9: Inserte el carro en el conector de la cadena.

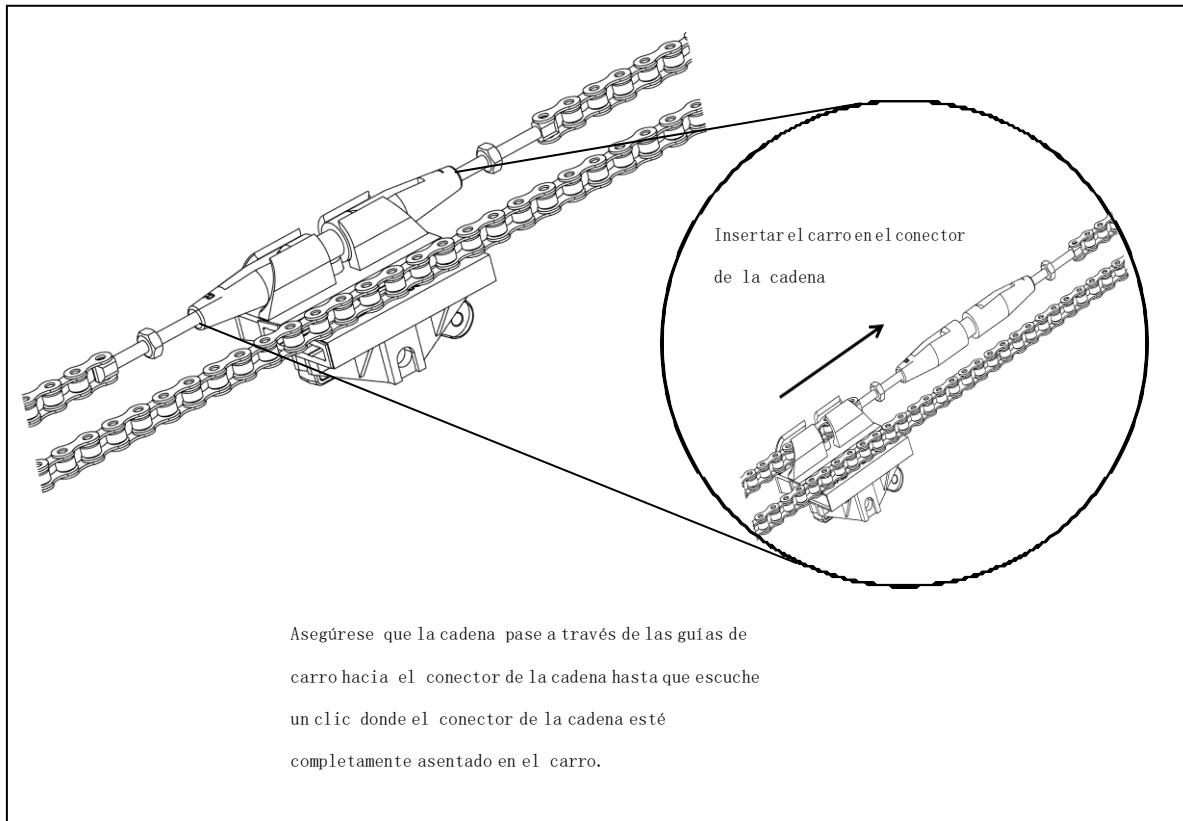

¡Felicidades!

Ahora el riel T ya está terminado.

Pero, por favor tenga en cuenta: Después de completar la instalación, es posible que observe alguna caída de la cadena con la puerta totalmente cerrada. La cadena debe volver a la posición que se muestra cuando la puerta está abierta.

Nota: Demasiado o muy poco de tensión causará ruido excesivo.



ADVERTENCIA

- Siempre mantenga las manos lejos de la rueda dentada y la cadena mientras se opera abridor.

Ensamble de Batería de respaldo para Riel T (opcional).

Opción - Fijo lateral.

PASO 1 (fig.20)

Montar la batería al lado de la apertura como en la foto, solución por medio de tornillos suplementados.

PASO 2 (fig. 21)

Conectar la batería al operador, Fig.21.



Figura 20



Figura 21

DESENGANCHE MANUAL PARA RIEL-T.

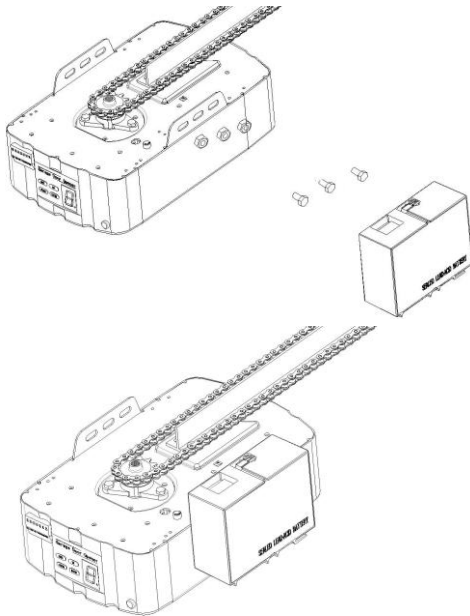
El operador está equipado con un cable de liberación manual para desenganchar el carro y mover la puerta con la mano mientras mantiene presionada la manija (Fig. 22). Tire de la manija para desacoplar el transponder. Para volver a acoplar el operador de puerta sólo tiene que ejecutar la puerta de modo automático o con la mano hasta mueva la puerta hasta que el carro enganche con la cadena.

En algunas situaciones que una puerta peatonal no está en el estado, se recomienda que un dispositivo de desconexión externo debe estar equipa Figura 22do (figura 23)

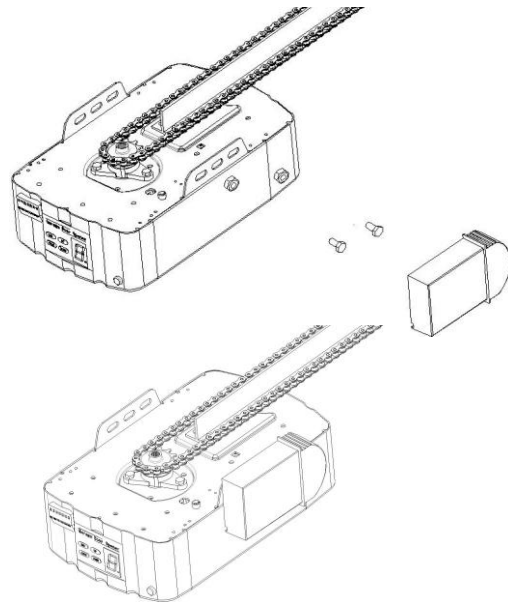
Figura 22



Figura 23



INTERCAMBIO ENTRE RIEL-T Y RIEL-C.

Cambio Riel-T a Riel-C.

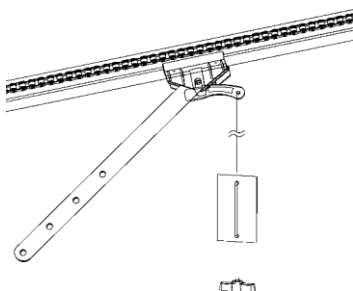
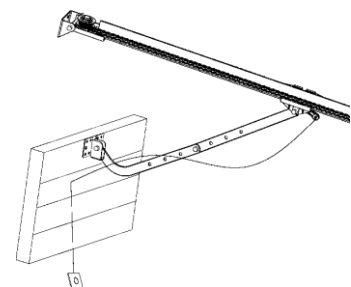
PASO 1: Retire la base de rodamiento del piñón.

PASO 2: Fijar el manguito del eje del motor y luego unir el Riel-C al operador.

PASO 3: Montar las 2 “U” soportes colgantes con tuercas 6 mm suministradas.

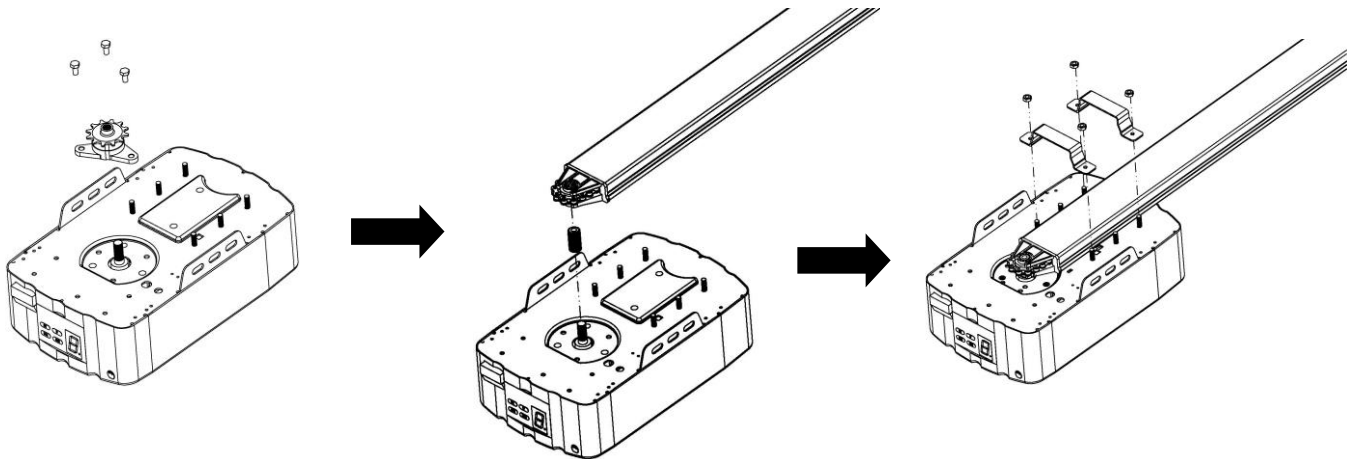

PASO 1: Retire los 2 “U” soportes colgantes.

PASO 2: Retire el manguito del eje motor y el Riel-C uno por uno.

PASO 3: Montar la base de rodamiento del piñón y fijar con tornillos M6 * 14 tornillos suministrados.

PASO 4: Una el Riel-T al operador y fijar con M8 * 12 tornillos autoblocantes suministrados.

PASO 5: Coloque la cadena en el piñón, y luego siguiendo los detalles descritos anteriormente.

Seccionales de acero T-Rail Guías de montaje.

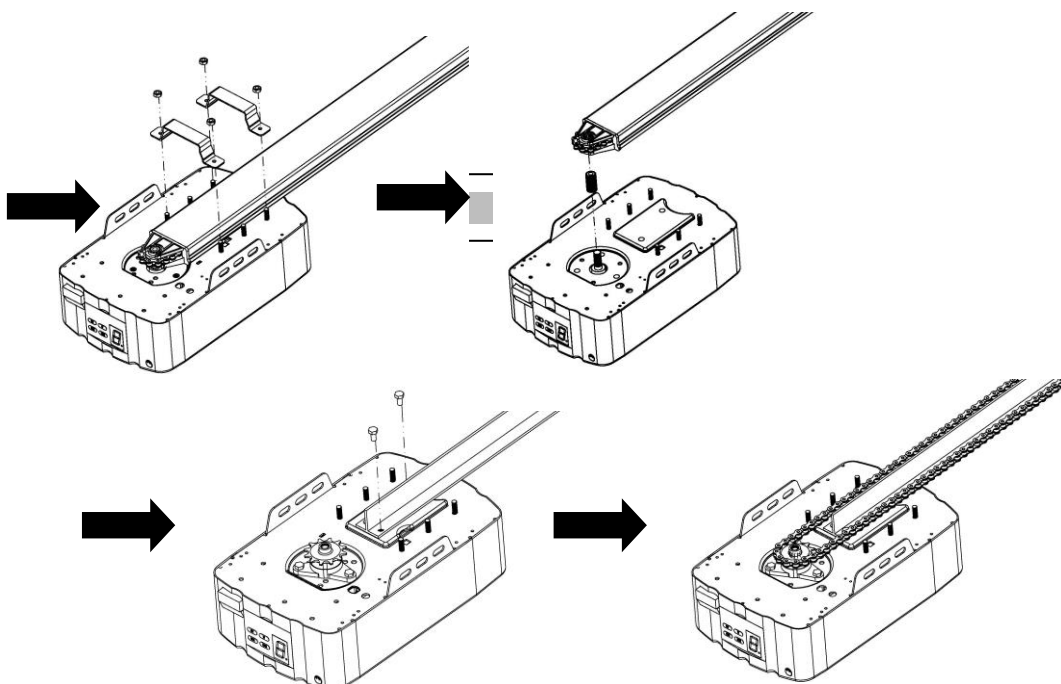

INSTRUCCIONES DE PROGRAMACIÓN

1. PROGRAMACION DE APERTURA Y CIERRE.

- A) Mantener presionado botón **SET** hasta que aparezca "1" en la pantalla a continuación, suelte el botón. El operador de la puerta se encuentra ahora en modo de programación.
- B) Presione y mantenga presionado **UP** hasta que la puerta alcance la posición de abierta deseada.

NOTA: Los ajustes finos se pueden hacer activando los botones **UP/DOWN**

- C) Ahora presione el botón **SET** para confirmar la posición. La pantalla indicara el número 2.

- D) Presione y mantenga presionado el botón **DOWN** hasta que la puerta alcance la posición de cierre deseada.

- E) A continuación, pulse el botón **SET** para confirmar la posición de cierre.

PRECAUCIÓN: La puerta realizara un ciclo de apertura y cierre para fijar los límites de recorrido y ajustes de sensibilidad. La puerta está ahora lista para funcionar.

2. TRANSMISORES INALAMBRICOS.

NOTA: Los transmisores que se suministran con el abridor de puerta están pre-programados.

- A) Presione el botón **CODE**. El punto en la esquina va a prender.

- B) A continuación presione el botón en el transmisor que desea

utilizar haga una pausa de 2 segundos después presione el mismo

El punto en la pantalla parpadeará para confirmar el código, luego se apagará. Repita el proceso para controles remotos adicionales que necesitan ser almacenados.

3. BORRAR TRANSMISORES INALAMBRICOS.

Mantenga presionado botón **CODE** hasta que aparezca **C** en la pantalla todos los transmisores serán eliminados.

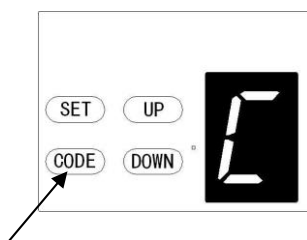
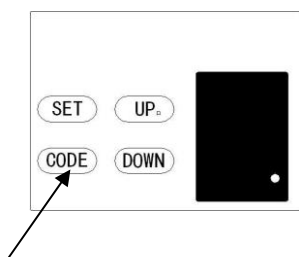
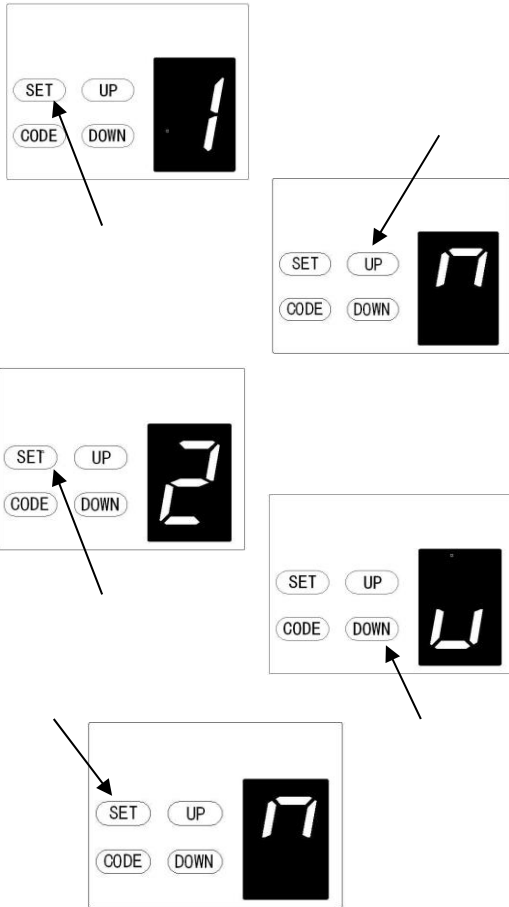

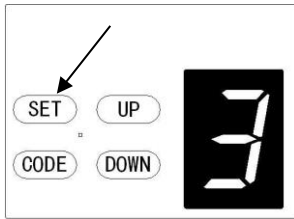

Aumentar Fuerza

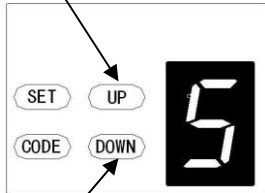

Disminución de la fuerza

4. AJUSTE FUERZA DEL MOTOR.

PRECAUCIÓN: La regulación de la obstrucción se ajusta automáticamente durante la programación. Normalmente no es necesario ningún ajuste

A) Mantenga presionado el botón **SET** hasta que el número **3** aparezca en la pantalla a continuación suelte el botón el operador está en el modo de ajuste de la fuerza. Presione el botón **UP** de nuevo para aumenta el ajuste de la fuerza o **DOWN** para disminuir el ajuste de la fuerza. La fuerza mínima es 1 y que se puede ajustar hacia arriba.

B) Presione el botón **SET** para confirmar este ajuste.

NOTA: La fuerza de fábrica es de 3.

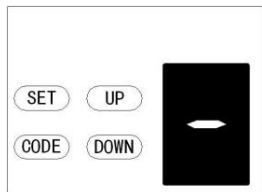

Aumentar el tiempo de C / A

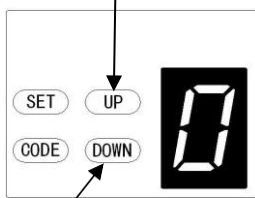

Reducir el tiempo de C / A

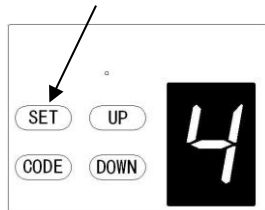

5. CIERRE AUTOMÁTICO.

NOTA: Recomendamos utilizar foto-celdas en cualquier instalación en la

A) Mantener presionado botón **UP** hasta que se indique una barra horizontal

en la pantalla. Ahora presionar una vez el botón **UP** para ajustar el tiempo cierre automático (en minutos).

B) Pulse botón **UP** para aumentar el tiempo, o **DOWN** para disminuir el tiempo

El tiempo máximo es de 135 segundos. Para desactivar el cierre

C) Presione el botón **SET** para confirmar el ajuste.



Cierre automático activado

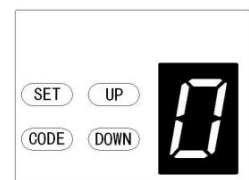

Cierre automático desactivado

6. FOTO-CELDA DE SEGURIDAD.

NOTA: Asegúrese de que la foto-celda ha sido instalada correctamente, utilizar **los contactos normalmente cerrados** a las terminales de accesorios del operador (Fig. 19, figura 20) Tenga en cuenta también que la función de foto-celda debe estar desactivada si no se van a usar fotoceldas, de lo contrario la puerta no puede ser cerrada, y el LED parpadeará una vez como indicación.

A) Mantenga presionado el botón **DOWN** hasta que aparece ll en la pantalla, para habilitar la opción de foto-celda presione **UP** de nuevo, la pantalla aparece **H** (activar) o presione **DOWN** para



Foto-celda habilitado



Foto-celda deshabilitado

7. TERMINALES ABRE/ALTO/CIERRE.

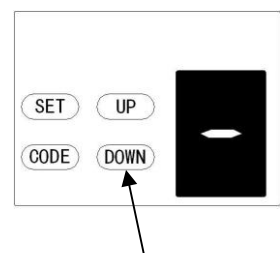
Las terminales O/S/C se pueden utilizar para un interruptor de botón externo para operar el motor. El interruptor no debe tener voltaje en sus contactos normalmente abiertos (Fig. 22)

Función de cambio de giro del motor.

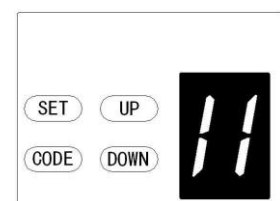
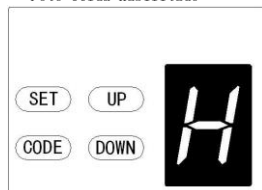
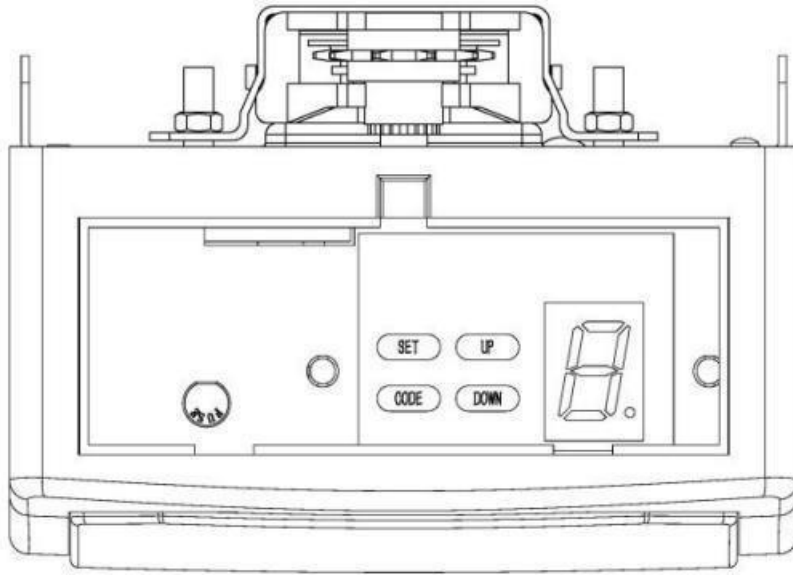

La función se puede aplicar a puertas batientes.

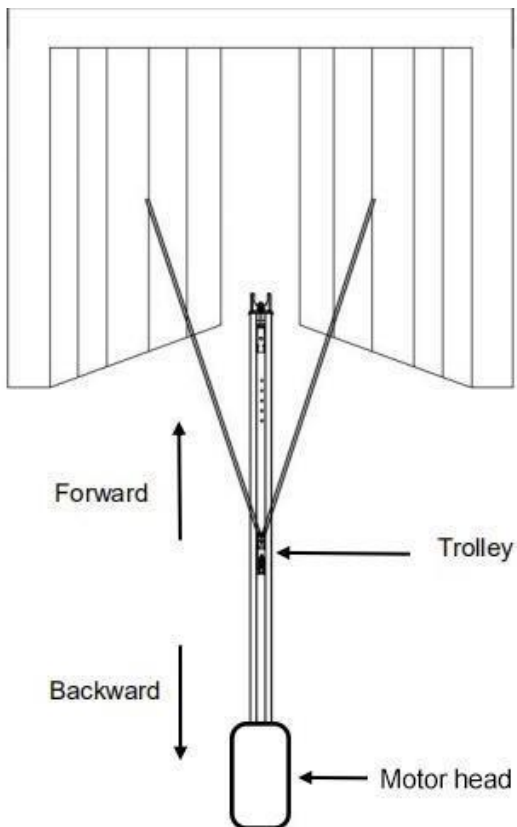

1. Después de configurar esta función, la puerta batiente se abrirá hacia el exterior.

Al abrir la puerta, el carro se moverá hacia

Cuando se cierra la puerta, el carro se moverá hacia atrás.

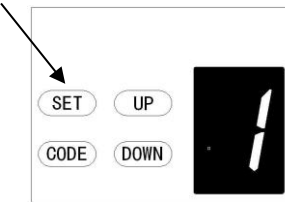
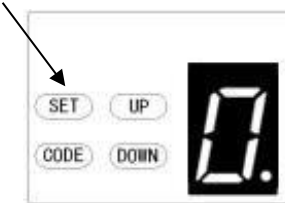
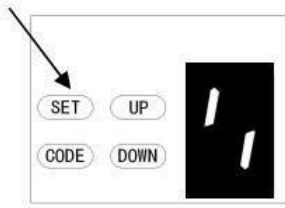

Función de ajuste.

Para el motor de funciones estándar:

A) Presione y mantenga botón **SET** hasta que "0" aparece en la pantalla.

Presionar botón **UP/DOWN** para elegir la función de apertura o cierre. Entonces presione botón **SET**

Figure "0" means, the function is closed.

Figure "1" means, the function is opened.

The function is closed normally.

You need to reset the limit after you choose this function.

Conexión de foto-celda (opcional) - La figura 24, la figura 25

Conexión de control del interruptor (opcional) - La figura 24

Observación:

1. Flash (luz de precaución) debe ser inferior a 25W.
2. PB (Push Button external) debe ser "N.0".



Figura 19



Connection of photo beam/switch control

Figura 20

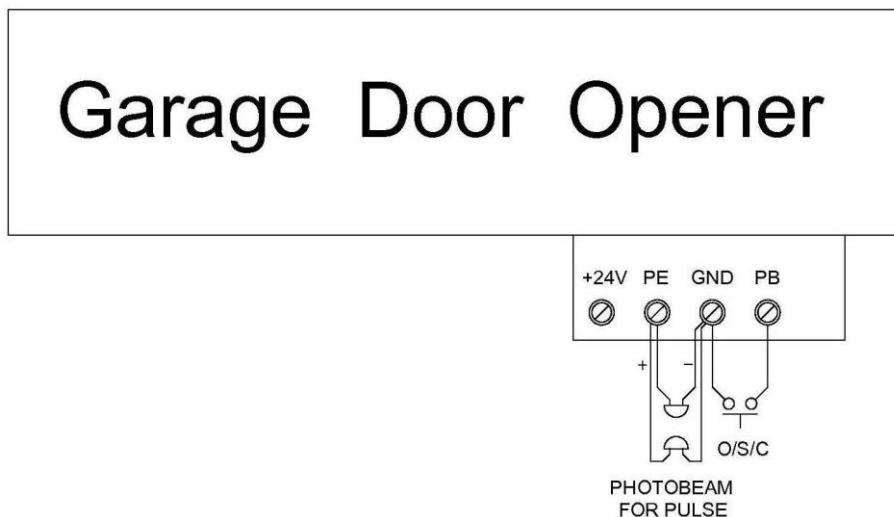
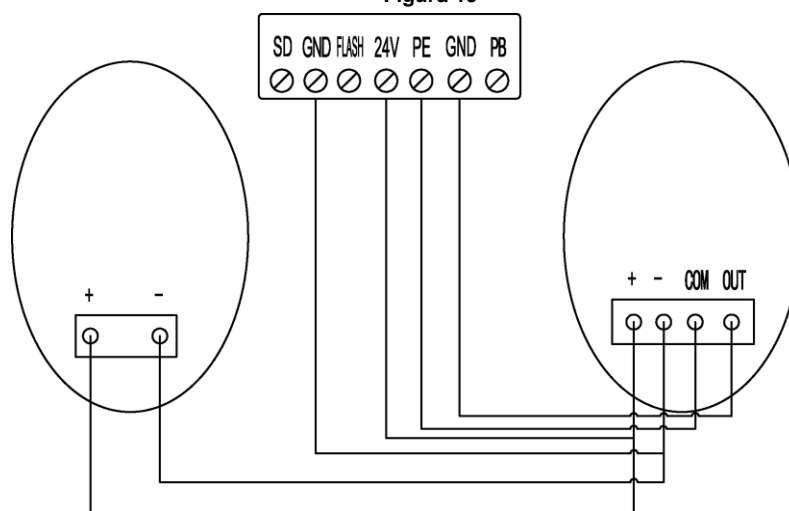
Otras terminales introducción y aplicación

1. Las interfaces de O / S / C disponibles. (Fig. 26, Fig. 27)

Añadir un nuevo botón O / S / C para abrir o cerrar la puerta.

2. Flash función de luz. (Fig. 26, Fig. 27)

Existen interfaces para esta función y proporcionan 24v-35v luz flash .Conecte la luz flash con CD 24v-28v, current \leq 100mA. Cuando use AC 220V la luz flash, por favor consiga con un adaptador, y el cableado según sea necesario

3. Protección de apertura de puerta(SD) (Fig. 26, Fig. 27)

Esta función garantiza que la puerta no se puede abrir, a no ser que la pequeña puerta esté cerrada. El motor no se dañara.



Figura 21



Figura 22

Mantenimiento

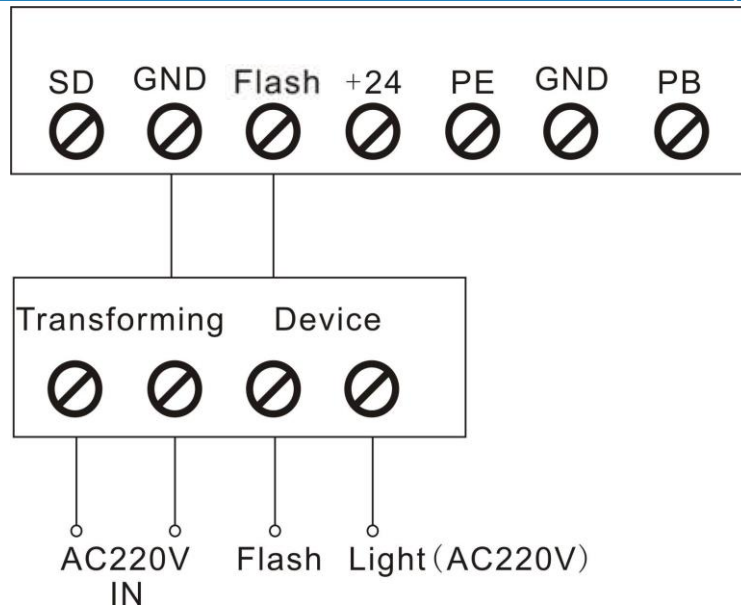
1. No se requiere ningún mantenimiento particular para la placa de circuito lógica.

Compruebe la puerta de al menos dos veces al año si está correctamente equilibrada, y todas las piezas de trabajo se encuentran en buenas condiciones de trabajo o no.

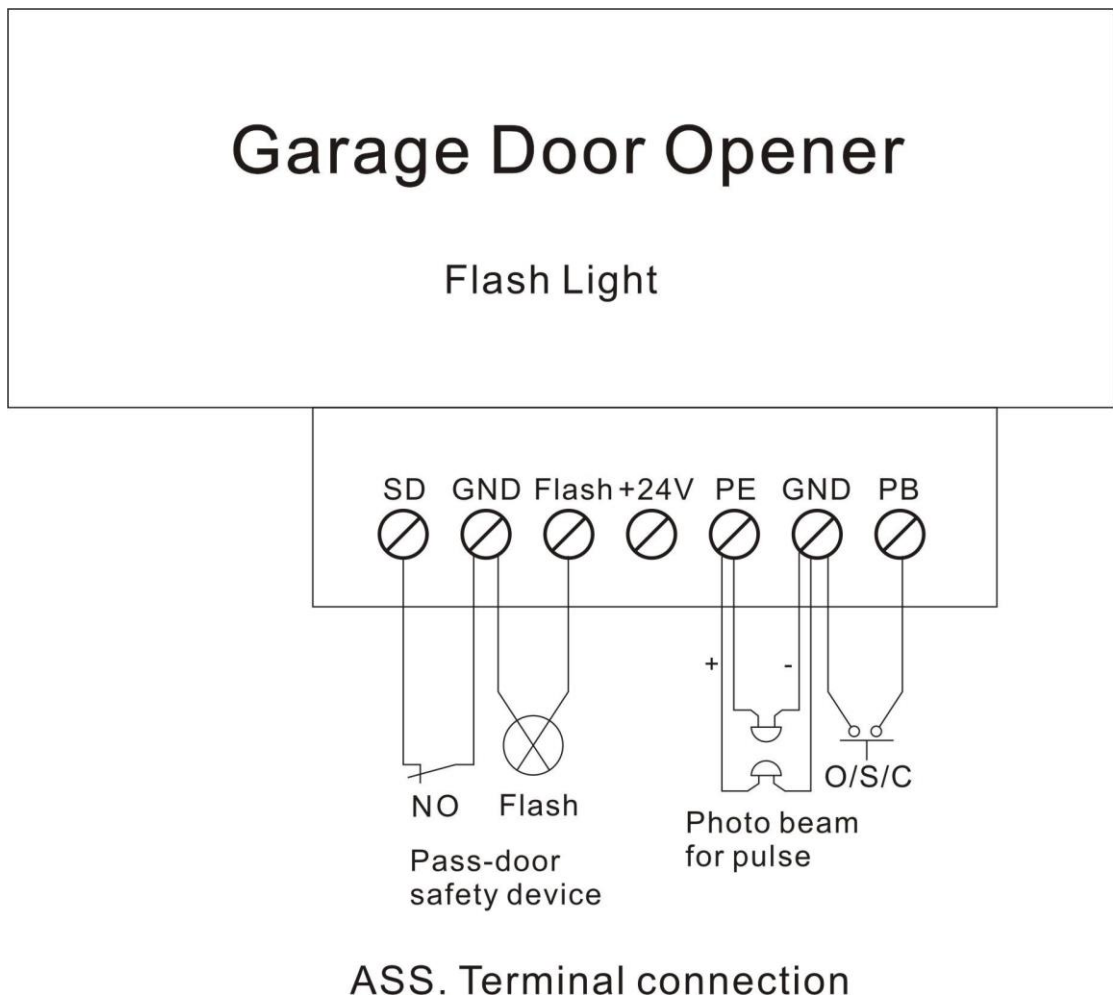
Comprobar la sensibilidad de reversa al menos dos veces al año, y ajustar si es necesario. Asegúrese de que los dispositivos de seguridad son eficaces (foto-celdas, etc.)

2. Bombilla sustitución:

Aviso: Asegúrese de apagar el equipo antes de cambiar la bombilla. Y asegurar la tensión de la nueva bombilla está de acuerdo con el voltaje local y el poder está dentro de 25 Watts.

Desmontar los tornillos de la cubierta de la lámpara. Tome la cubierta de la lámpara y a continuación retire el led viejo en sentido anti horario. Fijar la nueva cubierta de la luz LED y la lámpara.

Aviso: La operación de una puerta no equilibrada, pueden afectar a la vida del operador debido a las cargas incorrectas, e invalidará la garantía.

Especificaciones técnicas

	ACCESSFORCE
Voltaje de entrada	127Vca 60 Hz
Max. fuerza de tracción	1000 N
Max. área de la puerta	15.0 m ²
Max. peso de la puerta (balanceado)	100kg
Max. altura de la puerta	2400 - 3500 mm
Compatibilidad	Cadena / correa
Apertura / Cierre de velocidad	160 mm / segundo - C Rail 190 mm / segundo - T Rail
Mecanismo de manejo	La cadena / correa
LED	15pcs LED
Ajuste del límite	Electrónico
Transformador	Protección de sobrecarga
Frecuencia de radio	433.92 MHz
Formato código de	rolling code (7,38 x 10 ¹⁹ combinaciones)
Transmisor estándar	2 X
Capacidad de almacenamiento de código	25 códigos diferentes
Precaución terminal de la luz	Incluido
Temperatura de trabajo	- 40 °C - + 50 °C
Consumo de corriente	1 Amp
Nivel de protección	IP20

ACCESSFORCE

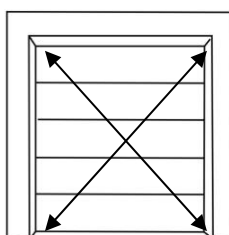

Rated door area: ≤ 15.0m²

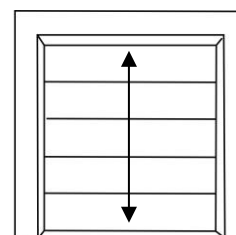

Standard door height: 2400mm
Maximum door height: 3500mm

Listado de piezas

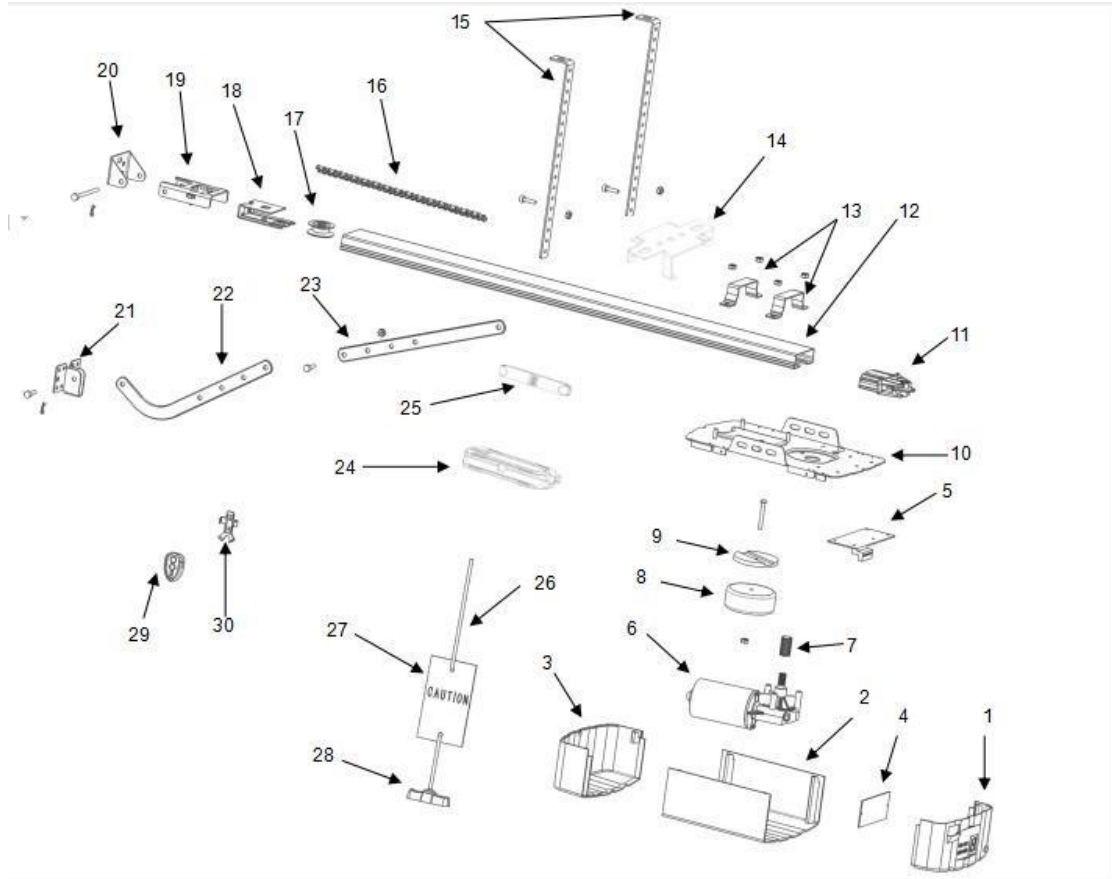

Elemento	Cant	Descripción
1	1	Control de cubierta del panel
2	1	Cubierta media abridor
3	1	Cubierta de luz LED
4	1	PCB (1)
5	1	PCB (2)
6	1	DC motor del engranaje
7	1	Manga del eje del motor
8	1	Transformador
9	1	Placa transformador
10	1	Acero Base Inferior
11	1	Piñón
12	1	C Rail - Acero

Elemento	Cant.	Descripción
13	1	Soporte para colgar U
14	2	Haga clic en soporte
15	2	Soporte de montaje
16	1	La cadena / correa
17	1	Rueda de cadena
18	1	Soporte de la rueda
19	1	Soporte final de carrera
20	1	Soporte de pared
21	1	Puerta del brazo
22	1	Brazo doblado
23	1	Brazo recto
24	1	²⁴ Carro

Elemento	Cant	Descripción
25	1	Cadena de conexión / correa
26	1	Cordón de desenganche
27	1	Tarjeta de precaución
28	1	Manija de liberación
29	2	Transmisor
30	1	Transmisor soporte

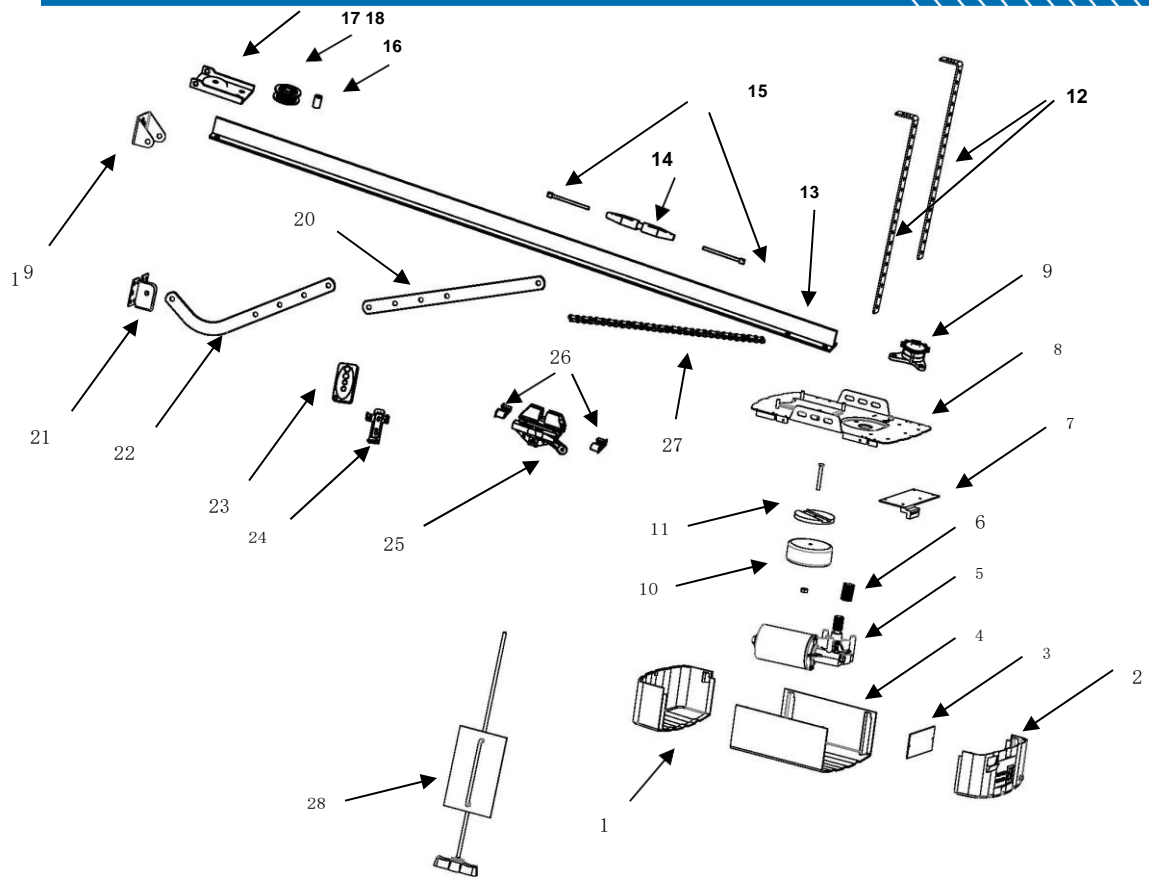

Elemento	Cant	Descripción
1	1	Cubierta de luz LED.
2	1	Control de cubierta del panel.
3	1	PCB. (1)
4	1	Cubierta media de motor
5	1	DC motor del engranaje.
6	1	Manga del eje del motor.
7	1	PCB (2)
8	1	Acero Base Inferior
9	1	Base de cojinete del piñón
10	1	Transformador
11	1	Placa transformador
12	2	Soporte de montaje

Elemento	Cant	Descripción
13	1	C Rail - Acero
14	1	Conector de cadena
15	2	Eje roscado
16	1	Pasador de pivote
17	1	Rueda de cadena
18	1	Soporte de rueda.
19	1	Soporte de pared
20	1	Brazo recto
21	1	Puerta del brazo
22	1	Brazo doblado
23	2	Transmisor
24	1	Transmisor soporte

Elemento	Cant	Descripción
25	1	Conexión cadena/correa
26	2	Cubierta protectora POM
27	1	Cadena
28	1	Manija de liberación

