

# HOJA DE ESPECIFICACIONES DE PRODUCTO



## Características Generales

Marca : LinkedPro

Código : LPREP1205CH

Descripción : Rack de pared de 5U con charola de altura y profundidad ajustable

## Características Físicas

Material : Lamina de Acero rolado

Calibre : 16, 22

Color : Negro

Aplicación : Interior

## Características Especiales:

Pintura en polvo electrostática

## Características Dimensionales

Peso : 5.81 Kg

Carga sugerida max. por seccion anclada : 32 Kg

Carga sugerida max. charola : 36 Kg

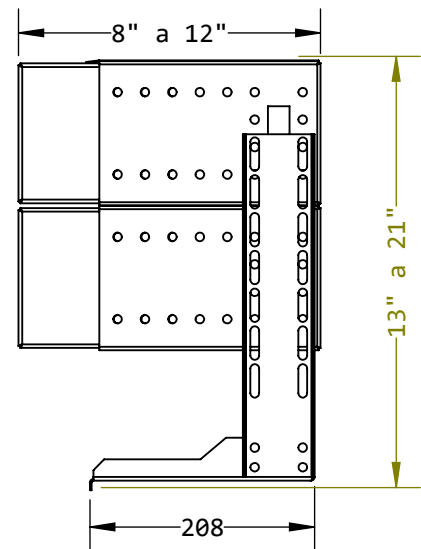
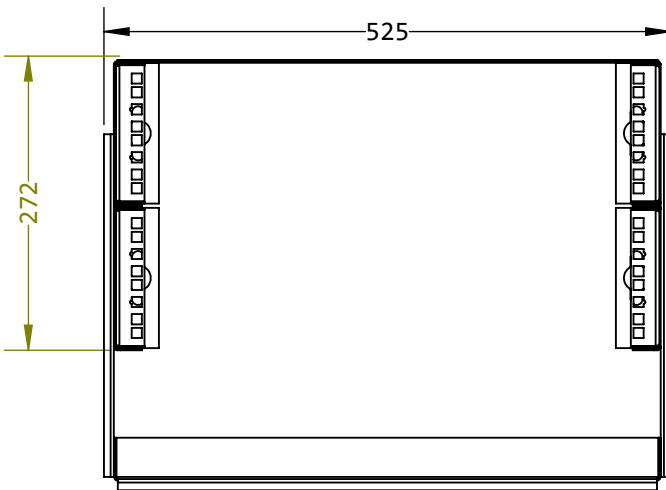
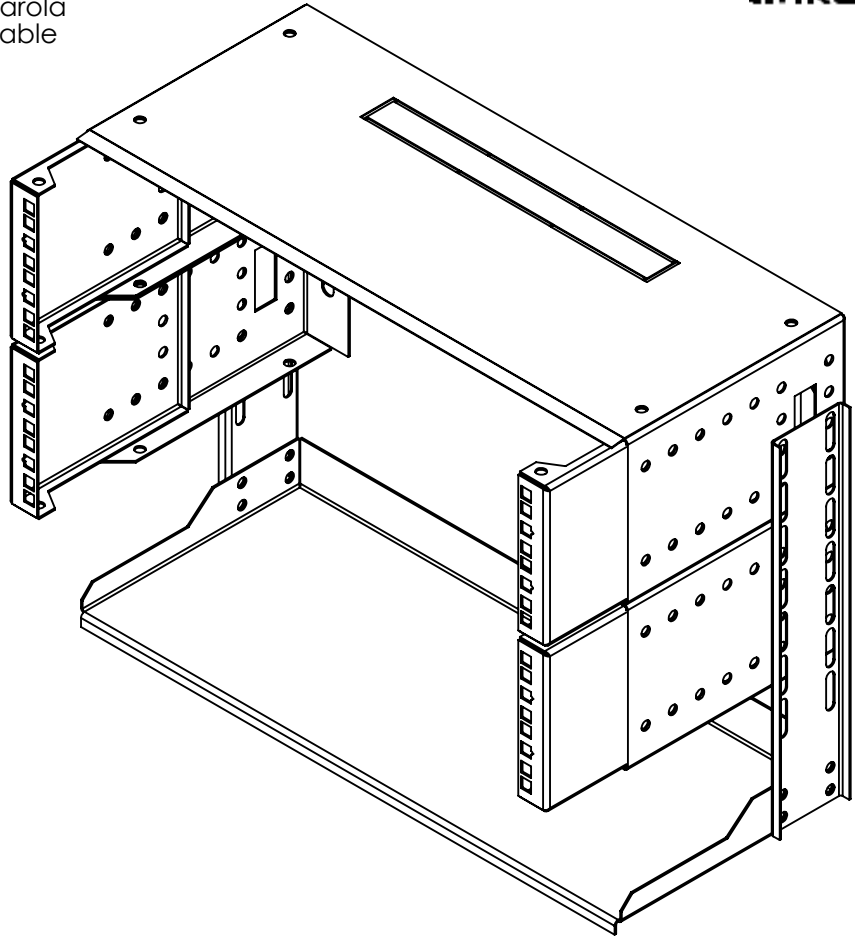

**Fecha de Revisión :** 25/02/18 **Rev :** 1.0.0

**Descripción de rev :**  
Nuevo Producto

**Elaboro :** S. Quintana

**Autorizo :**

**Documento de Referencia :** DOC 7.5.1 003/ MTM

\*Los colores de los productos pueden cambiar por mejoras técnicas.  
\*El peso declarado de los equipos es sin accesorios y sin embalaje.

SISTEMAS Y SERVICIOS DE COMUNICACIÓN S.A. DE C.V.  
Calle 20 de Noviembre #805, Col. Centro  
(614) 415-25-25 C.P. 31000, Chihuahua, Chih, México