

Recorrido en el detector de metales

Manual de usuario







Prefacio

General

Este manual presenta la estructura, instalación y configuración del detector de metales de recorrido (en lo sucesivo, "el detector"). Lea detenidamente antes de usar el detector y guarde el manual en un lugar seguro para futuras consultas.

Instrucciones de seguridad

Las siguientes palabras de advertencia pueden aparecer en el manual.

Palabras de advertencia	Sentido
 DANGER	Indica un peligro de alto potencial que, si no se evita, provocará la muerte o lesiones graves.
 WARNING	Indica un peligro potencial medio o bajo que, si no se evita, podría provocar lesiones leves o moderadas.
 CAUTION	Indica un riesgo potencial que, si no se evita, podría provocar daños a la propiedad, pérdida de datos, reducción del rendimiento o resultados impredecibles.
 TIPS	Proporciona métodos para ayudarlo a resolver un problema o ahorrar tiempo.
 NOTE	Proporciona información adicional como suplemento al texto.

Revisión histórica

Versión	Contenido de revisión	Tiempo de liberación
V1.0.0	Primer lanzamiento.	marzo 2022

Aviso de protección de privacidad

Como usuario del dispositivo o controlador de datos, puede recopilar datos personales de otros, como su rostro, huellas dactilares y número de matrícula. Debe cumplir con las leyes y regulaciones locales de protección de la privacidad para proteger los derechos e intereses legítimos de otras personas mediante la implementación de medidas que incluyen, entre otras: Proporcionar una identificación clara y visible para informar a las personas sobre la existencia del área de vigilancia y proporcione la información de contacto requerida.

Declaración de interfaz

Este manual presenta principalmente las funciones relevantes del dispositivo. Las interfaces utilizadas en su fabricación, los procedimientos para devolver el dispositivo a la fábrica para su inspección y para localizar sus fallas no se describen en este manual. Póngase en contacto con el soporte técnico si necesita información sobre estas interfaces.

Sobre el Manual

- El manual es solo para referencia. Se pueden encontrar ligeras diferencias entre el manual y el producto.
- No somos responsables de las pérdidas sufridas debido a la operación del producto de manera que no cumpla con el manual.
- El manual se actualizará de acuerdo con las últimas leyes y reglamentos de las jurisdicciones relacionadas.

Para obtener información detallada, consulte el manual del usuario en papel, use nuestro CD-ROM, escanee el código QR o visite nuestro sitio web oficial. El manual es solo para referencia. Se pueden encontrar ligeras diferencias entre la versión electrónica y la versión en papel.

- Todos los diseños y el software están sujetos a cambios sin previo aviso por escrito. Las actualizaciones del producto pueden dar lugar a que aparezcan algunas diferencias entre el producto real y el manual. Póngase en contacto con el servicio de atención al cliente para obtener el programa más reciente y la documentación complementaria.
- Puede haber errores en la impresión o desviaciones en la descripción de las funciones, operaciones y datos técnicos. Si hay alguna duda o disputa, nos reservamos el derecho de dar una explicación final.
- Actualice el software del lector o pruebe con otro software del lector convencional si no se puede abrir el manual (en formato PDF).
- Todas las marcas comerciales, marcas registradas y nombres de compañías en el manual son propiedad de sus respectivos dueños.
- Visite nuestro sitio web, póngase en contacto con el proveedor o con el servicio de atención al cliente si se produce algún problema durante el uso del dispositivo.
- Si hay alguna duda o controversia, nos reservamos el derecho de la explicación final.

Medidas de seguridad y advertencias importantes

Este capítulo describe el contenido que cubre el manejo adecuado del detector, la prevención de riesgos y la prevención de daños a la propiedad. Lea este contenido detenidamente antes de utilizar el Detector y respételo cuando lo utilice.

Requisitos de transporte



Transporte el detector en las condiciones de humedad y temperatura permitidas.

Requisitos de almacenamiento



- Mantenga el detector alejado de la humedad, el polvo o el hollín.
- Guarde el detector en las condiciones de humedad y temperatura permitidas.

requerimientos de instalación



- No coloque ni instale el Detector en un lugar expuesto a la luz solar o cerca de una fuente de calor.
- Mantenga el Detector instalado horizontalmente en un lugar estable para evitar que se caiga.
- Instale el detector en un lugar bien ventilado y no bloquee la ventilación del detector.

Requisitos de operación



- No deje caer ni salpique líquido sobre el detector y asegúrese de que no haya ningún objeto lleno de líquido sobre el detector para evitar que el líquido fluya hacia el detector.
- Opere el detector dentro del rango nominal de entrada y salida de energía.
- No desmonte el detector.
- Utilice el Detector en las condiciones de humedad y temperatura permitidas.

Requisitos de mantenimiento



WARNING

- Utilice la batería del fabricante especificado; de lo contrario, podría provocar una explosión. Cuando reemplace la batería, asegúrese de usar el mismo tipo. El uso inadecuado de la batería puede provocar un incendio, una explosión o una inflamación.
- Reemplácelas siempre con el mismo tipo de baterías.
- Utilice los cables de alimentación recomendados en la región y cumpla con la especificación de potencia nominal.
- Utilice el adaptador de corriente proporcionado con el Detector; de lo contrario, podría provocar lesiones personales y daños en el dispositivo.



- La fuente de alimentación deberá cumplir con los requisitos de la norma de voltaje extrabajo de seguridad (SELV) y suministrar energía con un voltaje nominal que cumpla con el requisito de fuente de alimentación limitada de acuerdo con IEC 60068-2. Para conocer los requisitos específicos de la fuente de alimentación, consulte las etiquetas de los dispositivos.

- Conecte el Detector (estructura tipo I) a la toma de corriente con puesta a tierra de protección.
- El acoplador del aparato es un dispositivo de desconexión. Cuando use el acoplador, mantenga el ángulo para facilitar la operación.

Tabla de contenido

Prefacio.....	yo
Medidas de seguridad y advertencias importantes.....	III
1. Información general.....	1
1.1 Introducción.....	1
1.2 Ventajas técnicas.....	1
2 Estructura.....	2
2.1 Dimensiones.....	2
2.2 Caja anfitriona.....	3
2.3 Puertos.....	4
2.4 SAI.....	6
3 Instalación.....	8
3.1 Lista de verificación.....	8
3.2 Requisitos ambientales.....	8
3.3 Instalación del detector.....	9
3.4 Instalación de la cámara térmica.....	11
3.5 Instalación de múltiples sitios de recorrido.....	12
4 Configuración.....	14
4.1 Inicio de sesión y cambio de contraseña.....	14
4.1.1 Iniciar sesión.....	14
4.1.1.1 Inicio de sesión por primera vez.....	14
4.1.1.2 No es la primera vez que inicia sesión.....	15
4.1.2 Cambio de contraseña.....	15
4.2 Acceso a la Operación.....	dieciséis
4.3 Escritorio.....	dieciséis
4.4 Configuración de la sensibilidad.....	18
4.4.1 Configuración manual de la sensibilidad.....	18
4.4.2 Configuración automática de la sensibilidad.....	20
4.4.3 Selección de zonas.....	20
4.4.4 Configuración del nivel de seguridad.....	21
4.5 Ajuste de frecuencia.....	22
4.5.1 Configuración manual de la frecuencia.....	22
4.5.2 Configuración automática de la frecuencia.....	22
4.5.3 Configuración de frecuencia extendida.....	23
4.6 Configuración del programa.....	23
4.6.1 Programas preestablecidos.....	24

4.6.2 Programas personalizados.....	26
4.7 Configuración de alarmas.....	27
4.7.1 Configuración de alarma.....	27
4.7.2 Alarma aleatoria.....	28
4.7.3 Tono y volumen de alarma.....	29
4.8 Configuración del modo IR.....	29
4.9 Configuración del contador.....	30
4.9.1 Visualización de datos de contador.....	30
4.9.2 Búsqueda de datos de recuento.....	31
4.10 Configuración del sistema.....	32
4.10.1 Configuración de red.....	32
4.10.2 Configuración del escritorio.....	32
4.10.3 Configuración de la hora.....	33
4.10.4 Configuración de los parámetros de la pantalla.....	34
4.10.5 Configuración del idioma.....	35
4.11 Mantenimiento.....	35
4.11.1 Diagnóstico IR.....	35
4.11.2 Restablecimiento de fábrica.....	35
4.11.3 Autoinspección.....	36
4.11.4 Visualización de la versión.....	36
5 Configuración de la cámara.....	37
5.1 Iniciar sesión en Camera Web.....	37
5.2 Habilitación del plan inteligente.....	37
5.3 Configuración del control de temperatura.....	37
5.4 Configuración de canales inteligentes.....	39
5.5 Configuración de la tasa de baudios.....	40
6 Actualización del detector.....	41
6.1 Configuración de la red.....	41
6.2 Visualización de la versión actual.....	42
6.3 Actualización del detector.....	42
7 preguntas frecuentes.....	45
Apéndice 1 Recomendaciones sobre ciberseguridad.....	48

1. Información general

1.1 Introducción

Con su diseño modular y sus sólidas capacidades antiinterferencias, el detector proporciona un rendimiento óptimo. Tiene una interfaz fácil de usar y es fácil de transportar e instalar. Diseñado con una pantalla táctil de 7 pulgadas, ofrece control remoto y control de pantalla táctil, y también está construido con materiales resistentes y especializados que lo hacen adecuado para diversos entornos.

El detector detecta objetos metálicos mediante campos electromagnéticos y activa alarmas de luz y sonido cuando se detecta que una persona lleva un objeto metálico. Puede cubrir 18 zonas de detección, se adapta fácilmente a una amplia variedad de entornos y está construido con generadores de señales de alta frecuencia, una caja host, receptores de señales y sensores IR.

El detector es adecuado para el control de seguridad de artículos metálicos prohibidos en estaciones de tren, estaciones de autobús, tránsito de metro, edificios gubernamentales, centros de exhibición, reuniones deportivas y escuelas.

1.2 Ventajas técnicas

- Múltiples aplicaciones: Admite 90 programas para diferentes escenarios de aplicación, detecta metales magnéticos y no magnéticos y filtra objetos metálicos inocuos.
- Varias alarmas: Admite alarma de sonido y luz. El tono, el volumen y la duración de la alarma se pueden ajustar.
- Búsqueda de estadísticas de pases: Busca el número de pases por hora o por día.
- Conexión de red: Admite la configuración de parámetros a través de la red y admite la gestión de la plataforma.
- Seguridad cibernética: Admite usuarios de 2 niveles. El operador y el administrador tienen acceso diferente. Garantiza la ciberseguridad mediante una estricta verificación de contraseña.
- Autocomprobación: Admite autocomprobación manual/automática.
- Capacidad de detección: 60-100 personas/min.
- Instalación y configuración rápidas: admite la configuración automática de sensibilidad y la búsqueda de frecuencia, y una conveniente selección de programas.
- Fuente de alimentación ininterrumpida: admite batería de plomo-ácido sellada (opcional) y detecta automáticamente el estado de la batería para la carga cíclica. La carga se detendrá automáticamente cuando la batería esté completamente cargada.
- Semáforos: Admite semáforos que informan a los peatones si el paso está permitido o no.
- Múltiples idiomas: inglés, ruso, indonesio y turco están disponibles.
- Dos métodos de control: la pantalla LCD a todo color de 7 pulgadas admite control de pantalla táctil y control remoto.
- Seguridad: Cumple con los estándares de radiación electromagnética de EMC mediante el uso de campos electromagnéticos de muy baja frecuencia. Ningún daño causado a marcapasos, mujeres embarazadas o dispositivos de almacenamiento magnético.

2 Estructura

2.1 Dimensiones

Figura 2-1 Dimensiones (unidad: mm [pulgadas])

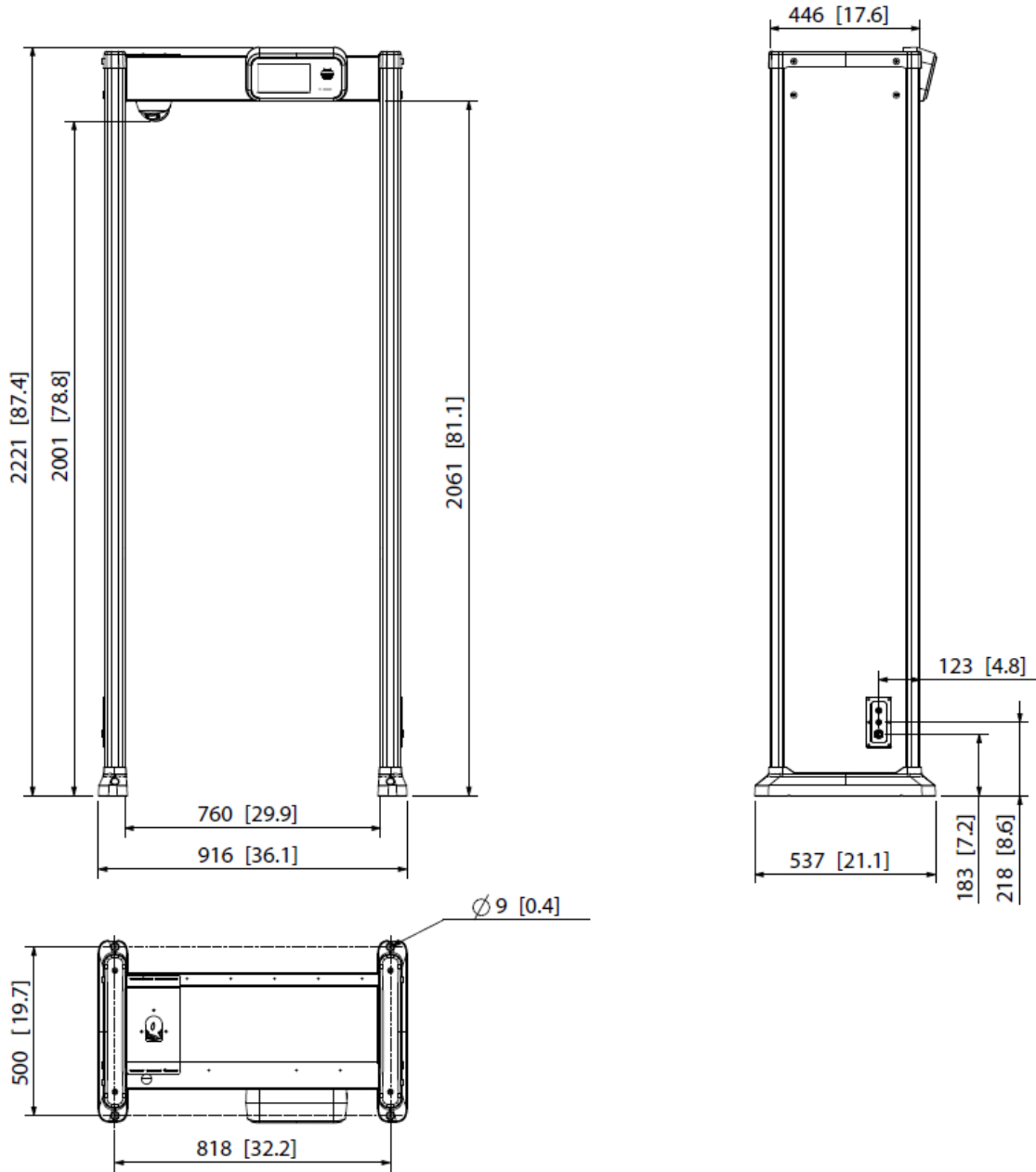

2.2 Caja anfitriona

Figura 2-2 Caja del anfitrión



Figura 2-3 Interruptor de encendido



Tabla 2-1 Descripción de la caja del host

No.	Nombre	Descripción
1	LCD	Pantalla LCD táctil a todo color de 7 pulgadas.
2	Receptor IR	Recibe señal IR.
3	Indicador	<ul style="list-style-type: none"> ● Verde fijo durante el inicio. ● Parpadea en verde después del inicio.
4	Altavoz	Emite alarmas de audio.
5	Interruptor de alimentación	Pulse el botón para encender o apagar el detector.

2.3 Puertos

Figura 2-4 Puertos de host (1)







Figura 2-5 Puertos de host (2)

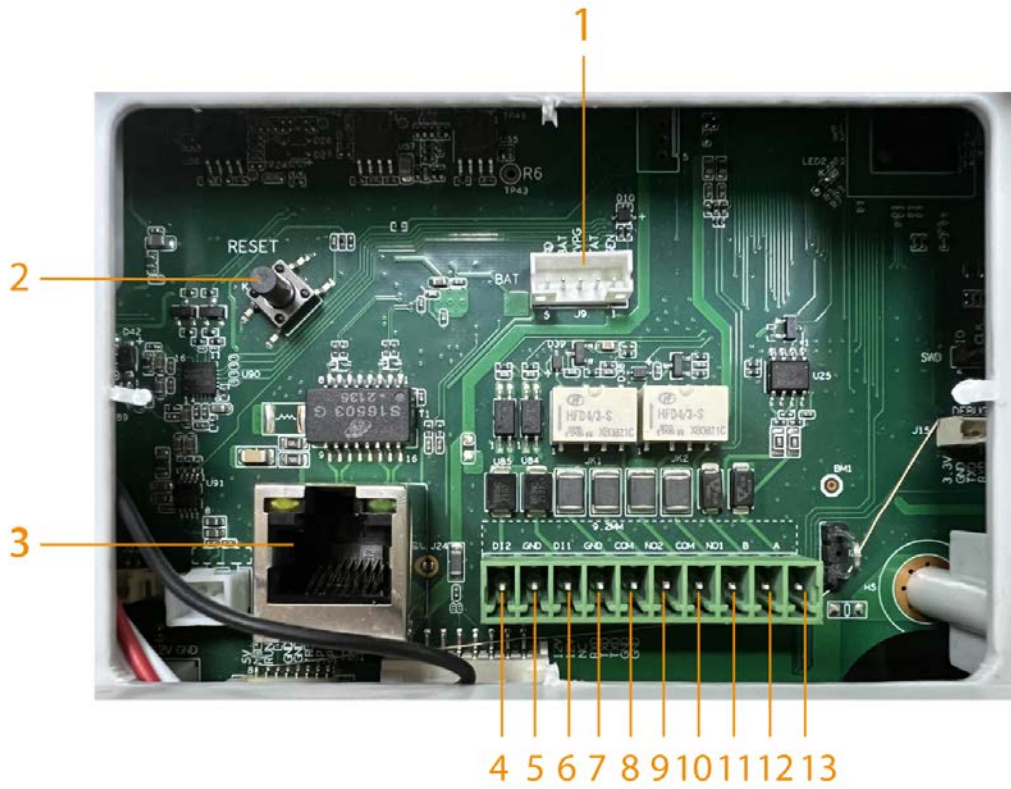

Figura 2-6 Puertos del panel



Tabla 2-2 Descripción del puerto

No.	Nombre	Descripción
1	Puerto de datos	Se conecta al puerto de datos en la placa UPS.
2	Botón de reinicio	Mantenga presionado el botón durante más de 5 s para restaurar el detector a los valores predeterminados de fábrica.  Proceda con precaución.
3	Puerto Ethernet	Se conecta a la red con cable de red.
4	Alarma en 2	Recibe la señal de la fuente de alarma externa.
5		
6		
7	Alarma en 1	
8	Salida de alarma 2	Envía una señal de alarma al dispositivo de alarma.
9		
10		
11	Salida de alarma 1	
12	RS-485B	Controla dispositivos externos.
13	RS-485A	 ● Conecte los cables A y B (que controlan ambos RS-485) a dispositivos como cámaras térmicas. ● Si hay varios decodificadores de cámaras térmicas, conecte los cables A y B a resistencias de 120 Ω.
14	DB25	Puerto de señal para detección de metales.
15	Potencia en	Entradas de alimentación de 12 V CC. Asegúrese de suministrar energía como se indica en el manual.  Se pueden producir daños en el detector si no se suministra energía correctamente.
dieciséis	Sin electricidad	● Salidas de alimentación de 12 V CC. ● Admite la conexión a una cámara térmica.

No.	Nombre	Descripción
17	Interruptor de alimentación	Después de encender, presione este botón para iniciar el detector.
18	Potencia en	Entradas de alimentación de 12 V CC.
19	Puerto Ethernet	Se conecta a un cable de red.

2.4 SAI

El sistema de alimentación ininterrumpida (UPS) proporciona alimentación de emergencia al detector cuando falla la fuente de alimentación de entrada.

Figura 2-7 Puerto de la placa SAI





Tabla 2-3 Descripción del puerto

No.	Nombre	Descripción
1	Puerto de datos	Lee el estado de carga de la batería sellada de plomo-ácido (SLA).
2	Sin electricidad	Salidas de alimentación de 12 V CC.
3	Potencia en	Entradas de alimentación de 12 V CC.  Se pueden producir daños en el detector si la alimentación no se suministra correctamente.
4	Almacenamiento de batería en	Se conecta a una batería SLA de 12 V.

Función de la Junta de UPS

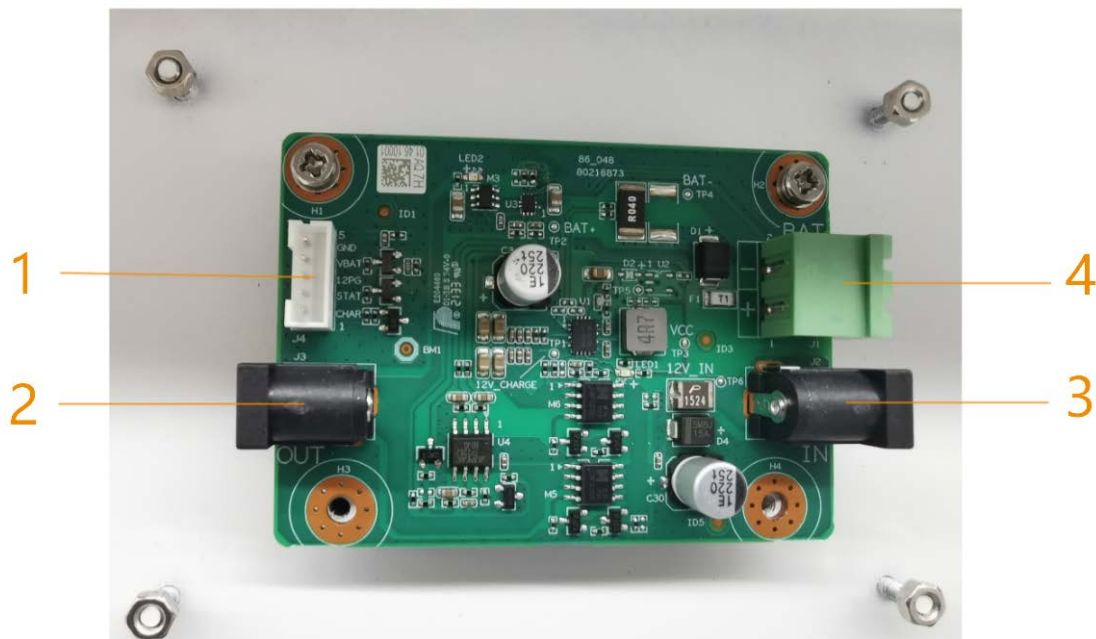
La batería SLA está conectada a la caja host a través del puerto 1. Cuando el puerto 3 está conectado a una fuente de alimentación de 12 V, la placa del SAI suministra energía de 12 VCC a la caja host y, al mismo tiempo, carga la batería SLA a través del puerto 4. .

Cuando falla la alimentación de 12 VCC del puerto 3, la placa del SAI cambia inmediatamente la alimentación de CC de la batería SLA al modo de descarga y suministra energía a la caja host. La caja host accede si la batería está conectada, cargándose o descargándose a través del puerto de datos (puerto 1).

Requisitos de la batería

Debe ser una batería SLA de 12 V. Sin límite de capacidad.

Tiempo de carga de la batería

La corriente de carga constante es de 500 mA, por lo que el tiempo de carga es: $h = C / 500 \text{ mA} \times 1,2$. Suponiendo que la capacidad de una batería SLA es de 2 Ah, su tiempo de carga será: $h = 2 \text{ Ah} / 0,5 \text{ A} \times 1,2 = 4,8 \text{ h}$.

Duración de la batería SLA

- Capacidad de la batería SLA: C. Unidad: Ah
- Consumo de energía del detector: Min: 15,5 W; Máx.: 26,5 W
- Voltaje del Detector: 12 V

Suponiendo que la capacidad de la batería SLA es de 7 Ah, la duración de la batería será:

- Min: $H = C / A = C / (P / U) = 7 / (26,5 / 12) = 3,17 \text{ h}$
- Máx: $H = C / A = C / (P / U) = 7 / (15,5 / 12) = 5,42 \text{ h}$

3 Instalación

3.1 Lista de verificación

Tabla 3-1 Lista de verificación

No.	Lista	Descripción	
1	Embalaje general	Apariencia	Daños evidentes
		embalaje	Impacto accidental
		Accesorios	completo o no
2	Anfitrión	Apariencia	Daños evidentes
		Modelo	Si es consistente con el contrato de pedido

Tabla 3-2 Lista de embalaje

Nombre	Cantidad
Panel de la puerta	2
caja de acogida	1
Haz	2
Cable de alimentación (entrada de alimentación)	1
Cable DB25	2
Tornillos de fijación (M6 × 16)	4
Tornillos de fijación (M8 × 80)	8
Control remoto	1
Llave inglesa	1
Pila seca	2
Llave	1
Cable de red	1
Cable accesorio	1
Adaptador de corriente CA/CC	1
Cámara térmica	1
Soporte de fijación de cámara térmica	1
Tornillos de fijación de la cámara térmica	5

3.2 Requisitos ambientales

- El suelo es plano y resistente.
El suelo debe ser plano y de apoyo firme para evitar vibraciones. Si hay una estructura de metal que vibra debajo del suelo, puede haber una alarma innecesaria cuando las personas pasan por el detector de metales. No instale el Detector sobre una base metálica.
- Mantener alejado de objetos metálicos fijos.

Los objetos metálicos grandes que estén fijos o inmóviles deben estar a una distancia mínima de 50 cm del detector (para detectar objetos metálicos grandes) porque pueden hacer que el detector sea más susceptible a las vibraciones.



La distancia en esta sección es la distancia recomendada. La distancia de instalación real depende de las condiciones del sitio de instalación.

- Manténgase alejado de objetos metálicos en movimiento.
Los objetos metálicos grandes en movimiento deben mantenerse a una distancia de 0,5 m a 2 m del detector para evitar falsas alarmas. Según el tamaño del objeto metálico, la distancia entre el objeto metálico en movimiento y el detector puede variar.
- Mantener alejado de interferencias electrónicas radiactivas.
La distancia entre la fuente de interferencia electrónica y la bobina receptora debe ser lo más grande posible. La distancia mínima recomendada es de 0,5 m a 4 m. Sin embargo, la distancia real debe basarse en circunstancias específicas. Por ejemplo, puede pasar por un detector de metales con una fuente de interferencia hasta encontrar la mejor posición. La interferencia puede ocurrir desde paneles de control electrónicos, radios y computadoras, pantallas de imágenes, motores y transformadores de alta potencia, cables de CA, circuitos de control de transistores, tubos fluorescentes de destello, equipos de soldadura por arco y más.
- Mantener alejado de interferencias electrónicas conductoras
Conecte el cable de alimentación a una línea que no esté conectada a otras cargas grandes, como motores de alta potencia, ya que pueden causar un gran choque de potencia o voltaje en la línea.

3.3 Instalación del detector

Paso 1 Abra la caja de embalaje y saque los accesorios.

Paso 2 Abra la viga trasera con la llave y luego fije la caja del host a la viga trasera con ocho tornillos M6 × 16. Cierre la viga trasera.

Figura 3-1 Adjuntar caja de host

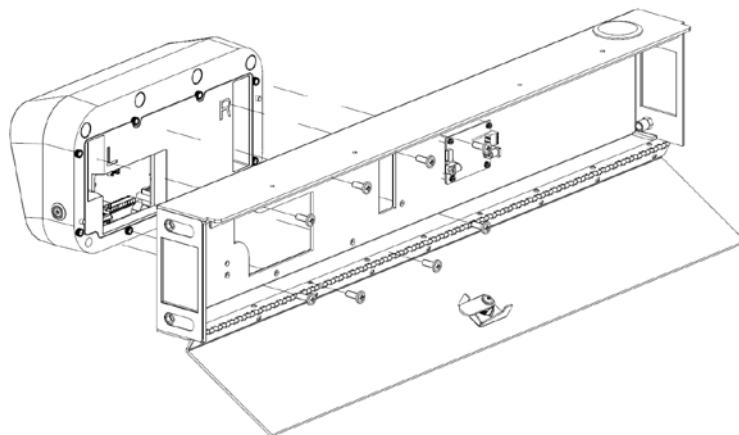

Paso 3 Fije las dos vigas a los dos paneles de la puerta con ocho tornillos M8 × 8.

Figura 3-2 Fije vigas y paneles

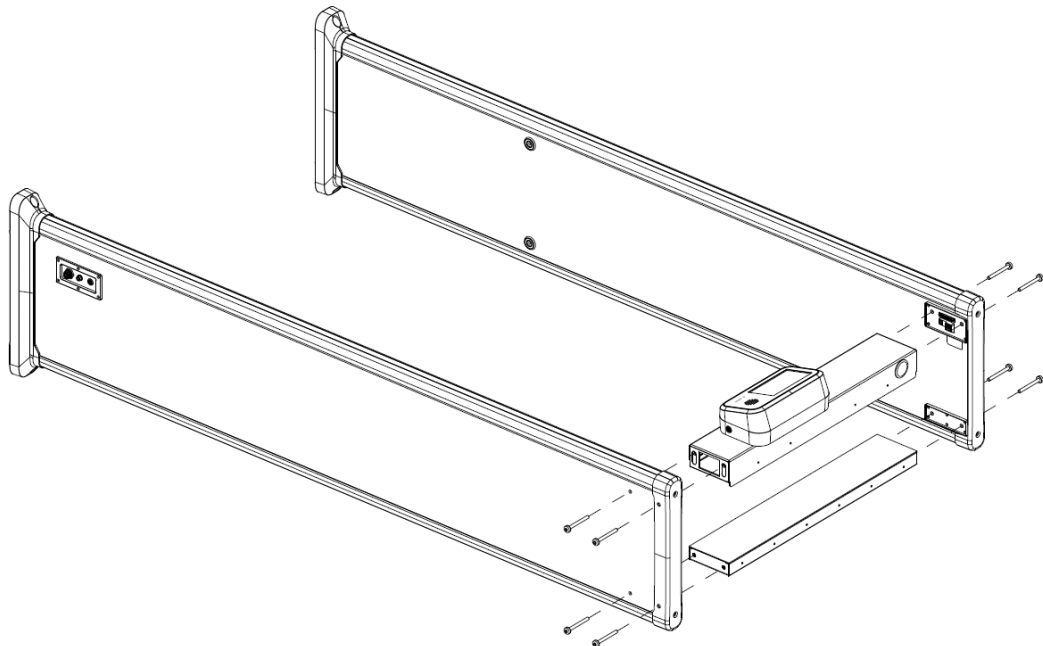

Paso 4 Levante el detector y abra la tapa trasera.

Paso 5 Conecte los cables.

- 1) Conecte un extremo de los dos cables DB25 a la caja host y el otro al panel de la puerta.
- 2) Conecte un extremo del cable de datos al puerto de datos de la placa base y el otro al puerto de datos de la placa de carga de la batería.
- 3) Conecte un extremo del cable de red a la placa base y el otro a cada lado del panel de la puerta.
- 4) Conecte un extremo del primer cable de alimentación al puerto IN de la placa base y su otro extremo al puerto OUT de la placa de carga de la batería. Luego, conecte un extremo del segundo cable de alimentación al puerto IN de la placa de carga de la batería y el otro extremo al puerto de alimentación de cualquiera de los paneles de las puertas.

Figura 3-3 Cables de conexión

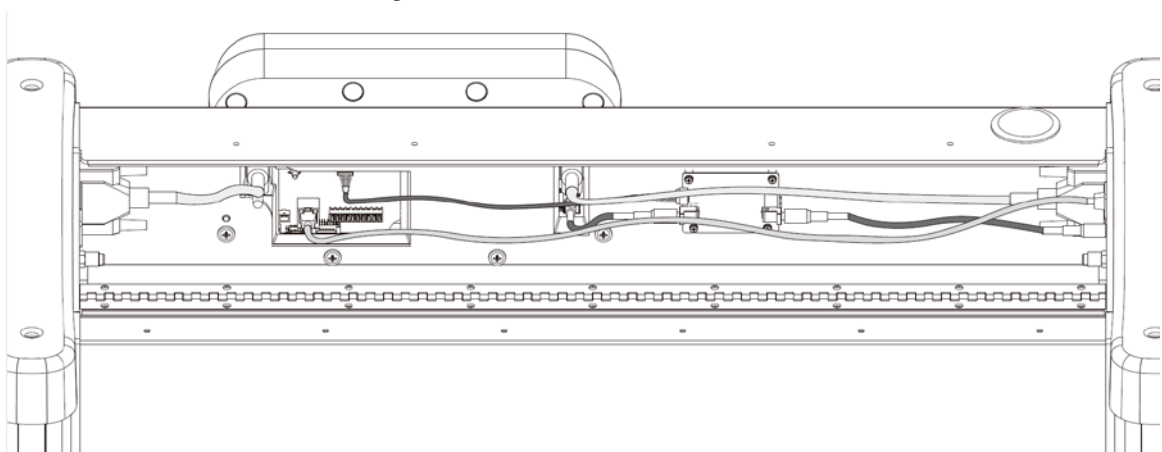

Paso 6 Cierre la tapa trasera de la viga trasera.

Paso 7 Conecte la fuente de alimentación al panel de la puerta y luego encienda el interruptor de alimentación para iniciar el Detector. Conecte un cable de red según sea necesario.

3.4 Instalación de la cámara térmica

- Paso 1** Utilice la llave Allen para aflojar los tornillos y desmontar la cámara en tres partes. Fije la base de la cámara al soporte de fijación con tres tornillos M4 × 16. Vuelva a colocar la cámara y su cubierta en la posición original.
- Paso 2**

Figura 3-4 Montaje de la cámara

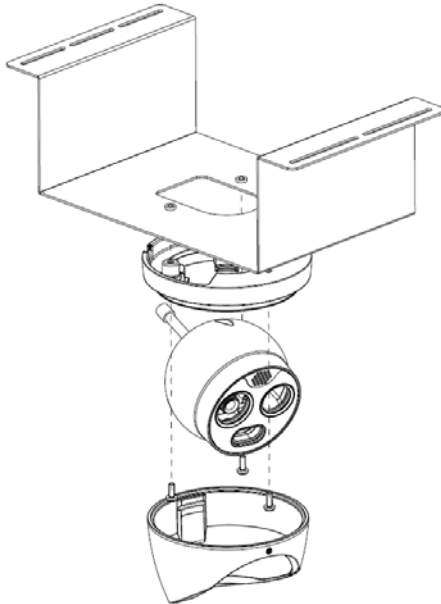

- Paso 3** Abra la tapa trasera del Detector, saque el cable de alimentación y el cable RS-485 de los accesorios y luego conéctelos a los puertos del Detector. Pase el cable de alimentación y el cable RS-485 a través de la abertura de la tapa trasera.
- Paso 4** (Opcional) Si necesita conectar la cámara a una red externa como una LAN, conecte un cable de red (no incluido) al panel de la puerta y luego páselo por la abertura de la tapa trasera.

Figura 3-5 Conecte los cables de la cámara

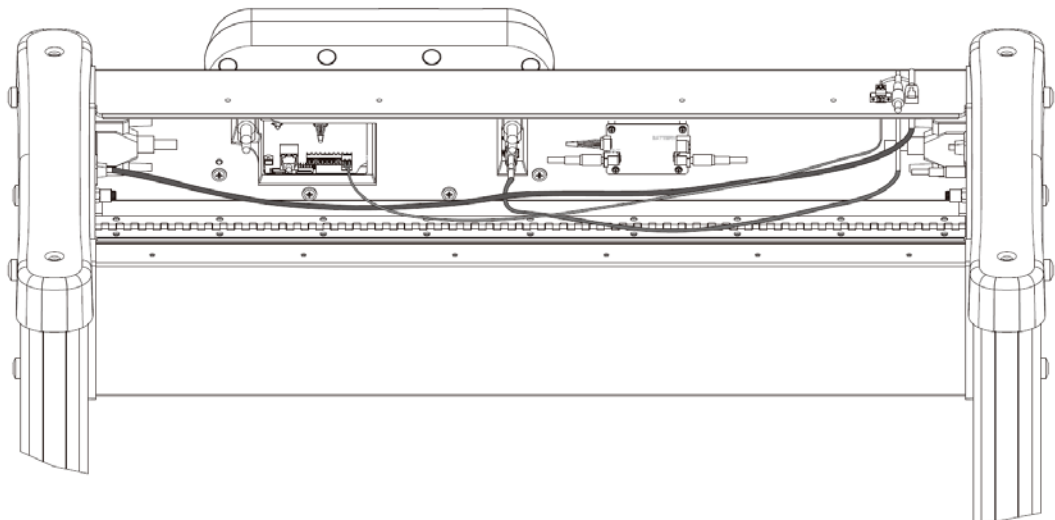

- Paso 5** Cierra la tapa trasera y coloca el soporte junto con la cámara entre los dos haces. Mueva la cámara a una posición adecuada y asegúrela con dos o tres tornillos M4 × 16.

Figura 3-6 Coloque y fije la cámara

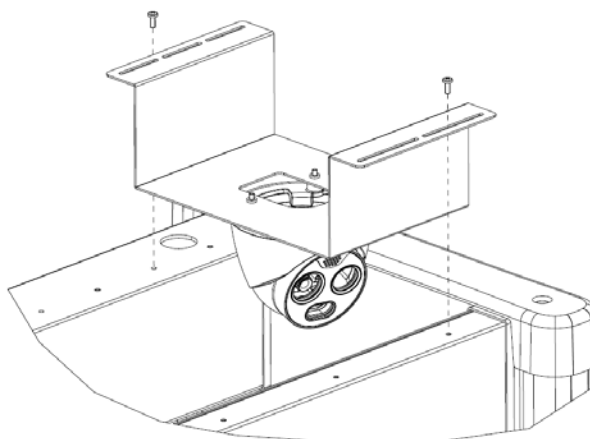

Paso 6 Conecte el cable de alimentación, el cable RS-485 y el cable de red a los puertos correspondientes del Detector y la cámara.

Figura 3-7 Conecte los cables de la cámara

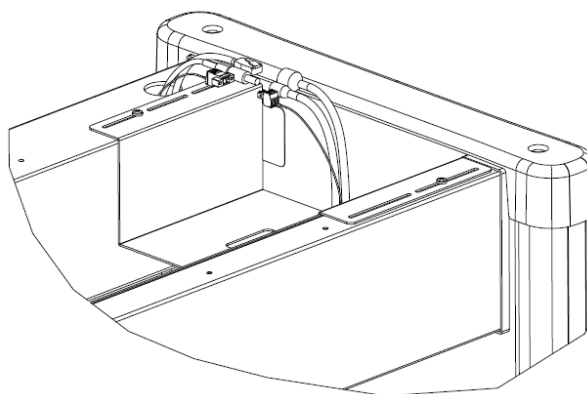

Paso 7 Ajuste la cámara a un ángulo adecuado.

3.5 Instalación de múltiples sitios de recorrido

Al instalar varios dispositivos, separe los dispositivos al menos 50 cm y también separe el dispositivo y la máquina de detección de seguridad de rayos X más de 50 cm. Este espacio recomendado puede hacer que se detecten pequeños objetos metálicos (como monedas). Si instala los dispositivos con un espacio inferior a 50 cm, puede haber una falsa alarma. Si es necesario acortar el espacio debido al sitio de instalación limitado, debe ajustar la frecuencia, reducir el nivel de seguridad y la sensibilidad de acuerdo con la situación real; de lo contrario, es posible que no se detecten los objetos metálicos pequeños.

Figura 3-8 Instalación en el sitio de múltiples detectores de paso

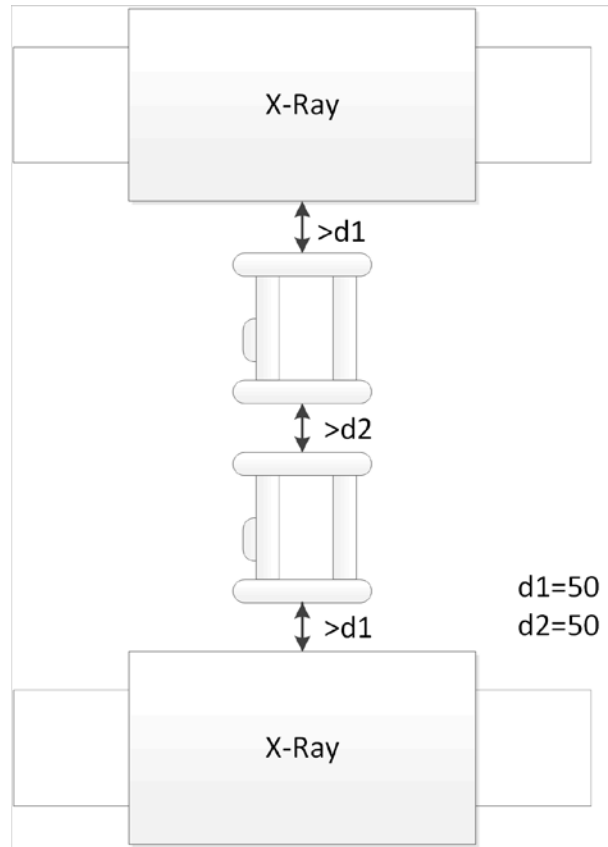

4 Configuración



La pantalla LCD puede ser diferente según el modelo que haya comprado.

4.1 Inicio de sesión y cambio de contraseña

4.1.1 Iniciar sesión

Puede establecer los parámetros según sea necesario. Para evitar modificaciones no autorizadas, existe una protección con contraseña.

Cada vez que acceda al menú desde el escritorio, deberá introducir la contraseña.

4.1.1.1 Inicio de sesión por primera vez

Paso 1 Encienda el detector, presione el botón de encendido y luego espere unos 5 s. El sistema muestra **Arrancar**.

Paso 2 Seleccione un idioma. Están disponibles los idiomas inglés, ruso, indonesio y turco. Tocar

Paso 3 **próximo** para configurar la fecha y la hora. Tocar **Finalizar** para entrar en el escritorio.

Paso 4

Figura 4-1 Escritorio

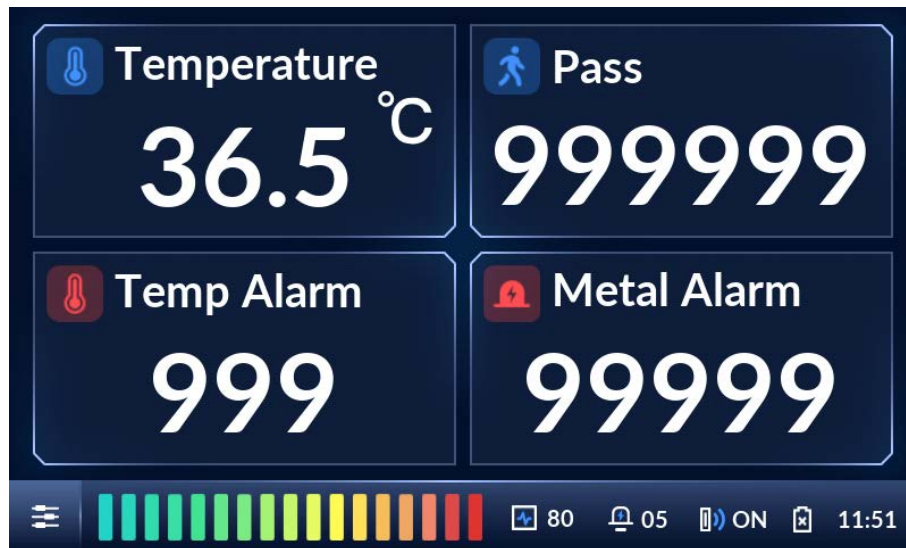

Paso 5 Tocar  en la parte inferior izquierda del escritorio para ir a la pantalla de inicio de sesión.

Paso 6 Seleccione **Administración** o **Operador**, a continuación, introduzca la contraseña correspondiente.

- la contraseña para **Administración** es admin123 por defecto.
- la contraseña para **Operadores** es operator123 por defecto.



Le recomendamos que cambie la contraseña.

Figura 4-2 Inicio de sesión

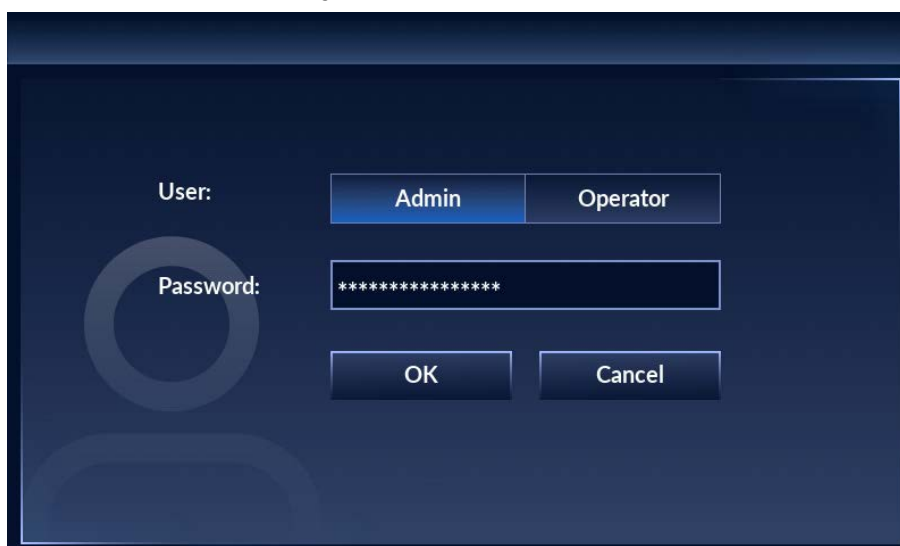

Paso 7 Tocar **OK** para ir al menú.

Figura 4-3 Menú



4.1.1.2 No es la primera vez que inicia sesión

El escritorio se muestra después de iniciar el Detector.

Paso 1 Encienda el detector, presione el botón de encendido y luego espere unos 5 s. El sistema muestra **Arrancar**. Se muestra el escritorio.

Paso 2 Toque  en la esquina inferior izquierda del escritorio para ir a la pantalla de inicio de sesión.

Paso 3 Seleccione **Administración Operador**, a continuación, introduzca la contraseña

Paso 4 correspondiente. Tocar **OK** para ir al menú.

4.1.2 Cambio de contraseña

Cambie su contraseña periódicamente para garantizar la seguridad del sistema.

Paso 1 Tocar  en la parte inferior izquierda del escritorio y luego ingrese la contraseña para ir al menú.

Paso 2 Seleccione **Sistema > Clave**.

Paso 3 Ingrese su contraseña anterior, contraseña nueva y luego confirme su nueva contraseña.



La contraseña debe constar de 8 a 16 dígitos de letras y números.

Figura 4-4 Cambiar contraseña



Paso 4 Tocar **OK**.

Paso 5 El sistema solicita **Modificada con éxito la contraseña**.

4.2 Acceso a la Operación

Para garantizar la seguridad y evitar la manipulación de datos, la cuenta de administrador y la cuenta del operador están diseñadas con acceso de operación diferente.

- La cuenta de administrador tiene acceso completo a todas las configuraciones.
- La cuenta del operador solo tiene acceso para cambiar la contraseña del operador, establecer un programa personalizado, ajustar el volumen, borrar los datos del contador y buscar el registro del contador.

4.3 Escritorio

Hay dos modos de escritorio: escritorio de alarma de metal y escritorio de alarma de temperatura. Toque en la esquina inferior izquierda del escritorio y luego ingrese la contraseña para ir al menú. Tocar **Sistema > Configuración de escritorio** para cambiar de escritorio. Para obtener más información, consulte "4.10.2 Configuración del escritorio".

Figura 4-5 Escritorio de alarma de metal



Figura 4-6 Escritorio de alarma de temperatura







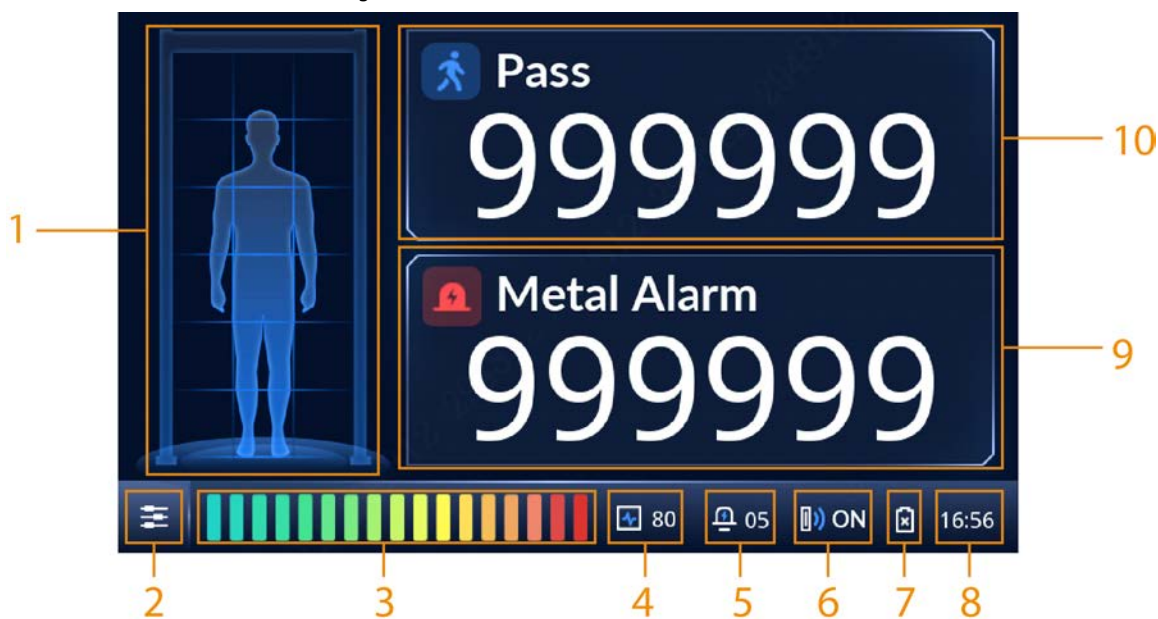

Tabla 4-1 Parámetros de escritorio

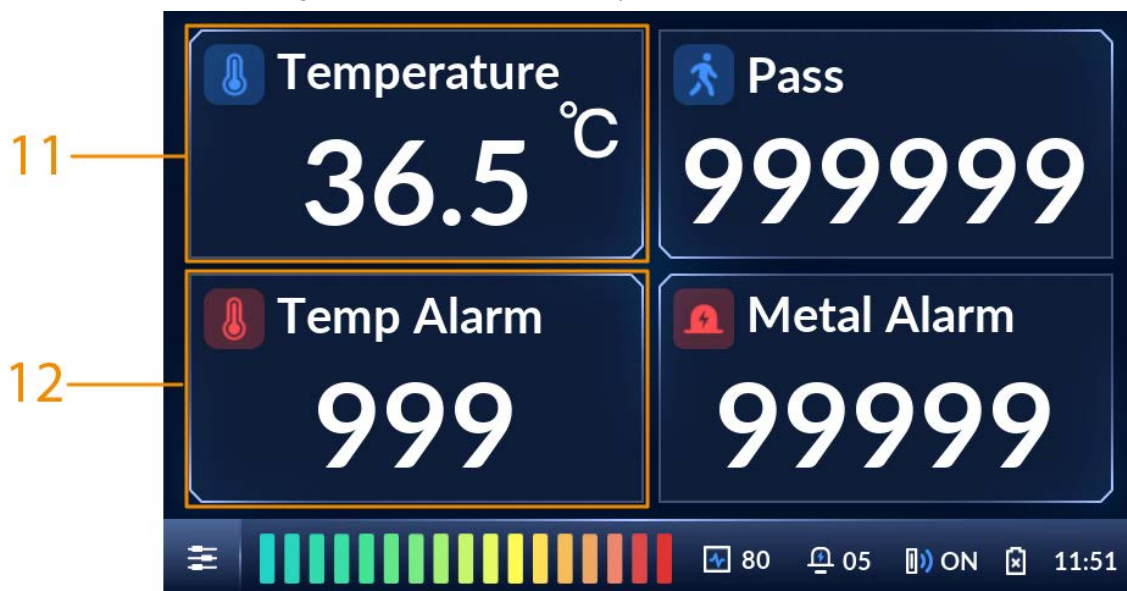
No.	Descripción
1	Ubicación de objetos metálicos. El panel detector se puede configurar para 6, 12 o 18 zonas.
2	Tocar  , y luego ingrese la contraseña para ir al menú para configurar los parámetros.
3	Intensidad de detección de metales.
4	Frecuencia.
5	Volumen de alarma.
6	estado de infrarrojos. Para obtener más información, consulte "4.7.1 Configuración de alarma".

No.	Descripción
7	<p>El estado de la batería SLA.</p> <ul style="list-style-type: none"> ●  : Cargando. ●  : Completamente cargado. ●  : Descarga. ●  : Sin batería.
8	Tiempo actual.
9	Número total de alarmas de metal.
10	Número de personas que pasan por el Detector.
11	Temperatura corporal de la persona que transita.
12	Número de alarmas de temperatura.

4.4 Configuración de la sensibilidad

La sensibilidad se relaciona con la capacidad de detección de metales.

Puede configurar manualmente la sensibilidad de las zonas o configurar automáticamente la sensibilidad transportando metales y caminando a través del detector. Puede cambiar el número de zonas y establecer el nivel de seguridad. Cuando se alcancen tanto el umbral definido de nivel de seguridad como el de sensibilidad, se activará una alarma.

4.4.1 Configuración manual de la sensibilidad

requisitos previos

Ha seleccionado un modo de zona.



El modo de 18 zonas es el predeterminado de fábrica. Para cambiar a los modos de 6 o 12 zonas, seleccione **Sensibilidad**>

Gestión de zonas. Para obtener más información, consulte "4.4.3 Selección de zonas".

Puede ajustar la sensibilidad de zonas individuales o establecer una misma sensibilidad para todas las zonas.

Procedimiento

Paso 1 Tocar  en la parte inferior izquierda del escritorio para ir a la pantalla de inicio de sesión.

Paso 2 Seleccione **Sensibilidad**>**Sensibilidad**.

Figura 4-7 Configuración de la sensibilidad de 6 zonas



Figura 4-8 Configuración de la sensibilidad de 12 zonas



Figura 4-9 Configuración de la sensibilidad de 18 zonas

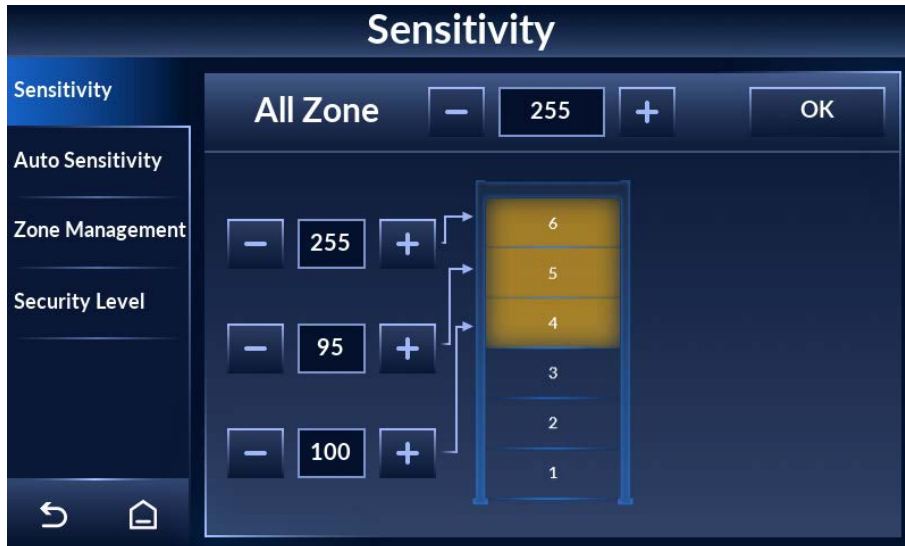

Paso 3 Tocar **+** o **-** para configurar la sensibilidad de cada zona.

Puede configurar una misma sensibilidad para todas las zonas o configurar la sensibilidad de zonas individuales. El rango de sensibilidad es 0-255. En configuraciones de mayor sensibilidad, se detectan objetos metálicos más pequeños.

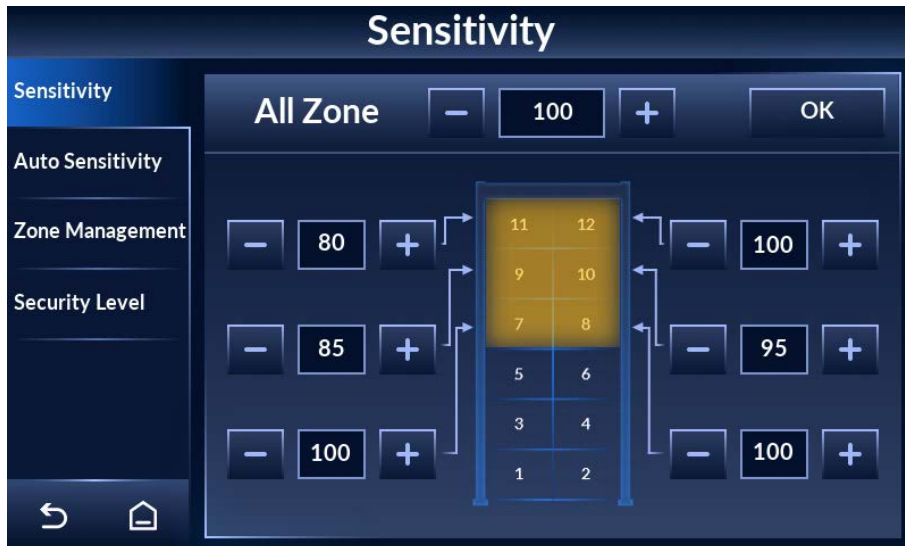
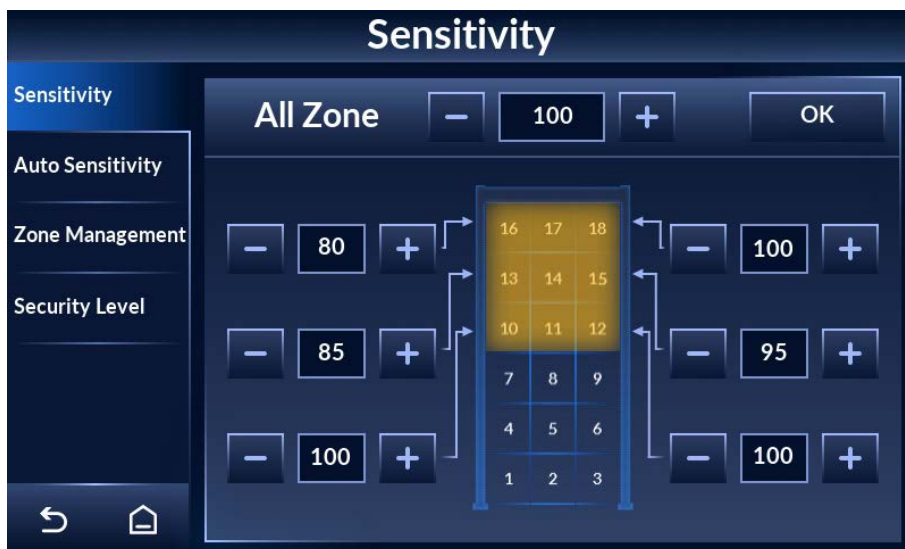
Por el contrario, en configuraciones de sensibilidad más bajas, solo se detectan objetos metálicos más grandes. Tenga en cuenta que la sensibilidad debe configurarse lo suficientemente alta como para que se detecten los objetos prohibidos más pequeños.

- Establecer una misma sensibilidad para todas las zonas: Ajuste la sensibilidad detrás **Toda la zona** luego toque **OK**.
- Establezca la sensibilidad de las zonas individuales: ajuste la sensibilidad de las zonas individuales donde apuntan las flechas y el cambio surtirá efecto de inmediato.

4.4.2 Configuración automática de la sensibilidad

Puede configurar automáticamente la sensibilidad de todas las zonas caminando a través del detector con objetos metálicos.

Paso 1 Tocar  en la parte inferior izquierda del escritorio para ir a la pantalla de inicio de sesión.

Paso 2 Seleccione **Sensibilidad** > **Sensibilidad automática**.

Figura 4-10 Establecer sensibilidad automática

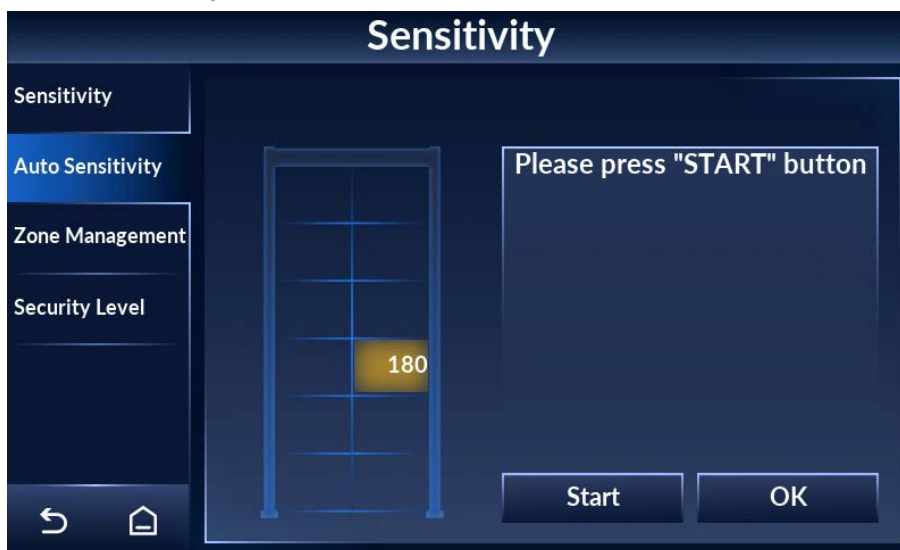

Paso 3 Tocar **comienzo**, y luego camine a través del Detector con objetos metálicos por lo menos tres veces, para que se registren tres valores de sensibilidad.

Paso 4 Tocar **OK**.

La sensibilidad máxima se convierte automáticamente en la sensibilidad de todas las zonas. Puede ver la sensibilidad tocando el botón **Sensibilidad** pestaña.

4.4.3 Selección de zonas

La puerta se puede dividir en 6, 12 y 18 zonas para ubicar la posición del metal. Con más zonas, el metal se puede ubicar con mayor precisión.

Paso 1 Tocar  en la parte inferior izquierda del escritorio para ir a la pantalla de inicio de sesión.

Paso 2 Seleccione **Sensibilidad** > **Gestión de zonas**.

Paso 3 Seleccione el número de zonas según sus necesidades de detección.

Figura 4-11 Gestión de zonas



4.4.4 Configuración del nivel de seguridad

El nivel de seguridad es la sensibilidad de detección del Detector en su conjunto.



La sensibilidad solo funciona para cada zona individual. Para que un objeto de metal active la alarma, tanto el nivel de sensibilidad y el nivel de seguridad deben alcanzar el umbral de alarma.

Paso 1 Tocar  en la parte inferior izquierda del escritorio para ir a la pantalla de inicio de sesión.

Paso 2 Seleccione **Sensibilidad > Nivel de seguridad**.

Paso 3 Toque  para ajustar el nivel de seguridad.

Va de 1 a 100. Cuanto más alto es el valor, más seguro y sensible es todo el Detector.

Cuando se alcancen tanto el umbral definido de nivel de seguridad como el de sensibilidad, se activará una alarma.

Figura 4-12 Establecer nivel de seguridad

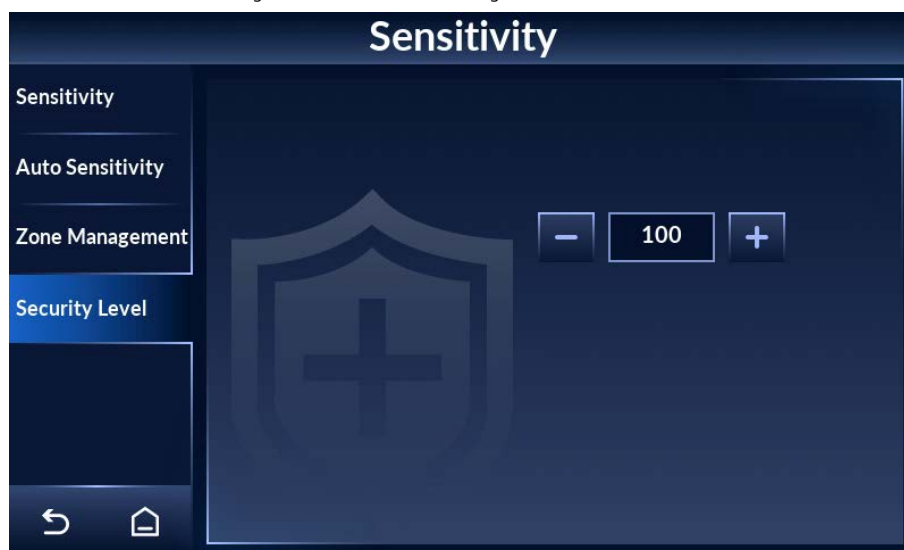

4.5 Ajuste de frecuencia

Para la operación de varios detectores de metales de paso, establezca cada uno de ellos en una frecuencia diferente para reducir la interferencia mutua.

4.5.1 Configuración manual de la frecuencia

Paso 1 Tocar  en la parte inferior izquierda del escritorio para ir a la pantalla de inicio de sesión.

Paso 2 Seleccione **Frecuencia** > **A mano**.

Paso 3 Tocar  o  para ajustar la frecuencia.

El rango de frecuencia es de 1 a 20 de forma predeterminada y se puede ampliar hasta 100. Para obtener más información, consulte "4.5.3 Configuración de la frecuencia ampliada".

Figura 4-13 Establecer frecuencia manualmente

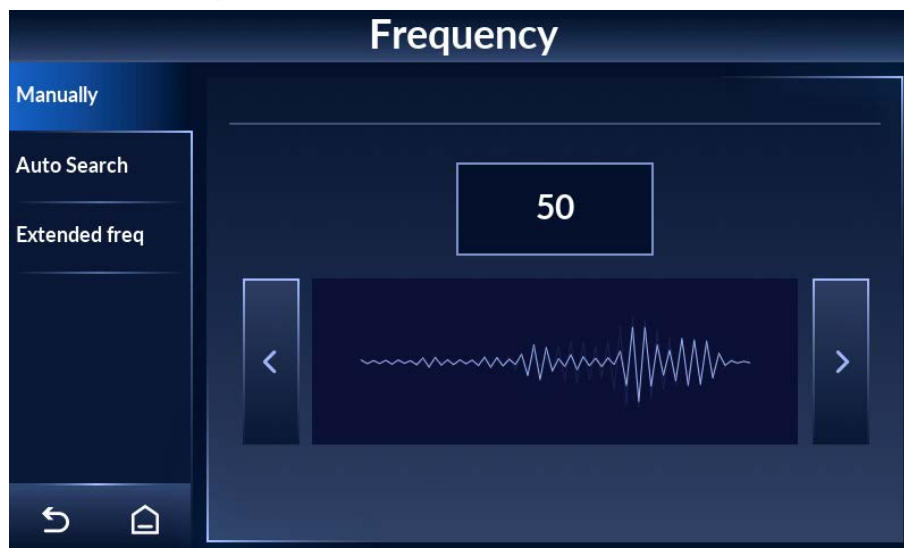

4.5.2 Configuración automática de la frecuencia

Según el entorno, el detector busca automáticamente una frecuencia adecuada para reducir la interferencia de otros recorridos de trabajo en las proximidades.

Paso 1 Tocar  en la parte inferior izquierda del escritorio para ir a la pantalla de inicio de sesión.

Paso 2 Seleccione **Frecuencia** > **Auto búsqueda**.

Paso 3 Tocar **comienzo** y luego aparece una ventana emergente en la pantalla.

Paso 4 Tocar **OK**, y luego el Detector comienza a buscar una frecuencia automáticamente. El proceso tarda unos 40 s, durante los cuales no responderá ninguna operación.

Figura 4-14 Búsqueda automática





4.5.3 Configuración de frecuencia extendida

Para la operación de múltiples detectores de metales de paso, puede extender el rango de frecuencia para reducir la interferencia.

Paso 1 Tocar  en la parte inferior izquierda del escritorio para ir a la pantalla de inicio de sesión.

Paso 2 Seleccione **Frecuencia > frecuencia extendida**.

Paso 3 Tocar  para habilitar la frecuencia extendida y toque  para desactivarlo.

La frecuencia extendida va de 1 a 100. Está deshabilitada por defecto.

Figura 4-15 Establecer frecuencia extendida

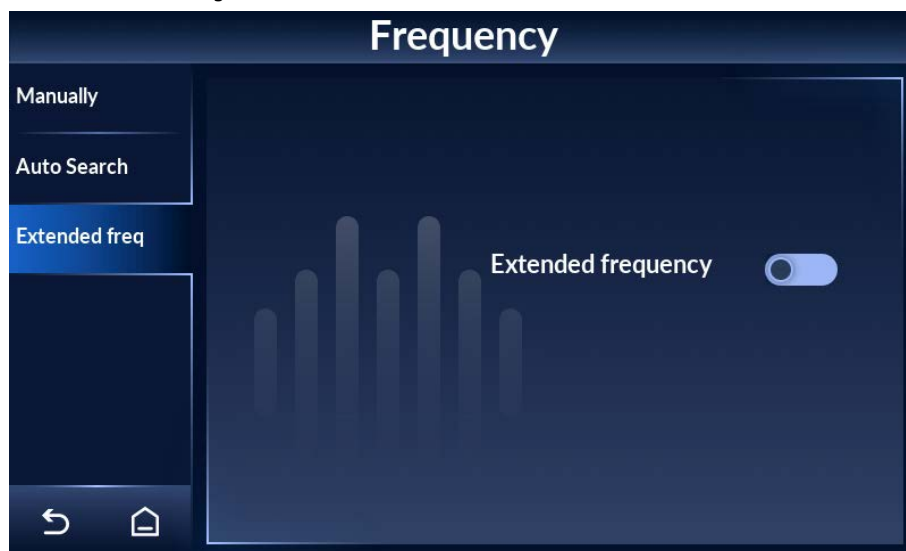

4.6 Configuración del programa



Cada programa tiene su propio conjunto de sensibilidad y, por lo tanto, es diferente en la capacidad de detección de metales. Después de configurar el programa, la sensibilidad predeterminada cambiará en consecuencia. Hay un total de 90 programas disponibles, incluidos 80 preestablecidos y 10 personalizados.

4.6.1 Programas preestablecidos

Cada programa preestablecido está diseñado con un conjunto de sensibilidad adecuado para un escenario determinado.

Paso 1 Tocar  en la parte inferior izquierda del escritorio para ir a la pantalla de inicio de sesión.

Paso 2 Seleccione **Programa > Preestablecido**.

Paso 3 Seleccione un programa que se adapte a su escenario de aplicación. Tocar  o  ir a la página anterior o siguiente.

Hay ochenta programas preestablecidos disponibles. Cada programa está diseñado con un conjunto de parámetros. Puede ajustar los parámetros según sea necesario.



El sistema guardará su ajuste sin tener en cuenta el reinicio.

Figura 4-16 Programa predeterminado (1)



Figura 4-17 Programa predeterminado (2)



Figura 4-18 Programa predeterminado (3)



Figura 4-19 Programa predeterminado (4)

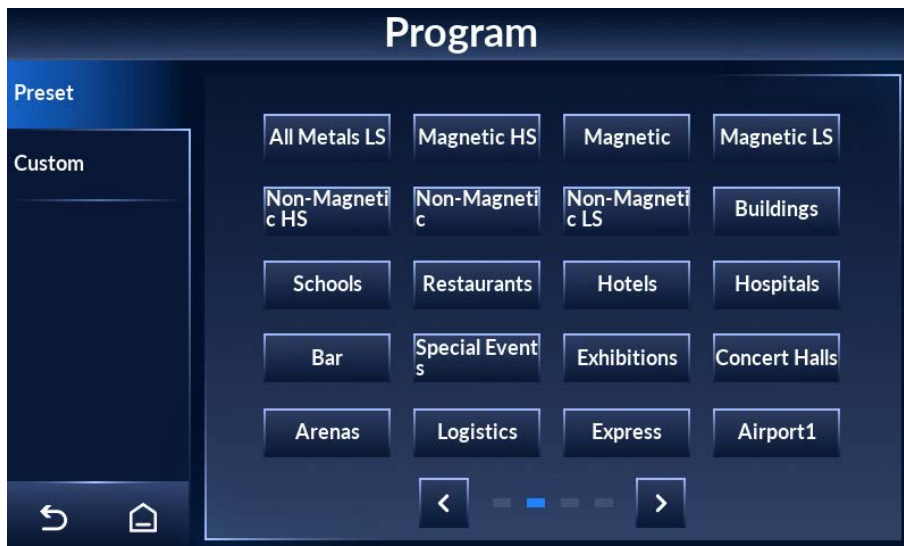

Tabla 4-2 Descripción del programa predeterminado

Nombre	Descripción
Alta, Todos los Metales HS, Infraestructuras Críticas, Fronteras, Fiscalías, juzgados, prisiones y correo	Nivel de detección más alto. Detecta todos los objetos peligrosos.
Intermedio, Todos los Metales y Edificios	Nivel de detección medio. Detecta objetos prohibidos como armas pequeñas.
Baja y Todos los Metales LS	Bajo nivel de detección. Detecta objetos estrictamente prohibidos como pistolas y filtra gafas, relojes, monedas y otros objetos metálicos pequeños.
Alto rendimiento y fuerte antiinterferencia	Adecuado para su uso en entornos complejos con fuerte capacidad antiinterferencias y baja sensibilidad. Detecta objetos estrictamente prohibidos como pistolas y filtra gafas, relojes, monedas y otros objetos metálicos pequeños.
NILECJ L1	Para L1 de NILECJ 0601.00.
NILECJ L1A	Para aumento L1 de NILECJ 0601.00.
NILECJ L2	Para L2 de NILECJ 0601.00.

Nombre	Descripción
NILECJ L2A	Para aumento L2 de NILECJ 0601.00.
NILECJ L3	Para L3 de NILECJ 0601.00.
NILECJ L3A	Para aumento L3 de NILECJ 0601.00.
NILECJ L4	Para L4 de NILECJ 0601.00.
NILECJ L5	Para L5 de NILECJ 0601.00.
NIJ LO	Para objeto grande de NIJ0601.02.
NIJ MO	Para objeto mediano de NIJ0601.02.
GB3	Para el nivel III de GB15210:2018.
GB2	Para el nivel II de GB15210:2018.
GB1	Para el nivel I de GB15210:2018.
Escuelas, Restaurantes, Hoteles, Hospitales, Bar, Eventos Especiales, Exposiciones, Salas de Conciertos, Arenas, Estaciones de Ferrocarril, Estaciones de Autobuses, Estaciones de Metro y Estadios	Adecuado para su uso en lugares con gran flujo de personas. Detecta objetos prohibidos, como armas pequeñas, y filtra gafas, relojes, monedas y otros objetos metálicos pequeños.
Logística, Express y Almacén	Detecta armas y cuchillos pequeños, y filtra anteojos, relojes, monedas y otros objetos metálicos pequeños.
Aeropuerto3	Detecta armas y cuchillos pequeños, y filtra anteojos, relojes, monedas y otros objetos metálicos pequeños.
Aeropuerto 2, estándar de la UE 2	Detecta armas y cuchillos pequeños, y filtra anteojos, relojes, monedas y otros objetos metálicos pequeños.
Aeropuerto 1, estándar de la UE 1	Detecta armas y cuchillos pequeños, y filtra anteojos, relojes, monedas y otros objetos metálicos pequeños.
HS magnético	Filtra metales no magnéticos. Nivel de detección más alto. Detecta todos los objetos peligrosos.
Magnético	Filtra metales no magnéticos. Nivel de detección medio. Detecta objetos prohibidos como armas pequeñas.
LS magnético	Filtra metales no magnéticos y pequeños objetos metálicos como anteojos, relojes y monedas. Bajo nivel de detección. Detecta objetos estrictamente prohibidos como pistolas.
HS no magnético	Filtros magnéticos metálicos. Nivel de detección más alto. Detecta todos los objetos peligrosos.
no magnético	Filtra metales magnéticos. Nivel de detección medio. Detecta objetos metálicos no magnéticos peligrosos y armas pequeñas.
LS no magnético	Filtra metales magnéticos y pequeños objetos metálicos como anteojos, relojes y monedas. Bajo nivel de detección. Detecta objetos estrictamente prohibidos como pistolas.

4.6.2 Programas personalizados

Para programas personalizados, la sensibilidad de todas las zonas es 255 por defecto.

Paso 1 Tocar  en la parte inferior izquierda del escritorio para ir a la pantalla de inicio de sesión.

Paso 2 Seleccione **Programa>Disfraz**. Seleccione

Paso 3 un programa personalizado.

Hay diez programas personalizados disponibles. Puede personalizar los parámetros.

Figura 4-20 Programas personalizados



4.7 Configuración de alarmas

4.7.1 Configuración de alarma

- Paso 1** Tocar  en la parte inferior izquierda del escritorio para ir a la pantalla de inicio de sesión.
- Paso 2** Seleccione **Alarma** > **Configuración de**
- Paso 3** **alarma**. Configure los ajustes de alarma.

Figura 4-21 Configuración de alarma











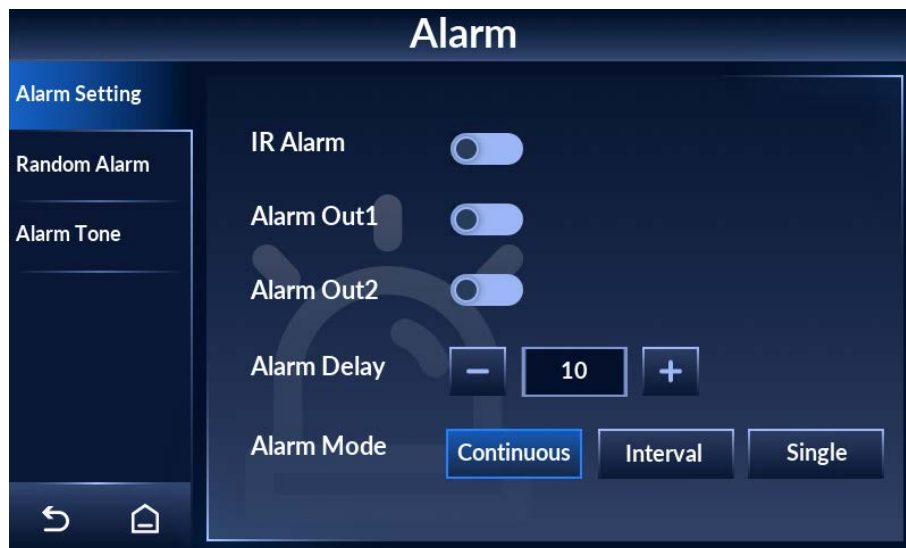



Tabla 4-3 Descripción del parámetro de configuración de alarma

Artículo	Descripciones
Alarma de infrarrojos	<p>Tocar  para activar la alarma de infrarrojos y toque  para desactivarlo. estado de infrarrojos se muestra por  en la parte inferior del escritorio.</p> <p> Después de habilitar la alarma IR, se activará una alarma solo cuando una persona Los sensores IR detectan el paso por el detector con objetos metálicos prohibidos.</p>
Salida de alarma1	<p>Hay dos puertos en la placa base que pueden conectarse a dispositivos de alarma, como alarmas de luz y audio.</p> <p>  : Normalmente abierto, con la alarma apagada (por defecto).</p> <p>  : Normalmente cerrado, con la alarma encendida.</p>
Salida de alarma2	
Retardo de alarma	<p>Tocar  O  para ajustar la duración de la alarma de sonido y luz. los el valor oscila entre 0 y 10 segundos. Cero significa que no hay alarma.</p>
Modo de alarma	<ul style="list-style-type: none"> ● Continuo (predeterminado): Cada zona activa la alarma una tras otra. ● Intervalo: Las zonas de alarma no pueden ser adyacentes. Por ejemplo, para la zona 1 a la zona 6, si la zona 3 activa una alarma, la zona 2 y la zona 4 no activarán alarmas, pero la zona 1, la zona 5 o la zona 6 pueden activar alarmas. ● Único: solo la zona con la detección de metales más fuerte activará las alarmas. <p> El modo de intervalo y el modo único pueden reducir la interferencia entre zonas adyacentes.</p>

4.7.2 Alarma aleatoria

La alarma aleatoria es para validar si el Detector está funcionando.

Paso 1 Tocar  en la parte inferior izquierda del escritorio para ir a la pantalla de inicio de sesión.

Paso 2 Seleccione **Alarma**>**Alarma aleatoria**.

Paso 3 Tocar  para habilitar la alarma aleatoria y toque  para desactivarlo.

Paso 4 Establezca una tasa de alarma aleatoria, que va del 1 % al 100 %.

Esta función brinda la capacidad de activar la alarma aleatoriamente en un porcentaje seleccionado de personas que no generan alarmas.

Figura 4-22 Alarma aleatoria



4.7.3 Tono y volumen de alarma

Paso 1 Tocar  en la parte inferior izquierda del escritorio para ir a la pantalla de inicio de sesión.

Paso 2 Seleccione **Alarma** > **Tono de alarma**.

Paso 3 Seleccione un tono de alarma y luego ajuste el volumen.



- Hay nueve tonos disponibles. El tono 1 está seleccionado de forma predeterminada. El sistema reproduce el tono después de seleccionarlo.
- Toque  para subir el volumen y toque  para bajar el volumen.

Figura 4-23 Tono y volumen de alarma



4.8 Configuración del modo IR

Paso 1 Tocar  en la parte inferior izquierda del escritorio para ir a la pantalla de inicio de sesión.

Paso 2 Seleccione **infrarrojos** > **Modo IR**.

Paso 3 Seleccione un modo de alarma IR.

Hay cuatro modos disponibles.

- Iniciar ambos grupos: el contador agrega una pasada cuando se activan ambos grupos de sensores IR. En este modo, la alarma IR se encenderá automáticamente.
- Cierre ambos grupos: La alarma IR se apagará automáticamente.
- Iniciar grupo IR trasero: el contador suma una pasada cuando se activa el grupo IR trasero.
- Iniciar grupo IR frontal: el contador suma una pasada cuando se activa el grupo IR frontal.

Figura 4-24 Establecer el modo IR



4.9 Configuración del contador

El contador registra el número de personas que pasan por el Detector.

4.9.1 Visualización de datos de contador

Procedimiento

Paso 1 Tocar  en la parte inferior izquierda del escritorio para ir a la pantalla de inicio de sesión.

Paso 2 Seleccione **Encimera**>**Encimera**.

Paso 3 Ver el número de personas que pasan por el Detector.

De izquierda a derecha, los números representan la cantidad de entradas (de adelante hacia atrás), la cantidad de salidas (de atrás hacia adelante), la cantidad de alarmas en la entrada, la cantidad de alarmas en la salida y la cantidad de temperatura. alarmas



El lado con la pantalla LCD es el lado trasero.

Figura 4-25 Contador



Operaciones relacionadas

- Tocar  para habilitar la función de reinicio automático del contador.
Una vez habilitado, los números se borrarán automáticamente cuando se alcance el límite (999999).
- Tocar **Clear** para borrar manualmente todos los datos.

4.9.2 Búsqueda de datos de recuento



- Paso 1** Tocar  en la parte inferior izquierda del escritorio para ir a la pantalla de inicio de sesión.
- Paso 2** Seleccione **Encimera** > **Búsqueda**.
- Paso 3** Establezca la hora de inicio y la hora de finalización. Puede buscar datos de hasta 30 días.
- Tocar  para cambiar la unidad de búsqueda (hora/día).

Figura 4-26 Buscar



- Paso 4** Tocar **Búsqueda** y se mostrarán los datos.

4.10 Configuración del sistema

Puede configurar la dirección IP, la contraseña, el escritorio, la fecha y la hora, y más.

Para cambiar la contraseña, consulte "4.1.2 Cambio de contraseña".

4.10.1 Configuración de red

Paso 1 Tocar  en la parte inferior izquierda del escritorio para ir a la pantalla de inicio de sesión.

Paso 2 Seleccione **Sistema**>**La red**.

Paso 3 Ingrese la dirección IP (192.168.1.108 por defecto), la máscara de subred y la puerta de enlace.

Figura 4-27 Establecer red



Paso 4 Tocar **OK**.

4.10.2 Configuración del escritorio

Puede configurar el modo de visualización del escritorio y el método de conteo del Detector.

Paso 1 Tocar  en la parte inferior izquierda del escritorio para ir a la pantalla de inicio de sesión.

Paso 2 Seleccione **Sistema**>**Configuración de escritorio**.

Paso 3 Tocar **Escritorio de alarma de metal** o **Escritorio de alarma de temperatura** para cambiar de escritorio. Para obtener una descripción del escritorio, consulte "4.3 Escritorio".

Figura 4-28 Escritorio de alarma de metal

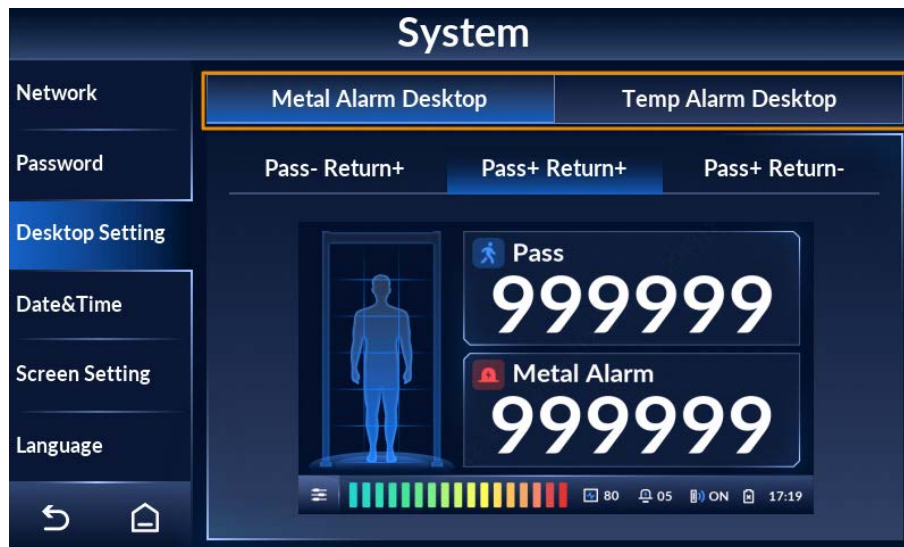

Tocar  para cambiar entre grados Celsius y Fahrenheit.

Figura 4-29 Escritorio de alarma de temperatura



Paso 4 Seleccione un método de conteo entre Pass-Return+, Pass+ Return+ y Pass+ Return-.

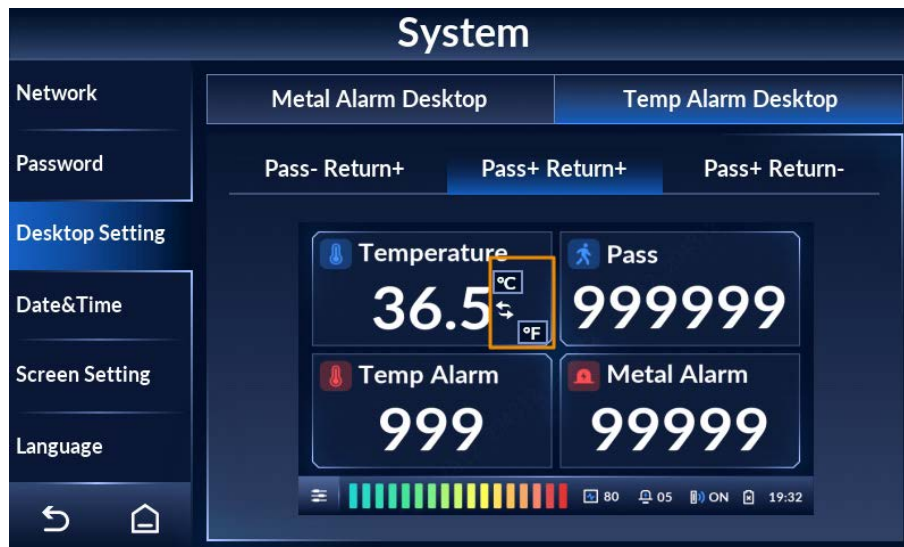

El lado con la pantalla LCD es el lado trasero.

- Pasar-Regresar+: cuenta las personas que pasan en dirección contraria únicamente y resta del conteo las personas que pasan en dirección hacia adelante.
- Pass+ Return+: cuenta las personas que pasan en ambas direcciones.
- Pass+ Return-: cuenta las personas que pasan en la dirección de avance normal únicamente y resta del conteo las personas que pasan en la dirección inversa.

4.10.3 Configuración de la hora

Paso 1 Tocar  en la parte inferior izquierda del escritorio para ir a la pantalla de inicio de sesión.

Paso 2 Seleccione **Sistema** > **Fecha y hora**. Toque o

Paso 3 para **ajustar la fecha** y la hora. Tocar **OK**.

Paso 4

Figura 4-30 Establecer fecha y hora.



4.10.4 Configuración de los parámetros de la pantalla

Paso 1 Tocar  en la parte inferior izquierda del escritorio para ir a la pantalla de inicio de sesión.

Paso 2 Tocar **Sistema > Configuración de pantalla**.

Paso 3 Establezca los parámetros.









- Dormir: toque  para habilitar el modo de suspensión y toque  para desactivarlo. Tocar  para ajustar el tiempo de sueño. En el modo de suspensión, si no se realiza ninguna operación durante más tiempo que el tiempo de reposo, se reducirá el brillo de la pantalla. Si el brillo es inferior a la mitad del máximo, seguirá siendo el mismo.
- Cerrar sesión: toque  o  para ajustar el tiempo de cierre de sesión automático. Si no hay operación durante más tiempo que el tiempo de cierre de sesión, el sistema volverá al escritorio.
- Tocar  o  para ajustar el brillo de la pantalla.

Figura 4-31 Establecer parámetros de pantalla



4.10.5 Configuración del idioma

Paso 1 Tocar  en la parte inferior izquierda del escritorio para ir a la pantalla de inicio de sesión.

Paso 2 Seleccione **Sistema > Idioma**.

Están disponibles los idiomas inglés, ruso, indonesio y turco.

4.11 Mantenimiento

Puede realizar un diagnóstico IR, restablecer la configuración de fábrica, iniciar la autoinspección del sistema y ver la versión.

4.11.1 Diagnóstico IR

Paso 1 Tocar  en la parte inferior izquierda del escritorio para ir a la pantalla de inicio de sesión.

Paso 2 Seleccione **Mantener > Diagnóstico de infrarrojos**.

Paso 3 Configure el estado inicial del grupo IR delantero/trasero y vea el estado en tiempo real del grupo IR delantero/trasero.



- Tocar  y el IR estará encendido cuando se encienda el detector. Tocar , y el IR estará apagado cuando el Detector esté encendido.
- Estado en tiempo real: 1 significa que no hay bloqueo entre los sensores IR. 0 significa que hay bloqueo entre los sensores IR.

Figura 4-32 Diagnóstico IR



4.11.2 Restablecimiento de fábrica

Paso 1 Tocar  en la parte inferior izquierda del escritorio para ir a la pantalla de inicio de sesión.

Paso 2 Seleccione **Mantener > Restablecimiento de fábrica**.

Paso 3 Tocar **Restablecimiento de fábrica**, y el sistema solicita **Restaurar de fábrica y reiniciar?**

Paso 4 Tocar **OK** y el Detector se reinicia.

4.11.3 Autoinspección

Paso 1 Tocar  en la parte inferior izquierda del escritorio para ir a la pantalla de inicio de sesión.

Paso 2 Seleccione **Mantener**>**Auto-inspección**.

Paso 3 Tocar **comienzo** y el sistema verifica los artículos uno por uno.



Durante la autoinspección, todas las demás operaciones en el detector no son válidas.

Figura 4-33 Autoinspección

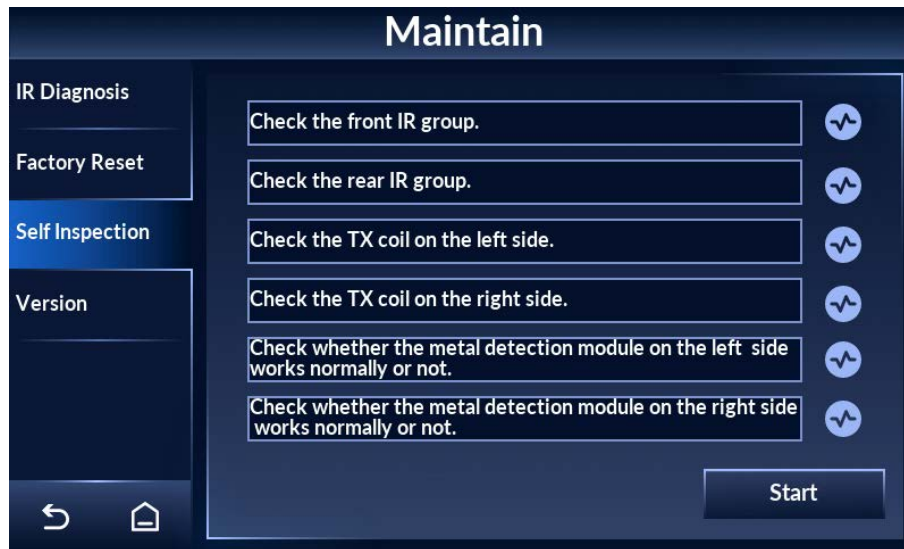

4.11.4 Visualización de la versión

Puede ver la versión del sistema, la versión de la pantalla y sus fechas de compilación. **Paso**

1 Tocar  en la parte inferior izquierda del escritorio para ir a la pantalla de inicio de sesión.

Paso 2 Seleccione **Mantener**>**Versión** para ver la versión del sistema y la versión de la pantalla.



La versión puede ser diferente según el modelo que haya comprado.

Figura 4-34 Ver detalles de la versión

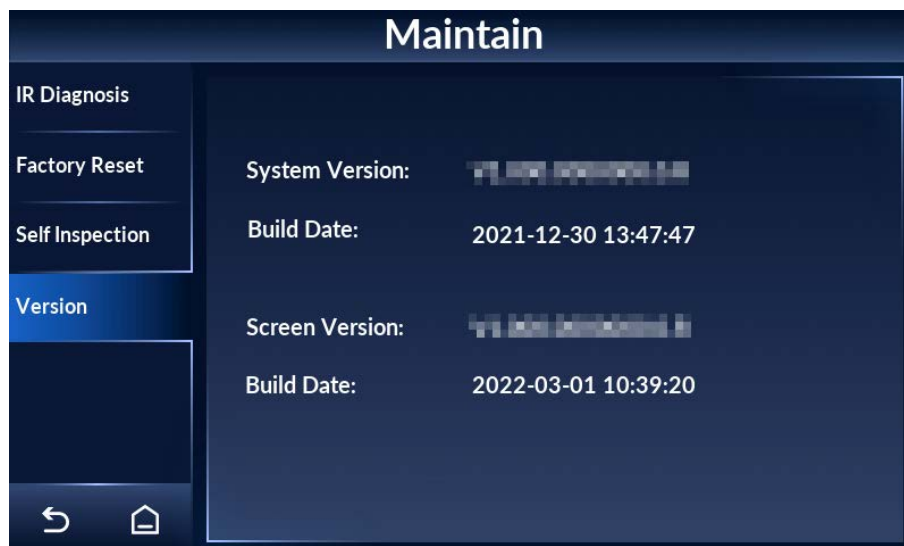

5 Configuración de la cámara

Con una cámara térmica, el Detector admite el control de la temperatura. Las reglas de detección están configuradas de forma predeterminada y puede cambiar la configuración según sea necesario. Para más detalles, consulte *Cámara térmica híbrida_Manual de funcionamiento web*.

5.1 Iniciar sesión en Camera Web

- Paso 1** Abra el navegador IE (IE7 y posterior), ingrese la dirección IP del dispositivo (192.168.1.108 por defecto) en la barra de direcciones y presione la tecla Enter.
- Paso 2** Ingrese el nombre de usuario (administrador por defecto) y la contraseña.
- Paso 3** Hacer clic **Acceso**.

5.2 Habilitación del plan inteligente

- Paso 1** Inicie sesión en la página web de la cámara. Seleccione
- Paso 2** **Ajuste>Evento>Plan inteligente**. Habilite el control de la
- Paso 3** temperatura térmica. Haga clic para habilitarlo y el icono se resaltará.

Figura 5-1 Plan inteligente

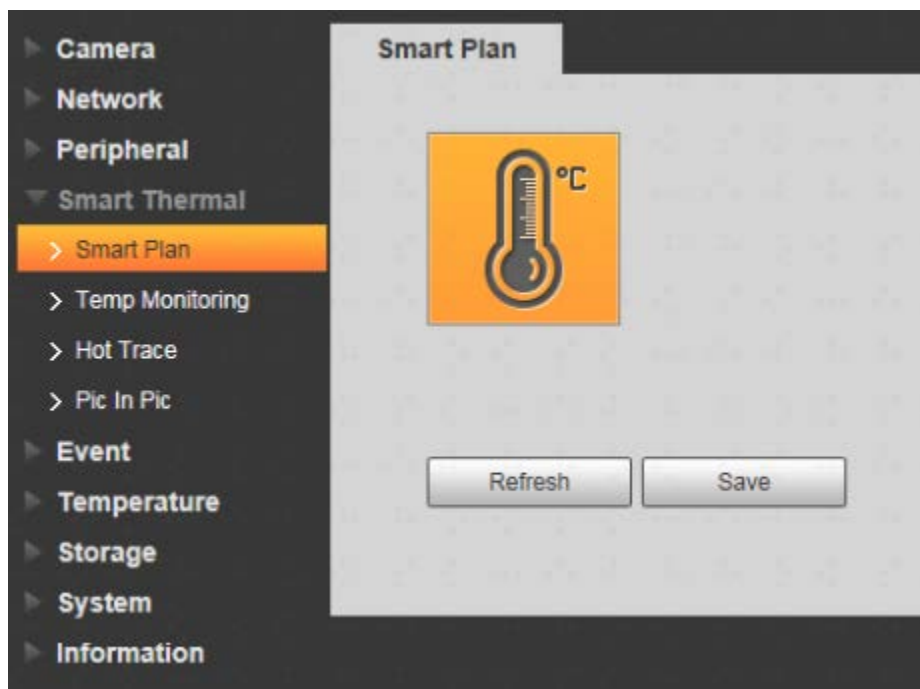

5.3 Configuración del control de temperatura

El control de la temperatura térmica está habilitado. Para obtener más información, consulte "5.2 Habilitación de Smart Plan". **Paso 1**
Inicie sesión en la página web de la cámara.

- Paso 2** Seleccione **Ajuste>Térmica inteligente>Monitoreo de temperatura**. Hacer clic **Dibujar regla** para dibujar un área de detección.
- Confirme que el borde inferior del área de detección está cerca de los hombros de las personas y que el borde superior puede ser el borde superior de la imagen térmica.
- Paso 4** Seleccione la **Habilitar** casilla de verificación **Está seleccionado por defecto**. Configure los parámetros de monitoreo de temperatura térmica.

Figura 5-2 Supervisión de temperatura

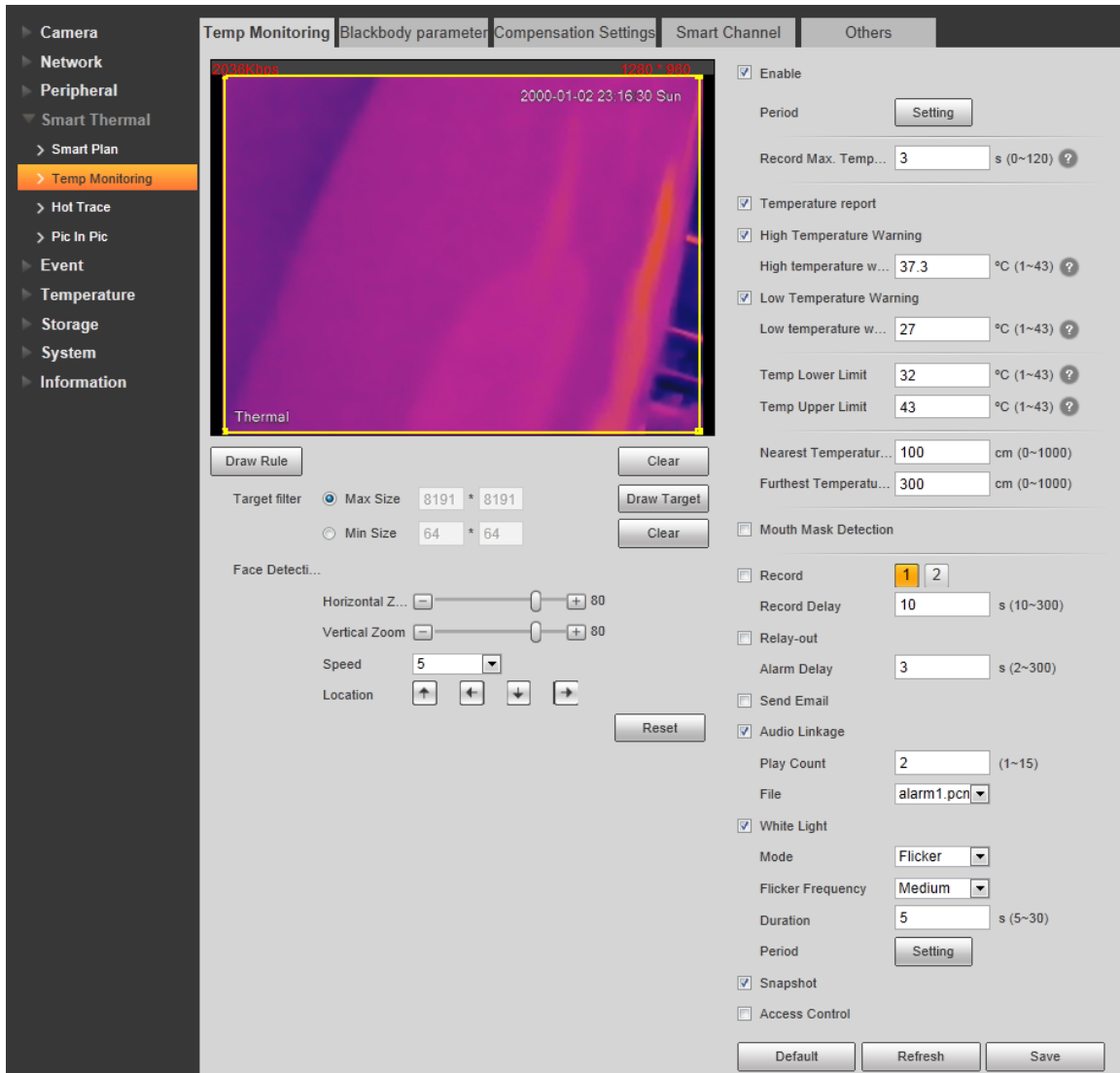

- Paso 5** Configure los parámetros de monitoreo de temperatura térmica.

Tabla 5-1 Descripción del parámetro de monitoreo de temperatura

Parámetro	Descripción
Período	<p>Defina un período durante el cual la configuración de la alarma es válida.</p> <ol style="list-style-type: none"> Haga clic Ajuste y se muestra la página de configuración del período. Configurar período. <ul style="list-style-type: none"> ● Método 1: presione y arrastre el botón izquierdo del mouse en la línea de tiempo. ● Método 2: haga clic Ajuste corresponde a un día en una semana, y luego configure los períodos según sea necesario (hay 6 períodos disponibles). Haga clic en Ahorrar.

Parámetro	Descripción
Registro máx. La temperatura	Configure el período durante el cual la cámara controlará la temperatura y capturará la imagen cuando la temperatura alcance el valor más alto. Son 3 s por defecto. Cuando el valor es 0, significa que la cámara capturará la imagen cuando el objetivo aparezca en el área de detección.
La temperatura Reporte	Habilite el informe de temperatura y la temperatura se mostrará en la pantalla del detector en tiempo real.
Alta temperatura Advertencia	Habilite la advertencia de alta temperatura y luego configure el umbral de advertencia. Va de 1 °C a 43 °C (37,3 °C por defecto). Cuando la temperatura monitoreada es superior o igual a este valor, se activa una alarma.
Baja temperatura Advertencia	Habilite la advertencia de baja temperatura y luego configure el umbral de advertencia. Va desde 1 °C hasta 43 °C (27 °C por defecto). Cuando la temperatura monitoreada es inferior o igual a este valor, se activa una alarma.
Límite inferior de temperatura	Establezca el límite inferior de la temperatura corporal. La cámara solo monitorea la temperatura que es mayor o igual a este valor. Es 43 °C por defecto.
Límite superior de temperatura	Establezca el límite superior de la temperatura corporal. La cámara solo monitorea la temperatura que es inferior o igual a este valor. Es 32 °C por defecto.
Más cercano La temperatura Distancia	La cámara detecta el objetivo entre la distancia de temperatura más cercana y la distancia de temperatura más lejana. Tiene efecto después de habilitar la detección de distancia. La distancia de temperatura más cercana es de 50 cm y la temperatura más lejana es de 200 cm de forma predeterminada.
Más lejos La temperatura Distancia	 Seleccione Ajuste>Térmica inteligente>Canal inteligente para habilitar la distancia de detección.

5.4 Configuración de canales inteligentes

Paso 1 Inicie sesión en la página web de la cámara.

Paso 2 Seleccione **Ajuste>Térmica inteligente>Canal inteligente**.

Figura 5-3 Supervisión de temperatura

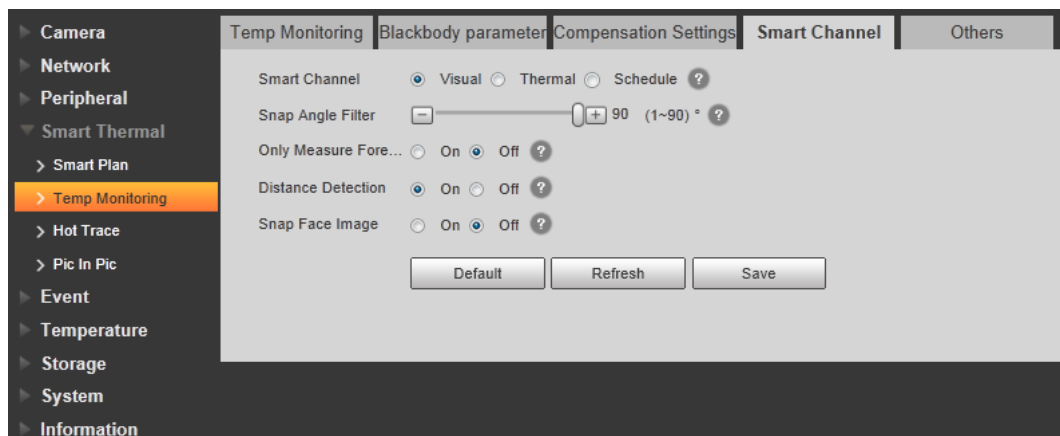

Paso 3 Seleccione el modo de visualización del canal.

- Visual: Está seleccionado por defecto.
- Térmica: cuando la luz no es buena (como la luz negra y la luz no es suficiente), le recomendamos que seleccione **Térmico**.
- Horario: Seleccionar **Calendario** y luego configurar el horario. Los dos canales cambiarán automáticamente según el horario configurado.

- Paso 4** (Opcional) Configurar **Filtro de ángulo de ajuste**.
- 1: La cámara solo detecta caras frontales.
 - 90 (predeterminado): la cámara solo detecta las caras laterales.



El filtro de ángulo de ajuste solo se admite cuando selecciona **Visual** desde el modo de visualización de smart canal.

- Paso 5** Habilitar **Solo medir la frente** según sea necesario.
Después de habilitar esta función, la cámara solo detecta la temperatura del área de la frente. Puede reducir la falsa alarma causada por la alta temperatura de fondo.

- Paso 6** Habilitar **Detección de distancia** según sea necesario.
Está habilitado por defecto.

- Paso 7** Habilitar **Ajustar imagen de cara** según sea necesario.

- Paso 8** Hacer clic **OK**.

5.5 Configuración de la tasa de baudios

- Paso 1** Inicie sesión en la página web de la cámara.
- Paso 2** Seleccione **Ajuste > Sistema > Configuración PTZ**.
- Paso 3** Establezca la tasa de baudios. Es 115200 por defecto.
Debe establecerlo en 115200 para que los datos de temperatura puedan transmitirse al detector. Mantenga otros parámetros como predeterminados.
- Paso 4** Hacer clic **OK**.

Figura 5-4 Establecer tasa de baudios

PTZ Settings	
Protocol	DH-SD1
Address	1
Baud Rate	115200
Data Bit	8
Stop Bit	1
Parity	NONE

Default Refresh Save

6 Actualización del detector

Puede utilizar ConfigTool para actualizar el software Detector.



Ir

<https://www.dahuasecurity.com/support/downloadCenter/tools/MaintenanceTools?child=332> para descargue ToolBox y luego instale ConfigTool.

6.1 Configuración de la red

Antes de actualizar el Detector, primero debe conectar su computadora y el Detector a la misma red local.

Paso 1 Conecte un cable de red al puerto de red de la placa de la puerta, de forma que el Detector y su ordenador estén en la misma LAN.

Paso 2 Establezca la IP del Detector y la computadora en el mismo segmento de red. Por ejemplo, si la IP del Detector es 192.168.1.108 por defecto, puede configurar la IP de la computadora como 192.168.1.111.

Paso 3 Abra ConfigTool y luego seleccione **Modificar IP** > **Configuración de búsqueda**.

Paso 4 Introduzca el segmento de red del Detector en el **IP de inicio** caja y **IP final** caja. Introduzca el nombre de

Paso 5 usuario y la contraseña del Detector. La contraseña es la misma que la contraseña de inicio de sesión de la cuenta de administrador.

Figura 6-1 Búsqueda del detector en ConfigTool

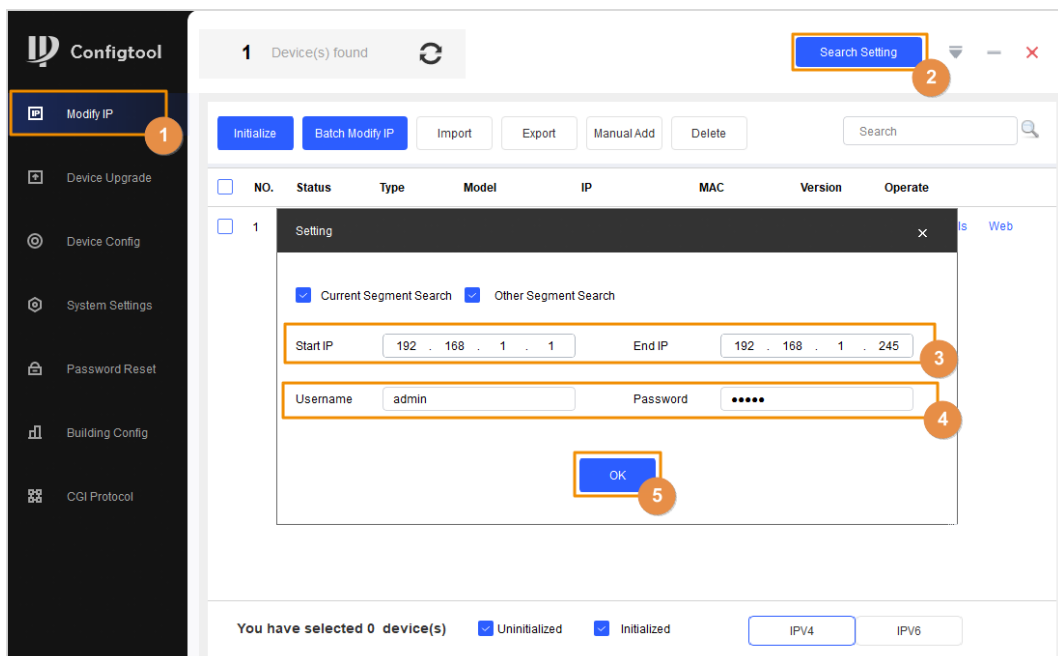

Paso 6 Hacer clic **OK**.

6.2 Visualización de la versión actual

Hacer clic **Detalles** para ver la versión actual del software del Detector.

Figura 6-2 Ver versión actual

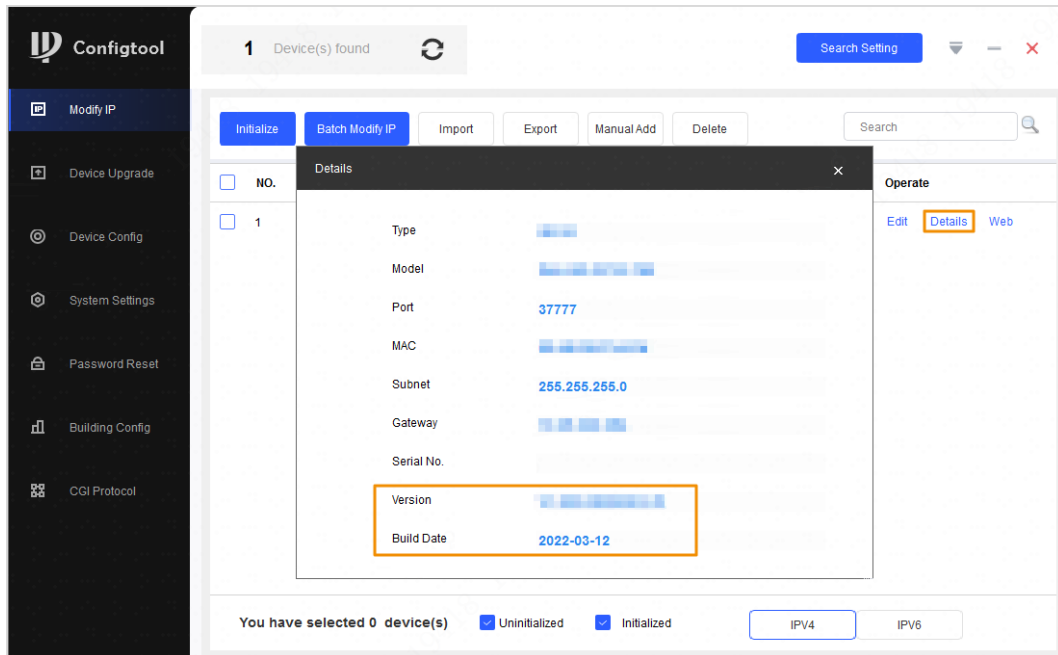

6.3 Actualización del detector

Seleccione el archivo bin para actualizar el Detector. 1. Haga

clic en **Actualización de dispositivo**.

2. Actualice el programa.

- Actualice el programa de pantalla.

Haga clic en , seleccione el archivo ota.bin de General_ISC-

D7xx_Esp_PANTALLA_V1.000.000000.0R_xxxxxdirectorio y, a continuación, haga clic en **Abierto**.

Figura 6-3 Seleccionar archivo de actualización

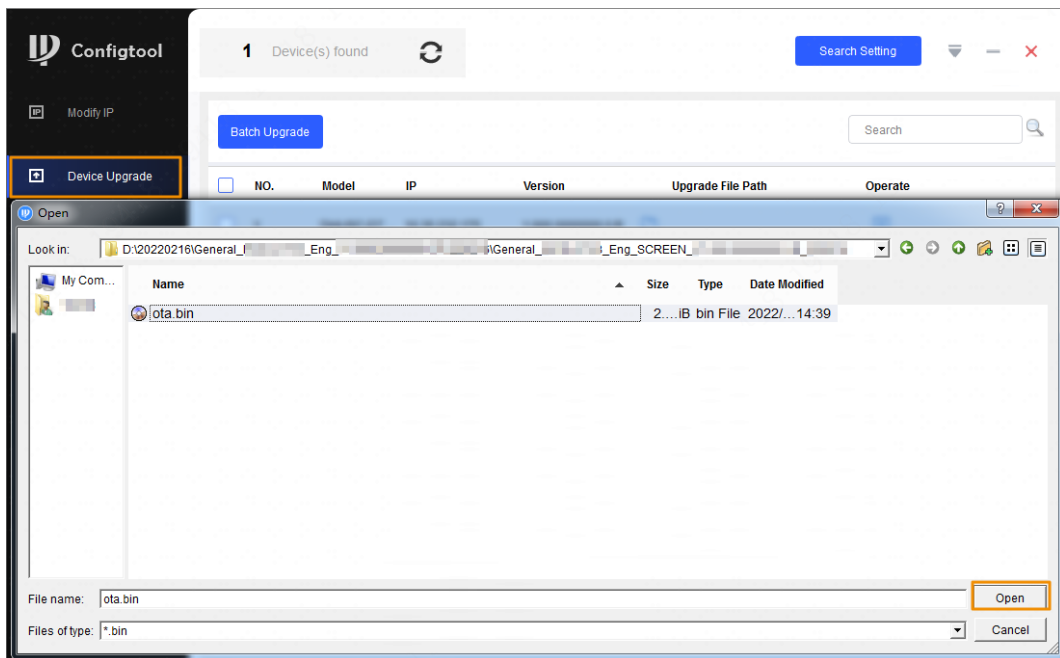

- Actualice el programa del módulo de control principal.
Haga clic en , seleccione General_ISC-D7xx_Eng_App_MCU_V1.000.0000000.0.R.xxxxxxArchivo .bin de General_ISCD-D7xx_Eng_MCU_V1.000.0000000.0.R_xxxxxxdirectorio y, a continuación, haga clic en **Abierto**.

Figura 6-4 Seleccionar archivo de actualización



- 3. Haga clic en  para empezar a actualizar.
Una vez completada la actualización, se mostrará un cuadro de diálogo de aviso que indica que se reiniciará el detector. Entonces el Detector se reinicia automáticamente.
- 4. Se muestra una marca verde después de que la actualización se haya realizado correctamente.

Figura 6-5 Actualización completada

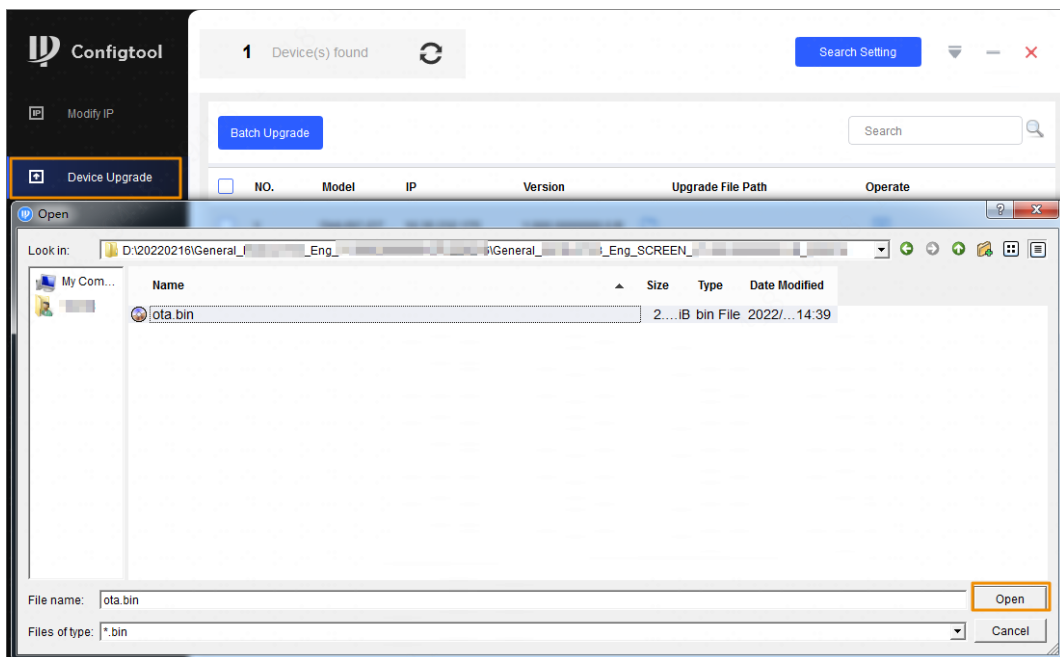
<input type="checkbox"/>	NO.	Model	IP	Version	Upgrade File Path	Operate
<input type="checkbox"/>	1	DHI-HSC-D7...	[REDACTED]	✓ [REDACTED]	D:/20220216/General_[REDACTED].	[REDACTED]

5. Si necesita restablecer el detector a los valores predeterminados de fábrica, consulte "4.11.2 Restablecimiento de fábrica" y luego configure los parámetros.

7 preguntas frecuentes

1. Tratar con las piezas de repuesto reemplazadas.

Póngase en contacto con nuestros puntos de mantenimiento en el extranjero para comprobar si necesita devolver las piezas de repuesto.

2. El detector no puede iniciarse.

- una. Compruebe si la alimentación está encendida.
- b. Compruebe si el cable de alimentación está suelto o roto.
- c. Vuelva a colocar la caja del anfitrión.

3. La pantalla no puede mostrar contenido después de que se inicia el Detector.

- una. Compruebe si la alimentación está encendida.
- b. Compruebe si el cable entre el panel de la puerta y la caja del host está conectado correctamente.
- c. Compruebe si los cables de la caja del host están correctamente conectados y si los cables planos y las sondas están sueltos o rotos.
- d. Vuelva a colocar la caja del anfitrión.

4. Las personas pasadas no se pueden contar. (La luz indicadora no puede funcionar con normalidad, o el detector podría emitir una alarma sin que pasen personas).

- una. Compruebe si el modo infrarrojo de arranque y parada está **Iniciar ambos grupos**; si no, seleccione el modo para **Iniciar ambos grupos**.
- b. Habilite **Iniciar grupo anterior** o **Iniciar último grupo** por separado para comprobar qué grupo no puede funcionar con normalidad.
- c. Verifique el grupo problemático a través de una cámara de un teléfono con sistema operativo Android. Lleve la cámara al terminal transmisor (dos puertos) para verificar si hay un punto rojo en la imagen. Si no hay un punto rojo en la imagen, el sensor de infrarrojos en el terminal de transmisión no puede funcionar normalmente y debe reemplazarlo.
- d. Retire el host y pruébelo con los paneles de las puertas que pueden funcionar normalmente. Si el problema aún no se puede resolver, reemplace la caja del host; de lo contrario, reemplace el panel de la puerta.

5. Hay falsas alarmas.

- una. Compruebe si el entorno influye en la tasa de detección del Detector. Por ejemplo, verifique si hay luz directa en los sensores infrarrojos y si hay metales grandes dentro del rango de 1 metro.
- b. Ajuste la frecuencia. Para configurar rápidamente la frecuencia adecuada, recomendamos 3 niveles para un ajuste. Por ejemplo, cuando la frecuencia actual es 3, ajústela a 6 y luego verifique si hay falsas alarmas; en caso afirmativo, ajústelo a 9 y luego verifique si hay falsas alarmas nuevamente. Repetir la operación hasta que no haya falsa alarma..
- c. Ajuste el nivel de seguridad más bajo.
- d. Reemplace el detector de host para la prueba.
- mi. Si el problema aún no se puede resolver, reemplace los paneles de las puertas.

6. No se dispara una alarma cuando pasa el equipaje de mano.

- una. Ajuste la sensibilidad de cada zona más alta.
- b. Si la alarma no se activa con la sensibilidad más alta, reemplace el detector principal para realizar la prueba.
- c. Si el problema aún no se puede resolver, reemplace los paneles de las puertas.

7. Las luces de alarma no están encendidas.

- una. Compruebe si las fuentes de alimentación del host y el panel de la puerta son normales.
- b. Compruebe si los cables planos de la luz de alarma están sueltos o rotos.
- c. Si el problema aún no se puede resolver, reemplace el detector principal.

8.No se activa ninguna alarma en las zonas.

- una. Ajuste el valor de sensibilidad más alto
- b. Reemplace el detector principal.
- C. Si el problema aún no se puede resolver, reemplace los paneles de las puertas.

9.Sin sonido de alarma.

- una. Compruebe si el sonido de la alarma está desactivado.
- b. Reemplace el altavoz.

10Existen grandes diferencias entre los valores de sensibilidad de zona.

- una. Configure los valores de sensibilidad según la situación real de cada zona.
- b. Si el problema aún no se puede resolver, reemplace los paneles de las puertas.

11Los botones de la caja del host no pueden funcionar normalmente.

- una. Compruebe si los botones están en buen contacto.
- b. Si los botones están en buen contacto, reemplace la placa base.

12El resultado del recuento no se puede mostrar.

- una. Compruebe si los cables planos y las sondas de la pantalla de visualización están sueltos o rotos.
- b. Si el problema aún no se puede resolver, reemplace el host.

13El puerto no puede funcionar normalmente.

- una. Compruebe si los cables del puerto están sueltos o rotos.
- b. Vuelva a instalar el programa de la placa base.
- C. Si el problema aún no se puede resolver, reemplace los accesorios relacionados.

14La red de la caja host no está conectada con éxito.

- una. Compruebe si el cable de red está bien conectado y si la IP del detector y la IP predeterminada están en el mismo segmento de red.
- b. Compruebe si la placa de conexión y el cable están bien conectados o si están rotos.
- C. Vuelva a instalar el programa de la placa base.
- d. Si el problema aún no se puede resolver, reemplace los accesorios relacionados.

15.La red de la cámara térmica no está conectada correctamente.

- una. Compruebe si el cable de red está bien conectado y si la IP del detector y la IP predeterminada están en el mismo segmento de red.
- b. Compruebe si la placa de conexión y el cable están bien conectados o si están rotos.
- C. Compruebe si el indicador de red está encendido; si no, compruebe si el cable de red está bien o si la cámara está encendida.
- d. Si el problema aún no se puede resolver, reemplace la cámara.

dieciséis.La temperatura detectada no se puede mostrar normalmente.

- una. Compruebe el ángulo de montaje de la cámara y ajústelo según sea necesario.
- b. Compruebe si la cámara está conectada correctamente al detector.
- C. Compruebe si el cable del puerto está bien conectado o si está roto.
- d. Cambie las posiciones de los dos terminales del cable 485.
- mi. Vuelva a instalar el programa de la placa base.
- F. Si el problema aún no se puede resolver, reemplace la cámara.

17Se recomienda la temperatura en la frente frontal.

Las temperaturas de la frente de diferentes personas son diferentes. Con una máscara facial que cubre la cara, es fácil para la cámara controlar la temperatura de la frente; los puntos de mayor temperatura se encuentran en la frente, las orejas y el cuello, y la situación real puede variar según las diferentes personas. Haga que la cámara controle la temperatura de la frente para reducir la influencia de las diferencias de temperatura de las diferentes partes.

18 Las condiciones de temperatura recomendadas para el control de la temperatura.

Entorno interior sin viento con temperatura ambiente de 10 °C a 30 °C.

19 La función de monitoreo de temperatura y detección de rostros no puede funcionar normalmente después de la configuración correcta.

una. La cámara detecta la cara con el canal visual de forma predeterminada. Compruebe si el problema se debe a la luz de fondo o a una luz débil; en caso afirmativo, habilite WDR en el canal visual o seleccione el canal térmico para controlar la temperatura.

b. La cámara no tiene licencia. Solicitar la licencia.

20 Falta la detección para el control de la temperatura.

una. Las caras no se pueden detectar en un entorno de luz de fondo o con poca iluminación, por lo que no se puede monitorear la temperatura. Habilite WDR en un entorno de luz de fondo.

b. El ángulo del filtro de cara está configurado en pequeño y la cámara no puede capturar la cara excepto las caras frontales.

c. No se pueden detectar rostros cubiertos por cascos, sombreros o manos.

Figura 7-1 Habilitar WDR

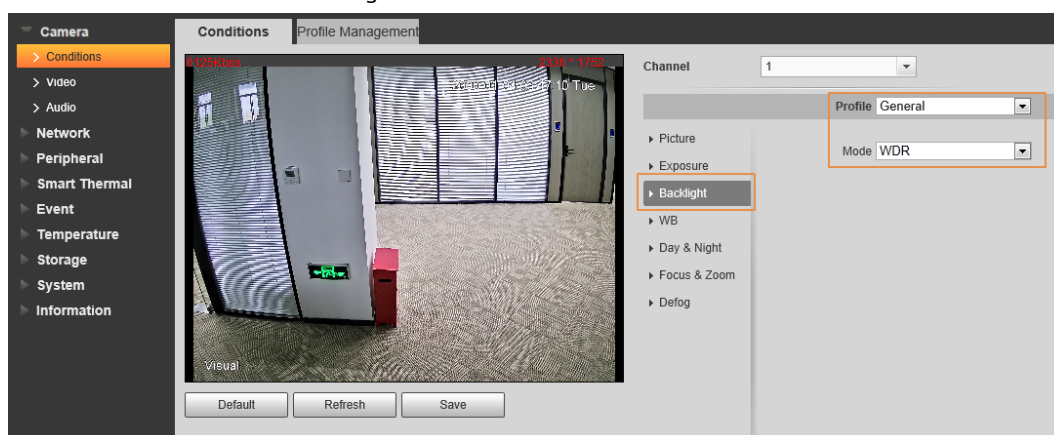

21 La parte inferior de las pantallas de escritorio



una. No hay batería SLA conectada.

b. No hay ningún tablero de UPS conectado o el tablero de UPS está roto.

Apéndice 1 Recomendaciones sobre ciberseguridad

Acciones obligatorias que se deben tomar para la seguridad básica de la red del dispositivo:

1. Usa contraseñas seguras

Consulte las siguientes sugerencias para establecer contraseñas:

- La longitud no debe ser inferior a 8 caracteres.
- Incluya al menos dos tipos de caracteres; los tipos de caracteres incluyen letras mayúsculas y minúsculas, números y símbolos.
- No contenga el nombre de la cuenta o el nombre de la cuenta en orden inverso.
- No utilice caracteres continuos, como 123, abc, etc.
- No utilice caracteres superpuestos, como 111, aaa, etc.

2. Actualice el firmware y el software del cliente a tiempo

- De acuerdo con el procedimiento estándar en la industria tecnológica, recomendamos mantener actualizado el firmware de su dispositivo (como NVR, DVR, cámara IP, etc.) para garantizar que el sistema esté equipado con los últimos parches y correcciones de seguridad. Cuando el dispositivo está conectado a la red pública, se recomienda habilitar el **comprobación automática de actualizaciones** función para obtener información oportuna de las actualizaciones de firmware lanzadas por el fabricante.
- Le sugerimos que descargue y utilice la última versión del software del cliente.

Recomendaciones "agradables de tener" para mejorar la seguridad de la red de su dispositivo:

1. Protección Física

Le sugerimos que realice una protección física al dispositivo, especialmente a los dispositivos de almacenamiento. Por ejemplo, coloque el dispositivo en un gabinete y una sala de computadoras especiales, e implemente un control de permisos de acceso y administración de claves bien hecho para evitar que el personal no autorizado realice contactos físicos, como dañar el hardware, la conexión no autorizada de un dispositivo extraíble (como un disco flash USB), puerto serie), etc.

2. Cambie las contraseñas regularmente

Le sugerimos que cambie las contraseñas regularmente para reducir el riesgo de ser adivinadas o descifradas.

3. Establezca y actualice la información de restablecimiento de contraseñas a tiempo

El dispositivo admite la función de restablecimiento de contraseña. Configure la información relacionada para restablecer la contraseña a tiempo, incluido el buzón del usuario final y las preguntas de protección de contraseña. Si la información cambia, modifíquela a tiempo. Al establecer preguntas de protección de contraseña, se sugiere no utilizar aquellas que se pueden adivinar fácilmente.

4. Habilitar bloqueo de cuenta

La función de bloqueo de cuenta está habilitada de forma predeterminada y le recomendamos que la mantenga activada para garantizar la seguridad de la cuenta. Si un atacante intenta iniciar sesión varias veces con la contraseña incorrecta, la cuenta correspondiente y la dirección IP de origen se bloquearán.

5. Cambiar HTTP predeterminado y otros puertos de servicio

Le sugerimos que cambie el HTTP predeterminado y otros puertos de servicio a cualquier conjunto de números entre 1024 y 65535, lo que reduce el riesgo de que personas ajenas puedan adivinar qué puertos está utilizando.

6. Habilitar HTTPS

Le sugerimos que habilite HTTPS, para que visite el servicio web a través de un canal de comunicación seguro.

7. Enlace de dirección MAC

Le recomendamos vincular la dirección IP y MAC de la puerta de enlace al dispositivo, reduciendo así el riesgo de suplantación de identidad ARP.

8. Asigne cuentas y privilegios de manera razonable

De acuerdo con los requisitos comerciales y de gestión, agregue usuarios razonablemente y asígneles un conjunto mínimo de permisos.

9. Deshabilite los servicios innecesarios y elija modos seguros

Si no es necesario, se recomienda desactivar algunos servicios como SNMP, SMTP, UPnP, etc., para reducir los riesgos.

Si es necesario, se recomienda encarecidamente que utilice modos seguros, incluidos, entre otros, los siguientes servicios:

- **SNMP:** elija SNMP v3 y configure contraseñas de cifrado y contraseñas de autenticación seguras.
- **SMTP:** Elija TLS para acceder al servidor de buzones.
- **FTP:** elija SFTP y configure contraseñas seguras.
- **Punto de acceso AP:** elija el modo de encriptación WPA2-PSK y configure contraseñas seguras.

10. Transmisión encriptada de audio y video

Si el contenido de sus datos de audio y video es muy importante o confidencial, le recomendamos que utilice la función de transmisión encriptada para reducir el riesgo de robo de datos de audio y video durante la transmisión.

Recordatorio: la transmisión encriptada causará cierta pérdida en la eficiencia de la transmisión.

11. Auditoría segura

- **Verifique a los usuarios en línea:** le sugerimos que verifique a los usuarios en línea regularmente para ver si el dispositivo está conectado sin autorización.
- **Verifique el registro del dispositivo:** al ver los registros, puede conocer las direcciones IP que se usaron para iniciar sesión en sus dispositivos y sus operaciones clave.

12. Registro de red

Debido a la capacidad de almacenamiento limitada del dispositivo, el registro almacenado es limitado. Si necesita guardar el registro durante mucho tiempo, se recomienda habilitar la función de registro de red para asegurarse de que los registros críticos se sincronizan con el servidor de registro de red para su seguimiento.

13. Construya un entorno de red seguro

Para garantizar mejor la seguridad del dispositivo y reducir los posibles riesgos cibernéticos, recomendamos:

- **Deshabilite la función de mapeo de puertos del enrutador** para evitar el acceso directo a los dispositivos de intranet desde una red externa.
- **La red debe dividirse y aislarse de acuerdo con las necesidades reales de la red.** Si no hay requisitos de comunicación entre dos subredes, se sugiere usar VLAN, GAP de red y otras tecnologías para dividir la red, a fin de lograr el efecto de aislamiento de la red.
- **Establezca el sistema de autenticación de acceso 802.1x** para reducir el riesgo de acceso no autorizado a redes privadas.
- **Habilite la función de filtrado de direcciones IP/MAC** para limitar el rango de hosts que pueden acceder al dispositivo.