



**ESPAÑOL**

MANUAL BÁSICO

**FRANÇAIS**

NOTICE DE BASE

RECEPTOR DE COMUNICACIONES  
RÉCEPTEUR DE COMMUNICATIONS

**IC-R15**

---

---

---

---

---

---

---

---

Icom Inc.

Gracias por elegir este producto de Icom. Este producto se ha diseñado y construido con la tecnología de vanguardia y el conocimiento del oficio de Icom. Con el cuidado adecuado, este producto debería proporcionarle años de funcionamiento sin problemas.

## ■ Importante

**LEA TODAS LAS INSTRUCCIONES** atenta y completamente antes de utilizar el receptor.

**GUARDE ESTE MANUAL DE INSTRUCCIONES.** Este manual de instrucciones contiene las instrucciones básicas de funcionamiento de su IC-R15.

Para conocer las instrucciones de funcionamiento avanzadas, consulte el manual avanzado.

Puede descargar el manual avanzado de la siguiente dirección de Internet:

<https://www.icomjapan.com/support/>

## ■ Funciones

- Función Doble vigilancia que puede recibir y grabar simultáneamente dos bandas o modos diferentes.
- Un conector USB para transmisión de datos o cargar la batería.
- Una ranura para tarjetas microSD que puede aceptar diferentes tarjetas para hacer copias de seguridad de configuraciones, diferentes memorias, etc.
- Función Bluetooth® que puede conectarse a un dispositivo Bluetooth®
- Cumple los requisitos IPX7 de protección para impermeabilidad (cuando la batería, la antena, la cubierta de la toma de conexión [Ⓜ], la cubierta [USB] y la cubierta de la ranura [microSD] están acopladas).

## ■ Definiciones explícitas

| PALABRA         | DEFINICIÓN                                                                                             |
|-----------------|--------------------------------------------------------------------------------------------------------|
| ⚠ ¡PELIGRO!     | Puede producirse la muerte de personas, lesiones graves o una explosión.                               |
| ⚠ ¡ADVERTENCIA! | Pueden producirse lesiones personales, peligro de incendio o descargas eléctricas.                     |
| PRECAUCIÓN      | Pueden producirse daños en el equipo.                                                                  |
| NOTA            | Recomendado para un uso óptimo. No hay riesgo de lesiones personales, incendio o descargas eléctricas. |

Icom no se hace responsable de la destrucción, daño o funcionamiento de cualquier equipo de Icom o que no sea de Icom si el mal funcionamiento se debe a:

- Fuerza mayor, lo que incluye, sin limitación, incendios, terremotos, tormentas, inundaciones, rayos, otros desastres naturales, disturbios, revueltas, guerras o contaminación radiactiva.
- El uso de los receptores de Icom con cualquier equipo que Icom no haya fabricado o aprobado.

### Acerca de las líneas de soldadura

Las superficies de este producto pueden tener rayas denominadas "líneas de soldadura" que ocurren durante el proceso de moldeo, y no son grietas ni defectos.

## ■ Precauciones

⚠ **¡PELIGRO! NUNCA** utilice el receptor cerca de detonadores eléctricos sin blindaje o en una atmósfera explosiva. El hecho de no seguir esta recomendación, puede provocar una explosión y la muerte.

⚠ **¡ADVERTENCIA! NUNCA** utilice o cargue baterías de Icom con receptores o cargadores que no sean de Icom. Solamente las baterías de Icom se prueban y aprueban para su uso con receptores de Icom se cargan con cargadores de Icom. El uso de baterías o cargadores de terceros o falsificados puede provocar humo, fuego o que la batería estalle.

⚠ **¡ADVERTENCIA! NUNCA** utilice el equipo con auriculares, un auricular u otros accesorios de audio con niveles de volumen elevados. El funcionamiento continuo con un volumen elevado puede provocar zumbidos en los oídos. Si experimenta pitidos en los oídos, reduzca el nivel de volumen o interrumpa su uso.

**ATENCIÓN: NO** utilice el receptor mientras conduce un vehículo. Una conducción segura requiere toda su atención; si no es así, se podría provocar un accidente.

**ATENCIÓN: NO** cortocircuite los terminales de la batería. Puede producirse un cortocircuito si los terminales entran en contacto con objetos metálicos, como una llave. Por tanto, tenga cuidado al colocar las baterías (o el receptor) en bolsas, etc. Llévelos de forma que no puedan producirse cortocircuitos con objetos metálicos. Un cortocircuito puede dañar no solo la batería, sino también el receptor.

**ATENCIÓN: NO** conecte el receptor directamente a una fuente de alimentación cuya tensión sea superior a la tensión de CC especificada ni utilice la polaridad invertida. De lo contrario, el receptor podría dañarse.

**ATENCIÓN: NO** utilice el receptor a menos que la antena, la batería y las cubiertas estén acopladas de forma segura al receptor y que la antena y la batería estén secas antes de colocarlas. La exposición del interior al polvo o al agua puede dañar el receptor. Después de la exposición al agua, limpie bien los contactos de la batería con agua dulce y séquelos completamente para eliminar cualquier residuo de agua o sal.

**ATENCIÓN: NO** utilice disolventes agresivos, como bencina o alcohol, para realizar la limpieza. Si no sigue esta recomendación, la superficie del equipo podría resultar dañada. Si la superficie se llena de polvo o se ensucia, límpiela con un paño suave y seco.

**ATENCIÓN: NO** coloque ni deje el receptor expuesto a la luz solar directa o en zonas con temperaturas inferiores a  $-20\text{ }^{\circ}\text{C}$  ( $-4\text{ }^{\circ}\text{F}$ ) o superiores a  $+60\text{ }^{\circ}\text{C}$  ( $+140\text{ }^{\circ}\text{F}$ ).

**ATENCIÓN: NO** cambie la configuración interna del equipo. Esto puede reducir el rendimiento del equipo o provocar daños importantes y costosos al equipo. La garantía del equipo no cubre los problemas causados por ajustes internos no autorizados.

**NUNCA** coloque el dispositivo en un lugar inseguro para evitar su uso involuntario por personas no autorizadas.

**¡TENGA CUIDADO!** El receptor cumple los requisitos IPX7\* de protección de impermeabilidad. Sin embargo, una vez que el receptor se caiga o el sello impermeable se agriete o dañe, no se podrá garantizar la protección de impermeabilidad.

\* Solamente cuando el BP-287, la antena, la cubierta de la toma de conexión [☐], la cubierta [USB] y la cubierta de la ranura [microSD] están acopladas.

Incluso cuando el receptor está APAGADO, sigue circulando una pequeña corriente por los circuitos. Retire la batería o las pilas del receptor cuando no lo vaya a utilizar durante un prolongado período de tiempo. De lo contrario, la batería o las pilas instaladas se agotarán y será necesario recargarlas o sustituirlas.

## ■ Precauciones

La pantalla LCD puede presentar imperfecciones cosméticas que se manifiestan como pequeños puntos oscuros o brillantes. No se trata de una avería o defecto, sino de una característica normal de las pantallas LCD.

## ■ Precauciones relacionadas con la batería

El uso indebido de las baterías de iones de litio puede provocar los siguientes peligros: humo, fuego o la rotura de la batería. El uso incorrecto también puede dañar la batería o degradar su rendimiento.

⚠ **¡PELIGRO! NUNCA** incinere las baterías usadas. El gas interno de las baterías puede provocar una explosión.

⚠ **¡PELIGRO! NUNCA** golpee la batería ni impacte contra ella de cualquier otro modo. No utilice la batería si ha sufrido un impacto fuerte, se ha caído o se ha sometido a una gran presión. Los daños provocados a la batería pueden no apreciarse a simple vista en el exterior de su carcasa. Aunque la superficie de la batería no presente grietas ni otros daños, las celdas de su interior pueden romperse o incendiarse.

⚠ **¡PELIGRO! NUNCA** deje la batería en lugares en los que las temperaturas sean superiores a 60 °C (140 °F). La acumulación de altas temperaturas en las celdas de la batería, como podría ocurrir cerca de fuegos o estufas, en el interior de un vehículo calentado por el sol o bajo la luz solar directa durante largos períodos de tiempo, puede hacer que las celdas de la batería se rompan o incendien. Las temperaturas excesivas también pueden degradar el rendimiento de las baterías o acortar la vida útil de sus celdas.

⚠ **¡PELIGRO! NUNCA** coloque las baterías cerca del fuego. El fuego o el calor pueden hacer que se rompan o exploten. Deshágase de las baterías usadas conforme a las normativas locales.

⚠ **¡PELIGRO! NUNCA** suelde los terminales de la batería, o **NUNCA** modifique la batería. Si lo hace, se generará calor y la batería puede explotar, emitir humo o incendiarse.

⚠ **¡PELIGRO! NUNCA** deje el líquido del interior de la batería le entre en los ojos. Esto puede provocar ceguera. Enjuáguese los ojos con agua limpia, sin frotárselos y acuda inmediatamente al médico.

⚠ **¡ADVERTENCIA! NUNCA** utilice baterías deterioradas. Estas baterías podrían provocar un incendio.

⚠ **¡ADVERTENCIA! NUNCA** deje que el líquido del interior de las celdas de la batería entre en contacto con su cuerpo. Si no puede evitarlo, lávese inmediatamente con agua limpia.

⚠ **¡ADVERTENCIA! NUNCA** introduzca la batería en un horno microondas, un recipiente de alta presión o una cocina de inducción. Esto podría provocar un incendio, sobrecalentamiento o la rotura de las celdas de la batería.

**ATENCIÓN: NO** exponga la batería a la lluvia, nieve, agua salada o cualquier otro líquido. No cargue ni utilice una batería mojada. Si la batería se moja, asegúrese de secarla con un paño antes de usarla.

**ATENCIÓN: NO** siga utilizando la batería si desprende un olor anómalo, se calienta o está descolorida o deformada. Si se produce alguna de estas condiciones, póngase en contacto con su vendedor o distribuidor de Icom.

**ATENCIÓN: NO** utilice la batería fuera del intervalo de temperaturas especificado de -20 °C a +60 °C (-4 °F a +140 °F). El uso de la batería fuera de este intervalo reducirá su rendimiento y la vida útil de su celda.

**ATENCIÓN:** NO deje la batería completamente cargada, completamente descargada o en un entorno con temperatura excesiva (superior a 50 °C, 122 °F) durante un prolongado período de tiempo. De lo contrario, la vida útil de la batería podría reducirse. Si va a pasar mucho tiempo sin utilizar la batería, debe retirarla del receptor una vez descargada. Puede utilizar la batería hasta que la capacidad restante sea aproximadamente la mitad, después guárdela de forma segura en un lugar fresco y seco en un lugar donde el intervalo de temperaturas sea el siguiente:

- 20 °C (-4 °F) ~ +50 °C (+122 °F) (en un mes).
- 20 °C (-4 °F) ~ +40 °C (+104 °F) (en tres meses).
- 20 °C (-4 °F) ~ +20 °C (+68 °F) (en un año).

**ASEGÚRESE** de reemplazar la batería por una nueva aproximadamente cinco años después de su fabricación, aunque aún conserve la carga. El material del interior de las celdas de la batería se debilitará con el paso del tiempo, aunque se utilice poco. El número estimado de veces que se puede cargar la batería oscila entre 300 y 500. Incluso cuando la batería parezca estar completamente cargada, el tiempo de funcionamiento del receptor puede acortarse cuando:

- Hayan pasado aproximadamente 5 años desde que se fabricó la batería.
- La batería se haya cargado en repetidas ocasiones.

Las celdas de la batería pueden deteriorarse e hincharse debido a sus características si se utilizan en un entorno y condiciones como las siguientes: cargadas con frecuencia, recargadas inmediatamente después de la carga completa, utilizadas o guardadas en un lugar donde la temperatura sea elevada o cargadas con métodos distintos a los indicados en las instrucciones. Si la batería se hincha, es que ha llegado al final de su vida útil por deterioro. Reemplácela por una nueva.

## ■ Precauciones relacionadas con la carga

⚠ **¡PELIGRO! NUNCA** cargue la batería en zonas con temperaturas extremadamente altas, como cerca de fuegos o estufas, en el interior de un vehículo calentado por el sol o bajo la luz solar directa. En tales entornos, el circuito de seguridad o protección de la batería se activará y detendrá la carga.

⚠ **¡ADVERTENCIA! NUNCA** cargue el receptor durante una tormenta eléctrica. Si no sigue esta recomendación, se puede provocar una descarga eléctrica, causar un incendio o dañar el receptor. Desconecte siempre el adaptador de alimentación antes de una tormenta.

⚠ **¡ADVERTENCIA! NUNCA** cargue o deje la batería en el cargador más tiempo del especificado para la carga. Si la batería no se carga por completo en el tiempo especificado, detenga la carga y retírela del cargador de baterías. Si continúa cargando la batería una vez superado el límite de tiempo especificado, se puede provocar un incendio, un sobrecalentamiento o la rotura de dicha batería.

⚠ **¡ADVERTENCIA!** Observe de vez en cuando el estado de la batería durante la carga. Si se produce alguna anomalía, deje de utilizar la batería.

**ATENCIÓN:** NO introduzca el receptor (con la batería acoplada) en el cargador si está mojado o sucio. Si no sigue esta recomendación, los terminales del cargador de baterías podrían corroerse o el cargador podría dañarse. El cargador no es impermeable.

**ATENCIÓN:** NO cargue la batería fuera del intervalo de temperaturas especificado: 15 °C ~ 40 °C (59 °F ~ 104 °F). Icom recomienda cargar la batería a 25 °C (77 °F). La batería puede calentarse o romperse si se carga fuera del intervalo de temperatura especificado. Además, el rendimiento o la duración de la batería pueden reducirse.

## ■ Información de la FCC

Este equipo ha sido sometido a prueba y se ha determinado que cumple con los límites para un dispositivo digital de Clase B, de conformidad con el apartado 15 de las normas de la FCC. Estos límites están diseñados para proporcionar una protección razonable contra las interferencias perjudiciales en una instalación residencial. Este equipo genera, utiliza y puede irradiar energía de radiofrecuencia y, si no se instala y utiliza de acuerdo con las instrucciones, puede causar interferencias perjudiciales en las comunicaciones de radio. Sin embargo, no hay garantía de que no se producirán interferencias en una instalación en particular. Si este equipo causa interferencias perjudiciales en la recepción de radio o televisión, lo cual puede determinarse apagando y encendiendo el equipo, se recomienda al usuario que trate de corregir la interferencia mediante una o más de las siguientes medidas:

- Vuelva a orientar o ubicar la antena receptora.
- Aumente la separación entre el equipo y el receptor.
- Conecte el equipo a una toma de corriente de un circuito diferente de aquel al que está conectado el receptor.
- Consulte al distribuidor o a un técnico de radio/TV experimentado para obtener ayuda.

**PRECAUCIÓN:** Los cambios o modificaciones en este dispositivo no expresamente aprobados por Icom Inc., pueden anular la autorización del usuario para operar este equipo bajo las disposiciones de la FCC.

Este dispositivo cumple el Apartado 15 de las normas de la FCC. El funcionamiento está sujeto a la condición de que este dispositivo no cause interferencias perjudiciales.

**ADVERTENCIA:** QUEDA PROHIBIDA LA MODIFICACIÓN DE ESTE DISPOSITIVO CON EL FIN DE HABILITAR LA RECEPCIÓN DE SEÑALES RADIO TELEFÓNICAS MÓVILES DE ACUERDO CON LA NORMATIVA FCC Y LA LEY FEDERAL.

## Para Canadá

Este dispositivo contiene receptores exentos de licencia que cumplen con las especificaciones de estándares de radio (RSS, Radio Standards Specification) exentas de licencia del departamento de Innovación, Ciencia y Desarrollo Económico de Canadá (ISED). Su funcionamiento está sujeto a las dos condiciones siguientes: (1) Este dispositivo no debe causar interferencias, y (2) este dispositivo debe aceptar cualquier interferencia, incluyendo interferencias que puedan causar un funcionamiento no deseado del dispositivo.

## ■ Desecho



El símbolo de reciclaje tachado en el producto, documentación o embalaje le recuerda que en la Unión Europea, todos los productos eléctricos y electrónicos, baterías y acumuladores (baterías recargables) deben llevarse a puntos de recogida concretos al final de su vida útil. No deseche estos productos con la basura doméstica no clasificada. Deséchelos de acuerdo con las normativas y leyes locales aplicables.

## ■ Acerca de CE y la DDC

 Por el presente documento, Icom Inc. declara que las versiones del IC-R15 que tienen el símbolo "CE" en el producto cumplen con los requisitos esenciales de la Directiva de Equipos de Radio 2014/53/UE y con la restricción del uso de ciertas sustancias peligrosas en los equipos eléctricos y electrónicos de la Directiva 2011/65/UE.

El texto completo de la declaración de conformidad de la UE se encuentra disponible en la siguiente dirección de Internet:

<https://www.icomjapan.com/support/>

## ■ Recomendación

**LIMPIE COMPLETAMENTE EL RECEPTOR EN UN CUENCO CON AGUA DEL GRIFO** si se ha expuesto a agua salada y séquelo antes de ponerlo en funcionamiento. De lo contrario, Los botones e interruptores del receptor podrían quedar inservibles debido a la cristalización de la sal. Asimismo, los terminales de carga de la batería podrían corroerse.

**NOTA:** Si la protección de impermeabilidad del receptor parece defectuosa, límpiela cuidadosamente con un paño suave y húmedo (agua dulce) y séquela antes de ponerlo en funcionamiento.

El receptor puede perder su protección de impermeabilidad si la carcasa, la cubierta de la toma de los auriculares o la cubierta del conector están agrietadas o rotas, o si el receptor se ha caído.

Póngase en contacto con su distribuidor de Icom o con su proveedor para que le asesoren.

## ■ Teoría de funcionamiento

La radiación electromagnética, que tiene frecuencias de 20 000 Hz (20 kHz\*) y superiores, se denomina energía de radiofrecuencia (RF) porque es útil en las transmisiones de radio. Su IC-R15 recibe energía de radiofrecuencia de 76,000 MHz\* a 500,000 MHz para la versión europea, o de 88,000 MHz\* a 500,000 MHz para la versión estadounidense, y la convierte en energía de audiofrecuencia (AF) que, a su vez, acciona un altavoz para crear ondas sonoras.

La energía de audiofrecuencia actúa en el intervalo de frecuencias comprendido entre 20 y 20,000 Hz.

\* kHz es la abreviatura de kilohercio (1000 hercios) y MHz es la abreviatura de megahercio (1 000 000 hercios), donde hercio es una unidad de frecuencia.

## ■ Notas sobre el funcionamiento

Su IC-R15 puede recibir su propia frecuencia oscilada, lo que da lugar a una recepción nula o solamente con ruido, en algunas frecuencias.

Su IC-R15 puede recibir interferencias de señales extremadamente intensas en diferentes frecuencias o cuando se utiliza una antena externa de alta ganancia.

## ■ Marcas comerciales

Icom y el logotipo de Icom, son marcas registradas de Icom Incorporated (Japón) en Japón, EE. UU., Reino Unido, Alemania, Francia, España, Rusia, Australia, Nueva Zelanda y/o otros países.

Adobe, Acrobat y Reader son marcas comerciales registradas o marcas comerciales de Adobe Systems Incorporated en los Estados Unidos y/o en otros países.

La marca y logotipos de Bluetooth® son marcas comerciales registradas propiedad de Bluetooth SIG, Inc. y cualquier uso de tales marcas por Icom Inc. se realiza con licencia. El resto de marcas y nombres comerciales son propiedad de sus respectivos propietarios. El resto de productos o marcas son marcas comerciales registradas o marcas comerciales de sus respectivos propietarios.

Este producto incluye el software de fuente abierta "mbed TLS" y está autorizado conforme a la licencia de software de fuente abierta.

Si desea más información sobre el software de fuente abierta utilizado en este producto, consulte la página "About the Licenses" al final del manual en inglés.

---

## ■ Notas importantes

### ◇ Señales espurias

Es posible que oiga algunos ruidos causados por señales espurias generadas en el circuito del receptor, pero no indican un mal funcionamiento de este.

### ◇ Señales de ruido durante la carga

Es posible que oiga algunos ruidos provocados por las señales generadas en el circuito de carga. Asegúrese de APAGAR el receptor antes de realizar la carga.

### ◇ Rastreo en la operación Doble vigilancia

La función Doble vigilancia supervisa 2 frecuencias simultáneamente. Por ejemplo, si la recepción está establecida en el modo AM en una banda y el rastreo se realiza en la otra banda, puede escuchar ruido debido a las fluctuaciones de voltaje al cambiar de frecuencia porque, en el IC-R15, los 2 circuitos de recepción comparten la antena. Sin embargo, esto no supone una avería del receptor.

### ◇ Establecimiento de la hora

Su IC-R15 no dispone de la función de establecimiento automático de la hora. Le recomendamos que establezca la hora desde el modo ESTABLECER antes de utilizar el dispositivo.

([MENU] > SET > Time Set > **Date/Time**)

① El SOFTWARE DE PROGRAMACIÓN de su CS-R15 (se adquiere por separado) puede establecer automáticamente la hora.

## ■ Acerca de los manuales de su IC-R15

Puede utilizar los siguientes manuales para comprender y utilizar este receptor.

(A partir de julio de 2024)

### **SUGERENCIA:**

Puedes descargar cada manual y guía desde el sitio web de Icom:

<https://www.icomjapan.com/support/>  
Escriba "IC-R15" en el cuadro de búsqueda del sitio.

Para leer los manuales o la guía, se necesita Adobe® Acrobat® Reader®. Si no lo tiene instalado, descargue e instale Adobe® Acrobat® Reader® desde el sitio web de Adobe Systems Incorporated.

---

### **Manual básico (este manual)**

Instrucciones para las operaciones básicas, precauciones y especificaciones.

### **Manual básico (en inglés, se proporciona con el receptor)**

Instrucciones para las operaciones básicas, precauciones y especificaciones en inglés.

### **Manual avanzado (en inglés, formato PDF)**

Instrucciones para las operaciones avanzadas, como se muestra a continuación.

- Funcionamiento de la batería
- Uso de una tarjeta microSD
- Funcionamiento de la memoria
- Funcionamiento de la radio FM
- Operación de rastreo
- Grabación del audio recibido
- Modo Establecer
- Otras funciones
- Actualización de firmware
- Opciones

### **Guía de referencia CI-V (en inglés, formato PDF)**

Describe los comandos de control utilizados en la operación del control remoto (comunicación serie mediante CI-V).

## ■ Accesorios suministrados



Antena



Correa para la mano

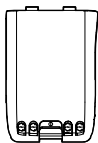

Batería

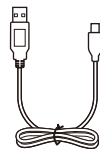

Cable USB  
(Tipo-A/Tipo-C)

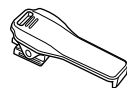

Broche para  
cinturón

**NOTA:** Algunos accesorios no se suministran, o la forma es diferente, dependiendo de la versión del receptor.

## ■ Contenido

|                                          |                                    |                                        |                                      |           |
|------------------------------------------|------------------------------------|----------------------------------------|--------------------------------------|-----------|
| ■ Importante.....                        | 1                                  | <b>3</b>                               | <b>FUNCIONAMIENTO BÁSICO .....</b>   | <b>14</b> |
| ■ Funciones.....                         | 1                                  | ■ Ajuste del nivel de audio .....      | 14                                   |           |
| ■ Definiciones explícitas.....           | 1                                  | ■ Pantalla MENÚ.....                   | 14                                   |           |
| ■ Precauciones .....                     | 2                                  | ◇ Funcionamiento de la pantalla        | MENÚ.....                            | 14        |
| ■ Precauciones relacionadas con la       |                                    | ◇ Selección de un elemento del         | menú.....                            | 15        |
| batería .....                            | 3                                  | ■ Ventana Menú rápido.....             | 16                                   |           |
| ■ Precauciones relacionadas con la       |                                    | ■ Operación de Doble vigilancia .....  | 17                                   |           |
| carga.....                               | 4                                  | ◇ ACTIVACIÓN o DESACTIVACIÓN           | de la función Doble vigilancia ..... | 17        |
| ■ Información de la FCC .....            | 5                                  | ◇ Selección de la banda                | PRINCIPAL.....                       | 17        |
| ■ Desecho.....                           | 5                                  | ■ Recepción .....                      | 18                                   |           |
| ■ Acerca de CE y la DDC.....             | 5                                  | ◇ Selección del modo Selección de      | frecuencia.....                      | 18        |
| ■ Recomendación .....                    | 6                                  | ◇ Selección del modo de                | recepción .....                      | 18        |
| ■ Teoría de funcionamiento.....          | 6                                  | ◇ Selección de la banda de             | recepción .....                      | 19        |
| ■ Notas sobre el funcionamiento.....     | 6                                  | ■ Establecimiento de un nivel de       | silenciamiento.....                  | 19        |
| ■ Marcas comerciales .....               | 6                                  | <b>4</b>                               | <b>RASTREO.....</b>                  | <b>20</b> |
| ■ Notas importantes .....                | 7                                  | ■ Inicio o cancelación del rastreo.... | 20                                   |           |
| ◇ Señales espurias .....                 | 7                                  | <b>5</b>                               | <b>ESPECIFICACIONES .....</b>        | <b>21</b> |
| ◇ Señales de ruido durante la carga ..   | 7                                  | ◇ Generales.....                       | 21                                   |           |
| ◇ Rastreo en la operación Doble          |                                    | ◇ Receptor.....                        | 22                                   |           |
| vigilancia.....                          | 7                                  | ◇ Bluetooth .....                      | 22                                   |           |
| ◇ Establecimiento de la hora .....       | 7                                  | <b>ELEMENTOS DE LA PANTALLA DE</b>     | <b>MENÚ .....</b>                    | <b>45</b> |
| ■ Acerca de los manuales de su           |                                    |                                        |                                      |           |
| IC-R15 .....                             | 7                                  |                                        |                                      |           |
| ■ Accesorios suministrados .....         | 8                                  |                                        |                                      |           |
| <b>1</b>                                 | <b>DESCRIPCIÓN DEL PANEL .....</b> | <b>9</b>                               |                                      |           |
| ■ Paneles frontal, superior y lateral... | 9                                  |                                        |                                      |           |
| ■ Visualización de funciones.....        | 11                                 |                                        |                                      |           |
| <b>2</b>                                 | <b>PREPARACIÓN .....</b>           | <b>13</b>                              |                                      |           |
| ■ Cargar la batería .....                | 13                                 |                                        |                                      |           |
| ◇ Capacidad de la batería .....          | 13                                 |                                        |                                      |           |
| ■ ENCENDIDO del receptor.....            | 13                                 |                                        |                                      |           |

# 1

## DESCRIPCIÓN DEL PANEL

### ■ Paneles frontal, superior y lateral

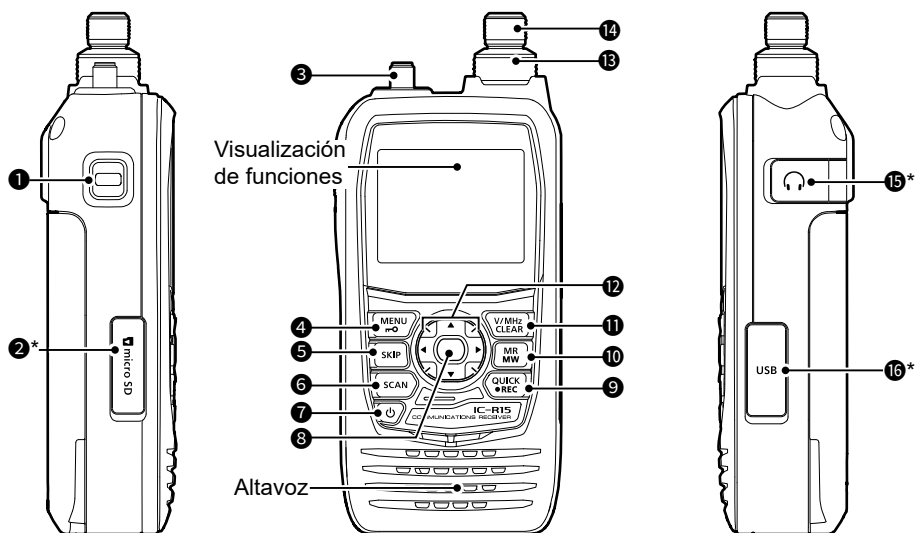

\*Cierre bien las cubiertas cuando no utilice el dispositivo.

#### 1 BOTÓN SILENCIAMIENTO [SQL]

- Mientras se pulsa, gire [DIAL] para ajustar el nivel de silenciamiento.
- Manténgalo presionado para ACTIVAR o DESACTIVAR la función Monitor.

#### 2 RANURA PARA TARJETAS [microSD]

Inserte una tarjeta microSD y las pilas (suministrada por el usuario).

#### 3 CONECTOR DE ANTENA

Conecte la antena suministrada.

#### 4 BOTÓN MENÚ • BLOQUEAR [MENU]/[M-O]

- Pulse para abrir la pantalla MENÚ.
- Manténgalo presionado durante 1 segundo para ACTIVAR o DESACTIVAR la función Bloquear.

#### 5 BOTÓN OMITIR [SKIP]

- Mientras el rastreo VFO está en pausa, pulse para introducir un grupo de canales para omitir o para omitir frecuencias temporales.
- En el modo Memoria, pulse para introducir un canal para omitir (OMITIR u OMITIRP).
- Mientras el rastreo de memoria está en pausa, pulse para introducir un canal para omitir (OMITIR u OMITIRP) o para omitir frecuencias temporales.

#### 6 BOTÓN RASTREAR [SCAN]

- Pulse para abrir la ventana de selección de tipo de rastreo.
- Manténgalo presionado durante 1 segundo para iniciar el último rastreo seleccionado.

**7 BOTÓN ALIMENTACIÓN [⏻]**

- Manténgalo presionado durante 1 segundo para ACTIVAR o DESACTIVAR el receptor.
- Cuando el “Screen Capture [PWR] Key” está establecido en “ON,” pulse para capturar la pantalla del receptor en una tarjeta microSD.  
([MENU] > SET > Function > **Screen Capture [PWR] Key**)

**8 BOTÓN ENTRAR [ENT]**

Pulse para establecer el elemento o la opción seleccionados.

**9 BOTÓN MENÚ RÁPIDO • GRABACIÓN [QUICK]/[•REC]**

- Púlselo para abrir la ventana Menús rápido.
- Manténgalo presionado durante 1 segundo para iniciar o detener la grabación de voz.

**10 BOTÓN DE MEMORIA • SELECCIONAR ESCRITURA DE MEMORIA [MR]/[MW]**

- Púlselo para entrar en el modo Memoria.
- Manténgalo presionado durante 1 segundo para abrir la ventana Escritura de memoria.

**11 BOTÓN VFO/MHz • BORRAR [V/MHz]/[CLEAR]**

- Púlselo para entrar en el modo VFO.
- En el modo VFO, púlselo para seleccionar pasos de sintonización de 1 MHz.
- En la pantalla MENÚ, púlselo para seleccionar un menú de nivel superior.
- Púlselo para eliminar un carácter introducido.

**12 BOTONES DE LA CRUCETA (ARRIBA)/(ABAJO)/(IZQUIERDA)/(DERECHA)****Cruceta (↑)/Cruceta (↓)**

- Púlsela para cambiar la banda PRINCIPAL.
- En la pantalla MENÚ o en la ventana Menú Rápido, púlselo para desplazar la barra de selección de opciones o valores hacia arriba.
- Manténgalo presionado durante 1 segundo para ACTIVAR o DESACTIVAR la función Doble vigilancia.

**Cruceta (←)/Cruceta (→)**

- Púlselo para seleccionar la banda de recepción o el grupo Memoria.
- En la pantalla MENÚ, púlselo para seleccionar un elemento de menú.

**13 CONTROL DE VOLUMEN [VOL]**

Gírelo para ajustar el nivel de audio.

**14 DISCO DE CONTROL [DIAL]**

- Gírelo para seleccionar una frecuencia de funcionamiento.
- En el modo Memoria, gírelo para seleccionar un canal de memoria.
- Gírelo para seleccionar un elemento o valor de configuración.
- En el modo Entrada de caracteres, gírelo para introducir caracteres.

**15 CONECTOR PARA ALTAVOZ [🔊]**

Permite conectar unos auriculares opcionales.

Enchufe del altavoz: 3,5 mm (1/8 pulgadas)

- ① Confirme que el receptor está APAGADO antes de conectar o desconectar equipos opcionales.

**16 PUERTO USB (Tipo-C) [USB]**

Se conecta a una fuente de alimentación externa, a un equipo de sobremesa o a otros dispositivos USB.

- ① No compatible con USB Power Delivery.

# 1 DESCRIPCIÓN DEL PANEL

## ■ Visualización de funciones

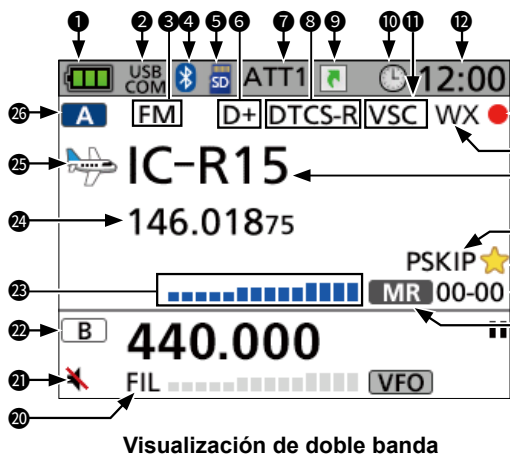

Visualización de doble banda



Visualización de una sola banda

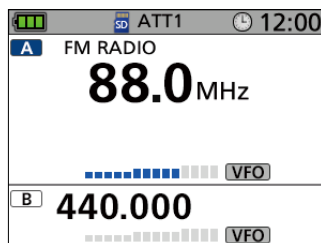

Modo Radio FM en la banda A

### ① ICONO DE BATERÍA

Muestra la capacidad actual de la batería conectada.

① Se muestra " " cuando está colocada la carcasa de la batería opcional.

### ② INDICADOR DE LA CONEXIÓN USB

Se muestra cuando se conecta un dispositivo USB a través de un cable USB y la opción "USB Connect" está establecida en "Serialport."

([MENU] > SET > Function > **USB Connect**)

### ③ ICONOS DEL MODO DE RECEPCIÓN

Muestran el modo de recepción seleccionado.

### ④ ICONO Bluetooth®

Se muestra cuando se conecta un dispositivo Bluetooth.

### ⑤ ICONO microSD

- Se muestra cuando se inserta una tarjeta microSD.
- Parpadea mientras se accede a la tarjeta microSD.

### ⑥ ICONOS DÚPLEX

- D+: Se muestra durante el funcionamiento dúplex más.
- D-: Se muestra durante el funcionamiento dúplex menos.

### ⑦ ICONO DE ATENUACIÓN









Se muestra cuando el atenuador está ACTIVADO.

### ⑧ ICONOS DE TONO

Se muestra cuando la función de tono está ACTIVADA.

### ⑨ ICONO DEL MODO SIMPLE

Se muestra cuando se opera en el modo Simple.

- 10 ICONO DE APAGADO AUTOMÁTICO**  
Se muestra cuando la función APAGADO automático está ACTIVADA.
- 11 ICONOS DEL ATENUADOR VSC/RADIO FM**
- VSC: Se muestra cuando la función Control de silenciamiento de voz está ACTIVADA.
  - ATT: Se muestra cuando el atenuador está ACTIVADO en el modo Radio FM.
- 12 VISUALIZACIÓN DEL RELOJ**
- 13 ICONOS DE GRABACIÓN**
- : Se muestra durante la grabación.
  - : Se muestra mientras la grabación está en pausa.
- 14 ICONO DE ALERTA METEOROLÓGICA**  
Se muestra cuando la función de Alerta meteorológica está ACTIVADA. (Solo para la versión estadounidense)
- 15 VISUALIZACIÓN DEL NOMBRE DE LA MEMORIA**  
Muestra el nombre de la memoria, si se introdujo.
- 16 ICONOS DE OMISIÓN**
- SKIP: Se muestra cuando se selecciona la opción Omitir memoria.
  - PSKIP: Se muestra cuando se selecciona la opción Omitir programa.
- 17 CANAL FAVORITO**  
Se muestra cuando se selecciona un canal favorito.
- 18 NÚMERO DE CANAL DE MEMORIA**  
Muestra el grupo de memoria y el número de canal de memoria seleccionados.
- 19 ICONO DE MODO**  
Muestra el modo Selección de frecuencia
- : Modo VFO
  - : Modo Memoria
  - : Modo Canal meteorológico (solamente para la versión estadounidense)
- 20 ICONO DE FILTRO AF**  
Se muestra cuando la función Filtro AF está ACTIVADA.
- 21 SILENCIO DE BANDA SECUNDARIA**  
Se muestra cuando la opción "Sub Band Mute" está establecida en "Mute" o "Mute & Beep".  
([MENU] > SET > Sounds > **Sub Band Mute**)
- 22 ICONO DE BANDA B**
- : Se muestra cuando la banda B es la banda PRINCIPAL.
  - : Se muestra cuando la banda B es la banda SECUNDARIA.
- 23 MEDIDOR S**  
Se muestra la intensidad relativa de la señal recibida.
- 24 LECTURA DE FRECUENCIA**  
Permite mostrar una frecuencia de funcionamiento.
- 25 ICONO DE CATEGORÍA**  
Muestra el icono de la categoría seleccionada.
- 26 ICONO DE BANDA A**
- : Se muestra cuando la banda A es la banda PRINCIPAL.
  - : Se muestra cuando la banda A es la banda SECUNDARIA.

## ■ Cargar la batería

Tiempo de carga: Aproximadamente 4 horas con entrada de 5 V y 1 A

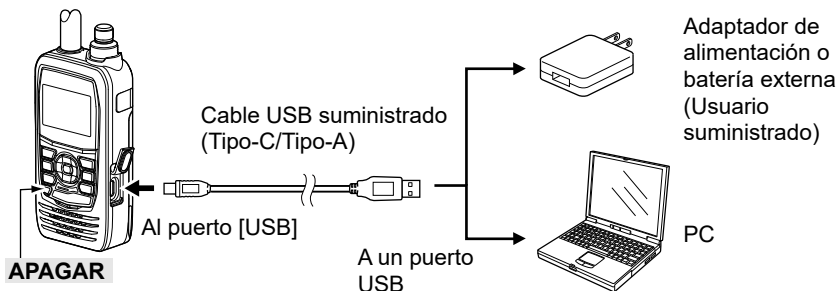

① Consulte el manual avanzado sobre las baterías y cargadores opcionales.

### NOTA:

- La función USB Power Delivery (USB PD, es decir, Suministro de energía USB) no se admite.
- Antes de utilizar el receptor por primera vez, la batería debe estar completamente cargada para conseguir una vida útil y un funcionamiento óptimos.
- **ASEGÚRESE** de APAGAR el receptor durante la carga. De lo contrario, no se podrá cargar la batería conectada.
- Durante la carga, aparecen el icono de carga "🔋" y el mensaje "Charging...".
- El icono y el mensaje "Charging..." desaparecen cuando la batería está completamente cargada.
- Es posible que no pueda realizar la carga:
  - Depende del cable USB o del adaptador de alimentación.
  - Cuando se utiliza un concentrador USB o la conexión se realiza con un puerto USB de baja salida.
- El tiempo de carga puede variar en función del puerto USB.

## ◇ Capacidad de la batería

| ICONO       | ESTADO DE LA BATERÍA                                                                                                                                                                                             |
|-------------|------------------------------------------------------------------------------------------------------------------------------------------------------------------------------------------------------------------|
|             | La batería tiene capacidad suficiente.                                                                                                                                                                           |
|             | La batería está ligeramente descargada.                                                                                                                                                                          |
| <br>(verde) | La batería está prácticamente descargada                                                                                                                                                                         |
| <br>(rojo)  | La batería no está casi totalmente descargada.<br>① Cargue inmediatamente la batería. De lo contrario, el icono empezará a parpadear, aparece el mensaje "LOW BATTERY" y el receptor se APAGARÁ automáticamente. |

## ■ ENCENDIDO del receptor

- Presione [⏻] durante 1 segundo para ENCENDER el receptor.
  - Después de que aparezcan el mensaje de apertura y la capacidad restante de la batería, se muestra la frecuencia de recepción.
- Mantenga presionado [⏻] durante 1 segundo de nuevo para APAGAR el receptor.

## ■ Ajuste del nivel de audio

- Gire [VOL] para ajustar el nivel de audio.
- ① El nivel de audio se muestra durante el ajuste.

## ■ Pantalla MENÚ

Puede abrir la pantalla MENÚ pulsando [MENU].  
 Puede utilizar la pantalla MENÚ para establecer configuraciones de funciones o valores que no se cambian a menudo.  
 Consulte el apéndice para conocer la lista de elementos de MENÚ.  
 Para obtener detalles de cada elemento, consulte el manual avanzado.

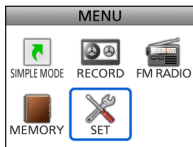

**SUGERENCIA:** La pantalla MENÚ está construida en una estructura de árbol. Puede pasar al siguiente nivel del árbol o retroceder un nivel, dependiendo del elemento seleccionado.

## ◇ Funcionamiento de la pantalla MENÚ

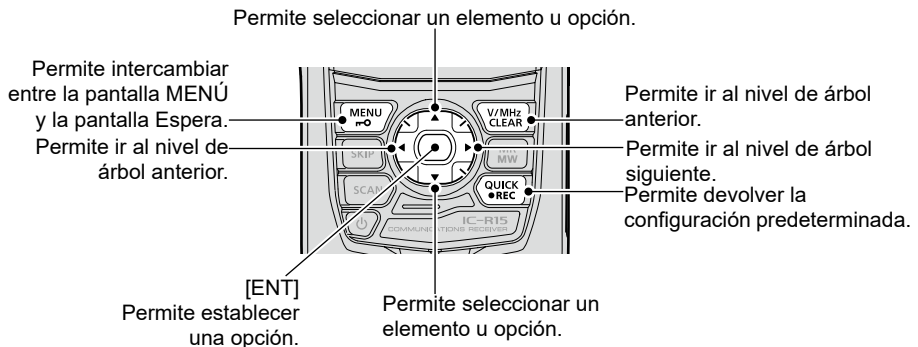

- ① En la pantalla MENÚ, puede seleccionar un elemento pulsando la cruceta (↑↓←→).

### Descripción simplificada: operación “Seleccionar”

En este manual, la operación “Seleccionar” del usuario se simplifica, como se describe a continuación.

#### Descripción simplificada:

1. Pulse [MENU].
2. Seleccione “30 min.”

#### Operación:

1. Pulse [MENU] para abrir la pantalla MENÚ.
2. Pulse la cruceta (↑) para seleccionar “30 min” y, a continuación, pulse [ENT].

### 3 FUNCIONAMIENTO BÁSICO

#### ◇ Selección de un elemento del menú

**Ejemplo:** Establezca “Auto Power OFF” en “30 min”.

[MENU] > SET > Funcion > **Auto Power OFF**

1. Pulse [MENU].
  2. Seleccione “SET”.
  3. Seleccione “Funcion”.
  4. Seleccione “Auto Power OFF”.
  5. Seleccione “30 min”.
    - Establezca la opción y, a continuación, vuelva a un nivel del árbol. (Aparecerá la pantalla FUNCTION.)
- ① Para salir de la pantalla MENÚ, pulse [MENU].

Se muestra el  
icono APAGADO  
automático.



#### **SUGERENCIA: Para volver a la configuración predeterminada**

1. Pulse [QUICK] en el paso 5.
2. Seleccione “Default”.
  - La configuración recuperará los valores predeterminados.

① La configuración predeterminada de cada elemento se describe en el manual avanzado.

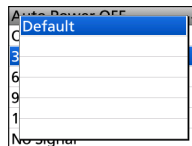

## ■ Ventana Menú rápido

Puede abrir la pantalla Menú rápido pulsando [QUICK]. En la ventana, los elementos seleccionables pueden variar en función del modo de recepción o la función. Los elementos enumerados a continuación son solamente ejemplos.



[QUICK]

| Modo VFO            | Modo Memoria           | Modo CANAL meteorológico*2 |
|---------------------|------------------------|----------------------------|
| Select Band         | Favorite Mode          | Weather Alert              |
| MODE                | Select Category/Group  | Battery Status             |
| DUP                 | Memory Selection Range | <<Start REC>>              |
| TONE*1              | MODE                   | <<FM Radio Mode>>*3        |
| VSC*1               | DUP                    | <<B Band>>*4               |
| TS                  | TONE*1                 | <<Dualwatch OFF>>*5        |
| ATT                 | VSC*1                  |                            |
| AF Filter           | TS                     | <b>Modo Radio FM</b>       |
| Weather Alert*2     | ATT                    | Select Group*6             |
| Battery Status      | AF Filter              | SKIP*6                     |
| <<Start REC>>       | Add to Favorites       | SKIP Select Mode*6         |
| <<FM Radio Mode>>*3 | SKIP                   | ATT                        |
| <<B Band>>*4        | Weather Alert*2        | FM Radio ATT               |
| <<Dualwatch OFF>>*5 | Battery Status         | Weather Alert*2            |
|                     | <<Start REC>>          | Battery Status             |
|                     | <<FM Radio Mode>>*3    | <<Start REC>>              |
|                     | <<B Band>>*4           | <<Exit FM Radio Mode>>     |
|                     | <<Dualwatch OFF>>*5    | <<B Band>>*4               |
|                     |                        | <<Dualwatch OFF>>*5        |

\*1 Solo para FM/FM-N.

\*2 Solo para la versión estadounidense.

\*3 Solo para la A.

\*4 Cuando la banda B es la banda PRINCIPAL, se muestra "<<A Band>>".

\*5 Cuando la función Doble vigilancia está desactivada, se muestra "<<Dualwatch ON>>".

\*6 Solo para el modo Memoria de radio FM.

### 3 FUNCIONAMIENTO BÁSICO

## ■ Operación de Doble vigilancia

La función Doble vigilancia supervisa 2 frecuencias simultáneamente. El IC-R15 tiene 2 circuitos receptores independientes: las bandas A y B. Puede establecer diferentes frecuencias o modos de recepción en cada banda.

- ① Cuando la función Doble vigilancia está ACTIVADA, la salida de audio puede interrumpirse al cambiar de frecuencia durante el rastreo o por otros factores.
- ① El modo Radio FM solamente se puede seleccionar para la banda A.

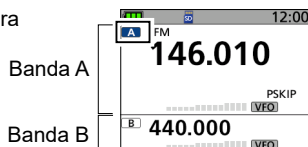

Visualización de doble banda  
(La función Doble vigilancia está ACTIVADA)

## ◇ ACTIVACIÓN o DESACTIVACIÓN de la función Doble vigilancia

Mantenga presionada la cruceta(↑) durante 1 segundo para ACTIVAR o DESACTIVAR la función Doble vigilancia.

- Cuando la función Doble vigilancia está ACTIVADA, la pantalla muestra la banda A en la mitad superior y la banda B en la mitad inferior de la pantalla.

- ① **A** o **B** se muestra en la banda PRINCIPAL, donde puede cambiar la configuración.
- ① La banda SECUNDARIA se puede silenciar automáticamente.  
([MENU] > SET > Sounds > Sub Band Mute)  
Cuando se selecciona "Silencio" o "Silencio y pitido", se muestra ✖.

- Cuando la función Doble vigilancia está DESACTIVADA, la pantalla solamente muestra la banda PRINCIPAL. Pulse la cruceta(↑) para seleccionar la otra banda.

## ◇ Selección de la banda PRINCIPAL

Pulse la cruceta (↑) para establecer alternativamente las bandas A o B como la banda PRINCIPAL.

- **A** o **B** se muestra en la banda PRINCIPAL, donde puede cambiar la configuración.
- ① La selección de banda, la configuración de la frecuencia de recepción, la selección del modo de recepción, la selección del canal de memoria y la operación de escritura en memoria solamente se pueden realizar en la banda PRINCIPAL.



Visualización de una sola banda  
(La función Doble vigilancia está DESACTIVADA)



La banda B se establece como la banda PRINCIPAL.

## ■ Recepción

### ◇ Selección del modo Selección de frecuencia

#### Modo VFO

Gire [DIAL] para establecer una frecuencia de funcionamiento.

① En el modo VFO, se muestra **VFO**.

#### Modo Memoria

Seleccione un canal de memoria en el que se guardan una frecuencia de funcionamiento y otros parámetros.

① En el modo Memoria, se muestran **MR** y el número del canal de memoria.

#### Modo Canal meteorológico (solamente para la versión estadounidense)

Los canales meteorológicos se utilizan para supervisar los canales del tiempo de las emisiones de la Administración Nacional Oceanográfica y Atmosférica (NOAA).

① En el modo Canal meteorológico, se muestra **WX**.

#### Modo Radio FM

Puedes escuchar emisiones de radio en FM.

1. Seleccione un modo.

#### ① Información

- Pulse [V/MHz] para seleccionar el modo VFO.
  - En el modo VFO, pulse [V/MHz] para seleccionar el paso de sintonización de 1 MHz.
  - Pulse [MR] para seleccionar el modo Memoria.
  - Solamente para la versión estadounidense, pulse [MR] en el modo Memoria para seleccionar el modo Canal meteorológico.
  - Pulse [QUICK] y seleccione “<<FM Radio Mode>>” para ACTIVAR la radio FM.
2. Gire [DIAL] para seleccionar una frecuencia de funcionamiento o un canal.



Modo VFO

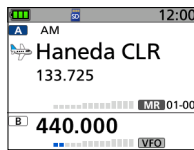

Modo Memoria

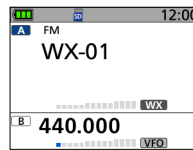

Modo Canal meteorológico

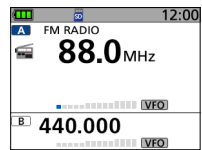

Modo Radio FM

### ◇ Selección del modo de recepción

1. Pulse [QUICK] para seleccionar el modo de recepción.
2. Seleccione “MODE”.
  - ① El receptor cuenta con 4 modos de recepción: FM, FM-N, AM y AM-N.



Modo FM

## 3 FUNCIONAMIENTO BÁSICO

### ◇ Selección de la banda de recepción

1. Pulse [V/MHz] para seleccionar el modo VFO.
2. Pulse [QUICK].
3. Elija "Select Band".
4. Seleccione la banda de recepción.
  - Establece la banda de recepción y, a continuación, vuelve a la pantalla Espera.

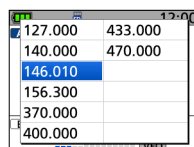
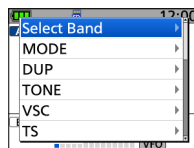

## ■ Establecimiento de un nivel de silenciamiento

El silenciamiento del ruido permite escuchar el audio solamente cuando se reciben señales que son más intensas que el nivel establecido. Un nivel más alto bloquea las señales débiles y solamente se reciben las señales más intensas. Un nivel más bajo permite recibir señales más débiles.

- ① A lo largo de este documento, se hará referencia a "Silenciamiento del ruido" simplemente como "Silenciamiento".

Mientras mantiene pulsado [SQL], gire [DIAL] para seleccionar el nivel de silenciamiento.

### ① Información

- Opciones: "OPEN," "AUTO" (valor predeterminado) y "LEVEL1" ~ "LEVEL 9".
- "LEVEL 1" es un silenciamiento suave (para señales débiles) y "LEVEL 9" es un silenciamiento estricto (para señales intensas).
- "AUTO" es un ajuste automático del nivel que se realiza mediante un sistema de recuento de impulsos de ruido.
- "OPEN" es la configuración de apertura continua.
- En el modo Radio FM, puede ajustar hasta "LEVEL 3".



Silenciamiento automático



Nivel máximo de silenciamiento

El rastreo es una función versátil que puede buscar señales automáticamente. Un rastreo facilita la localización de emisoras con las que contactar o a las que escuchar, o la omisión de canales o frecuencias que no se desean.

En el modo VFO, el rastreo VFO busca una señal dentro del intervalo de frecuencias especificado.

En el modo Memoria, el rastreo de memoria busca una señal en los canales de memoria previamente registrados.

## ■ Inicio o cancelación del rastreo

- ① Establezca el modo VFO o el modo de memoria antes de iniciar el rastreo.
- 1. Pulse [SCAN].
  - Abre la ventana Seleccionar tipo de rastreo.
  - ① Si mantiene pulsado [SCAN] durante 1 segundo, se inicia el último rastreo seleccionado.
- 2. Seleccione el tipo de rastreo.
  - El rastreo se inicia.
  - En el modo VFO, el punto decimal y el icono del Tipo de rastreo seleccionado parpadean.
  - En el modo Memoria, el punto decimal y el icono Memoria parpadean.
  - ① Cuando se recibe una señal, el medidor S muestra la intensidad de la señal recibida.
  - ① Gire [DIAL] para cambiar la dirección de rastreo.
- 3. Pulse [CLEAR] para cancelar el rastreo.

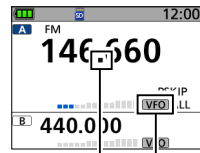
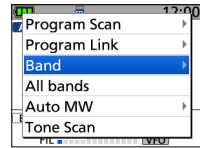

Parpadea

### ◇ Generales

- Cobertura de frecuencias:
 

|                       |                                             |
|-----------------------|---------------------------------------------|
| [Banda A], [Banda B]  | 108,000000 ~ 500,000000 MHz                 |
| [Banda BC (radio FM)] | Versión EUR      76,000000 ~ 108,000000 MHz |
|                       | Versión USA      88,000000 ~ 108,000000 MHz |
- Modos de recepción: FM/FM-N/WFM\*1/AM/AM-N
- Intervalo de temperaturas de funcionamiento:
 

|  |                                  |
|--|----------------------------------|
|  | -20 °C ~ +60 °C, -4 °F ~ +140 °F |
|--|----------------------------------|
- Estabilidad de frecuencia: ±2,5 ppm o menos (-20 °C ~ +60 °C, -4 °F ~ +140 °F)
- Resolución de frecuencia: 5, 6,25, 8,33\*2, 10, 12,5, 15, 20, 25, 30, 50, 100, 125, 200 kHz
- Número de canales de memoria: 2.000 (en 100 grupos)
 

|                                                                                                     |
|-----------------------------------------------------------------------------------------------------|
| + 325 (Límites de rastreo: 25 pares. Escritura automática en memoria: 200. Omisión de rastreo: 100) |
|-----------------------------------------------------------------------------------------------------|
- Requisitos de la fuente de alimentación:
 

|                                                |
|------------------------------------------------|
| 5,0 V CC (±5 %) (desde [USB] solo para cargar) |
| 3,6 V CC (con la batería suministrada)         |
- Impedancia de la antena: 50 Ω nominales, no equilibrada
- Dimensiones (proyecciones no incluidas):
 

|                                 |
|---------------------------------|
| 58 (L) × 116 (A) × 33,8 (F) mm, |
| 2,3 (L) × 4,6 (A) × 1,3 (F) in  |
- Peso (aproximado):
 

|                                               |
|-----------------------------------------------|
| 150 g, 5,3 oz (antena y batería no incluidas) |
| 260 g, 9,2 oz (antena y batería incluidas)    |

\*1 Solo para el modo de radio FM.

\*2 Solo para la banda AIRE VHF (108,000 MHz ~ 136,991 MHz).

① Todas las especificaciones indicadas están sujetas a cambios sin previo aviso y sin ninguna obligación.

### ◇ Receptor

- Sistema de recepción: Doble superheterodino
- Frecuencias intermedias:
  - [Banda A] Primera 58,050 MHz, segunda 0,450 MHz
  - [Banda B] Primera 57,150 MHz, segunda 0,450 MHz
- Sensibilidad para todas las versiones:

| Modo                                              | Intervalo de frecuencias (MHz) | Sensibilidad (dBμ) | Sensibilidad de silenciamiento (dBμ) |
|---------------------------------------------------|--------------------------------|--------------------|--------------------------------------|
| AM<br>(10 dB S/R)<br>(1 kHz/30%)                  | 108,000 ~ 142,000              | 0 o menos          | 0 o menos                            |
|                                                   | 222,000 ~ 249,995              | 0 o menos          | 0 o menos                            |
|                                                   | 250,000 ~ 299,995              | 5 o menos          | 5 o menos                            |
|                                                   | 300,000 ~ 400,000              | 3 o menos          | 3 o menos                            |
| FM<br>(12 dB SINAD)<br>(1 kHz±3,5 kHz DEV)        | 108,000 ~ 249,995              | -8 o menos         | -8 o menos                           |
|                                                   | 250,000 ~ 299,995              | -3 o menos         | -3 o menos                           |
|                                                   | 300,000 ~ 500,000              | -5 o menos         | -5 o menos                           |
| Radio FM<br>(12 dB SINAD)<br>(1 kHz±52,5 kHz DEV) | 76,000 ~ 108,000               | 0 o menos          | 5 o menos                            |

- Selectividad:
  - AM/FM 50 dB o más
  - WFM 35 dB o más
- Potencia de salida de audio (3,6 V):
  - Altavoz externo 0,12 W o más (carga de 8 Ω, con una distorsión del 10 %)
  - Altavoz interno 0,4 W o más (carga de 8 Ω, con una distorsión del 10 %)
- Consumo de energía (3,6 V, FM, visualización de banda individual, DESACTIVACIÓN de la función de grabación, DESACTIVACIÓN de la retroiluminación):
  - Recepción 380 mA (valor típico)
  - Espera 150 mA (valor típico)
  - Ahorro de energía 80 mA (valor típico)

### ◇ Bluetooth

- Versión: Bluetooth versión 5.2
- Salida de transmisión: Clase 1
- Perfil: HFP versión 1.8
- El número máximo de dispositivos Bluetooth emparejados: dispositivo 1

# FRANÇAIS

Merci d'avoir choisi ce produit d'Icom. Ce produit a été conçu et fabriqué avec des technologies de pointe et l'excellente qualité de fabrication d'Icom. S'il est correctement entretenu, ce produit devrait vous offrir de nombreuses années de fonctionnement sans problème.

## ■ Important

**LISEZ** attentivement et complètement **TOUTES LES INSTRUCTIONS** avant d'utiliser le récepteur.

**CONSERVER CE MANUEL D'UTILISATION** — Ce manuel d'utilisation contient les instructions d'utilisation de base pour l'IC-R15.

Pour les instructions d'utilisation avancées, veuillez consulter le Manuel avancé pour plus de détails.

Le Manuel avancé peut être téléchargé avec l'adresse internet suivante :

<https://www.icomjapan.com/support/>

## ■ Fonctions

- La fonction Dualwatch qui permet de recevoir et d'enregistrer simultanément deux bandes ou modes différents.
- Un connecteur USB pour la transmission de données ou le chargement de la batterie
- Un emplacement pour carte microSD compatible avec différentes cartes pour enregistrer les réglages, diverses mémoires, etc.
- Une fonction Bluetooth® qui permet de connecter à un appareil Bluetooth®.
- Répond aux exigences IPX7 en matière de protection contre l'eau.  
(Lorsque la batterie, l'antenne, le couvercle de la prise [⌚], le couvercle [USB] et le couvercle de l'emplacement [microSD] sont fixés)

## ■ Définitions explicites

| MOT                      | DÉFINITION                                                                                         |
|--------------------------|----------------------------------------------------------------------------------------------------|
| ⚠ <b>DANGER !</b>        | Un décès, des blessures graves ou une explosion peuvent survenir.                                  |
| ⚠ <b>AVERTISSEMENT !</b> | Des blessures corporelles, un risque d'incendie ou un choc électrique peuvent survenir.            |
| <b>MISE EN GARDE</b>     | L'équipement pourrait être endommagé.                                                              |
| <b>REMARQUE</b>          | Recommandé pour une utilisation optimale. Aucun risque de blessure, d'incendie ou d'électrocution. |

Icom n'est pas responsable de la destruction, des dommages ou des performances de tout équipement d'Icom ou non Icom, si le dysfonctionnement est dû à :

- Force majeure, y compris, mais sans s'y limiter, incendies, tremblements de terre, tempêtes, inondations, foudre, autres catastrophes naturelles, troubles, émeutes, guerres ou contamination radioactive.
- L'utilisation des récepteurs d'Icom avec tout équipement qui non fabriqué ou approuvé par Icom.

### À propos des lignes de soudure

Les surfaces de ce produit peuvent présenter des stries appelées « lignes de soudure » qui se produisent pendant le processus de moulage et qui ne sont pas des craquelures ni des défauts.

## ■ Précautions

⚠ **DANGER ! NE JAMAIS** utiliser le récepteur à proximité de détonateurs électriques non blindés ou dans une atmosphère explosive. Cela pourrait causer une explosion et la mort.

⚠ **AVERTISSEMENT ! NE JAMAIS** utiliser ou charger des blocs-batteries d'Icom avec des récepteurs ou des chargeurs non Icom. Seulement les blocs-batteries d'Icom sont testés et approuvés pour être utilisés avec des récepteurs d'Icom ou chargés avec des chargeurs d'Icom. L'utilisation de blocs-batteries ou de chargeurs tiers ou contrefaits peut causer de la fumée, un incendie ou l'explosion de la batterie.

⚠ **AVERTISSEMENT ! NE JAMAIS** utiliser l'équipement avec des écouteurs, un casque ou d'autres accessoires audio avec un volume élevé. L'utilisation continue d'un volume élevé peut causer des bourdonnements d'oreilles. Si vous ressentez des bourdonnements d'oreilles, réduisez le volume ou arrêtez d'utiliser l'appareil.

**ATTENTION : NE PAS** utiliser le récepteur pendant la conduite d'un véhicule. Une conduite sûre exige toute votre attention - autrement vous pourriez causer un accident.

**ATTENTION : NE PAS** court-circuiter les bornes du bloc-batterie. Un court-circuit peut se produire si les bornes touchent des objets métalliques comme une clé, veuillez donc faire attention lorsque vous placez les blocs-batteries (ou le récepteur) dans des sacs, etc. Transportez-les de manière à éviter les court-circuits avec des objets métalliques. Un court-circuit peut endommager non seulement le bloc-batterie, mais aussi le récepteur.

**ATTENTION : NE PAS** connecter le récepteur directement à une source d'alimentation dont la tension continue est supérieure à la tension spécifiée, ni inverser la polarité. Autrement le récepteur sera endommagé.

**ATTENTION : NE PAS** utiliser le récepteur si l'antenne, le bloc-batterie et les couvercles ne sont pas bien fixés au récepteur et si l'antenne et le bloc-batterie ne sont pas secs avant d'être fixés. L'exposition de l'intérieur à de la poussière ou de l'eau peut endommager le récepteur. Après une exposition à de l'eau, nettoyez soigneusement les contacts de la batterie avec de l'eau douce et laissez-les sécher complètement pour éliminer tout résidu d'eau ou de sel.

**ATTENTION : NE PAS** utiliser de solvants agressifs tels que du benzène ou de l'alcool lors du nettoyage. Cela peut endommager les surfaces de l'équipement. Si la surface est poussiéreuse ou sale, essuyez-la avec un chiffon doux et sec.

**ATTENTION : NE PAS** placer ou laisser le récepteur en plein soleil ou dans des endroits où la température est inférieure à  $-20^{\circ}\text{C}$  ( $-4^{\circ}\text{F}$ ) ou supérieure à  $+60^{\circ}\text{C}$  ( $+140^{\circ}\text{F}$ ).

**ATTENTION : NE PAS** modifier les réglages internes de l'appareil. Cela peut réduire les performances de l'appareil et/ou causer des dommages importants et coûteux. La garantie de l'appareil ne couvre pas les problèmes causés par des réglages internes non autorisés.

**NE JAMAIS** placer l'appareil dans un endroit peu sûr pour éviter qu'il ne soit utilisé par des personnes non autorisées.

**SOYEZ PRUDENT !** Le récepteur est conforme aux exigences IPX7\* en matière de protection contre l'eau. Cependant, si le récepteur est tombé ou si le joint d'étanchéité est cassé ou endommagé, la protection contre l'eau ne peut pas être garantie.

\* Uniquement lorsque le BP-287, l'antenne, le couvercle de la prise [⚡], le couvercle [USB] et le couvercle de la fente [microSD] sont fixés.

Même lorsque le récepteur est éteint, un léger courant circule toujours dans les circuits. Retirez le bloc-batterie ou les batteries du récepteur lorsqu'il n'est pas utilisé pendant une longue période. Autrement la batterie ou les blocs-batteries installés seront épuisés et devront être rechargés ou remplacés.

L'écran LCD peut avoir des imperfections cosmétiques qui apparaissent sous la

## ■ Précautions

forme de petites taches sombres ou claires. Cela n'est pas un dysfonctionnement ou un défaut, mais une caractéristique normale des écrans LCD.

## ■ Avertissement sur les batteries

Une utilisation incorrecte des batteries Li-ion peut entraîner les risques suivants : fumée, incendie ou rupture de la batterie. Une utilisation incorrecte peut également endommager la batterie ou dégrader les performances.

⚠ **DANGER ! NE JAMAIS** incinérer les blocs-batteries usagées. Le gaz interne de la batterie peut causer une explosion.

⚠ **DANGER ! NE JAMAIS** frapper ou cogner le bloc-batterie de quelque manière que ce soit. N'utilisez pas le bloc-batterie s'il a subi un choc important, s'il est tombé ou s'il a été soumis à une forte pression. Les dommages du bloc-batterie peuvent ne pas être visibles de l'extérieur du boîtier. Même si la surface de la batterie n'a pas de fissures ou d'autres dommages, les cellules à l'intérieur de la batterie peuvent être endommagées ou s'enflammer.

⚠ **DANGER ! NE JAMAIS** laisser le bloc-batterie dans des endroits où la température est supérieure à 60°C (140°F). L'accumulation de températures élevées dans les éléments de la batterie, comme cela peut se produire à proximité d'un feu ou d'une cuisinière, à l'intérieur d'un véhicule garé au soleil, ou en plein soleil pendant de longues périodes, peut causer la rupture des éléments de la batterie ou un incendie. Des températures excessives peuvent également dégrader les performances du bloc-batterie ou réduire la durée de vie des éléments de la batterie.

⚠ **DANGER ! NE JAMAIS** placer les blocs-batteries près d'un feu. Le feu ou la chaleur peuvent les faire éclater ou exploser. Éliminez les blocs-batteries usagées conformément aux réglementations locales.

⚠ **DANGER ! NE JAMAIS** souder les bornes de la batterie et **NE JAMAIS** modifier le bloc-batterie. Cela peut causer une accumulation de chaleur et la batterie peut exploser, émettre de la fumée ou s'enflammer.

⚠ **DANGER ! NE JAMAIS** laisser le liquide contenu dans la batterie entrer en contact avec vos yeux. Cela peut entraîner la cécité. Rincez vos yeux avec de l'eau claire, sans les frotter, et consultez immédiatement un médecin.

⚠ **AVERTISSEMENT ! NE JAMAIS** utiliser des batteries endommagées. Elles peuvent causer un incendie.

⚠ **AVERTISSEMENT ! NE JAMAIS** laisser le liquide contenu dans les éléments de la batterie entrer en contact avec votre corps. Si cela s'est produit, lavez les parties immédiatement avec de l'eau claire.

⚠ **AVERTISSEMENT ! NE JAMAIS** mettre le bloc-batterie dans un four à micro-ondes, un récipient à haute pression ou sur une cuisinière à induction. Cela pourrait causer un incendie, une surchauffe ou une rupture des éléments de la batterie.

**ATTENTION : NE PAS** exposer le bloc-batterie à la pluie, à la neige, à l'eau salée ou à tout autre liquide. Ne pas charger et ne pas utiliser une batterie mouillée. Si la batterie est mouillée, veuillez l'essuyer avec un chiffon sec avant de l'utiliser.

**ATTENTION : NE PAS** continuer à utiliser le bloc-batterie si il a une odeur anormale, si il chauffe, est décoloré ou déformé. Si l'une de ces conditions se produit, contactez votre revendeur ou distributeur Icom.

**ATTENTION : NE PAS** utiliser le bloc-batterie en dehors de la plage de température spécifiée -20°C ~ +60°C (-4°F ~ +140°F). L'utilisation de la batterie en dehors de cette plage réduira ses performances et la durée de vie des éléments de la batterie.

**ATTENTION : NE PAS** laisser le bloc-batterie complètement chargé, complètement déchargé ou dans un environnement à une température excessive (plus de 50°C, 122°F) pendant une période prolongée. Autrement, la durée de vie de la batterie peut être réduite. Si le bloc-batterie ne va pas être utilisé pendant une longue période, il doit être détaché du récepteur après avoir été déchargé. Vous pouvez utiliser le bloc-batterie jusqu'à ce que la capacité restante atteigne environ la moitié, puis le conserver en toute sécurité dans un endroit frais et sec, dans la plage de température suivante :

- 20°C (-4°F) ~ +50°C (+122°F)  
(dans un délai d'un mois).
- 20°C (-4°F) ~ +40°C (+104°F)  
(dans un délai de trois mois).
- 20°C (-4°F) ~ +20°C (+68°F)  
(dans un délai d'un an).

**VEUILLEZ** remplacer le bloc-batterie par un neuf environ cinq ans après sa fabrication, même si il se charge toujours bien. Les matériaux à l'intérieur des cellules de la batterie s'affaiblissent au bout d'un certain temps, même en cas de faible utilisation. Le nombre estimé de fois que vous pouvez recharger le bloc-batterie est entre 300 et 500. Même si le bloc-batterie semble être complètement chargé, la durée de fonctionnement du récepteur peut être plus courte :

- Après environ 5 ans depuis la fabrication du bloc-batterie.
- Le bloc-batterie a été rechargé fréquemment.

Les éléments de la batterie peuvent se détériorer et gonfler en raison de leurs caractéristiques s'ils sont utilisés dans un environnement et des conditions tels que : fréquemment chargés, rechargés immédiatement après une recharge complète, utilisés ou conservés dans un endroit chaud, ou chargés par des méthodes autres que celles indiquées dans les instructions. Si le bloc-batterie gonfle, c'est qu'il a atteint la fin de sa durée de vie et s'est détérioré. Remplacez-le par un bloc-batterie neuf.

## ■ Précautions sur le chargement

⚠ **DANGER ! NE JAMAIS** charger le bloc-batterie dans des endroits où la température est extrêmement élevée, par exemple à proximité d'un feu ou d'une cuisinière, à l'intérieur d'un véhicule chauffé par le soleil ou en plein soleil. Dans de tels environnements, le circuit de sécurité/protection de la batterie s'activera et arrêtera le chargement.

⚠ **AVERTISSEMENT ! NE JAMAIS** charger le récepteur pendant un orage. Cela pourrait causer un choc électrique, un incendie ou endommager le récepteur. Débranchez toujours l'adaptateur d'alimentation avant un orage.

⚠ **AVERTISSEMENT ! NE JAMAIS** charger ou laisser la batterie dans le chargeur de batterie au-delà du temps de chargement spécifié. Si le bloc-batterie n'est pas complètement chargé à la fin de la durée spécifiée, arrêtez le chargement et retirez-le du chargeur de batterie. Si vous continuez à charger la batterie au-delà de la durée spécifiée, vous pourriez causer un incendie, une surchauffe ou une explosion de la batterie.

⚠ **AVERTISSEMENT !** Vérifiez de temps en temps l'état du bloc-batterie pendant le chargement. En cas d'anomalie, arrêtez immédiatement d'utiliser le bloc-batterie.

**ATTENTION : NE PAS** insérer le récepteur (avec la batterie fixée au récepteur) dans le chargeur s'il est mouillé ou sale. Cela pourrait corroder les bornes du chargeur de batterie ou endommager le chargeur. Le chargeur n'est pas étanche.

**ATTENTION : NE PAS** charger le bloc-batterie en dehors de la plage de température spécifiée : 15°C ~ 40°C (59°F ~ 104°F). Icom recommande de charger le bloc-batterie à 25°C (77°F). Le bloc-batterie peut chauffer ou se rompre si il est chargé en dehors de la plage de température spécifiée. En outre, les performances ou la durée de vie de la batterie peuvent être réduites.

## ■ Information FCC

Cet appareil est conforme à la partie 15 de la réglementation FCC. Son fonctionnement est soumis à la condition que cet appareil ne provoque pas d'interférences nocives. Cet équipement a été testé et reconnu conforme aux limites fixées pour un appareil numérique de classe B, conformément à la partie 15 de la réglementation FCC. Ces limites ont été fixées afin d'assurer une protection raisonnable contre les interférences nocives dans une installation résidentielle. Cet équipement génère, utilise et peut émettre un rayonnement de fréquence radio. S'il n'a pas été installé conformément aux instructions, il peut par ailleurs créer des interférences perturbant les communications radio. Toutefois, il n'y a aucune garantie que les interférences ne se produiront pas dans une installation particulière. Si cet équipement crée des interférences perturbant la réception de la radio ou de la télévision, comme cela peut être déterminé en éteignant et en allumant l'équipement, l'utilisateur est invité à essayer de corriger l'interférence en prenant une ou plusieurs des mesures ci-après :

- Réorienter ou changer de place l'antenne de réception.
- Éloigner l'équipement et le récepteur.
- Connecter l'équipement sur une prise sur un autre circuit que celui sur lequel le récepteur est connecté.
- Faire appel au revendeur ou à un technicien radio/TV expérimenté.

**MISE EN GARDE :** Tout changement ou modification, non expressément approuvé par Icom Inc., peut annuler l'autorisation de l'utilisateur à utiliser cet appareil conformément à la réglementation FCC.

Cet appareil respecte les conditions établies au paragraphe 15 des règles de la FCC. Son utilisation est assujettie à la condition de ne pas provoquer des interférences nuisibles.

**ATTENTION:** MODIFIER CET APPAREIL AFIN QU'IL REÇOIVE DES SIGNAUX ÉMANANT DU SERVICE RADIOTÉLÉPHONIQUE CELLULAIRE EST INTERDIT PAR LES RÈGLES DE LA FCC ET PAR LA LOI FÉDÉRALE.

## Informations sur l'unité Bluetooth interne:

ID FCC: 2AMWOFSC-BT1036C  
IC: 23872-FSCBT1036C

## Pour le Canada :

Cet appareil contient un ou plusieurs récepteurs exemptés de licence qui sont conformes aux normes RSS de Innovation, Science and Economic Development du Canada exemptés de licence. L'utilisation est permise sujette aux deux conditions suivantes : (1) l'appareil ne doit pas produire de brouillage, et (2) l'utilisateur de l'appareil doit accepter tout brouillage radioélectrique subi, même si le brouillage est susceptible d'en compromettre le fonctionnement.

## ■ Mise au rebut



Le pictogramme poubelle barrée sur notre produit, notre documentation ou nos emballages vous rappelle qu'au sein de l'Union européenne, tous les

produits électriques et électroniques, batteries et accumulateurs (batteries rechargeables) doivent être mis au rebut dans les centres de collecte indiqués à la fin de leur période de vie. Vous ne devez pas mettre au rebut ces produits avec les déchets municipaux non triés. Ils doivent être mis au rebut dans le respect de la réglementation en vigueur dans votre secteur.

## ■ Informations CE et DOC



Par la présente, Icom Inc. déclare que les versions de l'IC-R15 qui ont le symbole « CE » sur le produit sont conformes aux exigences essentielles de la directive sur les équipements radio 2014/53/UE et à la limitation de l'utilisation de certaines substances dangereuses selon la directive sur les équipements électriques et électroniques 2011/65/UE. Le texte intégral de la déclaration de conformité UE est disponible à l'adresse internet suivante : <https://www.icomjapan.com/support/>

## ■ Recommandation

**NETTOYEZ BIEN LE RÉCEPTEUR DANS UNE BOL D'EAU DOUCE** si il a été exposé à de l'eau salée, et séchez-le avant de l'utiliser. Autrement, les touches et les interrupteurs du récepteur peuvent devenir inutilisables en raison de la cristallisation du sel, et/ou les bornes de chargement du bloc-batterie peuvent se corroder.

**REMARQUE** : Si la protection étanche du récepteur semble défectueuse, nettoyez-le soigneusement avec un chiffon doux et humide (eau douce), puis séchez-le avant de l'utiliser.

Le récepteur peut perdre sa protection étanche si le boîtier, le capuchon de la prise ou le couvercle du connecteur est endommagé ou cassé, ou si le récepteur est tombé.

Contactez votre distributeur Icom ou votre revendeur pour obtenir de l'aide.

## ■ Marques déposées

Icom et le logo Icom sont des marques déposées de Icom Incorporated (Japon) au Japon, aux États-Unis, au Royaume-Uni, en Allemagne, en France, en Espagne, en Russie, en Australie, en Nouvelle-Zélande et/ou dans d'autres pays.

Adobe, Acrobat, et Reader sont des marques déposées ou des marques commerciales de Adobe Systems Incorporated aux États-Unis et/ou dans d'autres pays.

Le nom et les logos Bluetooth® sont des marques déposées appartenant à Bluetooth SIG, Inc. Toute utilisation de ces marques par Icom Inc. fait l'objet d'une licence.

Les autres marques déposées et noms commerciaux appartiennent à leurs propriétaires respectifs.

Tous les autres produits ou marques sont des marques déposées ou des marques commerciales de leurs propriétaires respectifs.

Ce produit inclut le logiciel libre « mbed TLS », et dispose d'une licence selon les termes de la licence du logiciel libre.

Se reporter à la page « About the Licenses » à la fin du manuel en anglais pour plus d'informations sur le logiciel libre utilisé dans ce produit.

## ■ Théorie de fonctionnement

Le rayonnement électromagnétique, qui a des fréquences de 20 000 Hz (20 kHz\*) et plus, est appelé énergie radiofréquence (RF) parce qu'il est utilisé dans les transmissions radio. L'IC-R15 reçoit de l'énergie RF de 76 000 MHz\* à 500 000 MHz pour la version européenne, ou de 88 000 MHz\* à 500 000 MHz pour la version américaine, et la convertit en énergie audiofréquence (AF) qui, à son tour, actionne un haut-parleur pour créer des ondes sonores.

L'énergie AF est situé dans la plage de 20 à 20 000 Hz.

\* kHz est l'abréviation de kilohertz ou 1 000 hertz, MHz est l'abréviation de mégahertz ou 1 000 000 hertz, le hertz étant une unité de fréquence.

## ■ Notes d'utilisation

Le IC-R15 peut recevoir sa propre fréquence oscillante, ce qui cause l'absence de réception ou une réception bruyante sur certaines fréquences.

Le IC-R15 peut recevoir des interférences de signaux extrêmement forts sur différentes fréquences ou lors de l'utilisation d'une antenne externe avec un gain élevé.

## ■ Accessoires fournis



Antenne



Dragonne



Câble USB  
(Type-A/Type-C)

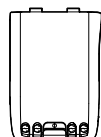

Bloc-batterie

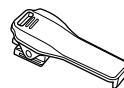

Porte-ceinture

**REMARQUE** : Certains accessoires ne sont pas fournis, ou leur forme peut être différente, selon la version du récepteur.

## ■ Remarques importantes

### ◇ Signaux parasites

Vous pouvez entendre des bruits causés par des signaux parasites générés dans le circuit du récepteur, mais cela n'indiquent pas un dysfonctionnement du récepteur.

### ◇ Signaux parasites pendant le chargement

Vous pouvez entendre des bruits causés par des signaux générés dans le circuit de chargement. Veuillez éteindre le récepteur avant de le recharger.

### ◇ Balayage en mode Dualwatch

La fonction Dualwatch surveille simultanément 2 fréquences.

Par exemple, si vous recevez en mode AM sur une bande et que vous effectuez un balayage sur l'autre bande, vous pourriez entendre des bruits dus à des fluctuations de tension lorsque vous changez de fréquence, car les deux circuits de réception partagent la même antenne sur le IC-R15. Cela n'est pas un dysfonctionnement du récepteur.

### ◇ Réglage de l'heure

Le IC-R15 n'a pas de fonction de réglage automatique de l'heure. Nous vous recommandons de régler l'heure à partir du mode RÉGLER avant de l'utiliser.

([MENU] > SET > Time Set > **Date/Time**)

- ① Le logiciel de programmation CS-R15 (acheté séparément) peut régler automatiquement l'heure.

## ■ A propos des manuels du IC-R15

Vous pouvez utiliser les manuels suivants pour comprendre et utiliser ce récepteur.

(A partir de juillet 2024)

### CONSEIL :

Vous pouvez télécharger chaque manuel et guide sur le site Web d'Icom :

<https://www.icomjapan.com/support/>  
Entrez « IC-R15 » dans le champ de recherche du site.

Pour lire les manuels ou les guides, Adobe® Acrobat® Reader® est requis. Si vous ne l'avez pas installé, téléchargez et installez Adobe® Acrobat® Reader® à partir du site web d'Adobe Systems Incorporated.

### Manuel de base (Ce manuel)

Instructions sur les opérations de base, précautions et spécifications.

### Manuel de base (en anglais, fourni avec le récepteur)

Instructions sur les opérations de base, précautions et spécifications en anglais.

### Manuel avancé (en anglais, type PDF)

Instructions sur les opérations avancées, comme indiqué ci-dessous.

- Utilisation avec batterie
- Utilisation d'une carte microSD
- Utilisation de la mémoire
- Utilisation de la radio FM
- Utilisation du balayage
- Enregistrement du son reçu
- Mode de réglage
- Autres fonctions
- Mise à jour du firmware
- Options

### Guide de référence CI-V (en anglais, type PDF)

Décrit les contrôles utilisés dans les opérations de contrôle à distance (communication en série avec CI-V).

## ■ Table des matières

|                                                       |           |
|-------------------------------------------------------|-----------|
| ■ Important.....                                      | 23        |
| ■ Fonctions.....                                      | 23        |
| ■ Définitions explicites.....                         | 23        |
| ■ Précautions.....                                    | 24        |
| ■ Avertissement sur les batteries.....                | 25        |
| ■ Précautions sur le chargement.....                  | 26        |
| ■ Information FCC.....                                | 27        |
| ■ Mise au rebut.....                                  | 27        |
| ■ Informations CE et DOC.....                         | 27        |
| ■ Recommandation.....                                 | 28        |
| ■ Marques déposées.....                               | 28        |
| ■ Théorie de fonctionnement.....                      | 28        |
| ■ Notes d'utilisation.....                            | 28        |
| ■ Accessoires fournis.....                            | 28        |
| ■ Remarques importantes.....                          | 29        |
| ◇ Signaux parasites.....                              | 29        |
| ◇ Signaux parasites pendant le chargement.....        | 29        |
| ◇ Balayage en mode Dualwatch.....                     | 29        |
| ◇ Réglage de l'heure.....                             | 29        |
| ■ A propos des manuels du IC-R15.....                 | 29        |
| <b>1 DESCRIPTION DU PANNEAU.....</b>                  | <b>31</b> |
| ■ Panneaux avant, supérieur et latéraux.....          | 31        |
| ■ Affichage de la fonction.....                       | 33        |
| <b>2 PRÉPARATION.....</b>                             | <b>35</b> |
| ■ Chargement du bloc-batterie.....                    | 35        |
| ◇ Capacité du bloc-batterie.....                      | 35        |
| ■ Allumer le récepteur.....                           | 35        |
| <b>3 FONCTIONNEMENT DE BASE.....</b>                  | <b>36</b> |
| ■ Réglage du niveau audio.....                        | 36        |
| ■ Écran MENU.....                                     | 36        |
| ◇ Fonctionnement de l'écran MENU.....                 | 36        |
| ◇ Sélection d'un élément de menu.....                 | 37        |
| ■ Fenêtre de menu rapide.....                         | 38        |
| ■ Fonction Dualwatch.....                             | 39        |
| ◇ Activer ou désactiver la fonction Dualwatch.....    | 39        |
| ◇ Sélection de la bande PRINCIPALE.....               | 39        |
| ■ Réception.....                                      | 40        |
| ◇ Sélection du mode de la fréquence de sélection..... | 40        |
| ◇ Sélection du mode de réception.....                 | 40        |
| ◇ Sélection de la bande de réception.....             | 41        |
| ■ Réglage du niveau Squelch.....                      | 41        |
| <b>4 BALAYAGE.....</b>                                | <b>42</b> |
| ■ Commencer ou annuler le balayage.....               | 42        |
| <b>5 SPÉCIFICATIONS.....</b>                          | <b>43</b> |
| ◇ Général.....                                        | 43        |
| ◇ Récepteur.....                                      | 44        |
| ◇ Bluetooth.....                                      | 44        |
| <b>ÉLÉMENTS DE L'ÉCRAN DU MENU.....</b>               | <b>45</b> |

## ■ Panneaux avant, supérieur et latéraux

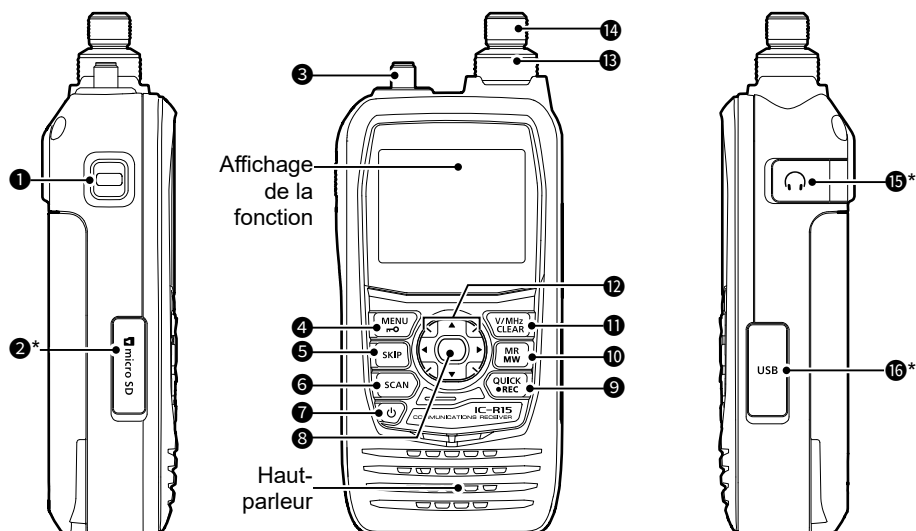

\*Fermez bien les couvercles lorsqu'il n'est pas utilisé.

### ❶ TOUCHE SQUELCH [SQL]

- En appuyant dessus, tournez [DIAL] pour régler le niveau de squelch.
- Appuyez ou maintenez enfoncé pour activer ou désactiver la fonction de surveillance.

### ❷ Logement pour carte microSD [microSD]

Insérez une carte microSD (fournie par l'utilisateur).

### ❸ CONNECTEUR D'ANTENNE

Connectez l'antenne fournie.

### ❹ TOUCHE MENU • VERROUILLAGE [MENU]/[

- Appuyez pour ouvrir l'écran MENU.
- Maintenez enfoncé pendant 1 seconde pour activer ou désactiver la fonction de verrouillage.

### ❺ TOUCHE SKIP [SKIP]

- Lorsque le balayage VFO est pausé, appuyez pour accéder à un groupe de canaux Skip ou des fréquences Skip temporaires.
- En mode Mémoire, appuyez pour accéder à un canal Skip (SKIP ou PSKIP).
- Lorsque le balayage de la mémoire est pausé, appuyez pour accéder à un canal Skip (SKIP ou PSKIP) ou des fréquences Skip temporaire.

### ❻ TOUCHE BALAYAGE [SCAN]

- Appuyez pour ouvrir la fenêtre de sélection du type de balayage.
- Maintenez enfoncé pendant 1 seconde pour commencer le dernier balayage sélectionné.

**7 TOUCHE MARCHÉ [↵]**

- Maintenez enfoncé pendant 1 seconde pour allumer ou éteindre le récepteur.
- Lorsque la « Screen Capture [PWR] Key » est réglée sur « ON », appuyez pour capturer l'écran du récepteur sur une carte microSD.  
([MENU] > SET > Fonction > **Screen Capture [PWR] Key**)

**8 TOUCHE ENTRÉE [ENT]**

Appuyez pour régler l'élément ou l'option sélectionnée.

**9 TOUCHE MENU RAPIDE • ENREGISTREMENT [QUICK]/[•REC]**

- Appuyez pour ouvrir la fenêtre Menu rapide.
- Maintenez enfoncé pendant 1 seconde pour commencer ou arrêter l'enregistrement vocal.

**10 TOUCHE MÉMOIRE • ÉCRITURE MÉMOIRE SÉLECTIONNÉE [MR]/[MW]**

- Appuyez pour accéder au mode Mémoire.
- Maintenez enfoncé pendant 1 seconde pour ouvrir la fenêtre Écriture mémoire.

**11 TOUCHE VFO/MHz • EFFACER [V/MHz]/[CLEAR]**

- Appuyez pour accéder au mode VFO.
- Dans le mode VFO, appuyez pour sélectionner l'incrément de réglage 1 MHz.
- Dans l'écran MENU, appuyez pour sélectionner un menu de niveau supérieur.
- Appuyez pour effacer un caractère saisi.

**12 TOUCHES D-PAD (HAUT)/(BAS)/(GAUCHE)/(DROITE)****D-pad(↑)/D-pad(↓)**

- Appuyez pour changer la bande PRINCIPALE.
- Dans l'écran MENU ou dans la fenêtre Menu rapide, appuyez pour déplacer la barre de sélection de l'option ou de la valeur vers le haut.
- Maintenez enfoncé pendant 1 seconde pour activer ou désactiver la fonction Dualwatch.

**D-pad(←)/D-pad(→)**

- Appuyez pour sélectionner la bande de réception ou le groupe de mémoire.
- Dans l'écran MENU, appuyez pour sélectionner un élément du menu.

**13 CONTRÔLE DU VOLUME [VOL]**

Tournez pour régler le volume audio.

**14 MOLETTE DE CONTRÔLE [DIAL]**

- Tournez pour sélectionner une fréquence de fonctionnement.
- En mode Mémoire, tournez pour sélectionner un canal de mémoire.
- Tournez pour sélectionner un élément réglable ou une valeur.
- En mode Saisie de caractères, tournez pour saisir des caractères.

**15 PRISE HAUT-PARLEUR [🔊]**

Connectez un écouteur en option.

Fiche de haut-parleur : 3,5 mm (1/8 pouce)

- ① Vérifiez que le récepteur est éteint avant de connecter ou de déconnecter un accessoire optionnel.

**16 PORT USB (Type-C) [USB]**

Connectez à une source d'alimentation externe, à un ordinateur ou à d'autres périphériques USB.

- ① Pas compatible avec USB Power Delivery.

# 1 DESCRIPTION DU PANNEAU

## ■ Affichage de la fonction

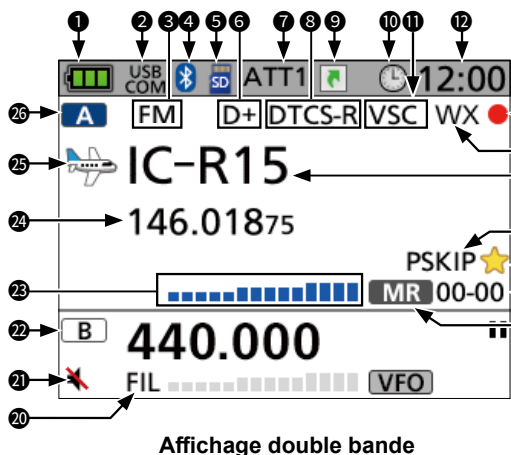

Affichage monobande



Mode radio FM sur la bande A

### ❶ ICÔNE DE BATTERIE

Affiche la capacité actuelle du bloc-batterie connecté.

① «  » est affiché lorsque le boîtier de batterie en option est installé.

### ❷ INDICATEUR DE CONNEXION USB

Est affiché lorsqu'un périphérique USB est connecté avec un câble USB et que « USB Connect » est réglé sur « Serialport ».

([MENU] > SET > Fonction > **USB Connect**)

### ❸ ICÔNES DU MODE DE RÉCEPTION

Affiche le mode de réception sélectionné.

### ❹ ICÔNE Bluetooth®

Affiché lorsqu'un appareil Bluetooth est connecté.

### ❺ ICÔNE microSD

- Affiché lorsqu'une carte microSD est insérée.
- Clignote pendant l'accès à la carte microSD.

### ❻ ICÔNES DUPLEX

- D+ : Affiché pendant le fonctionnement en mode duplex plus.
- D- : Affiché pendant le fonctionnement en mode duplex moins.

### ❼ ICÔNE ATTÉNUATEUR

Affiché lorsque l'atténuateur est activé.

### ❽ ICÔNES DE TONALITÉ









Affichées lorsque la fonction de tonalité est activée.

### ❾ ICÔNE MODE SIMPLE

Affiché lorsque l'appareil fonctionne en mode Simple.

### ❿ ICÔNE ARRÊT AUTO

Affiché lorsque la fonction d'arrêt auto est activée.

- 11 ICÔNES ATTÉNUATEUR DE RADIO VSC/FM**
- VSC : Affiché lorsque la fonction de contrôle du Squelch vocal est activée.
  - ATT : Affiché lorsque l'atténuateur est activé en mode radio FM.
- 12 AFFICHAGE DE L'HEURE**
- 13 ICÔNES D'ENREGISTREMENT**
-  : Affiché pendant l'enregistrement.
  -  : Affiché lorsque l'enregistrement est pausé.
- 14 ICÔNE ALERTE MÉTÉO**  
Affiché lorsque la fonction d'alerte météo est activée. (Pour la version USA uniquement)
- 15 AFFICHAGE DU NOM DE LA MÉMOIRE**  
Affiche le nom de la mémoire, s'il a été saisi.
- 16 ICÔNES SKIP**
- SKIP : Affiché lorsque mémoire Skip est sélectionné.
  - PSKIP : Affiché lorsque programme Skip est sélectionné.
- 17 CANAL FAVORI**  
Affiché lorsqu'un canal favori est sélectionné.
- 18 NUMÉRO DU CANAL DE MÉMOIRE**  
Affiche le groupe de mémoire et le numéro du canal de mémoire sélectionnés.
- 19 ICÔNE MODE**  
Affiche le mode de sélection de la fréquence.
-  : Mode VFO
  -  : Mode Mémoire
  -  : Mode Canal météo (uniquement pour la version USA)
- 20 ICÔNE FILTRE AF**  
Affiché lorsque la fonction de filtre AF est activée.
- 21 SOURDINE BANDE SEC**  
Affiché lorsque « Sub Band Mute » est réglé sur « Mute » ou « Mute & Beep ». ([MENU] > SET > Sounds > **Sub Band Mute**)
- 22 ICÔNE BANDE B**
-  : Affiché lorsque la bande B est la bande PRINCIPALE.
  -  : Affiché lorsque la bande B est la bande SEC.
- 23 S METER**  
Affiche la puissance relative du signal reçu.
- 24 AFFICHAGE DE LA FRÉQUENCE**  
Affiche une fréquence de fonctionnement.
- 25 ICÔNE CATÉGORIE**  
Affiche l'icône de la catégorie sélectionnée.
- 26 ICÔNE BANDE A**
-  : Affiché lorsque la bande A est la bande PRINCIPALE.
  -  : Affiché lorsque la bande A est la bande SEC.

## ■ Chargement du bloc-batterie

Durée de chargement : Environ 4 heures avec une entrée 5V/1A

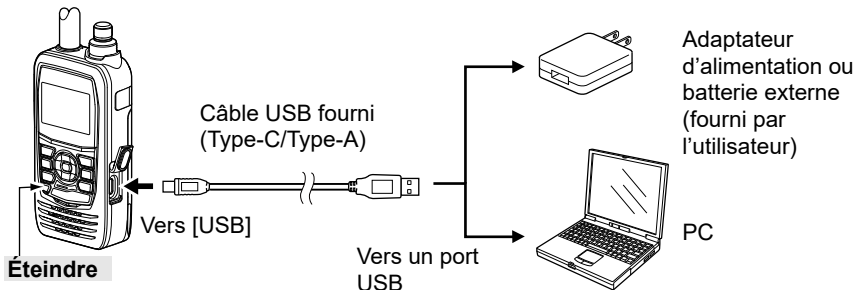





① Voir le Manuel avancé pour les blocs-batteries et les chargeurs en option.



### REMARQUE :

- USB Power Delivery (USB PD) n'est pas pris en charge.
- Le bloc-batterie doit être complètement rechargée avant d'utiliser le récepteur pour la première fois, pour une durée de vie et un fonctionnement optimaux.
- **Veillez toujours** éteindre le récepteur pendant le chargement. Autrement le bloc-batterie connectée ne pourra pas être rechargé.
- Pendant le chargement, l'icône de chargement «  » et le message « Charging... » s'affichent.
- L'icône et le message « Charging... » disparaissent lorsque le bloc-batterie est complètement rechargé.
- Il se peut que vous n'arriviez pas à recharger :
  - selon le câble USB ou l'adaptateur d'alimentation utilisé.
  - si vous utilisez un concentrateur USB ou une connexion à un port USB de faible puissance.
- Le temps de chargement peut varier en fonction du port USB.

## ◇ Capacité du bloc-batterie

| ICÔNE                                                                                          | ÉTAT DE LA BATTERIE                                                                                                                                                                                                         |
|------------------------------------------------------------------------------------------------|-----------------------------------------------------------------------------------------------------------------------------------------------------------------------------------------------------------------------------|
|             | La batterie a une capacité suffisante.                                                                                                                                                                                      |
|             | La batterie est légèrement déchargée.                                                                                                                                                                                       |
| <br>(vert)  | La batterie est presque déchargée.                                                                                                                                                                                          |
| <br>(rouge) | La batterie est presque complètement déchargée.<br>① Rechargez immédiatement le bloc-batterie. Autrement l'icône commencera à clignoter, le message « LOW BATTERY » s'affichera et le récepteur s'éteindra automatiquement. |

## ■ Allumer le récepteur

- Maintenez la touche [] enfoncée pendant 1 seconde pour allumer le récepteur.
  - Après l'affichage du message d'ouverture et de la capacité restante de la batterie, la fréquence de réception s'affiche.
- Maintenez à nouveau la touche [] enfoncée pendant 1 seconde pour éteindre le récepteur.

## ■ Réglage du niveau audio

- Tournez [VOL] pour régler le niveau audio.
- ① Le niveau audio est affiché pendant le réglage.

## ■ Écran MENU

Vous pouvez ouvrir l'écran MENU en appuyant sur [MENU].

Vous pouvez utiliser l'écran MENU pour régler des valeurs ou des paramètres de fonction rarement modifiés.

Voir l'annexe pour la liste des éléments du MENU.

Pour plus de détails sur chaque élément, reportez-vous au Manuel avancé.

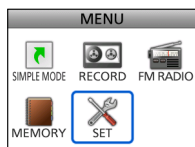

**CONSEIL :** L'écran MENU utilise une structure arborescente. Vous pouvez passer au niveau suivant du menu ou revenir en arrière d'un niveau, en fonction de l'élément sélectionné.

## ◇ Fonctionnement de l'écran MENU

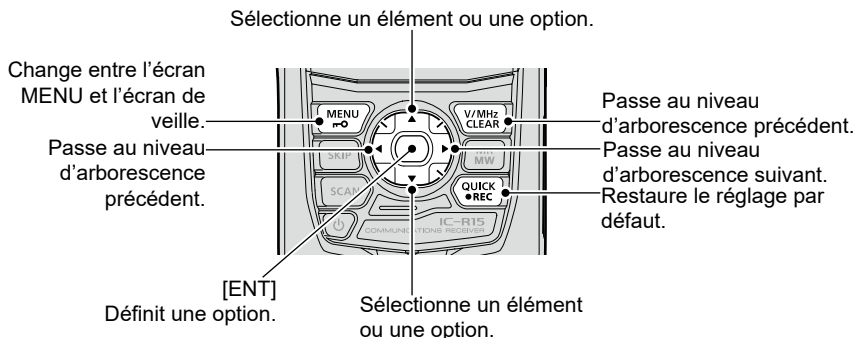

- ① Dans l'écran MENU, vous pouvez sélectionner un élément en appuyant sur le D-pad(↕↔).

### Description simplifiée de l'opération « Sélectionner »

Dans ce manuel, l'opération « Sélectionner » est simplifiée, comme décrit ci-dessous.

#### Description simplifiée :

1. Appuyez sur [MENU].
2. Sélectionnez « 30min ».

#### Fonctionnement :

1. Appuyez sur [MENU] pour ouvrir l'écran MENU.
2. Appuyez sur le D-pad (↕) pour sélectionner « 30min », puis appuyez sur [ENT].

### 3 FONCTIONNEMENT DE BASE

#### ◇ Sélection d'un élément de menu

**Exemple :** Réglez « Auto Power OFF » sur « 30 min ».

[MENU] > SET > Fonction > **Auto Power OFF**

1. Appuyez sur [MENU].
  2. Sélectionnez « SET ».
  3. Sélectionnez « Fonction ».
  4. Sélectionnez « Auto Power OFF ».
  5. Sélectionnez « 30min ».
    - Règle l'option, puis revient au niveau précédent de l'arborescence. (L'écran **FUNCTION** est affiché.)
- ① Pour quitter l'écran MENU, appuyez sur [MENU].

L'icône Arrêt auto est affiché.

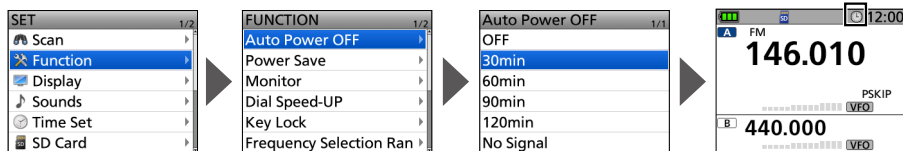

#### **CONSEIL : Pour restaurer au réglage par défaut**

1. Appuyez sur [QUICK] dans l'étape 5.
2. Sélectionnez « Default ».
  - Le réglage est restauré à la valeur par défaut.

① Les réglages par défaut de chaque élément sont décrits dans le Manuel avancé.

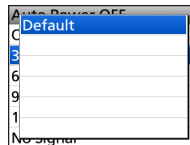

## ■ Fenêtre de menu rapide

Vous pouvez ouvrir la fenêtre du Menu rapide en appuyant sur [QUICK]. Dans la fenêtre, les éléments sélectionnables peuvent varier selon le mode de réception ou la fonction. Les éléments listés ci-dessous sont des exemples.

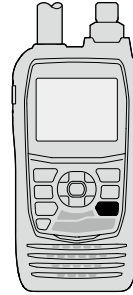

[QUICK]

| Mode VFO            | Mode Mémoire           | Mode CH météo*2        |
|---------------------|------------------------|------------------------|
| Select Band         | Favorite Mode          | Weather Alert          |
| MODE                | Select Category/Group  | Battery Status         |
| DUP                 | Memory Selection Range | <<Start REC>>          |
| TONE*1              | MODE                   | <<FM Radio Mode>>*3    |
| VSC*1               | DUP                    | <<B Band>>*4           |
| TS                  | TONE*1                 | <<Dualwatch OFF>>*5    |
| ATT                 | VSC*1                  |                        |
| AF Filter           | TS                     | <b>Mode radio FM</b>   |
| Weather Alert*2     | ATT                    | Select Group*6         |
| Battery Status      | AF Filter              | SKIP*6                 |
| <<Start REC>>       | Add to Favorites       | SKIP Select Mode*6     |
| <<FM Radio Mode>>*3 | SKIP                   | ATT                    |
| <<B Band>>*4        | Weather Alert*2        | FM Radio ATT           |
| <<Dualwatch OFF>>*5 | Battery Status         | Weather Alert*2        |
|                     | <<Start REC>>          | Battery Status         |
|                     | <<FM Radio Mode>>*3    | <<Start REC>>          |
|                     | <<B Band>>*4           | <<Exit FM Radio Mode>> |
|                     | <<Dualwatch OFF>>*5    | <<B Band>>*4           |
|                     |                        | <<Dualwatch OFF>>*5    |

\*1 Pour FM/FM-N uniquement.

\*2 Pour la version USA uniquement.

\*3 Pour la bande A uniquement.

\*4 Lorsque la bande B est la bande principale, « <<A Band>> » est affiché.

\*5 Lorsque la fonction Dualwatch est désactivée, « <<Dualwatch ON>> » est affiché.

\*6 Pour le mode mémoire radio FM uniquement.

## 3 FONCTIONNEMENT DE BASE

### ■ Fonction Dualwatch

La fonction Dualwatch surveille simultanément 2 fréquences. Le IC-R15 possède 2 circuits de réception indépendants, bandes A et B. Vous pouvez régler des fréquences ou des modes de réception différents dans chaque bande.

- ① Lorsque la fonction Dualwatch est activée, la sortie audio peut être interrompue lorsque la fréquence est changée pendant le balayage, ou par d'autres facteurs.
- ① Le mode radio FM ne peut être sélectionné que pour la bande A.

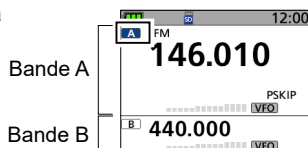

Affichage double bande  
(La fonction Dualwatch est activée)

### ◇ Activer ou désactiver la fonction Dualwatch

Maintenez D-pad(↓↑) enfoncé pendant 1 seconde pour activer ou désactiver la fonction Dualwatch.

- Lorsque la fonction Dualwatch est activée, l'écran affiche la bande A dans la moitié supérieure et la bande B dans la moitié inférieure de l'écran.

- ① **A** ou **B** est affiché sur la bande principale, où vous pouvez modifier les réglages.
- ① La bande SEC peut être automatiquement mise en sourdine.  
([MENU] > SET > Sounds > **Sub Band Mute**)  
Lorsque vous sélectionnez cela, « Mute » ou « Mute & Beep » est affiché.

- Lorsque la fonction Dualwatch est désactivée, l'écran affiche uniquement la bande principale. Appuyez sur D-pad(↓↑) pour sélectionner l'autre bande.

### ◇ Sélection de la bande PRINCIPALE

Appuyer sur D-pad(↓↑) pour sélectionner alternativement la bande A ou la bande B comme bande principale.

- **A** ou **B** est affiché sur la bande principale, où vous pouvez modifier les réglages.
- ① La sélection de la bande, le réglage de la fréquence de réception, la sélection du mode de réception, la sélection du canal de mémoire et l'opération d'écriture dans la mémoire ne peuvent être effectués que sur la bande principale.



Affichage monobande  
(La fonction Dualwatch est désactivée)

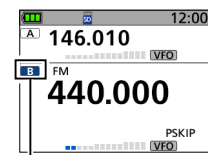

La bande B est définie  
comme la bande principale.

## ■ Réception

### ◇ Sélection du mode de la fréquence de sélection

#### Mode VFO

Tournez [DIAL] pour régler une fréquence de fonctionnement.

① En mode VFO, **VFO** est affiché.

#### Mode Mémoire

Sélectionnez un canal de mémoire dans lequel une fréquence de fonctionnement et d'autres paramètres sont enregistrés.

① En mode Mémoire, **MR** et le numéro du canal de mémoire sont affichés.

#### Mode canal météo (uniquement pour la version USA)

Les canaux météo sont utilisées pour surveiller les chaînes météo diffusées par National Oceanographic and Atmospheric Administration (NOAA).

① En mode Canal météo, **WX** est affiché.

#### Mode radio FM

Vous pouvez écouter à des stations de radio FM.

1. Choisissez un mode.

#### ① Informations

- Appuyez sur [V/MHz] pour sélectionner le mode VFO.
- Dans le mode VFO, appuyez sur [V/MHz] pour sélectionner l'incrément de réglage 1 MHz.
- Appuyez sur [MR] pour sélectionner le mode mémoire.
- Pour la version USA uniquement, appuyez sur [MR] en mode Mémoire pour sélectionner le mode Canal météo.
- Appuyez sur [QUICK], puis sélectionnez « <<FM Radio Mode>> » pour activer la radio FM.

2. Tournez [DIAL] pour sélectionner une fréquence de fonctionnement ou un canal.



Mode VFO



Mode Mémoire

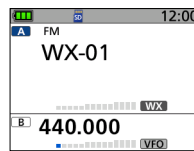

Mode Canal  
météo

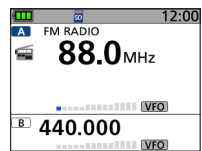

Mode radio FM

### ◇ Sélection du mode de réception

1. Appuyez sur [QUICK] pour sélectionner le mode de réception.
2. Sélectionnez « MODE ».
  - ① Le récepteur a 4 modes de réception : FM, FM-N, AM, et AM-N.



Mode FM

## 3 FONCTIONNEMENT DE BASE

### ◇ Sélection de la bande de réception

1. Appuyez sur [V/MHz] pour sélectionner le mode VFO.
2. Appuyez sur [QUICK].
3. Sélectionnez « Select Band ».
4. Sélectionnez la bande de réception.
  - Règle la bande de réception, puis revient à l'écran de veille.

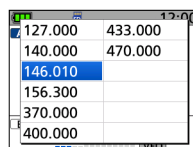
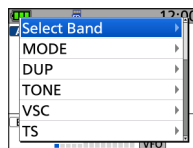

### ■ Réglage du niveau Squelch

Le bruit Squelch permet d'entendre le son uniquement lors de la réception de signaux plus forts que le niveau défini. Un niveau élevé bloque les signaux faibles et ne reçoit que les signaux plus forts. Un niveau inférieur reçoit des signaux plus faibles.

- ① Dans ce document, « Bruit Squelch » est appelé simplement « Squelch ».

Tout en maintenant [SQL] enfoncé, tournez [DIAL] pour sélectionner le niveau Squelch.

#### ① Informations

- Options : « OPEN », « AUTO » (par défaut), et « LEVEL 1 » ~ « LEVEL 9 ».
- « LEVEL 1 » est un niveau Squelch faible (pour les signaux faibles) et « LEVEL 9 » est un niveau Squelch fort (pour les signaux forts).
- « AUTO » est un réglage automatique du niveau utilisant un système de comptage des impulsions de bruit.
- « OPEN » est le réglage de l'ouverture continue.
- En mode radio FM, vous pouvez régler jusqu'au « LEVEL 3 ».



Squelch automatique



Niveau maximum de Squelch

Le balayage est une fonction polyvalente qui permet de rechercher automatiquement des signaux. Le balayage permet de trouver des stations pour contacter ou écouter, ou permet de sauter les canaux ou les fréquences non désirés.

En mode VFO, le balayage VFO recherche un signal dans la plage de fréquences spécifiée.

En mode Mémoire, le balayage de la mémoire recherche un signal sur les canaux de mémoire préenregistrés.

## ■ Commencer ou annuler le balayage

- ① Réglez en mode VFO ou en mode mémoire avant de commencer le balayage.
1. Appuyer sur [SCAN].
  - Ouvre la fenêtre de sélection du type de balayage.
  - ① Si vous maintenez [SCAN] enfoncé pendant 1 seconde, le dernier type de balayage sélectionné commence.
2. Choisissez un type de balayage.
  - Le balayage commence.
  - En mode VFO, le point décimal et l'icône du type de balayage sélectionné clignotent.
  - En mode Mémoire, le point décimal et l'icône de la mémoire clignotent.
  - ① Lorsqu'un signal est détecté, le S-meter affiche la puissance du signal reçu.
  - ① Tournez [DIAL] pour changer la direction du balayage.
3. Appuyez sur [CLEAR] pour annuler le balayage.

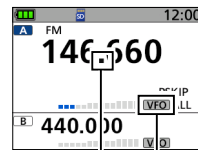
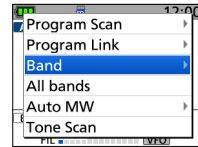

Clignote

## D Général

- Couverture de fréquences :
  - [Bande A], [Bande B] 108,000000 ~ 500,000000 MHz
  - [Bande BC (Radio FM)] Version EUR 76,000000 ~ 108,000000 MHz
  - Version USA 88,000000 ~ 108,000000 MHz
- Modes de réception : FM/FM-N/WFM\*1/AM/AM-N
- Plage de température de fonctionnement :
  - 20°C ~ +60°C, -4°F ~ +140°F
- Stabilité de la fréquence : ±2,5 ppm ou moins (-20°C ~ +60°C, -4°F ~ +140°F)
- Résolution de fréquence : 5, 6,25, 8,33\*2, 10, 12,5, 15, 20, 25, 30, 50, 100, 125, 200 kHz
- Nombre de canaux de mémoire :
  - 2 000 (en groupes de 100)
  - + 325 (bords de balayage : 25 paires, écriture auto de la mémoire : 200, et Balayage Skip : 100)
- Exigences en matière d'alimentation :
  - 5,0 V CC (±5 %) (à partir de [USB] pour le chargement uniquement)
  - 3,6 V CC (avec la batterie fournie)
- ,PSpEHSOP/HG BPDpVpTØEUp
- PHORU3URMHFWRØREOXHV /#PP /#SRKHV
- Poids (approximatif) :
  - 150 g, 5,3 oz (antenne et bloc batterie non inclus)
  - 260 g, 9,2 oz (antenne et batterie incluses)

\*1 Pour le mode radio FM uniquement.

\*2 Pour la bande VHF AIR uniquement (108,000 MHz ~ 136,991 MHz).

## D Récepteur

- Système récepteur : Superhétérodyne double
- Fréquences intermédiaires :
  - [Bande A] 1er 58,050 MHz, 2ème 0,450 MHz
  - [Bande B] 1er 57,150 MHz, 2ème 0,450 MHz

- Sensibilité pour toutes les versions :

| Mode                             | Plage de fréquences (MHz) | Sensibilité G% | Sensibilité Squelch G% |
|----------------------------------|---------------------------|----------------|------------------------|
| AM<br>(10 dB S/N)<br>(1 kHz/30%) | 108,000 ~ 142,000         | 0 ou moins     | 0 ou moins             |
|                                  | 222,000 ~ 249,995         | 0 ou moins     | 0 ou moins             |
|                                  | 250,000 ~ 299,995         | 5 ou moins     | 5 ou moins             |
|                                  | 300,000 ~ 400,000         | 3 ou moins     | 3 ou moins             |
| FM<br>6,1\$<br>N+ N+ (9)         | 108,000 ~ 249,995         | -8 ou moins    | -8 ou moins            |
|                                  | 250,000 ~ 299,995         | -3 ou moins    | -3 ou moins            |
|                                  | 300,000 ~ 500,000         | -5 ou moins    | -5 ou moins            |
| Radio FM<br>6,1\$<br>N+ N+ (9)   | 76,000 ~ 108,000          | 0 ou moins     | 5 ou moins             |

- Sélectivité :
  - AM/FM 50 dB ou plus
  - WFM 35 dB ou plus
- Puissance de sortie audio (3,6 V) :
  - +SDOH|H|WHUR :R%OXF0|B|B30WRUVRQ
  - +SDOH|H|WHUR :R%OXF0|B|B30WRUVRQ
- Consommation électrique
  - 9)0B|H|V|H0|HE|B|I|E|W|B|B|Q|H|W|U|H|P|H|W|e6\$,9e(
  - UpWURpFOD|B|e6\$,9e
  - Réception 380 mA typique
  - Veille 150 mA typique
  - Économie d'énergie 80 mA typique

## D Bluetooth

- Version : Version Bluetooth 5.2
- Sortie de transmission : Classe 1
- 3UR0 +)39HUVBQ
- Nombre maximum d'appareils Bluetooth appariés : 1 appareil

# ELEMENTOS DE LA PANTALLA DE MENÚ

## ÉLÉMENTS DE L'ÉCRAN DU MENU

|                                     |
|-------------------------------------|
| <b>SIMPLE MODE</b>                  |
| Favorite                            |
| Category/Group                      |
| (No Category)                       |
| Category name<br>(Example: Airband) |
| Band                                |
| FM Radio                            |
| FM Radio Memory                     |
| Frequency                           |
| <<Scan>>                            |
| Favorite                            |
| Category/Group                      |
| Band                                |
| <b>RECORD</b>                       |
| <<REC Start>>                       |
| Play Files                          |
| Recorder Set                        |
| RX REC Condition                    |
| File Split                          |
| REC Operation                       |
| Player Set                          |
| Skip Time                           |
| <b>FM RADIO</b>                     |
| <b>MEMORY</b>                       |
| Memory CH                           |
| (No Category)                       |
| Category name<br>(Example: Airband) |
| Auto MW CH                          |
| SKIP CH                             |
| <<Add Category>>                    |
| FM Radio Memory                     |
| A ~ Z                               |

|                            |
|----------------------------|
| <b>SET &gt; Scan</b>       |
| Pause Timer                |
| Resume Timer               |
| Temporary Skip Timer       |
| Program Skip               |
| Program Scan Edge          |
| Program Link               |
| Auto MW SCAN Memory Clear  |
| Group Link                 |
| DUP Check During MR Scan   |
| <b>SET &gt; Function</b>   |
| Auto Power OFF             |
| Power Save                 |
| Monitor                    |
| Dial Speed-UP              |
| Key Lock                   |
| Frequency Selection Range  |
| Memory Selection Range     |
| CI-V                       |
| CI-V Address               |
| CI-V Baud Rate (SP Jack)   |
| CI-V Transceive            |
| CI-V Echo Back (USB Jack)  |
| 00(027(7UDQFHLM<br>Address |
| USB Connect                |
| Heterodyne                 |
| Screen Capture [PWR] Key   |
| Screen Capture File Type   |

## ELEMENTOS DE LA PANTALLA DE MENÚ ÉLÉMENTS DE L'ÉCRAN DU MENU

|                             |
|-----------------------------|
| <b>SET &gt; Display</b>     |
| Backlight                   |
| Backlight Timer             |
| Brightness                  |
| Dim Screen                  |
| Dim Timer                   |
| Brightness (Dim)            |
| RX Backlight (Except Radio) |
| Scroll Speed                |
| Opening Message             |
| Battery Level (Power ON)    |
| Display Type                |
| Display Language            |
| System Language             |
| <b>SET &gt; Sounds</b>      |
| Volume Select               |
| Earphone Mode               |
| Beep Level                  |
| Beep/Vol Level Link         |
| Key-Touch Beep              |
| Scan Stop Beep              |
| Sub Band Mute               |
| <b>SET &gt; Time Set</b>    |
| Date/Time                   |
| <b>SET &gt; SD Card</b>     |
| Load Setting                |
| Save Setting                |
| Import/Export               |
| Import                      |
| Export                      |
| CSV Format                  |
| Opening Picture             |
| SD Card Info                |
| Screen Capture View         |
| Firmware Update             |
| Format                      |
| Unmount                     |

|                               |
|-------------------------------|
| <b>SET &gt; Bluetooth Set</b> |
| Bluetooth                     |
| <<Pairing>>                   |
| Headset Set                   |
| AF Output                     |
| Auto Disconnect               |
| Bluetooth Device Information  |
| Initialize Bluetooth Device   |
| <b>SET &gt; Others</b>        |
| Information                   |
| Battery                       |
| Version                       |
| Clone                         |
| Clone Mode                    |
| Reset                         |
| Partial Reset                 |
| All Reset                     |

