

N.º de pieza: 5019051101



**Advertencia antes de la instalación / Warnung vor der Installation / Waarschuwing voor installatie**

El producto debe instalarse y protegerse en un lugar de difícil acceso y alejado de impactos y vibraciones fuertes. Por ejemplo, en un punto donde las cámaras de vigilancia miren hacia abajo o en posiciones altas, como en una pared, o a una altura mínima de 3 metros del suelo.

Das Produkt muss an einem schwer zugänglichen Ort installiert und geschützt werden, der von Stößen oder starken Vibrationen geschützt ist. Zum Beispiel an dem Ort, an dem die Überwachungskameras nach unten schauen oder in hohen Positionen installiert sind, wie beispielsweise an einem Mast, eine Vartha oder mindestens 3 Meter über dem Boden.

Este producto debe estar instalado y protegido en una sola pieza sin ningún tipo de manipulación y sin bloqueos ni trineos. Bijvoorbeeld, op de plek waar de bewakingscamera's naar beneden staan gericht of zijn geïnstalleerd op hoge posities zoals op een paal, una pared de tenminste 3 metros sobre el suelo.

El producto debe utilizarse de conformidad con las leyes y reglamentaciones locales.

Das Produkt sollte in Übereinstimmung mit den örtlichen Gesetzen und Vorschriften verwendet werden.

Het product dient te worden gebruikt conform lokale wetgeving en regelgeving.

No instale el producto sobre un soporte o superficie inestable. Instale el producto sin inestabilidad Halterung oder Oberfläche.

Instale el producto no en un estándar establecido de funcionamiento.

No desmonte la cámara ni realice tareas de mantenimiento cuando esté conectada a la alimentación.

Zerlegen Sie die Kamera nicht und führen Sie keine Wartungsarbeiten durch, wenn das Gerät an die Stromversorgung angeschlossen ist.

Demonteer de camera niet in pleeg geen onderhoud terwijl de stroom is aangesloten.

Antes de la instalación, el producto debe almacenarse en un ambiente seco y ventilado.

Vor der Installation sollte das Produkt in einer trockenen und belüfteten Umgebung gelagert werden.

El producto debe instalarse en un lugar seco y sin necesidad de instalarlo.

Utilice únicamente accesorios que cumplan con las especificaciones técnicas, especificaciones of the product.

Verwenden Sie nur Zubehör, das den technischen Spezifikationen des Produkts entspricht.

Gebruik alleen accessoires die voldoen aan de technische specificaties van het product.

Please contact VIVOTEK's certified dealers for power adaptadores.

Adelante, adelante sich an die zertifizierten Händler von VIVOTEK para componentes de red.

Neem contact op met gecertificeerde VIVOTEK dealers para adaptadores de corriente.



**Zanim zaczniesz — zalecenia dotyczące bezpieczeństwa / Перед установкой / Upozornění před instalací**

Produkt należy zainstalować i zabezpieczyć w miejscu, które nie jest łatwo dostępne i nie jest narażone na silne wstrząsy lub wibracje. Na przykład w miejscu, w którym kamery monitorują są skierowane w dół lub są zainstalowane na wysokości na słupie, ścianie lub przynajmniej 3 metry powyżej podłoża.

Esta es una buena idea para instalarse en un lugar seguro, en un lugar seguro, en un lugar seguro y en un lugar seguro. Сильных вибратории. Por lo tanto, instale las cámaras en un lugar grande sin un número de 3 metros o menos, en una posición o en otra posición. чтобы камеры были направлены вниз.

Produkt je nutné nainstalovat do místa bez snadného přístupu, mimo nárazy či silné vibrace a tak, aby byl chráněný. Může jít například o místo, kde kamery sledují prostředí pod sebou, nebo o vyšší polohu, například sloup, zeď či umístění nejméně 3 metry nad zemí.

Produkt należy używać zgodnie z lokalnymi przepisami.

Эксплуатация изделия должна осуществляться в соответствии с местными законами и нормами.

Produkt je potřeba používat v souladu s místními zákony a předpisy.

Nie instalować produktu na niestabilnych mocowaniach lub powierzchniach.

No instale esto en condiciones desfavorables o deficientes.

Neinstalujte produkt na nestabilním podkladu nebo povrchu.

Nerozobírejte kameru ani neprovádzajte její údržbu, pokud je připojená k napájení.

No desactive la cámara ni utilice procedimientos técnicos obligatorios relacionados con la alimentación eléctrica.

Nie demontować kamery ani nie przeprowadzać czynności konserwacyjnych przy włączonym zasilaniu.

Produkt przed instalacją należy przechowywać w suchym i dobrze wentylowanym środowisku.

Si los usuarios desean evitarlo, deben evitarlo.

Před instalací by měl být produkt skladován v suchém a větraném prostředí.

Używać wyłącznie akcesoriów spełniających specyfikacje techniczne produktu.

Utilice esta tecnología para evitar ciertas características técnicas.

Používejte pouze příslušenství, které odpovídá technickým specifikacím produktu.

Síťové adaptéry lze získat u certifikovaných prodejců Empresa VIVOTEK.

Utilice esta tecnología para evitar ciertas características técnicas.

Aby uzyskać informacje o zasilaczach, prosimy o contact z autoryzowanymi dealerami VIVOTEK.



**安裝前應注意事項 / 安裝警告 / インストール前の注意**

如果發現網路攝影機出現煙霧或聞到異味時，請立即關閉電源。

如果网络摄像头冒烟或有异常气味,请立即关闭。

煙や異常なおいにお気が付いたら、直ちにネットワークカメラの電源を切ってください。

請勿將網路攝影機擺放在不穩定的物體上。

切勿將网络摄像头放置在不稳定的表面上。

不安定な場所にネットワークカメラを置かないでください。

請勿將任何物件插入網路攝影機，例如細針。

切勿在网络摄像头中插入任何物体，如针状物等。

ネットワークカメラに針のような物を差し込まないでください。

IP65/66/67的保固失效。

IP65/66/67項质保将会失效。

ケーブルまたはケーブルブランドなどの防水部品を置き替えるか、または適切にインストールすることができない場合 Compatible con IP65/66/67.

セキュリティ基準 (新規則第 34 章 10)

「本製品は 電気通信事業者 (移動通信会社、固定通信会社、インターネットプロバイダ等) の通信回線 (公衆無線) に直接 LAN を含む 接続することができません。本製品をインターネットに接続する場合は、必ずルータ等を經由し接続してください」

有關操作時的溫度,請參閱使用者說明書。

工作溫度請參考用戶手冊。

使用溫度については、ユーザーマニュアルを参照してください。

閃電時,請勿碰觸網路攝影機。

閃電時不要接觸网络摄像头。

雷が鳴っている時は、ネットワークカメラに触れないでください。

請勿讓網路攝影機掉落地面。

切勿使网络摄像头坠落。

ネットワークカメラを落とさないでください。



**Avvertenza prima dell'installazione / Kurulum Öncesi Uyarılar / Varning innan installation**

Spegnerne immediatamente la videocámara de la red se questa presenta humo o un olor insolito.

Ağ Kamerasından duman çıktığı görülür o normal olmayan bir koku duyulursa Ağ Kamerasının elektrik bağlantısını kesin.

Stäng av strömmen to nätverkskameran om det cranee ryka om den eller lukta konstigt.

Non collocare la videocamera di rete su superficie instabile.

Ağ Kamerasını dengersiz yüzeylere koymayın.

Placera inte nätverkskameran på ostadiga ytor.

Non inserire alcun oggetto nella videocamera di rete.

Ağ Kamerasına herhangi bir nesne (örneğin, iğne) sokmayın.

Sätt inte in några föremål i nätverkskameran såsom t.ex. nalar.

La sostituzione de la instalación sin corrección de componentes a tenuta stagna, ad esempio cavi o premistoppa, determina la anulación de la garantía IP65/66/67.

Kablo o kablo rakoru gibi su geçirmez parçaların değiştirilmesi oya uygun şekilde monte edilmemesi IP65/66/67 garantimizi geçersiz kılacaktır.

Att byta o felaktigt montera vattentäta komponenter såsom kablar or kabelgenomföringar kommer att göra förverka vår IP65/66/67-garanti.

Consultar el manual del usuario para le temperatura del ejercicio.

Çalıştırma sıcaklığı için kullanım kılavuzuna başvurun.

Consulte el manual de instrucciones para cambiar la temperatura.

Non toccare la videocamera di rete durante i temporali.

Şimşek çakarken Ağ Kamerasına dokunmayın.

Rör inte nätverkskameran när den åskar.

Non far cadere la videocamera di rete.

Ağ Kamerasını düşürmeyin. La tapa no está cerrada.

**ADVERTENCIA ANTES DE LA INSTALACIÓN**

- La cámara debe instalarse al menos a 10 centímetros del alero de un edificio.
- El producto debe utilizarse de conformidad con las leyes y reglamentaciones locales.
- Antes de la instalación, el producto debe almacenarse en un ambiente seco y ventilado.
- No instale el producto sobre un soporte o superficie inestable.
- Utilice únicamente accesorios que cumplan con las especificaciones técnicas del producto.
- No desmonte la cámara ni realice tareas de mantenimiento cuando esté conectada a la alimentación.
- Si se alimenta mediante un adaptador de corriente, éste debe estar conectado a tierra correctamente.
- El producto debe instalarse y protegerse en un lugar de difícil acceso y alejado de impactos y vibraciones fuertes. Por ejemplo, en un punto donde las cámaras de vigilancia miren hacia abajo o en posiciones altas, como en una pared, o a una altura mínima de 3 metros del suelo.
- Los trabajos de mantenimiento y reparación deberán ser realizados siempre por personal técnico cualificado.
- Desconecte la alimentación de la unidad cuando realice una tarea de mantenimiento.
- Utilice la cámara únicamente con una fuente de alimentación de CC homologada por UL y con certificación de fuente de alimentación limitada (LPS). La fuente de alimentación debe llevar las marcas de homologación UL y LPS. Además, debe cumplir con todos los requisitos de seguridad, y los requisitos de cumplimiento para el país de uso.
- La cámara solo se debe conectar a redes PoE sin enrutamiento a plantas externas.
- Para la conexión PoE, utilice únicamente ITE listado por UL con salida PoE.



**Aviso antes de la instalación / Advertencias antes de la instalación**

Eteignez rapidement the caméra réseau si elle degage de la fumée ou une odeur inhabituelle.

Desligue a Câmara de Rede se vir fumo ou sentir queridos extraños.

Apague la cámara de rojo si aparece humo o algún olor no habitual.

No disponga de la cámara fotográfica sobre superficies inestables.

No coloque una cámara de red en superficies instantáneas.

No coloque la cámara de red sobre superficies que no sean firmes.

N'insérez pas d'objet dans la cámara de fotos (p. ej. de las agujas).

No introduzca ningún objeto dentro de la cámara de Rede, como agujas.

No inserte ningún objeto en la cámara de red, como agujas.

Reemplace o instale incorrectamente los componentes almacenados, por ejemplo, los cables o la prensa. étoupe, anulará la garantía de su IP65/66/67.

Sustitución o falla para instalar correctamente los componentes impermeables, por ejemplo, cabos o receptáculos de cabos, anularão nossa garantia IP65/66/67.

Consulte la guía del usuario para obtener la temperatura de funcionamiento.

Consulte el manual del usuario para obtener información sobre la temperatura de funcionamiento.

Consulte el manual del usuario para ver la temperatura de funcionamiento.

No toque la cámara fotográfica mientras tenga una naranja.

Não toque na Câmara de Rede quando houver trovoadas.

No toque la cámara de red si hubiera tormentas.

Ne laissez pas tomber the caméra réseau.

Não deixe cair a Câmara de Rede.

No deje caer la cámara de red.



**Instalación de Advrseal inden / Peringatan Sebelum Pemasangan**

Slå strømmen fra kameraet så snart der kan lugtes røg o eller usedvanlige lugte.

Cámara de red Segera matikan jika keluar lo antes posible o tercer año consecutivo.

No coloque ninguna red de seguridad en el suelo subyacente del uso.

Cámara de red Jangan meletakkan pada El proceso no es estable.

No coloque objetos o objetos pequeños en ellos Cámara de compensación de red.

Baca panduan pengguna untuk suhu pengoperasian.

Udskiftning o fejlagtig instalación af de vandtætte komponenter, fx kabler o kabelpakninger, vil sætte Garantía para din IP65/66/67 ud af kraft.

Si se trata de un cable de aire comprimido o de un cable de seguridad, se puede utilizar la garantía IP65/66/67.



- تصل بالموزع الخاص بك عند حدوث مثل هذه الأضرار.
- تجنب لمس Network Camera حل حدوث البوق.
- لا تدع Network Camera تسقط على الأرض.
- قم بفصل التيار الكهربائي عن Network Camera فوراً بمجرد ظهور الدخان أو البعث رائحة غريبة منها.
- لا تدع لمصباح الشبكة على أسطح غير ثابتة.
- لا تلم بداخل أية أجسام في Network Camera، على سبيل المثال الإبر.
- سويدي استبدال أو أخفق في تثبيت المكونات المضادة لتعباء جيداً، مثل الكابلات أو وصلات إخمات الكابل، في إيصال حل الضمان IP65/66/67.

**CAUTION:**

- RISK OF EXPLOSION IF BATTERY IS REPLACED BY AN INCORRECT TYPE.
- DISPOSE OF USED BATTERIES ACCORDING TO THE INSTRUCTIONS.

## Contenido del paquete

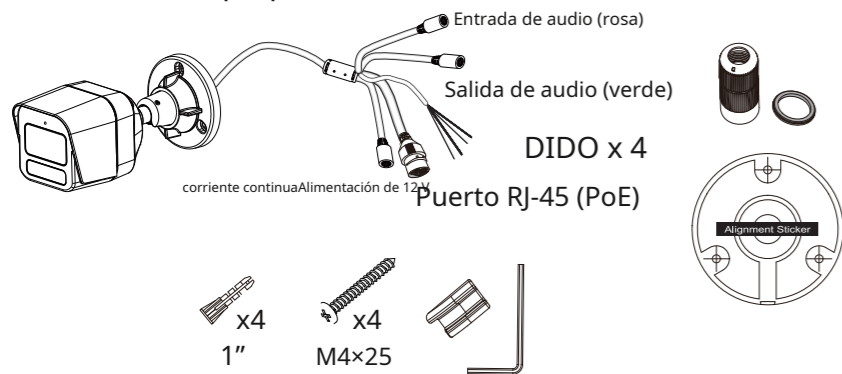

## Herramienta de instalación

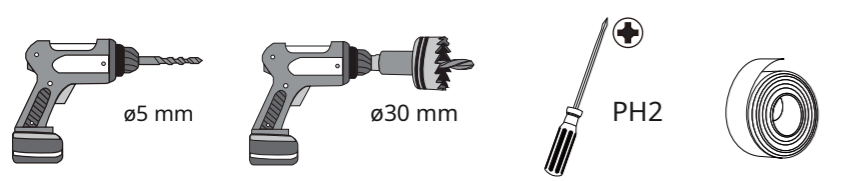

### 重要安全規範及資訊

您國家的法律可能會禁止使用監控裝置。此效能優異的網路攝影機不僅隨時能夠連接網路,更能應用於具有彈性的監視系統,使用者安裝本產品前,必須確保其預期操作用途完全合法。

首先請確認所取得的產品完整無誤。請先注意「快速安裝指南」內的警告,再安裝本網路攝影機;並確實遵守指示,避免組裝及安裝錯誤,造成產品損壞,如此亦能確保本產品受到妥善運用:

宣告甲類 /Clase A  
CNS 15936 警語:  
**警告:**為避免電磁干擾,本產品不應安裝或使用於住宅環境。

- 1.如果使用電源轉接器供電,此轉接器應正確接地。
- 2.安裝和維護服務只能由合格的技術人員進行。
- 3.執行維護任務時,請中斷設備電源。
- 4.請只使用經過 UL 認證的直流電源和有限的電源,來使用攝影機。
5. (LPS)認證。 電源供應器應附有 UL 認證和 LPS 標誌。
- 6.電源供應也應滿足使用國家 /地區的任何安全和規範要求。
- 7.攝影機安裝位置應距離建築物屋簷至少 10 pulgadas.
- 8.產品應安裝在建築物屋簷下,並避免外部電線直接暴露在陽光和水環境中。
- 9.電源線必須連接至有接地線的插座。
10. 攝影機只能連接到 PoE 網絡,不能路由到外部設備。
11. 如須購買電源供應器,請聯絡 VIVOTEK 認證經銷商或代理商。
- 12.使用 RBatería TC 需加註電池警語如下: **警告:**

- 若置換不同型式之電池有起火或爆炸風險。
- 如果更換後的電池型式不正確,會有爆炸的風險.並請根據指示,處理廢棄電池。
- 請根據指示丟棄使用過的電池。

13.注意壁掛螺絲直徑及長度。

### 安全:

## Tarjeta SD

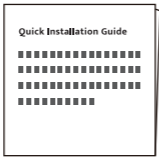
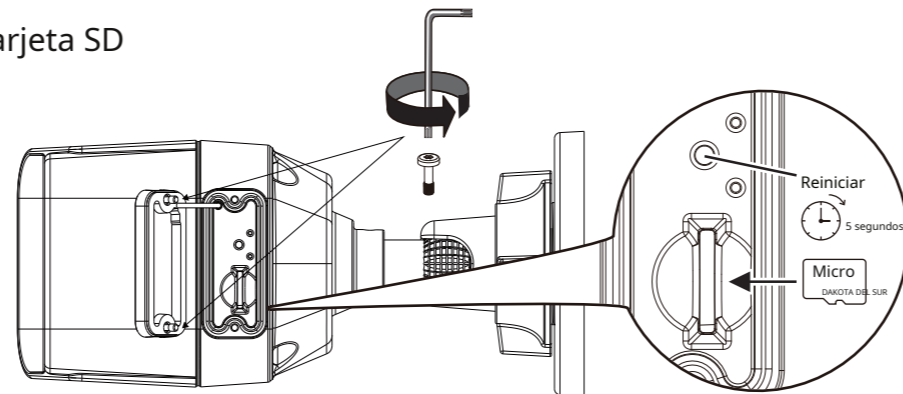

## Instalación

1

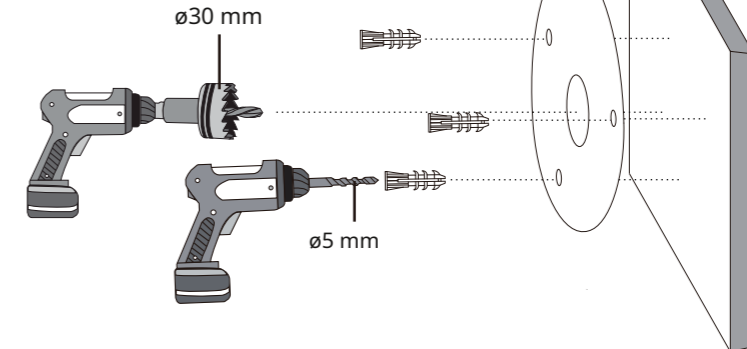

2

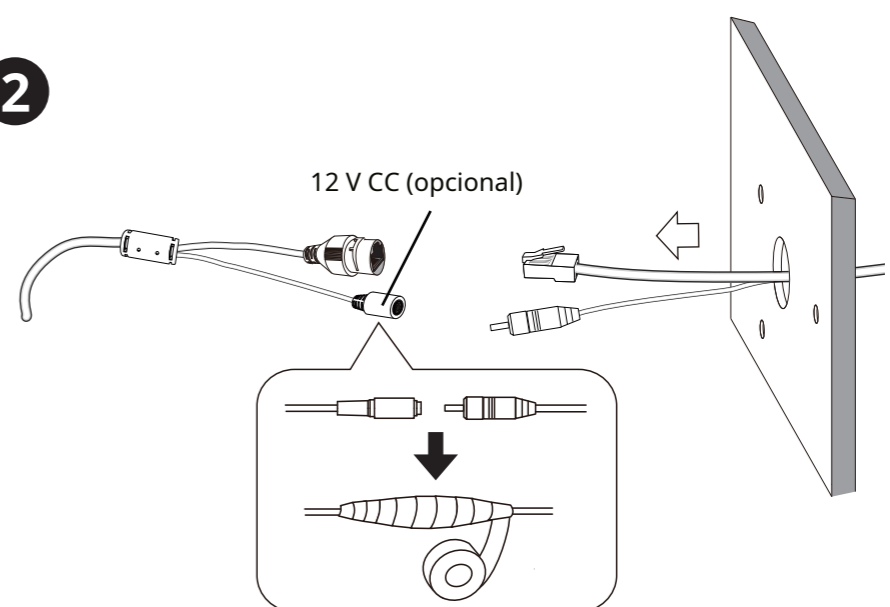

3

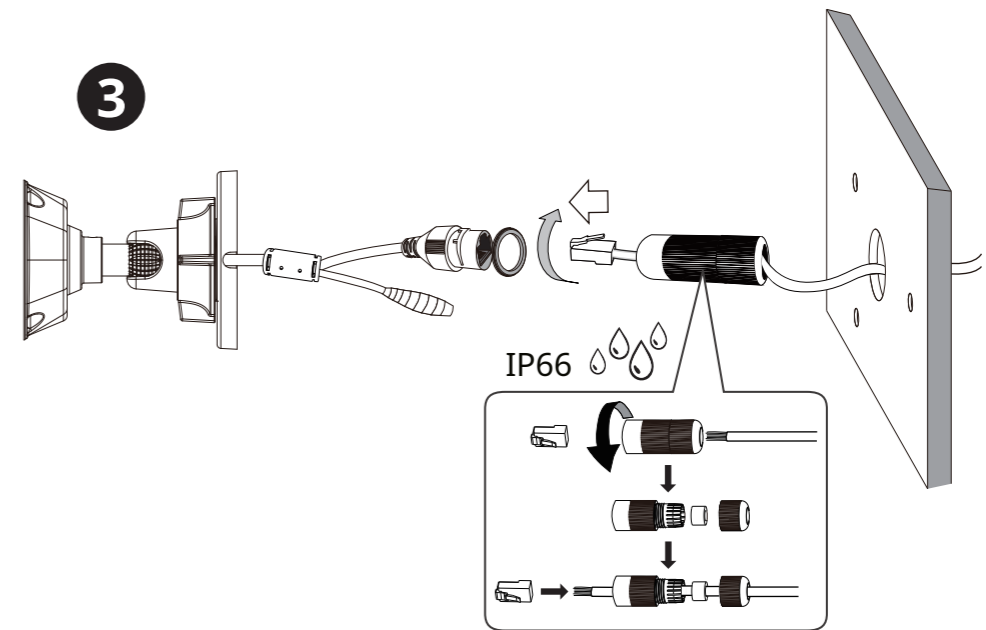

設備名稱: 網路攝影機		型號 (型式): IB9380-HTV-V2,IB9390-HTV-V2				
Nombre del equipo: Cámara de red		Designación de tipo (Tipo):IB9380-HTV-V2,IB9390-HTV-V2				
單元Unidad	限用物質及其化學符號 Sustancias restringidas y sus símbolos químicos					
	鉛 Dirigir (Pb)	汞 Mercurio (Hg)	鎘 Cadmio (Cd)	六價鉻 Hexavalente cromo (Cr+6)	多溴聯苯 Polibromados bifenilos (PBB)	多溴二苯醚 Polibromados éteres de difenilo (PBDE)
塑膠組件	○	○	○	○	○	○
電路板組件	○	○	○	○	○	○
線材組件	○	○	○	○	○	○
螺絲組件	○	○	○	○	○	○
備考1. `○`超出0,1 % en peso及 `○`超出0,01 % en peso係指限用物質之百分比含量超出百分比含量基準值。 Nota 1: "`○`"Superior al 0,1 % en peso" y "superior al 0,01 % en peso" indican que el contenido porcentual de la sustancia restringida supera el porcentaje de referencia, valor de la condición de presencia.						
備考2. `○` 係指該項限用物質之百分比含量未超出百分比含量基準值。 Nota 2: "`○`" indica que el contenido porcentual de la sustancia restringida no supera el porcentaje del valor de referencia de presencia.						
備考3. `—` 係指該項限用物質為排除項目。 Nota 3: "El —" indica que la sustancia restringida corresponde a la exención.						

Consumo máximo de energía 最大消耗功率	IB9380-HTV-V2: CC 12 V máx. 7,44 W, PoE máx. 7,77 W IB9390-HTV-V2: CC 12 V máx. 8,04 W, PoE máx. 8,04W
Temperatura de funcionamiento 運作溫度	A partir de (開始) /Laboral (工作): -30°C ~ 60°C (-22°F ~ 140°F)

### Adaptador 10 Base-T/100 Base-TX (RJ-45)

- 將系統連接到接地電源主插座。
- 切勿開啟電源供應器外殼。
- 只可安裝並運作於乾燥、防水防塵的位置。
- 觀察下列安全要素:
- 系統或電源線外觀是否有明顯毀損?
- 系統是否正常運作?
- 系統是否曾暴露於雨水或濕氣中?
- 系統是否長期存放於嚴苛環境,或暴露於不尋常的壓力中?
- 安裝全程務必遵守相關電氣工程法規。
- 保養及維護工作請尋求符合資格之專業人員 (如電氣工程師或網路專家)協助。
- 請先閱讀本手冊,再安裝或操作系統,本文件涵蓋許可用途內的重要安全指示。
- 若出現故障,請拔除電源供應器的電源線。
- 請勿將本系統安裝於加熱器或熱源附近,避免陽光直射位置。
- 所有通風口務必保持暢通。
- 僅使用系統隨附的纜線,或是能夠承受電磁干擾的合適纜線。

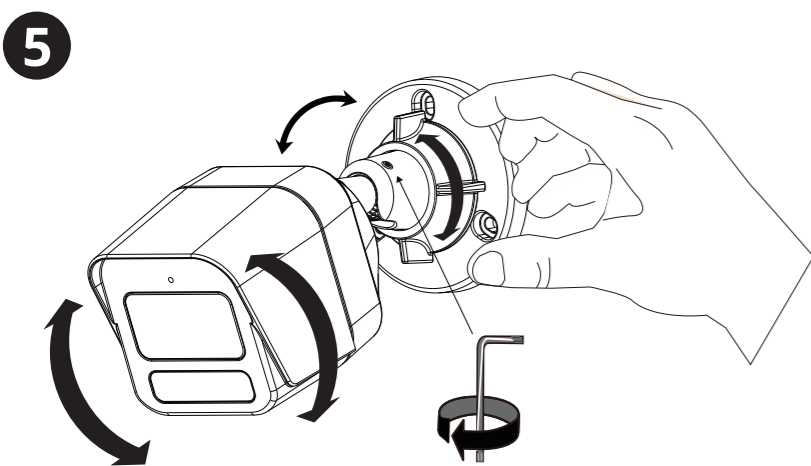
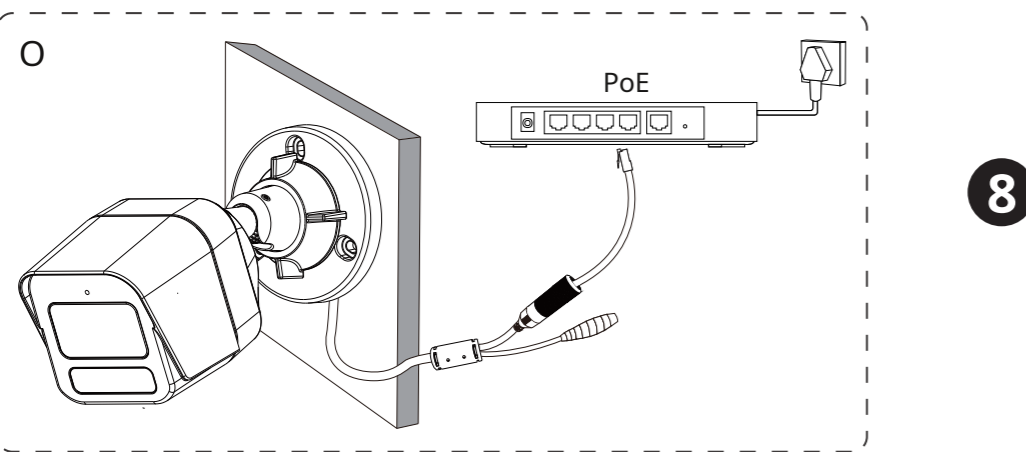
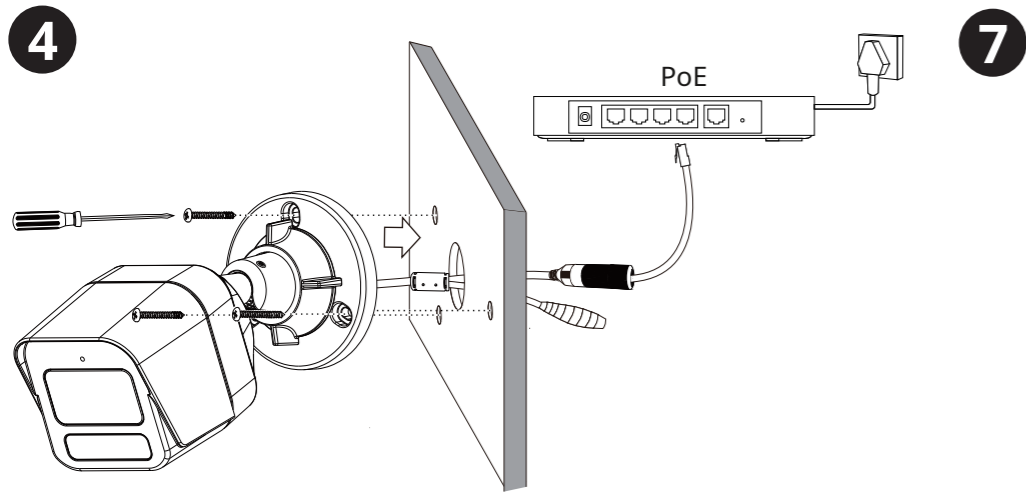

1. Después de conectar la cámara de red al switch PoE, ejecute la aplicación VIVOTEK Shepherd para buscar la dirección IP de la cámara. A continuación, acceda a la página web de la cámara.
2. Descargue el programa Shepherd del sitio web de VIVOTEK <https://www.vivotek.com/Shepherd>.

1. 請於 VIVOTEK 網頁 <https://www.vivotek.com/Shepherd> 下載 Shepherd 程式。
2. 將網路攝影機連接上 PoE 網路交換機後, 執行晶睿通訊 Pastor 程式搜尋該網路攝影機的 IP 位置, 並進入該攝影機的 網頁。

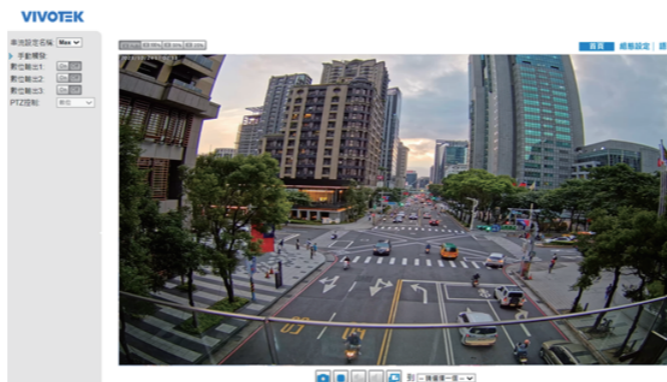

#### Operación del software

1. Cuando inicie sesión en la página web de la cámara por primera vez, deberá establecer una contraseña de acuerdo con las reglas de contraseña.
2. Después de iniciar sesión en la página web de la cámara, podrá ver la página de la cámara.

#### 軟體操作

1. 首次登入攝影機的網頁, 需要依照密碼規範設定密碼
2. 登入攝影機網頁後, 即可看到攝影機頁面

Descripción de la función de los botones de iconos en la parte inferior de la página (de izquierda a derecha)

1. Instantánea: captura la imagen actual
2. Grabación de vídeo: iniciar la grabación manualmente
3. Baja el volumen
4. Aumentar el volumen
5. Pantalla completa

頁面下方圖示按鈕功能說明 (由左至右) 1. .

- 快照: 擷取當下圖fotos
- 錄影: 手動啟動錄影
- 降低音量
- 提高音量
- 全螢幕

# Diagramas DI/DO

Contacto seco con fuente de alimentación de CC externa para alimentar un relé. El contacto seco es la conexión más segura para proteger dispositivos.

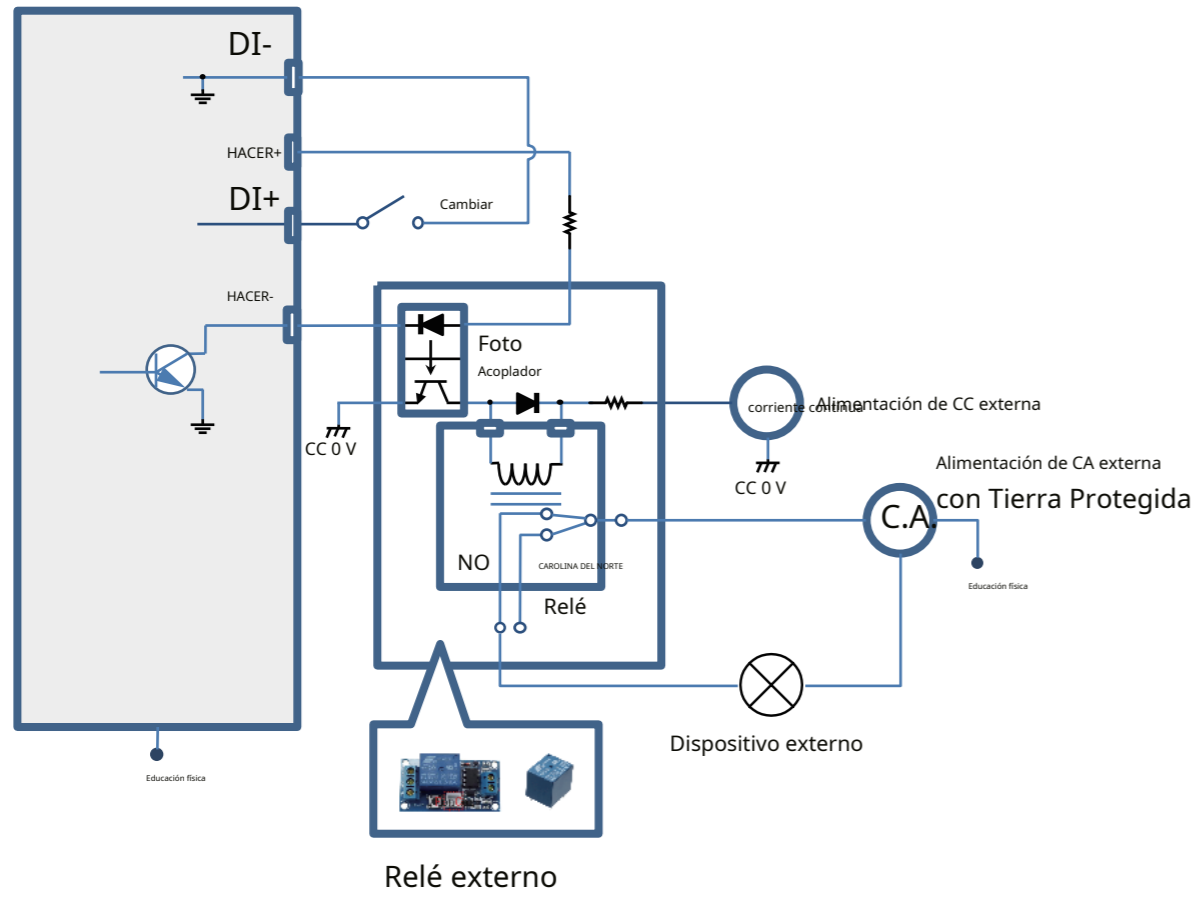

Contacto húmedo con fuente de alimentación de CC externa para alimentar un relé.

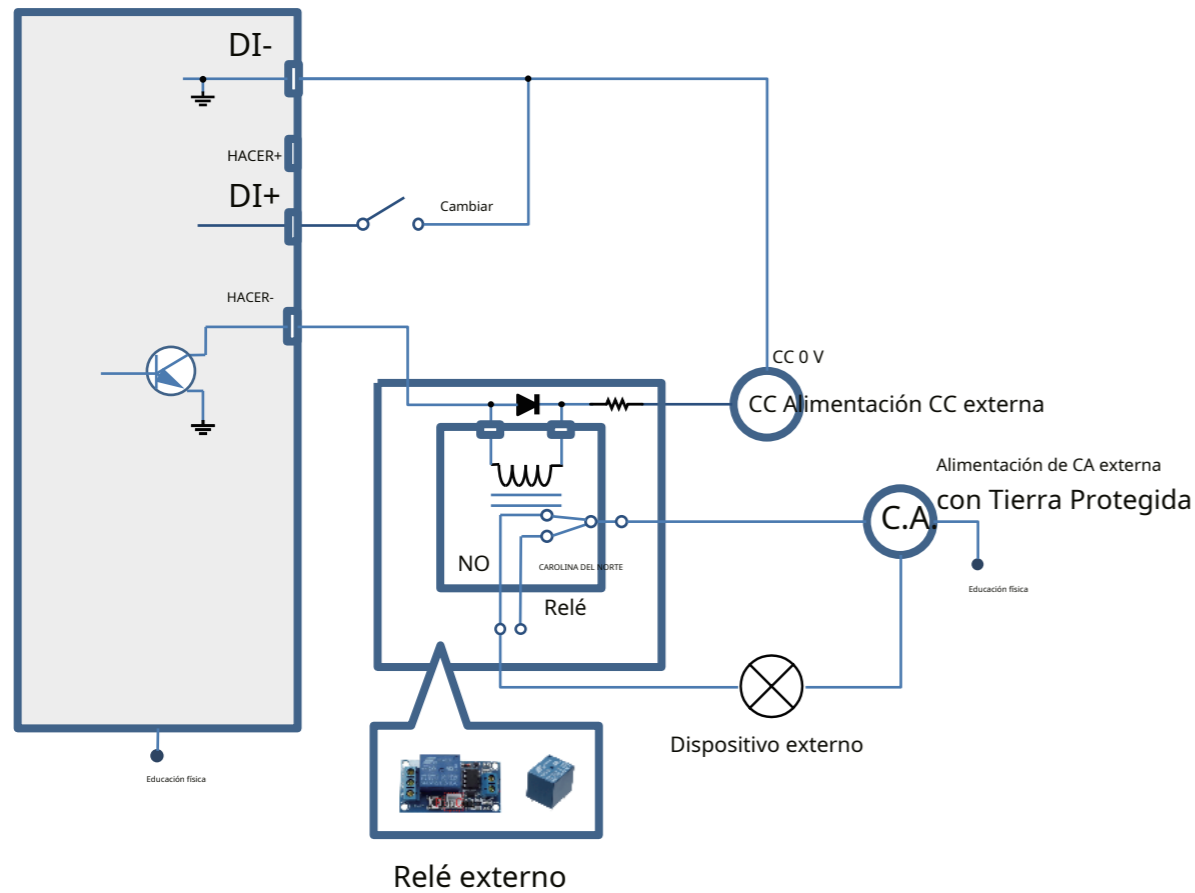

1. El pin DO+ proporciona un voltaje de salida de 12 V y la carga máxima es de 50 mA.
2. El voltaje máximo para los pines DO es de 30 VCC (alimentación externa). Para controlar dispositivos de CA, se puede considerar el diagrama anterior. Este diagrama utiliza un relé para controlar el encendido/apagado del dispositivo de CA.
3. Se puede activar un relé externo mediante DO+ o mediante una fuente de alimentación externa, según el tipo de relé que utilice.
4. En caso de utilizar un relé individual (en lugar de utilizar un módulo de relé), para protección contra picos de tensión o corriente, se debe conectar en paralelo un diodo supresor de tensión transitoria.

Contacto seco y uso del DO+ de la cámara para alimentar un relé.

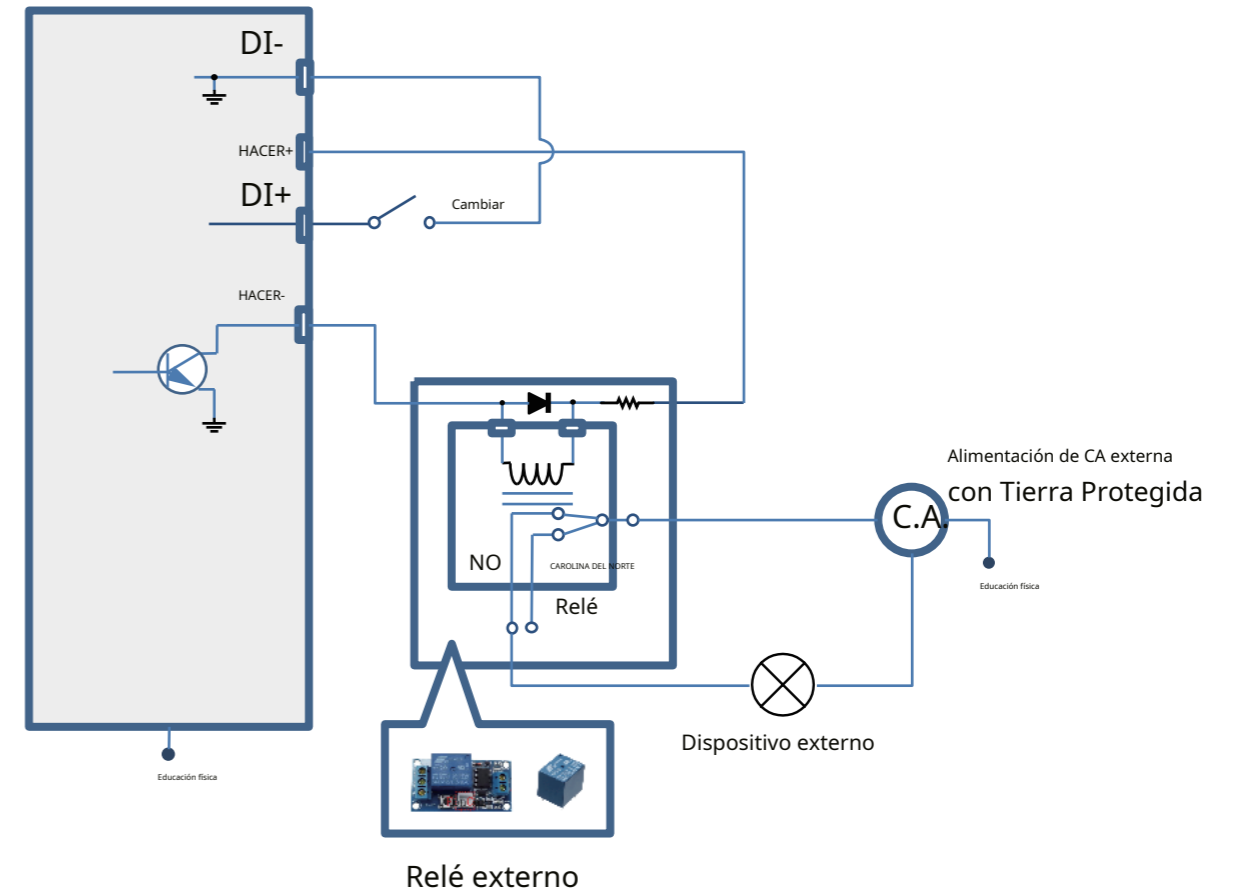

Para obtener información sobre la garantía y el servicio de RMA, póngase en contacto con los distribuidores autorizados. Visite <https://www.vivotek.com/support/warranty> y <https://www.vivotek.com/support/rma>

Todas las especificaciones están sujetas a cambios sin previo aviso.  
Copyright © 2024 VIVOTEK INC. Todos los derechos reservados.

VIVOTEK INC.  
6F, No.192, Lien-Cheng Rd., Chung-Ho, Nueva Ciudad de Taipei, 236, Taiwán, República de China  
T: +886-2-82455212 F: +886-2-82455512 | M: ventas@vivotek.com

VIVOTEK USA, INC.  
2050 Ringwood Avenue, San José, CA 95131  
T: +1-408-773-8686 F: +1-408-773-8298 | M: salesusa@vivotek.com

VIVOTEK Europa  
Zaklady 15, 2132 MO Hochštitý Dvůr Elektronika T: +31 020 800  
3817 Cornea, Leidschendam, Países Bajos | M: sales@vivotek.com