

VIVOTEK

A Delta Group Company

FD9389-EH(T)V-V3, FD9399-EH(T)V

FD839-EH(T)V-V2, FD939-EH(T)V

Guía de instalación rápida

快速安裝指南

N.º de pieza: 5019051800



Advertencia antes de la instalación / Warnung vor der Installation / Waarschuwing voor installatie

- Apague la cámara de red tan pronto como detecte humo u olores inusuales. Netzwerkkamera bei Rauchentwicklung oder ungewöhnlichem Geruch sofort abschalten. Schakel de Netwerk Camera uit zodra u rook of ongebruikelijke geuren waarneemt.
- No coloque la cámara de red sobre superficies inestables. Netzwerkkamera nur auf feste Unterlagen abstellen. La cámara de red no está abierta de forma instantánea.
- No inserte objetos afilados o pequeños en la cámara de red. Keine Fremdkörper, z. B. Nadeln, in die Netzwerkkamera einführen. Steek geen scherpe de zeer kleine objecten en la cámara de red.
- Reemplazar o no instalar correctamente los componentes a prueba de agua, por ejemplo, cables o prensaestopas, anulará nuestra garantía IP65/66/67. Ein Austausch oder die unsachgemäße Installation der wasserdichten Komponenten, zB Kabel oder Kabelverschraubungen, führt zum Verlust unserer IP65/66/67 Garantie. Als de waterdichte componenten, zoals kabels of kabelwartels, no right worden geplaatst of vervangen, is de garantie van de IP65/66/67 ongeldig.
- Evite almacenar e instalar la cámara de red en entornos extremadamente húmedos. Si se forma condensación dentro de la cámara de red, deje que la condensación se disipe durante algunas horas antes de instalarla. "Vermeiden Sie die Lagerung und Installation der Netzwerkkamera in extrem feuchten Umgebungen. Wenn sich im Inneren der Netzwerkkamera Kondenswasser bildet, lassen Sie das Kondenswasser einige Stunden lang verdunsten, bevor Sie die Kamera installieren." "Vermijd opslag e installatie van de netwerkkamera in extreem vochtige omgevingen. Si la condensación en la cámara de red está muy alta, la condensación se produce por un largo tiempo antes de instalar la cámara."



Zanim zaczniez — zalecenia dotyczące bezpieczeństwa / Перед установкой / Upozornění před instalací

- W razie zauważenia dymu lub dziwnego zapachu wydobyczącego się z kamery zniewoliw, natychmiast odłącz zasilanie. Asegúrese de que los videocámaras de los televisores estén encendidos, ya sea que estén conectados o conectados a una computadora portátil. Pokud bude ze síťové kamery vycházet kouř nebo neobvyklý zápach, okamžitě ji vypněte.
- Nie ustawiaj kamery sieciowej na niestabilnych powierzchniach. Запрещается устанавливать сетевую видеокамеру на неровных поверхностях. Neumistujte síťovou kameru na nestabilní povrchy.
- Nie upuszczaj kamery sieciowej z wysokości. No coloque ningún videocámara. Nenechte síťovou kameru spadnout.
- Zastępienie lub nieprawidłowa instalacja wodoodpornych komponentów, np; kabli lub przepustów kablowych, uniemożliwi twoją gwarancję IP65/66/67. Замена или ненадлежащая установка компонентов влагозащиты, например кабелей и ли кабельных сальников, приведет к anulador No garantizamos ninguna garantía de clase IP65/66/67. Výměna nebo nezdařená instalace voděodolných komponentů, např. kabelů nebo kabelových spojek, zruší platnost naší záruky IP65/66/67.
- "Unikać przechowywania i montażu kamery internetowej w ekstremalnie wilgotnych środowiskach. Jeśli w kamerze internetowej dojdzie do powstania kondensacji, odczekać kilka godzin przed montażem na rozproszenie kondensacji."
- "Ne храните и не устанавливайте сетевую камеру в условиях повышенной влажности. Si las cámaras de aire acondicionado están equipadas con condensadores, antes de instalarlas en el sitio de instalación técnico нескольких часов."
- "Vyvarujte se ukládání a instalace síťové kamery velice vlhkém prostředí. Pokud uvnitř síťové kamery dojde ke vzniku kondenzátu, před instalací ponechte kondenzát na několik hodin vyschnout."

ADVERTENCIA ANTES DE LA INSTALACIÓN

- El producto debe utilizarse de conformidad con las leyes y normativas locales.
- Antes de la instalación, el producto debe almacenarse en un entorno seco y ventilado.
- No instale el producto sobre un soporte o superficie inestable.
- Utilice únicamente accesorios que cumplan con las especificaciones técnicas del producto.
- No desmonte la cámara ni realice tareas de mantenimiento mientras esté conectado a la alimentación.
- Si se alimenta mediante un adaptador de corriente, este debe estar correctamente conectado a tierra.
- El producto debe instalarse y protegerse en un lugar de difícil acceso y alejado de impactos y vibraciones fuertes. Por ejemplo, en un lugar donde las cámaras de vigilancia estén orientadas hacia abajo o instalado en posiciones altas, como en una pared, o al menos a 3 metros del suelo.
- Los trabajos de mantenimiento y reparación deberán ser realizados siempre por personal técnico cualificado.
- Desconecte la alimentación de la unidad cuando realice una tarea de mantenimiento.
- Utilice la cámara únicamente con una fuente de alimentación de CC homologada por UL y con certificación de fuente de alimentación limitada (LPS). La fuente de alimentación debe llevar las marcas UL y LPS. Además, debe cumplir con los requisitos de seguridad y cumplimiento normativo del país de uso.
- La cámara solo debe conectarse a redes PoE sin enrutamiento a plantas externas.
- Para la conexión PoE, utilice únicamente ITE listado por UL, con salida PoE.

設備名稱：網路攝影機							型號（型式）：FD9389-EHTV-V3, FD9389-EHV-V2, FD9399-EHV, FD9399-EHTV, FD839-EHTV-V2, FD839-EHV-V2, FD939-EHV, FD939-EHTV						
Nombre del equipo: Cámara de red							Designación de tipo (Tipo): FD9389-EHTV-V2, FD9289-EHV-V2, FD9299-EHV, FD9399-EHTV, FD839-EHTV-V2, FD839-EHV-V2, FD939-EHV, FD939-EHTV						
單元/Unidad	限用物質及其化學符號						Sustancias restringidas y sus símbolos químicos						
	鉛	汞	鎘	六價鉻	多溴聯苯	多溴二苯醚	鉛	汞	鎘	六價鉻	多溴聯苯	多溴二苯醚	
	Diog (Pb)	Mercurio (Hg)	Cadmio (Cd)	Hexavalente cromo (Cr-)	Pollibromados bifenílicos (PBB)	Pollibromados éteres de difenilo (PBDE)							
塑膠組件	○	○	○	○	○	○							
電路板組件	○	○	○	○	○	○							
線材組件	○	○	○	○	○	○							
螺絲組件	○	○	○	○	○	○							
備考1. * 超出0,1 % en peso及 * 超出0,01 % en peso係指限用物質之百分比含量超出百分比含量基準值。 <p>Nota 1: * "Supérieur à 0,1 % en peso" / "superior al 0,01 % en peso" indican que el contenido porcentual de la sustancia restringida supera el porcentaje de referencia, valor de la cantidad de presencia.</p>													
備考2. * ○ 係指該項限用物質之百分比含量未超出百分比含量基準值。 <p>Nota 2: * "○" indica que el contenido porcentual de la sustancia restringida no supera el porcentaje del valor de referencia de presencia.</p>													
備考3. * — 係指該項限用物質為排除項目。 <p>Nota 3: El "-" indica que la sustancia restringida corresponde a la exención.</p>													

Consumo máximo de energía	12,4 W
最大消耗功率	
Temperatura de funcionamiento	FD9389-EH(T)V-V3 / FD9399-EH(T)V
操作溫度	- 35 °C ~ 60 °C (IR apagado) <p>- 35 °C ~ 50 °C (IR activado)</p>



安裝前應注意事項 / 安装警告 / インストール前の注意

- 如果發現網路攝影機出現煙霧或聞到異味時，請立即 關閉電源。如果网络摄像头冒烟或有异常气味,请立关闭. 煙や異常なおいにおいが付いたら、直ちにネットワークカメラの電源を切ってください。
- 請勿將網路攝影機擺放在不穩定的物體上。切勿将网络摄像头放置在不稳定的表面上。不安定な場所にネットワークカメラを置かないで ださい。
- 請勿將任何物件插入網路攝影機，例如細針。切勿在网络摄像头中插入任何物体，如针状物等。ネットワークカメラに針のような物を差し込まないで ください。
- 有關操作時的溫度,請參閱使用者說明書。工作溫度请参考用户手册。使用溫度については、ユーザーマニュアルを参照してください。
- 閃電時，請勿碰觸網路攝影機。闪电时不要接触网络摄像头。雷が鳴っている時は、ネットワークカメラに触れないで ださい。
- 請勿讓網路攝影機掉落地面。切勿使网络摄像头坠落。ネットワークカメラを落とさないでください。
- IP65/66/67的保固失效。IP65/66/67项质保将会失效。ケーブルまたはケーブルグランドなどの防水部品を置き替えるか、または適切にインストールすることができない場 Compatible con IP65/66/67.
- セキュリティ基準（新規則第 34 capitulos 10)

「本製品は 電気通信事業者（移動通信会社、固定通会社、インターネットプロバイダ等）の通信回線（公衆無線）に直接 LAN を含む 接続することができません。本製品をインターネットに接続する場合は、必ずルータ等を經由し接続してください」

- 避免將网络摄像头存放和安装在极度潮湿的环境中.如果网络摄像头内部有水汽凝结, 请等待该水汽凝结消散数小时后再安装。 ネットワークカメラは、極端に湿度の高い場所での保管や設置は避けてください。 ネットワークカメラ内部に結露が生じた場合は、数時間おいて結露を解消してから設置してください。

「本製品は 電気通信事業者（移動通信会社、固定通会社、インターネットプロバイダ等）の通信回線（公衆無線）に直接 LAN を含む 接続することができません。本製品をインターネットに接続する場合は、必ずルータ等を經由し接続してください」



Avvertenza prima dell'installazione / Kurulum Öncesi Uyarılar / Instalación de Varning innan

- Spegner e immediatamente la videocámara de la red se questa presenta humo o un olor insolito. Ağ Kamerasından duman çıktığı görülür o normal olmayan bir koku duyulursa Ağ Kamerasının elektrik bağlantısını kesin. Stäng av strömmen to nätverkskameran om det cranee ryka om den eller lukta konstigt.
- No coloque la cámara de vídeo en redes superficiales inestables. Ağ Kamerasını dengesiz yüzeylere koymayın. Placera inte nätverkskameran på ostadiga ytor.
- Non inserire alcun oggetto nella videocamera di rete. Ağ Kamerasına herhangi bir nesne (örneğin, iğne) sokmayın. Sätt inte in några föremål i nätverkskameran såsom t.ex. nålar.
- La sustitución de la instalación sin corrección de componentes a tenuta stagna, ad esempio cavi o premistoppa, determina la anulación de la garantía IP65/66/67. Kablo o kablo rakoru gibi su geçirmez parçaların değiştirilmesi oya uygun şekilde monte edilmemesi IP65/66/67 garantimizi geçersiz kılaraktır. Att byta o felaktigt montera vattentätä komponenter såsom kablar or kabelgenomföringar kommer att göra förverka vår IP65/66/67-garanti.
- "Non installare né conservare la macchina di rete in ambienti estremamente umidi. Se si forma della condensa all'interno della macchina, prima di installarla permettere la condensa di evaporare per qualche ora."
- "Aşırı nemli ortamlarda ağ kamerasını saklamaktan ve kurulumunu yapmaktan kaçının. "Ağ kamerası içinde yoğuşma oluşmuşa kurulumdan birkaç saat önce yoğuşmanın dağılmasını sağlayın."
- "Undvik att förvara och installera nätverkskameran i extremt fuktiga mjöder. Om kondens bildas i nätverkskameran, låt kondensen försvinna i några timmar innan installation."

「本製品は 電気通信事業者（移動通信会社、固定通会社、インターネットプロバイダ等）の通信回線（公衆無線）に直接 LAN を含む 接続することができません。本製品をインターネットに接続する場合は、必ずルータ等を經由し接続してください」

重要安全規範及資訊

您國家的法律可能會禁止使用監控裝置。此效能優異的網路攝影機不僅隨時能夠連接網路,更能應用於具有彈性的監視系統,使用者安裝本產品前,必須確保其預期操作用途完全合法。

首先請確認所取得的產品完整無誤。請先注意「快速安裝指南」內的警告，再安裝本網路攝影機；並確實遵守指示，避免組裝及安裝錯誤，造成產品損壞，如此亦能 確保本產品受到妥善運用。：

宣告甲類 /Clase A
CNS 15936 警語：
警告:為避免電磁干擾，本產品不應安裝或使用於住宅環境。

- 如果使用 PoE 供電,此轉接器應正確接地.
- 安裝和維護服務只能由合格的技術人員進行.
- 執行維護任務時，請中斷設備電源。
- UL 認證的 PoE 電源和有限的電源,來使用攝影機.
- (LPS)認證。 電源供應器應附有 UL 認證和 LPS 標誌。
- 電源供應也應滿足使用國家 / 地區的任何安全和規範要求.
- 攝影機安裝位置應距離建築物屋簷至少 10 公分.
- 產品應安裝在建築物屋簷下,並避免外部電線直接暴露在陽光和水環境中.
- 電源線必須連接至有接地線的插座.
- 攝影機只能連接到 PoE 網絡,不能路由到外部設備.
- 如須購買電源供應器，請聯絡 VIVOTEK 認證經銷商或代理商.
- 使用 batería RTC 需加註電池警語如下: **警告:**
- 若置換不同型式之電池有起火或爆炸風險.
- 如果更換後的電池型式不正確，會有爆炸的風險。並請根據指示，處理廢棄電池。
- 請根據指示丟棄使用過的電池.



Aviso antes de la instalación / Aviso antes de la instalación / Advertencias antes de la instalación

- Eteigne rapidement the caméra réseau si olle degage de la fumée ou une odeur inhabituelle. Desligue a Câmara de Rede se vir fumo ou sentir cheiros estranhos. Apague la cámara de rojo si aparece humo o algún olor no habitual.
- No disponga de la cámara fotográfica sobre superficies inestables. No coloque una cámara de red en superficies instaladas. No coloque la cámara de red sobre superficies que no sean firmes.
- N'insérez pas d'objet dans la caméra réseau (p. ex. des aiguilles). Não introduza nenhum objecto dentro de a Câmara de Rede, como agulhas. No inserte ningún objeto en la cámara de red, como agujas.
- Si reemplaza o instala incorrectamente componentes separados, como cables o prensas, anulará la garantía IP65/66/67. Sustitución o falla para instalar correctamente los componentes impermeables, por ejemplo, cabos o receptáculos de cabos, anularon nuestra garantía IP65/66/67.
- “Évitez de stocker et d'installer la cámara de fotos en entornos extremadamente húmedos. Si la condensación se forma en el interior de la cámara fotográfica, deje que la condensación se disipe durante algunas horas antes del instalador.”
- “Evite el almacenamiento e instalación de la cámara de red en ambientes extremadamente úmidos. Si se forma condensación dentro de la cámara de red, permita que la condensación se disipe durante algunas horas antes de la instalación.”
- “Evite el almacenamiento e instalación de la cámara de red en entornos extremadamente húmedos. Si se forma condensación dentro de la cámara de red, permita que la condensación se disipe durante unas horas antes de la instalación.”

「本製品は 電気通信事業者（移動通信会社、固定通会社、インターネットプロバイダ等）の通信回線（公衆無線）に直接 LAN を含む 接続することができません。本製品をインターネットに接続する場合は、必ずルータ等を經由し接続してください」



Instalación de Advarsel inden / Peringatan Sebelum Pemasangan

- Slå strømmen fra kameraet så snart der kan lugtes røg o eller usædvanlige lugte. Segera matikan Network Camera jika keluar asap atau tercium bau yang aneh.
- No coloque ninguna red de seguridad en el suelo subyacente del uso. Jangan meletakkan Network Camera permite mantener la estabilidad.
- No utilice objetos o objetos pequeños en la red de seguridad. Baca panduan pengguna untuk suhu pengoperasian.
- Usted puede realizar una instalación o instalación segura de un componente vandtætte, un cable fx o un paquete de cables, con garantía de seguridad para din IP65/66/67 y kraft. Si se trata de un cable de aire comprimido o de un cable de seguridad, se puede utilizar la garantía IP65/66/67.
- "Undgå at opbevare e installere netværkskameraet i ekstremt fugtige omgivelser. Hvis der dannes kondens inde i netværkskameraet, giv det mulighed for at fordampe i nogle timer inden install."
- "Hindari menyimpan dan memasang kamera jaringan di lingkungan yang sangat lembab. Jika terbentuk uap embun di bagian dalam kamera jaringan, biarkan uap embun tersebut sampai hilang selama beberapa jam sebelum memasangnya."

「本製品は 電気通信事業者（移動通信会社、固定通会社、インターネットプロバイダ等）の通信回線（公衆無線）に直接 LAN を含む 接続することができません。本製品をインターネットに接続する場合は、必ずルータ等を經由し接続してください」

- 有接地符號標示如下:
 - Cables de conexión de 3,5 mm.
 - Cable de conexión 18AWG.
 - 接地線材顏色需為綠 / 黃（綠色滾黃色條紋）。
 - 請搭配使用彈簧、碟型或星型的接地墊片（不可以是平滑的墊片）。
 - 請使用滾花墊圈固定接地螺絲。
 - 14. 注意壁掛螺絲直徑及長度.

- 安全:**
- 將系統連接到接地電源主插座.
 - 切勿開啟電源供應器外殼.
 - 只可安裝並運作於乾燥、防水防塵的位置.
 - 觀察下列安全要素:
 - 系統或電源線外觀是否有明顯毀損?
 - 系統是否正常運作?
 - 系統是否曾暴露於雨水或濕氣中?
 - 系統是否長期存放於嚴苛環境，或暴露於不尋常的壓力中?
 - 安裝全程務必遵守相關電氣工程法規.
 - 保養及維護工作請尋求符合資格的專業人員（如電氣工程師或網路專家）協助。
 - 請先閱讀本手冊,再安裝或操作系統,本文件涵蓋許可用途內的重要安全指示.
 - 若出現故障,請拔除電源供應器的電源線.
 - 請勿將本系統安裝於加熱器或熱源附近,避免陽光直射位置.
 - 所有通風口務必保持暢通.
 - 僅使用系統隨附的纜線,或是能夠承受電磁干擾的合適纜線.

Adaptador 10 Base-T/100 Base-TX (RJ-45)

！	تحذيرات قبل التركيب
<ul style="list-style-type: none">قم بإيقاف تشغيل طاقة مسجل فيديو الشبكة بمجرد اكتشافه في وضع تدخين أو الصهاار غير عادي.	<ul style="list-style-type: none">حافظ على بقاء مسجل الفيديو الشبكة بعيداً عن الماء. DiOS كانت كاميرا الشبكة مبللة. فلم بإيقاف تشغيل الطاقة في الحال.
<ul style="list-style-type: none">لا تضع مسجل الفيديو الشبكة حول مصادر الحرارة. مثل حرارة الفرن.	<ul style="list-style-type: none">ارفع إلى دابل المستخدم الخاص بك لمعرفة درجة حرارة التشغيل.
<ul style="list-style-type: none">حافظ على بقاء مسجل فيديو الشبكة بعيداً عن ضوء الشمس.	<ul style="list-style-type: none">لا تضع مسجل فيديو الشبكة في بيئات الرطوبة العالية.
<ul style="list-style-type: none">لا تحاول إزالة البردرايح أو إقفاد تبييهي من على ذاكتره القفاض الحركية.	
<ul style="list-style-type: none">تجنب تخزين كاميرا الشبكة بتركيبها في بيئات شديدة الرطوبة. في حالة حدوث تلف داخل كاميرا الشبكة، التزم بالتركيب القويود. اتبع إادات قبل تركيبها.	

Contenido del paquete / Packungsinhalt kontrollieren / Inhoud van de verpakking

検査包装内容物 / 検査包装内容 / パッケージ内容の確認

Verifier le contenu de l'emballage / Verifi que o conteúdo da embalagem / Check the content of packaging

Sprawdz zawartość pakietu / Проверка комплекта поставки / Obsah balení

Verifi care il contenuto della confezione / Ambalajın İçindekileri Kontrol Edin / Paketinhåll / Kassens indhold / Isi Kemasan مكونات الحزمة

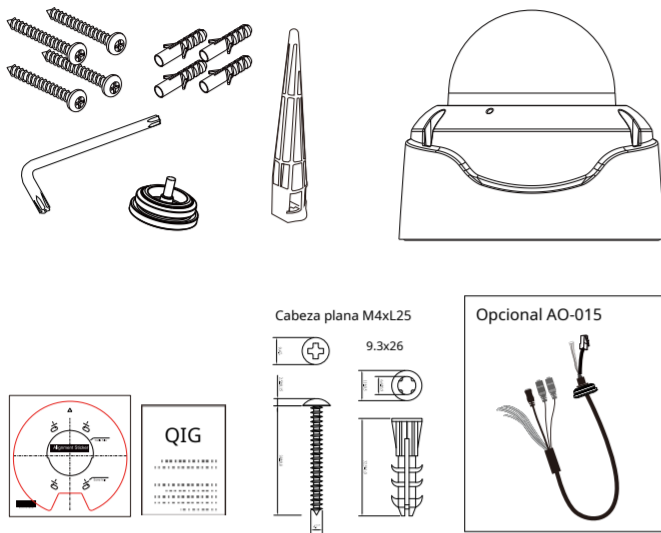

Instalación de hardware / Instalación de hardware / Instaladores de hardware 硬體

架設 / 硬件安裝 / ハードウェア・インストール

Installation du matériel / Instalacao de Hardware / Instalación del hardware

Instalacja sprzętu / Монтаж оборудования / Instalace hardwaru Installazione

hardware / Donanım Montajı / Installation av hårdvara Installation af hardware /

Pemasangan Perangkat Keras

تركيب الأجهزة

1



2

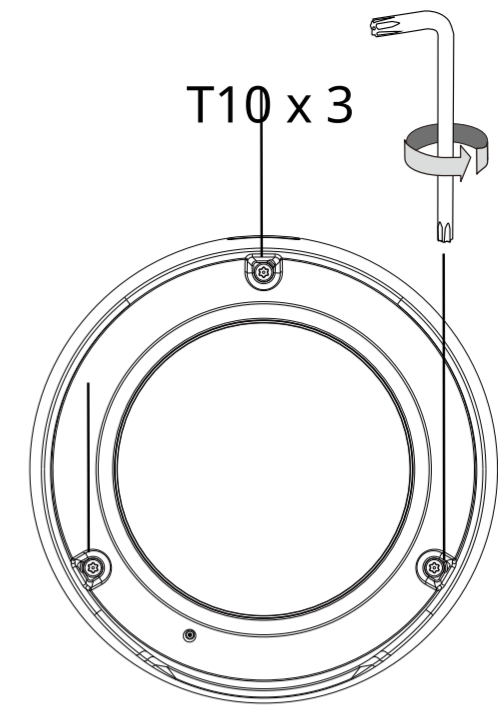

3

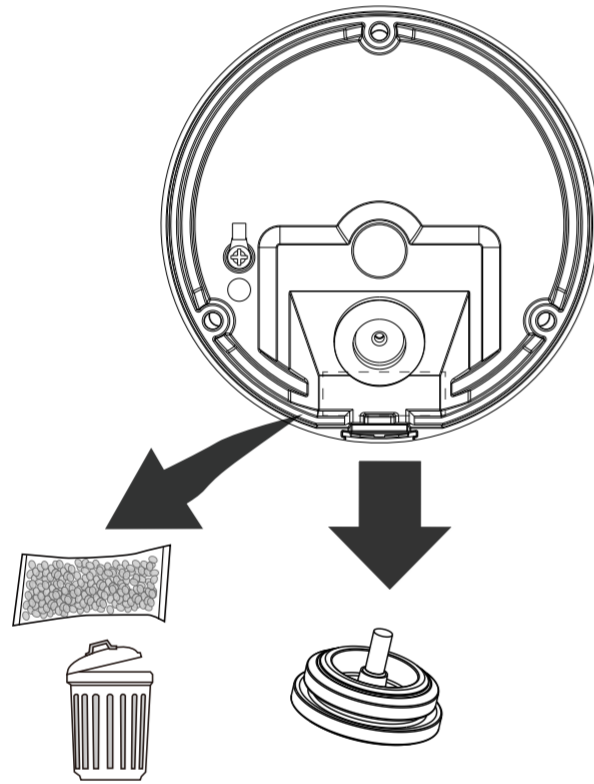

4

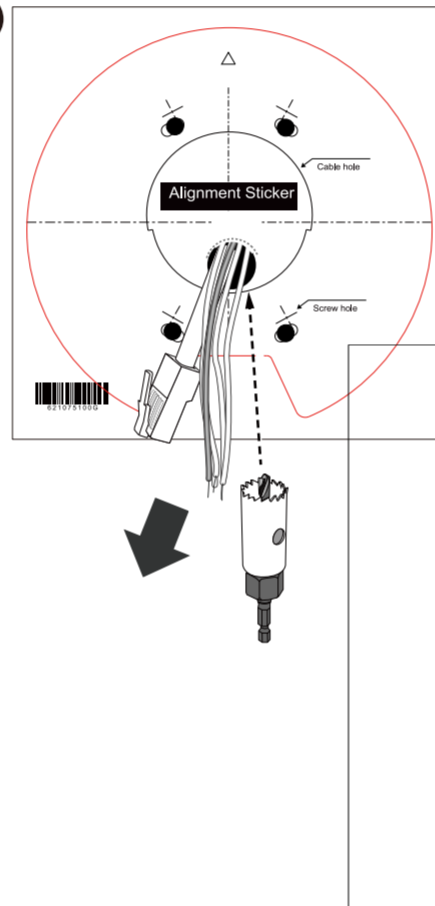

0

5

Esfuerzo de torsión:
4,0 +/- 0,5 kgf.cm

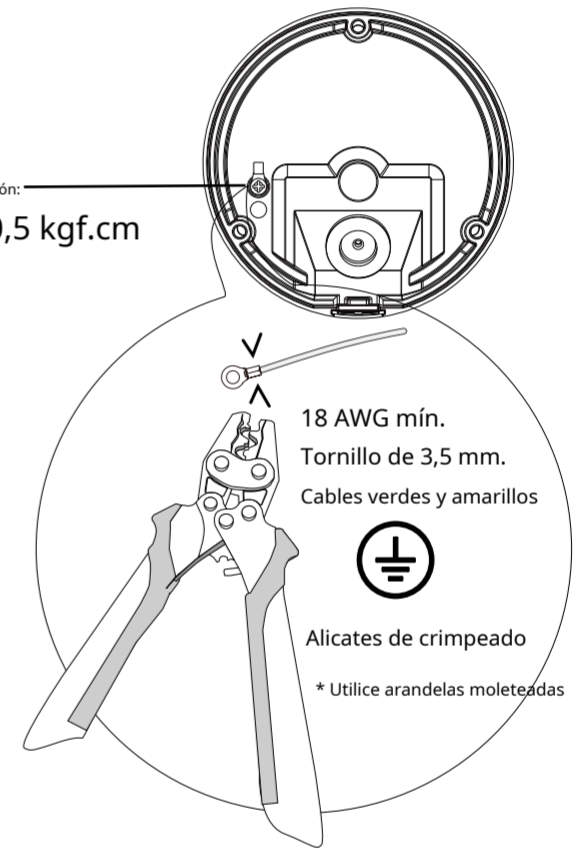

6

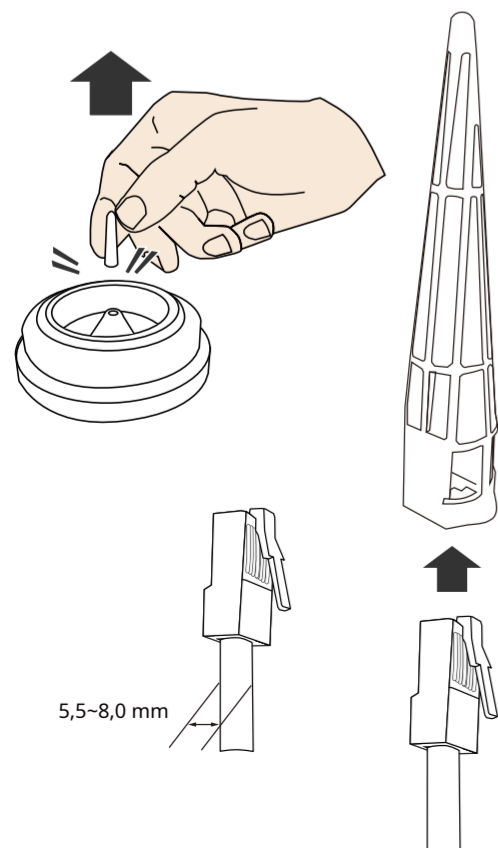

7

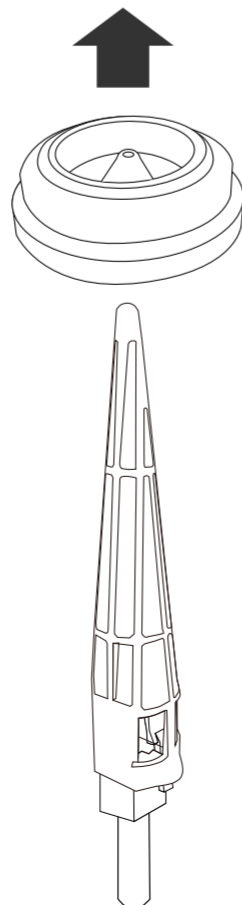

Si los ojales están dañados, reemplácelos con nuevos.

8

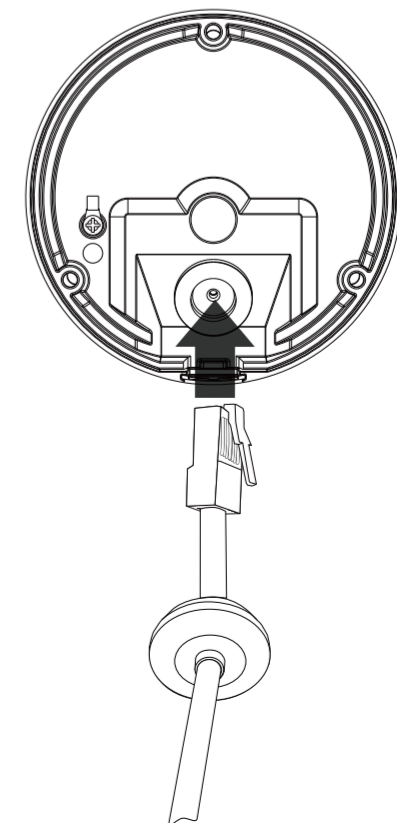

9

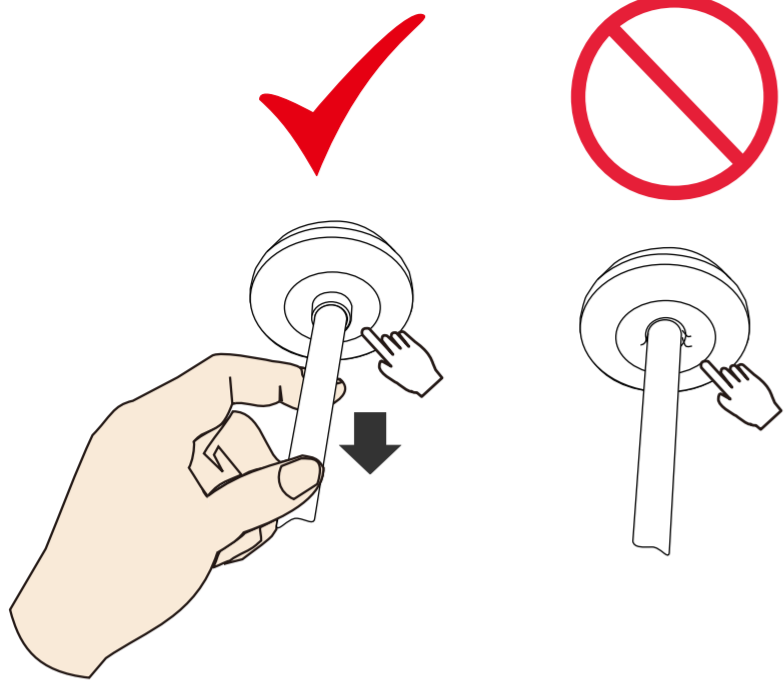

10

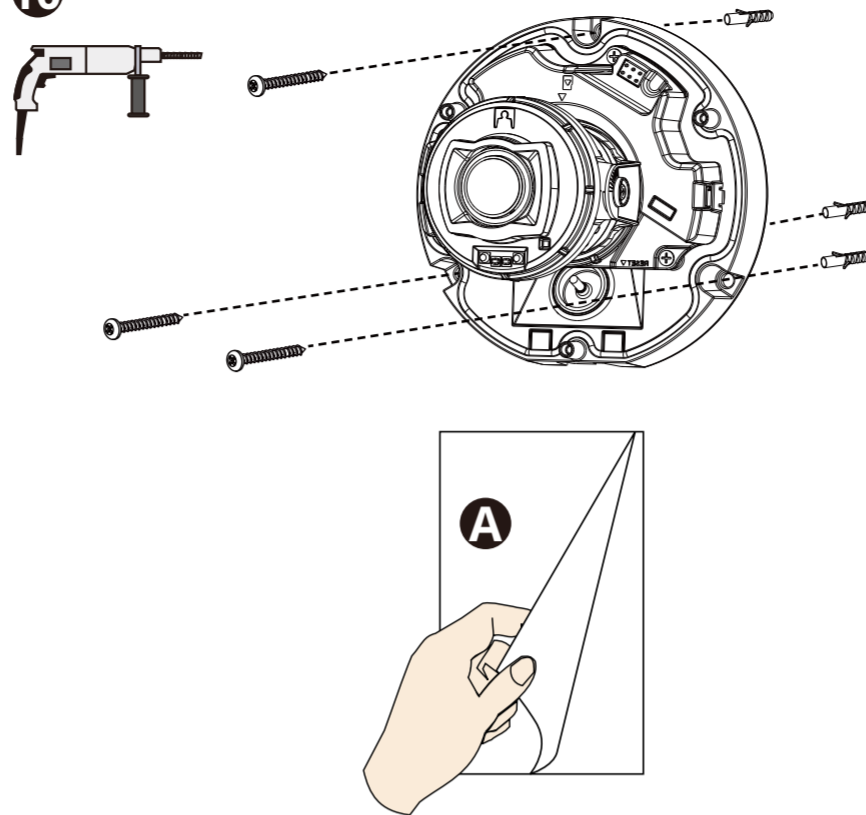

11

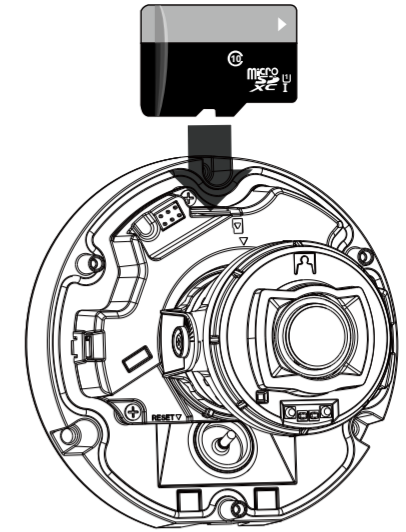

12



1. Después de conectar la cámara de red al switch PoE, ejecute la aplicación VIVOTEK Shepherd para buscar la dirección IP de la cámara. A continuación, acceda a la página web de la cámara.
2. Descargue el programa Shepherd del sitio web de VIVOTEK <https://www.vivotek.com/Shepherd>.

1. 請於 VIVOTEK 網頁 <https://www.vivotek.com/Shepherd> 下載 Shepherd 程式。
2. 將網路攝影機連接上 PoE 網路交換機後，執行昶睿通訊 Shepherd 程式搜尋該網路攝影機的 IP 位置，並進入該攝影機的網頁。

13

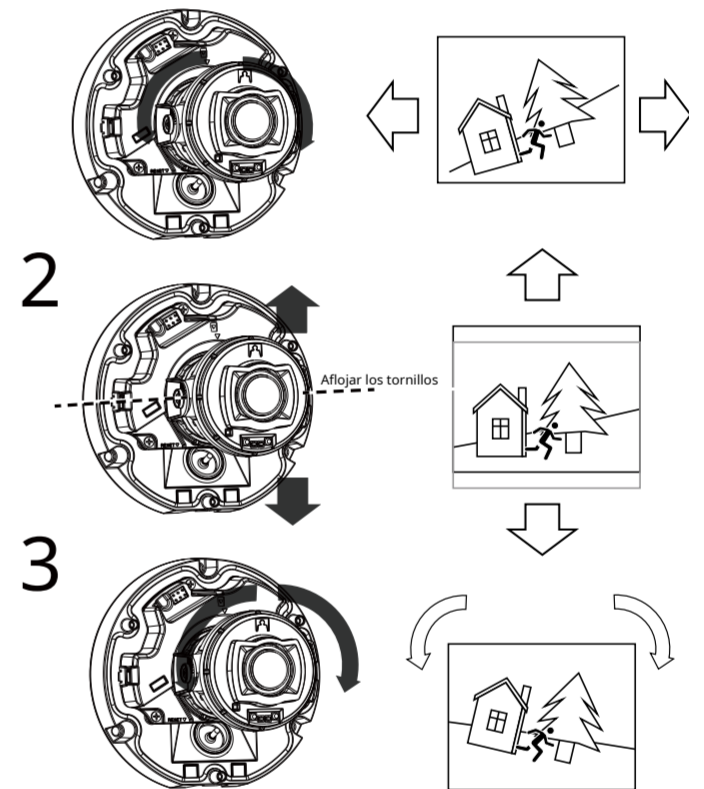

14

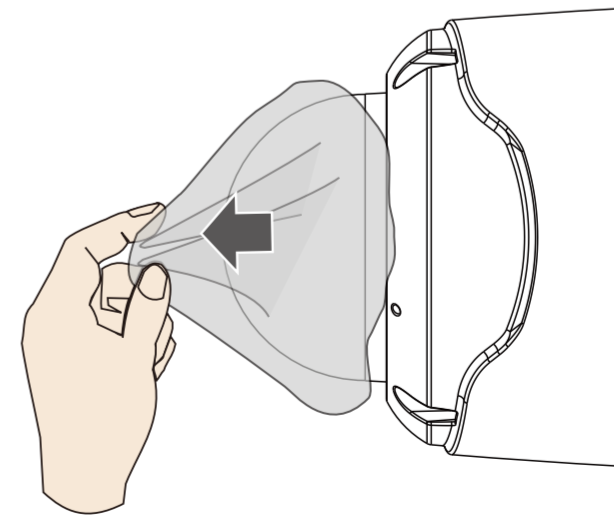
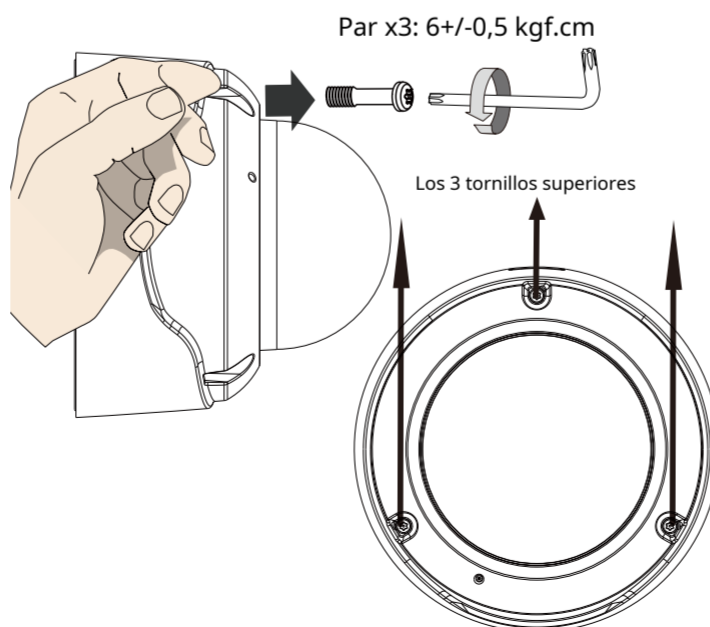
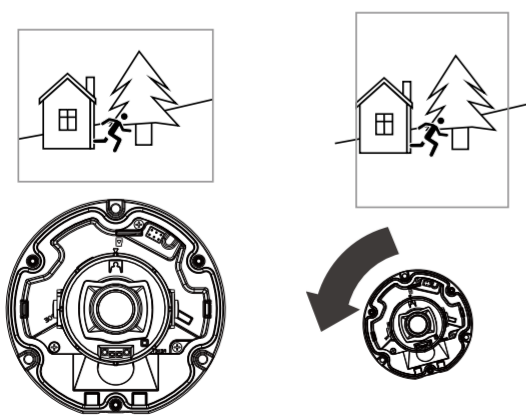

Configuración > Medios > Imagen > Enfoque

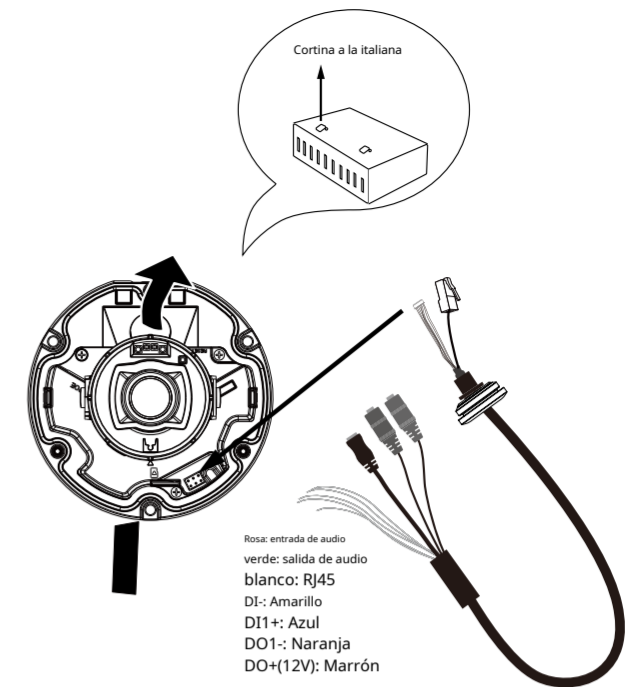
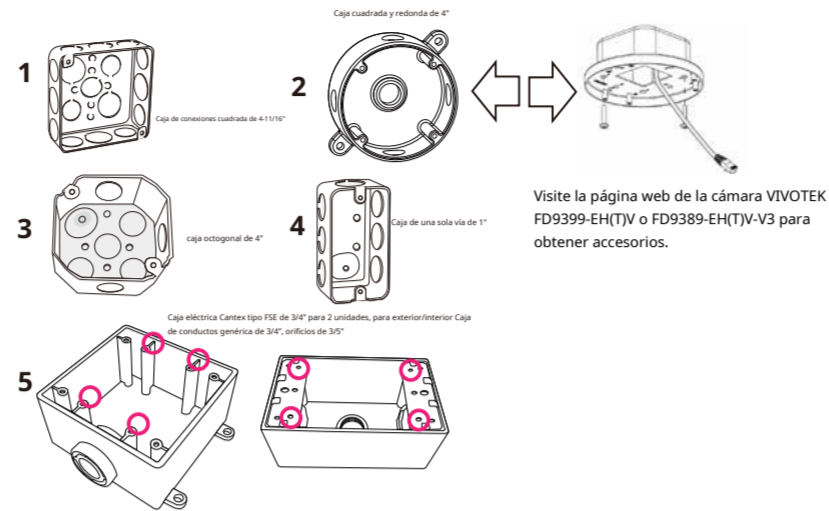

1. Estire la cinta impermeable al doble de su longitud y enróllela alrededor de los cables.
2. La cinta debe superponerse a las uniones del cable 20 mm.
3. Todos los conectores, se utilicen o no, deben ser impermeables.

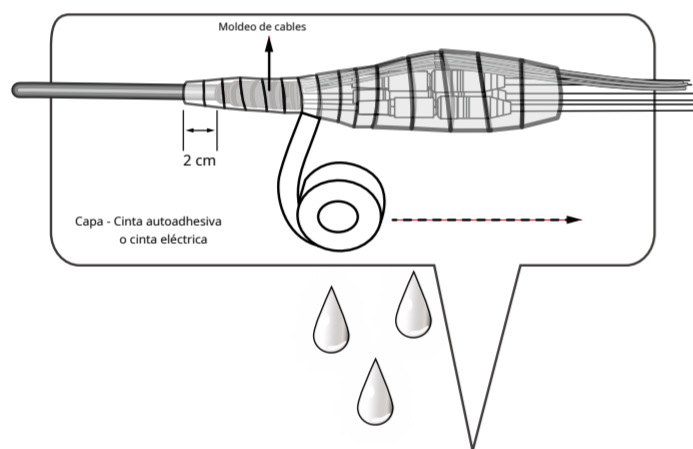

Operación del software

1. Cuando inicie sesión en la página web de la cámara por primera vez, deberá establecer una contraseña de acuerdo con las reglas de contraseña.
2. Después de iniciar sesión en la página web de la cámara, podrá ver la página de la cámara.

軟體操作

1. 首次登入攝影機的網頁,需要依照密碼規範設定密碼.
2. 登入攝影機網頁後,即可看到攝影機頁面。

Descripción de la función de los botones de iconos en la parte inferior de la página (de izquierda a derecha)

1. Instantánea: captura la imagen actual
2. Grabación de vídeo: iniciar la grabación manualmente
3. Baja el volumen
4. Aumentar el volumen
5. Pantalla completa

頁面下方圖示按鈕功能說明 (由左至右)

1. 快照: 擷取當下圖片
2. 錄影: 手動啟動錄影
3. 降低音量
4. 提高音量
5. 全螢幕

B-1 Escanee el código QR a continuación para descargar la aplicación Vortex.

Para
FD839-EH(T)V-V2,
FD939-EH(T)V
pasos B-1 ~ B-4

Código QR de iOS



Código QR de Android



B-2 FD839-EH(T)V-V2, FD939-EH(T)V

Añade tu cámara.

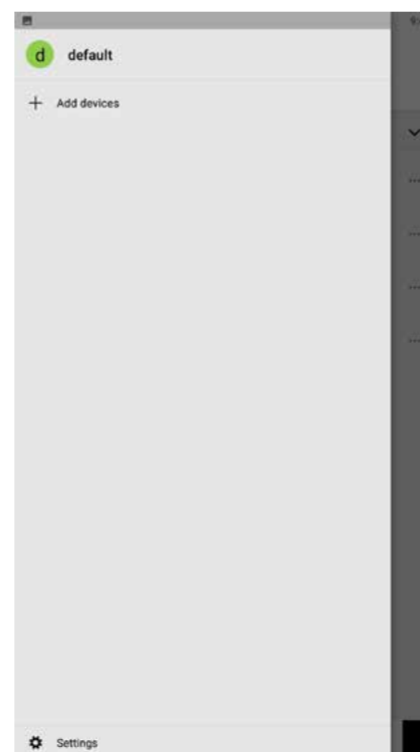

B-3 **FD839-EH(T)V-V2, FD939-EH(T)V**
Escanee el código QR en la caja o en la cámara.

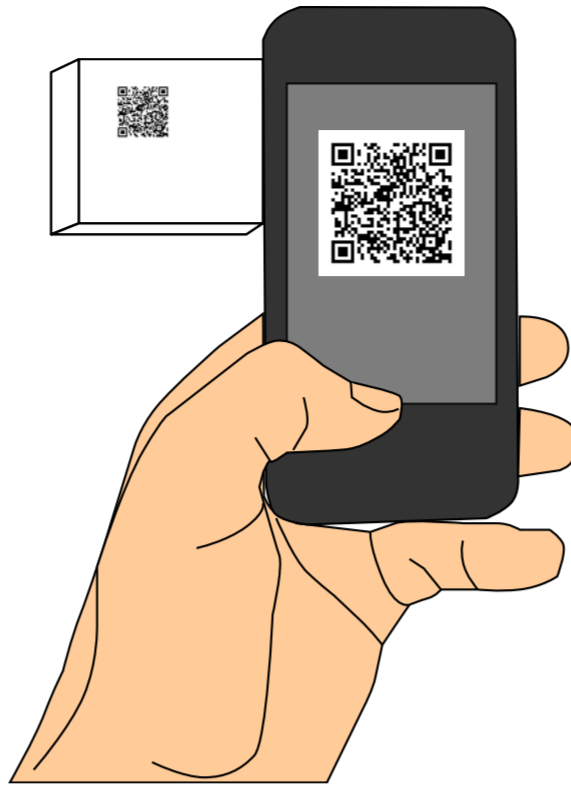
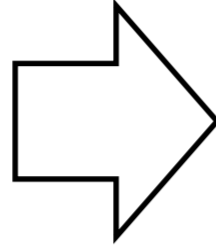

B-4 **FD839-EH(T)V-V2, FD939-EH(T)V**
Escaneo exitoso.

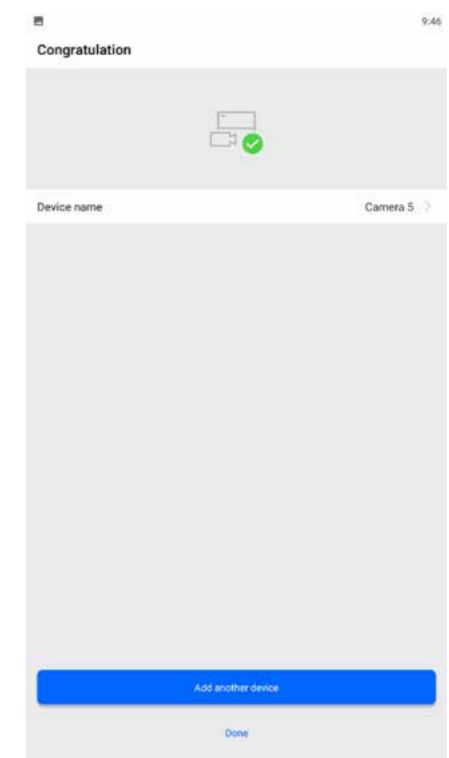

Comuníquese con los distribuidores autorizados para obtener garantía y servicio RMA.
Visite <https://www.vivotek.com/support/warranty> y <https://www.vivotek.com/support/rma>

Todas las especificaciones están sujetas a cambios sin previo aviso.
Copyright © 2024 VIVOTEK INC. Todos los derechos reservados.

VIVOTEK INC.
#F. No. 192, Lien-Cheng Rd., Chung-Hsi, Nueva Ciudad de Taipei, 215, Taiwan, República de China
T: +886-2-8245282 | F: +886-2-8245532 | M:ventas@vivotek.com

VIVOTEK Europa
Zandvoort 15, 2132 MZ Hoofddorp, Delta Electronics T: +31 (0)20
800 3817 Correo electrónico: sales@vivotek.com

VIVOTEK USA, INC.
2050 Ringwood Avenue, San José, CA 95131
T: +1-408-773-8686 | F: +1-408-773-8298 | M:salesusa@vivotek.com