

HOJA DE ESPECIFICACIONES DE PRODUCTO



Características Generales

Marca : EPCOM Industrial

Código : GT003G

Descripción : Gabinete de lámina galvanizada para 3 Baterías para Montaje en Poste.

Características Físicas

Material : Lámina de Acero Galvanizado

Calibre : 18, 11

Color : Beige

Aplicación : Exterior

Características Especiales:

Pintura en polvo electrostática

Características Dimensionales

Peso : 30.93 Kg

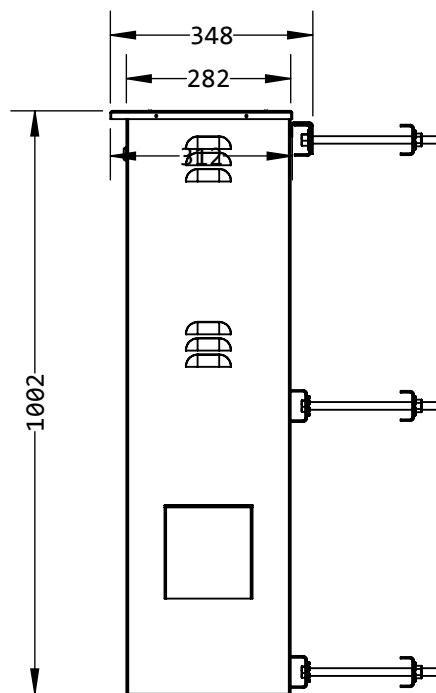
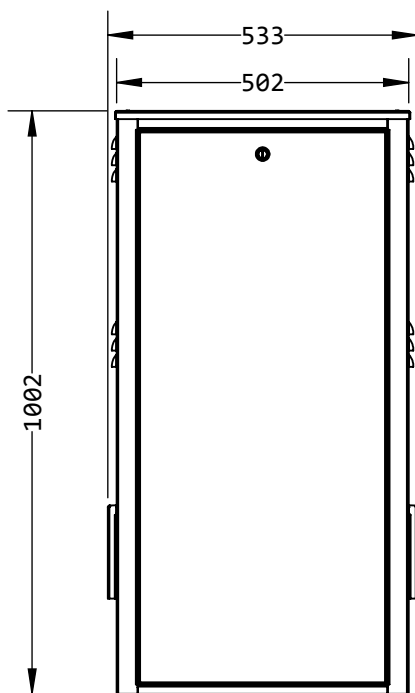
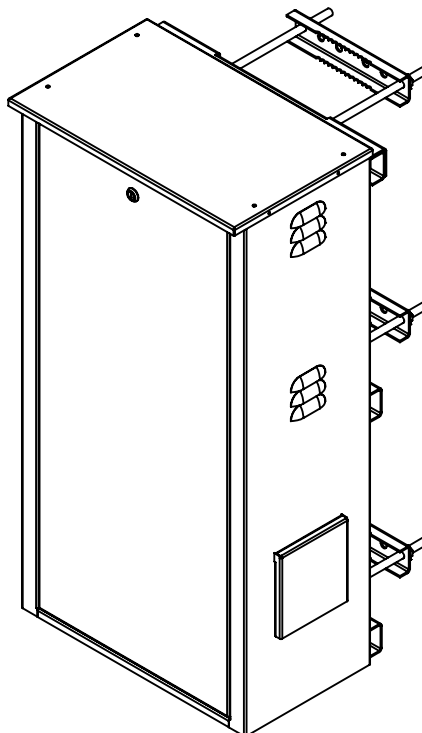

Fecha de Revisión : 07/07/17 **Rev :** 2.0.0

Descripción de rev :
Rediseño y cambio de dimensiones

Elaboro : S. Quintana

Autorizo :

Documento de Referencia : DOC 7.5.1 003/256 MTM

*Los colores de los productos pueden cambiar por mejoras técnicas.

*El peso declarado de los equipos es sin accesorios y sin embalaje.