

**ANCLO**®

**EXPANSORES,  
BROCAS &  
TAQUETES**

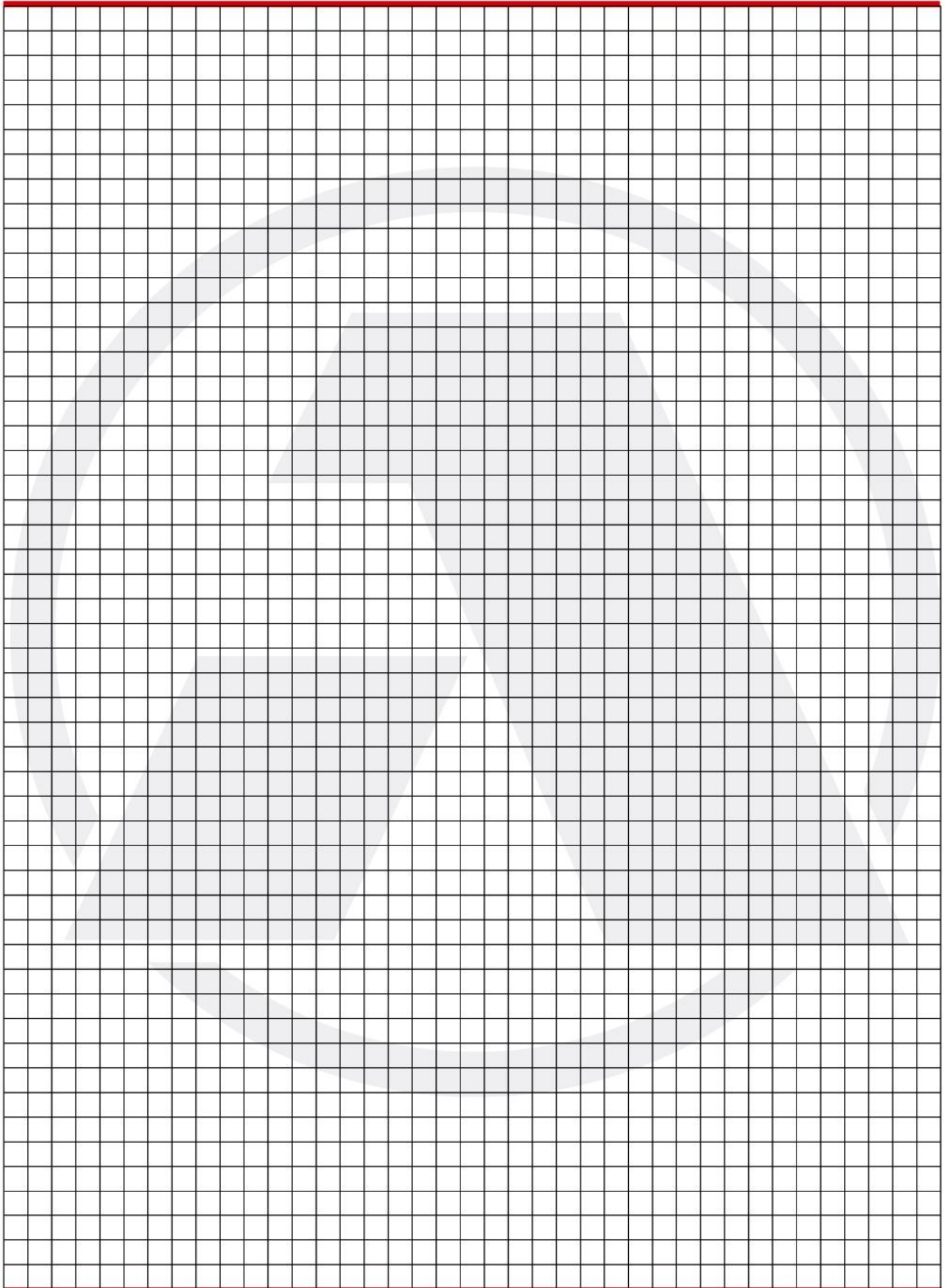



## EXPANSORES & ANCLAS

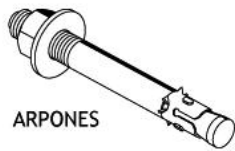

ARPONES

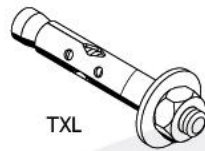

TXL



TX



TIPO A



TIPO Z



ADI



BROCA SDS - ROTOIMPACTO

Páginas...1-4 a 1-9

## TAQUETES USO LIGERO

BROCA TAQUETERA - ROTOPERCUSIÓN



SUJETADOR MARIPOSA



ANCLO GARRAS



ANCLONUDO



TABLAQUETE



ANCLOTAK

Páginas...1-10 a 1-13

## BARRA & MORDAZAS

BARRAS ROSCADAS

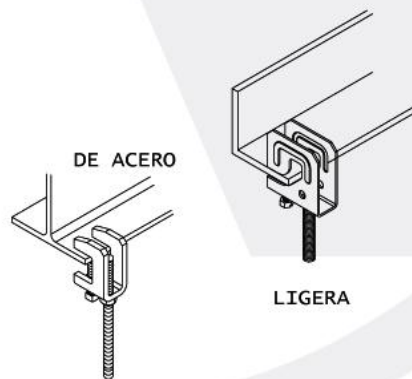
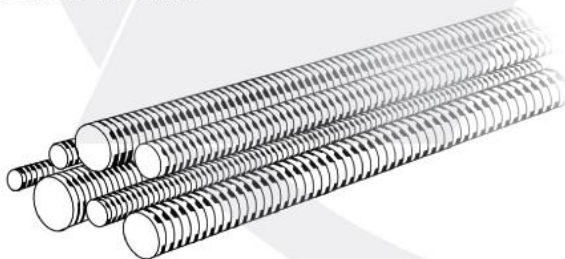

DE ACERO

LIGERA

FUNDIDAS

Página... 1-17 a 1-19

## TORNILLERÍA



TORNILLOS PUNTA BROCA

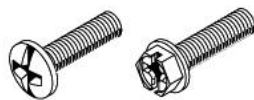

TORNILLOS MÁQUINA

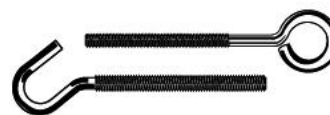

GANCHOS & ARMELLAS

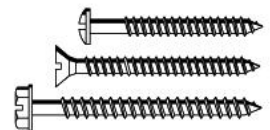

TORNILLOS PUNTA

Páginas...1-14 a 1-17

## EXPANSORES ADI

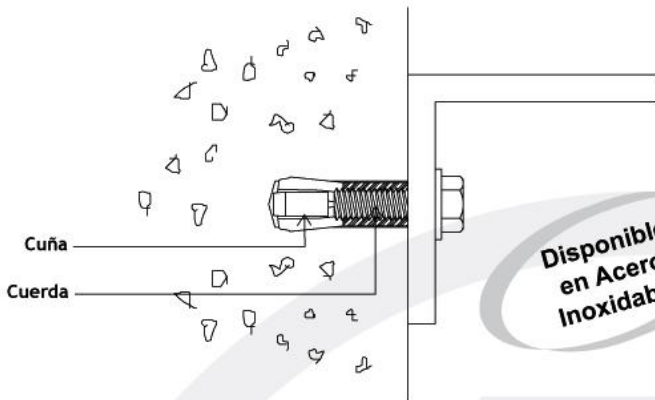

- \* Mínima perforación para un fijador con cuerda interna reduce el costo de taladrado y el tiempo de instalación.
- \* Expansión por recalado independiente de la tornillería.
- \* Ideal para colgar barras roscadas de losas o traveses sin necesidad de tuerca tope.
- \* Disponibles con cuerdas métricas.
- \* Fabricado de conformidad con norma USA - GSA FF-S-325 / Grupo II / Tipo 2 / Clase 2.



ADI

Tamaño Nominal		Usar Broca		Largo Total		Carga Posible*		Clave
mm	pulg	mm	pulg	mm	pulg	Tensión	Cortante	Pedido
6.4 mm	1 / 4"	10 mm	3 / 8"	25 mm	1"	385 Kg	200 Kg	ADI 14
8 mm	5 / 16"	10 mm	3 / 8"	32 mm	1 1 / 4"	460 Kg	300 Kg	ADI 56
10 mm	3 / 8"	13 mm	1 / 2"	38 mm	1 1 / 2"	725 Kg	475 Kg	ADI 38
13 mm	1 / 2"	16 mm	5 / 8"	51 mm	2"	1000 Kg	750 Kg	ADI 12
16 mm	5 / 8"	19 mm	3 / 4"	64 mm	2 1 / 2"	1185 Kg	1400 Kg	ADI 58
19 mm	3 / 4"	25 mm	1"	83 mm	3 1 / 4"	1575 Kg	2230 Kg	ADI 34

\* Las cargas posibles son un 25% de la carga promedio a la que comienzan a fallar fijadores perfectamente instalados, en concreto de resistencia a la compresión de 268 Kg/cm<sup>2</sup> como mínimo, cuando son sometidos a cargas estáticas coaxiales o a 90°. Las vibraciones e impactos así como el efecto multiplicador de brazos de palanca y distancias reducidas entre fijadores o al borde del concreto, reducen notablemente la carga posible y deberán tomarse en cuenta en cada caso.

## INSTALACIÓN

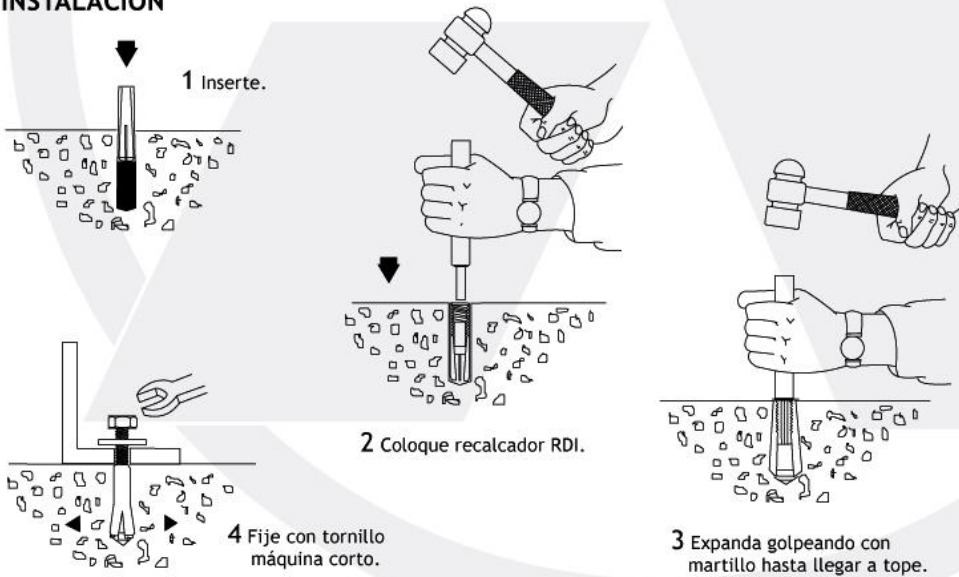

Para concretos duros en losas, traveses, columnas y pisos

## RECALADORES RDI

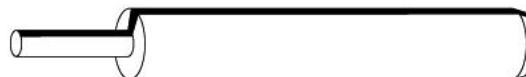

RDI

Tamaño Nominal	Clave
mm	Pedido
6.4 mm	RDI 14
8 mm	RDI 56
10 mm	RDI 38
13 mm	RDI 12
16 mm	RDI 58
19 mm	RDI 34

IDEAL PARA: CONCRETOS  
COMERCIALES, BLOCK  
TABIQUE, PIEDRA Y OTROS  
MATERIALES DE MAMPOSTERÍA



- 1 Segmentos reforzados sin ranura interna que los debilite y con amplio soporte lateral de la tuerca que evita tuercas sueltas al aumentar el apoyo en un 100%.
- 2 Tuerca reforzada ovalada con guía que soporta a los dos segmentos para una fácil y sólida expansión.
- 3 Amplia expansión controlada en dos direcciones permite fijar cerca de bordes o de otros expansores.
- 4 Fabricado de conformidad con norma USA - GSA FF-S-325 / Grupo II / Tipo 2 / Clase 2.

El Clásico Cumple  
**35 Años**  
Totalmente Renovado  
**¡SI ES ANCLO, ES BUENO!**

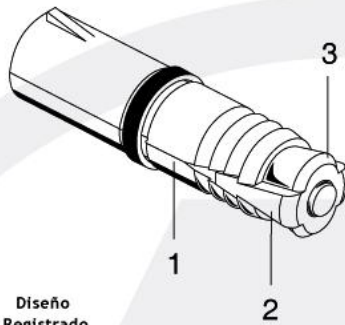

## INSTALACIÓN

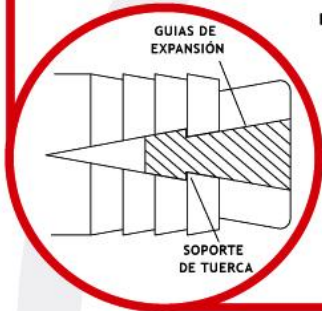

Diseño Registrado

Inserte golpeando ligeramente y retire tornillo



Coloque objeto y tornillo



Apriete tornillo para fijar y expandir

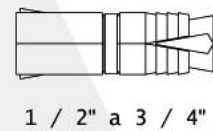
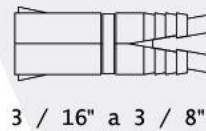

Para Tornillo		Largo Tornillo		Usar Broca		Largo Total		Carga Posible *		EXPANSOR SOLO			EXPANSOR + TORNILLO		
mm	pulg	mm	pulg	mm	pulg	mm	pulg	Tensión	Cortante	Clave Pedido	Empaque Unit	Empaque Multi	Clave Pedido	Empaque Unit	Empaque Multi
5 mm	3 / 16"	45 mm	1 3 / 4"	10 mm	3 / 8"	38 mm	1 1 / 2"	80 Kg	45 Kg	Z 36	100	2000	Z 36 T	50	1000
6.4 mm	1 / 4"	51 mm	2"	13 mm	1 / 2"	44 mm	1 3 / 4"	200 Kg	240 Kg	Z 14	50	1000	Z 14 T	30	600
8 mm	5 / 16"	64 mm	2 1 / 2"	16 mm	5 / 8"	51 mm	2"	235 Kg	360 Kg	Z 56	25	500	Z 56 T	20	400
10 mm	3 / 8"	64 mm	2 1 / 2"	16 mm	5 / 8"	51 mm	2"	260 Kg	430 Kg	Z 38	25	500	Z 38 T	20	400
13 mm	1 / 2"	75 mm	3"	22 mm	7 / 8"	64 mm	2 1 / 2"	400 Kg	920 Kg	Z 12	25	150			
16 mm	5 / 8"	89 mm	3 1 / 2"	25 mm	1"	83 mm	3 1 / 4"	680 Kg	1360 Kg	Z 58	20	120			
19 mm	3 / 4"	100 mm	4"	32 mm	1 1 / 4"	89 mm	3 1 / 2"	1000 Kg	1720 Kg	Z 34	10	60			

\*Las cargas posibles son un 25% de la carga promedio a la que comienzan a fallar fijadores perfectamente instalados, en concreto de resistencia a la compresión de 268 kg/cm<sup>2</sup> como mínimo, cuando son sometidos a cargas estáticas coaxiales o a 90°. Las vibraciones e impactos así como el efecto multiplicador de brazos de palanca y distancias reducidas entre fijadores o al borde del concreto, reducen notablemente la carga posible y deberán tomarse en cuenta en cada caso.

## ZINC / ZAMAC

El Zamac utilizado en la fabricación de los expansores y otros productos ANCLO ha sido cuidadosamente formulado, fabricándose con Zinc virgen 99.99% puro, aleado con Aluminio, Magnesio, Antimonio y Cobre de acuerdo con las normas ASTM, AG 40A y SAE 903. Esta aleación es sumamente maleable y ofrece gran resistencia a la corrosión atmosférica así como las propiedades mecánicas que a continuación se enumeran:

Resistencia a la Tensión: 280 kg/cm<sup>2</sup>      Resistencia al Cortante: 220 kg/cm<sup>2</sup>      Punto de fusión de 387° C      Dureza de 82 Rockwell B

Aleaciones de Zinc contaminadas con plomo en proporción mayor a 0.004% tienen la misma apariencia, pero con el tiempo se cristalizan perdiendo todas sus propiedades mecánicas. Exija expansores marca ANCLO para cerciorarse de recibir un producto de primera con CALIDAD PERMANENTE.

Acabado electrolítico color plata no contaminante. No emplea cianuro ni cromo hexavalente.

Disponible  
en Acero  
Inoxidable

- \* Fabricados totalmente de acero galvanizado con expansión controlada en dos direcciones y aletas arpón anti giro.
- \* Adecuado para fijar en parte inferior de losas, trabes, precolados y losas aligeradas.
- \* Cumplen con norma USA - GSA FF-S-325 / Grupo II / Tipo 2 / Clase 2.

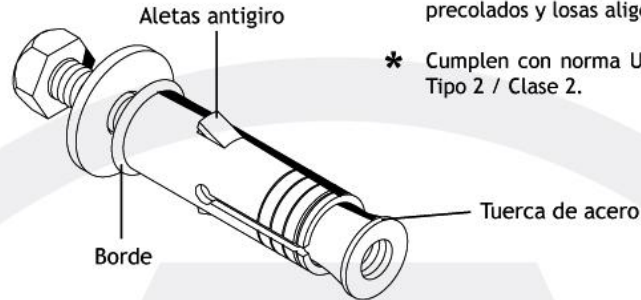

MX  
HECHO EN  
MÉXICO

## INSTALACIÓN

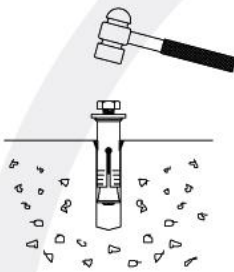

Inserte con tornillo montado y retire el tornillo.

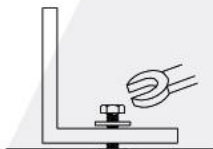

Coloque objeto y tornillo



Apriete tornillo para fijar y expandir.

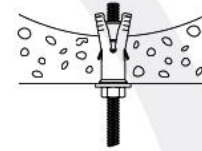

Cuando se use con barras roscadas es necesario utilizar rondana y tuerca tope, para garantizar una expansión adecuada.

## EXPANSOR A

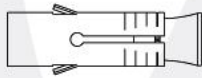

TIPO A  
1 / 4" a 3 / 8"

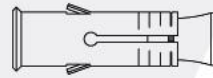

TIPO B  
1 / 4" a 3 / 8"

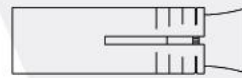

TIPO C  
1 / 2" a 3 / 4"



TIPO D  
1 / 4" a 1 / 2"

Para Tornillo		Usar Broca		Tipo	Largo Total		Carga Posible*		Profundidad Perforación	Clave Pedido
mm	pulg	mm	pulg		mm	pulg	Tensión	Cortante		
Estándar										
6.4 mm	1 / 4"	13 mm	1 / 2"	A - B	44 mm	1 3 / 4"	200 Kg	215 Kg	50 mm	2"
8 mm	5 / 16"	16 mm	5 / 8"	A - B	51 mm	2"	250 Kg	250 Kg	57 mm	2 1 / 4"
10 mm	3 / 8"	16 mm	5 / 8"	A - B	51 mm	2"	350 Kg	380 Kg	57 mm	2 1 / 4"
13 mm	1 / 2"	19 mm	3 / 4"	C	64 mm	2 1 / 2"	700 Kg	500 Kg	70 mm	2 3 / 4"
16 mm	5 / 8"	22 mm	7 / 8"	C	83 mm	3 1 / 4"	1100 Kg	925 Kg	89 mm	3 1 / 2"
19 mm	3 / 4"	25 mm	1"	C	89 mm	3 1 / 2"	1500 Kg	1130 kg	95 mm	3 3 / 4"
Económico - Diámetro reducido										
6.4 mm	1 / 4"	9.5 mm	3 / 8"	D	45 mm	1 3 / 4"	180 Kg	210 Kg	50 mm	2"
8 mm	5 / 16"	13 mm	1 / 2"	D	45 mm	1 3 / 4"	220 Kg	240 Kg	50 mm	2"
10 mm	3 / 8"	13 mm	1 / 2"	D	45 mm	1 3 / 4"	300 Kg	350 Kg	50 mm	2"
13 mm	1 / 2"	16 mm	5 / 8"	D	50 mm	2"	600 Kg	450 Kg	57 mm	2 1 / 4"

\* Las cargas posibles son un 25% de la carga promedio a la que comienzan a fallar fijadores perfectamente instalados, en concreto de resistencia a la compresión de 268 kg/cm<sup>2</sup> como mínimo, cuando son sometidos a cargas estáticas coaxiales o a 90°. Las vibraciones e impactos así como el efecto multiplicador de brazos de palanca y distancias reducidas entre fijadores o al borde del concreto, reducen notablemente la carga segura y deberán tomarse en cuenta en cada caso.

**CLÁSICO DISEÑO REFORZADO**

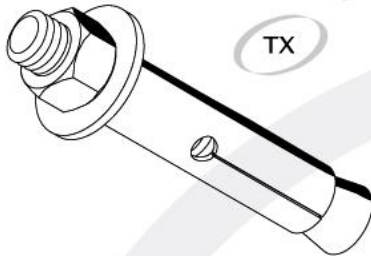

TX

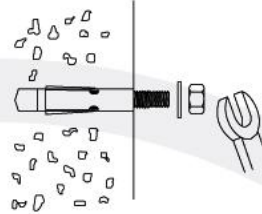

Inserte, expanda y retire la tuerca.

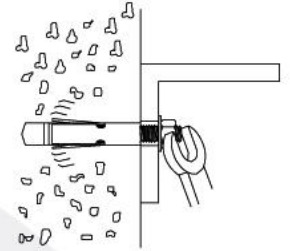

Coloque el objeto y fije.

- \* Diseño tradicional mexicano fabricado con camisa corta de grueso calibre y cuerdas expuestas.
- \* Cuerda expuesta facilita el montaje horizontal en muros y columnas.
- \* Cumple con la norma USA - GSA FF-S-325 / Grupo II / Clase 3.

Cuerda		Usar Broca		Largo Total		Carga Posible*		Clave
mm	pulg	mm	pulg	mm	pulg	Tensión	Cortante	Pedido
6.4 mm	1 / 4"	10 mm	3 / 8"	63 mm	2 1 / 2"	410 Kg	340 Kg	TX 14 212
8 mm	5 / 16"	11 mm	7 / 16"	63 mm	2 1 / 2"	510 Kg	425 Kg	TX 56 212
10 mm	3 / 8"	13 mm	1 / 2"	76 mm	3"	700 Kg	490 Kg	TX 38 300
13 mm	1 / 2"	16 mm	5 / 8"	89 mm	3 1 / 2"	760 Kg	848 Kg	TX 12 312
16 mm	5 / 8"	19 mm	3 / 4"	100 mm	4"			TX 58 400
19 mm	3 / 4"	22 mm	7 / 8"	135 mm	5 1 / 2"			TX 34 512

**TALADRE E INSERTE A TRAVÉS DEL OBJETO A FIJAR**

**NUEVO TX ECONÓMICO**

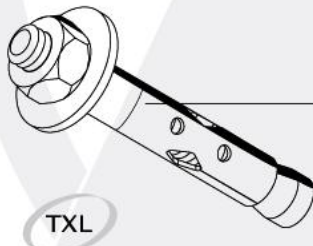

TXL

Indicador de penetración mínima



Sin desarmar el TXL inserte a través de la perforación de montaje en el objeto a fijar



Apriete la tuerca para fijar y expandir.

- \* Compacto diseño internacional con camisa larga, permite rápida instalación a través de perforaciones en objeto, eliminando trazos y movimientos.
- \* Menor diámetro exterior reduce tiempo y costo de taladrado.
- \* Cumple con la norma USA-GSA FF-S-325 / Grupo II / Clase 3.

Cuerda		Usar Broca		Largo Total		Carga Posible*		Clave
mm	pulg	mm	pulg	mm	pulg	Tensión	Cortante	Pedido
5 mm	3 / 16"	6.4 mm	1 / 4"	47 mm	1 7 / 8"	220 Kg	127 Kg	TXL 36
6.4 mm	1 / 4"	8 mm	5 / 16"	51 mm	2"	320 Kg	222 Kg	TXL 14
8 mm	5 / 16"	10 mm	3 / 8"	63 mm	2 1 / 2"	410 Kg	340 Kg	TXL 56
10 mm	3 / 8"	13 mm	1 / 2"	71 mm	2 3 / 4"	700 Kg	490 Kg	TXL 38

\* Las cargas posibles son un 25% de la carga promedio a la que comienzan a fallar fijadores perfectamente instalados, en concreto de resistencia a la compresión de 268 kg/cm<sup>2</sup> como mínimo, cuando son sometidos a cargas estáticas coaxiales o a 90°. Las vibraciones e impactos así como el efecto multiplicador de brazos de palanca y distancias reducidas entre fijadores o al borde del concreto, reducen notablemente la carga segura y deberán tomarse en cuenta en cada caso.

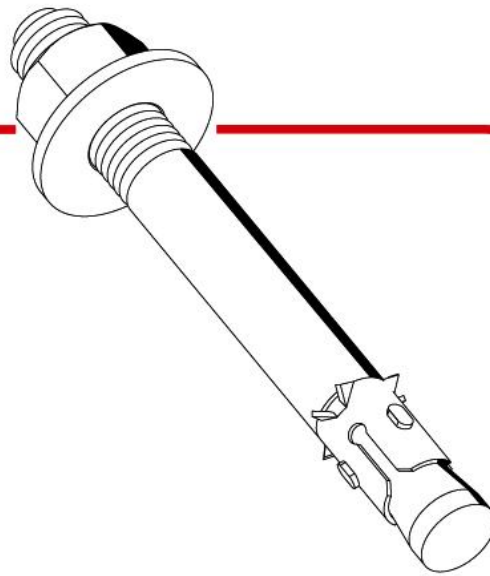

- \* El ARPON es el ancla más rápida, segura y económica para fijar a concreto.
- \* Perforación = Ancla. Reduce tiempo y costo de taladrado.
- \* Instalación a través de perforaciones en objeto a fijar sin necesidad de trazos o movimientos reduciendo el tiempo y costo de instalación.
- \* Se surte con tuerca y rondana en acabado electrogalvanizado.

Diámetro del Arpón mm pulg	Penetración en Concreto mm pulg	Carga a la Tensión								Carga al Cortante					
		Concreto Comercial 135 kg / cm <sup>2</sup> = 2000 PSI		Concreto Resistencia Media 200 kg / cm <sup>2</sup> = 3000 PSI		Concreto Resistencia Alta 275 kg / cm <sup>2</sup> = 4000 PSI		Concreto Comercial 135 kg / cm <sup>2</sup> = 2000 PSI		Concreto Resistencia Media 200 kg / cm <sup>2</sup> = 3000 PSI		Concreto Resistencia Alta 275 kg / cm <sup>2</sup> = 4000 PSI			
		Carga Posible Kg	Carga Posible Lbs.	Carga Posible Kg	Carga Posible Lbs.	Carga Posible Kg	Carga Posible Lbs.	Carga Posible Kg	Carga Posible Lbs.	Carga Posible Kg	Carga Posible Lbs.	Carga Posible Kg	Carga Posible Lbs.		
6.4	1 / 4"	29	13 / 8"	80	170	90	205	110	240	100	230	100	230	100	230
		57	2 1 / 4"	210	480	240	530	260	580	100	230	100	230	100	230
9.5	3 / 8"	44	1 3 / 4"	170	390	250	555	320	720	250	570	250	570	250	570
		67	2 5 / 8"	370	840	490	1,100	600	1,360	470	1,055	470	1,055	470	1,055
		86	3 3 / 8"	410	920	510	1,140	600	1,360	470	1,055	470	1,055	470	1,055
12.7	1 / 2"	57	2 1 / 8"	360	820	480	1,070	590	1,320	600	1,345	660	1,485	720	1,625
		86	3 3 / 8"	670	1,510	880	1,985	1090	2,460	750	1,675	820	1,850	900	2,020
		114	4 1 / 2"	770	1,740	1050	2,350	1320	2,960	750	1,675	820	1,850	900	2,020
15.9	5 / 8"	70	2 5 / 8"	500	1,130	730	1,640	960	2,150	720	1,620	850	1,900	970	2,180
		114	4 1 / 2"	910	2,050	1330	2,990	1750	3,930	1040	2,330	1220	2,740	1400	3,145
		140	5 1 / 2"	910	2,050	1330	2,990	1750	3,930	1040	2,330	1220	2,740	1400	3,145
19.1	3 / 4"	86	3 1 / 4"	750	1,690	930	2,090	1110	2,490	1260	2,840	1260	2,840	1260	2,840
		127	5"	1120	2,510	1430	3,225	1750	3,940	2050	4,610	2050	4,610	2050	4,610
		171	6 3 / 4"	1120	2,510	1500	3,380	1890	4,250	2050	4,610	2050	4,610	2050	4,610

\* Las cargas posibles son un 25% de la carga promedio a la que comienzan a fallar fijadores perfectamente colocados, en concreto con la resistencia a la compresión especificada, cuando son sometidos a cargas estáticas coaxiales o a 90°. Las vibraciones e impactos así como el efecto multiplicador de brazos de palanca y distancias reducidas entre fijadores o al borde del concreto, reducen notablemente la carga segura y deberán tomarse en cuenta en cada caso. En aplicaciones críticas se recomienda hacer pruebas en su sitio.

## INSTALACIÓN

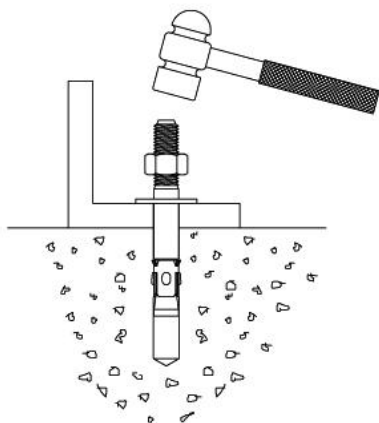

1 Inserte a través de la perforación del objeto a fijar. El Arpón debe de entrar a presión en la perforación para que el casquillo atore.

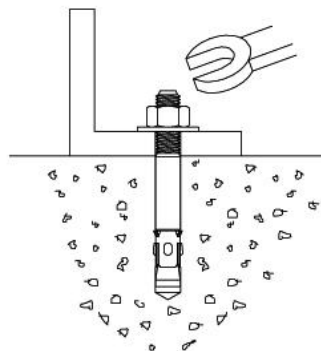

2 Al apretar la tuerca el Arpón se desplaza hacia afuera, expandiendo el casquillo atorado en lo profundo de la perforación.

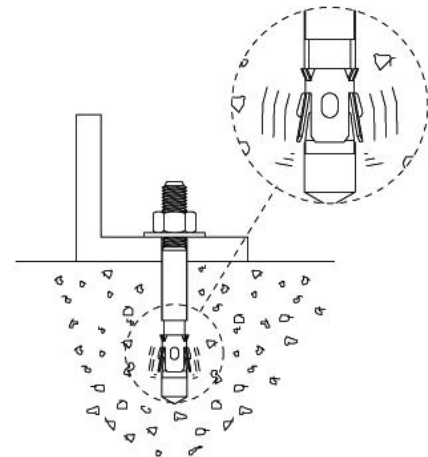

3 La expansión del casquillo en lo profundo de la perforación genera un gran agarre donde el concreto es más resistente.

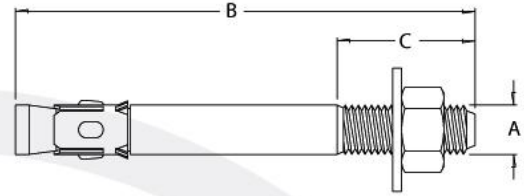
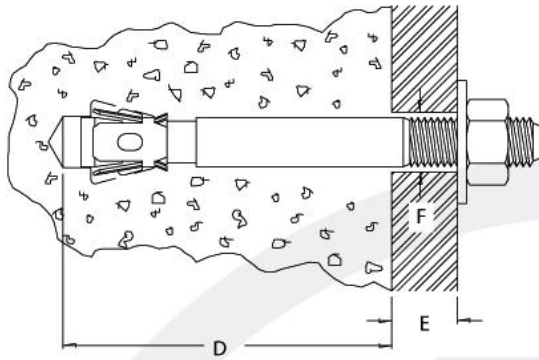

\* Cumple con norma USA - GSA FF-S-325 / Grupo II / Tipo 2/ Clase.

A x B		C		D		E		F		Torque en Tuerca N - m	Pies - Lbs	Clave Pedido
Tamaño Nominal mm	1/4" x 3/4"	Largo Cuerda mm	3/4"	Penetración Mínima mm	1 3/8"	Espesor Agarre mm	1/4"	Perforación en Objeto mm	5/16"			
6 x 45	1/4" x 3/4"	19	3/4"	35	1 3/8"	6.5	1/4"	8	5/16"	10.8	8	AA 14 134
6 x 58	1/4" x 2 1/4"					20	3/4"					AA 14 214
6 x 82	1/4" x 3 1/4"					45	1 3/4"					AA 14 314
10 x 58	3/8" x 2 1/4"	28	1 1/8"	44	1 3/4"	6.5	1/4"	11	7/16"	40.7	30	AA 38 214
10 x 77	3/8" x 3"					25	1"					AA 38 300
10 x 96	3/8" x 3 3/4"					45	1 3/4"					AA 38 334
10 x 127	3/8" x 5"					75	3"					AA 38 500
12 x 70	1/2" x 2 3/4"					6.5	1/4"					AA 12 234
12 x 96	1/2" x 3 3/4"	32	1 1/4"	45	1 3/4"	14	9/16"	81.3	60	AA 12 334		
12 x 109	1/2" x 4 1/4"	32	1 1/4"	54	2 1/8"	45	1 3/4"	14	9/16"	81.3	60	AA 12 412
12 x 140	1/2" x 5 1/2"					75	3"					AA 12 512
12 x 178	1/2" x 7"					114	4 1/2"					AA 12 700
16 x 90	5/8" x 3 1/2"					38	1 1/2"					66
16 x 115	5/8" x 4 1/2"	40	1 1/2"	AA 58 434								
16 x 153	5/8" x 6"	75	3"	AA 58 600								
16 x 178	5/8" x 7"	100	4"	AA 58 700								
16 x 204	5/8" x 8"	125	5"	AA 58 812								
20 x 121	3/4" x 4 3/4"	38	1 1/2"	82	3 1/4"	20	3/4"	22	7/8"	203.4	150	AA 34 434
20 x 141	3/4" x 5 1/2"					45	1 3/4"					AA 34 512
20 x 178	3/4" x 7"					70	2 3/4"					AA 34 700
20 x 217	3/4" x 8 1/2"					120	4 3/4"					AA 34 812
20 x 255	3/4" x 10"					156	6 1/4"					AA 34 1000
25 x 153	1" x 6"					57	2 1/4"					115
25 x 229	1" x 9"	98	3 7/8"	AA 100 900								
25 x 305	1" x 12"	175	6 7/8"	AA 100 1200								

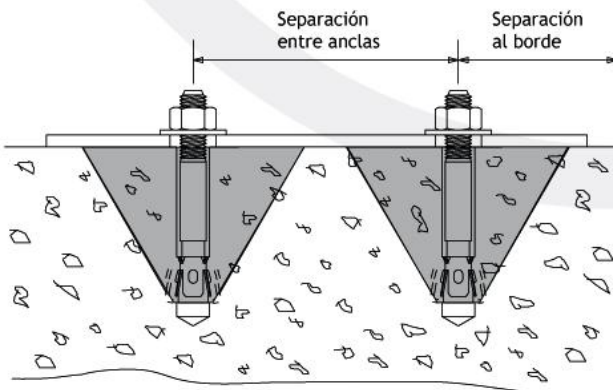

**CONOS DE COMPRESIÓN**

Al expandir el casquillo forma un cono de compresión radial donde el concreto recibe la carga aplicada. Si estos conos se traslapan o quedan parcialmente sin soporte se reduce el concreto disponible para soportar la carga.

La tabla a continuación contiene las separaciones necesarias para desarrollar las cargas posibles

SEPARACIONES DE DISEÑO			
Diámetro mm	1/4"	Borde Concreto	Entre Anclas
6.4	1/4"	64 mm	50 mm
9.5	3/8"	95 mm	60 mm
12.7	1/2"	127 mm	80 mm
15.9	5/8"	159 mm	100 mm
19.1	3/4"	191 mm	120 mm

## ANCLO TAK - COLORES

- 1 Económico taquete cónico de colores con largo optimizado para fijaciones a materiales de dureza media.
- 2 Collarín de apoyo, aletas antigiro y expansión radial en parte superior.
- 3 Expansión bidireccional en parte inferior para óptimo agarre en fondo de perforación.
- 4 Tornillos cuerda rápida tipo A modificada con tres modelos de cabeza. Acabado galvanizado electrolítico.

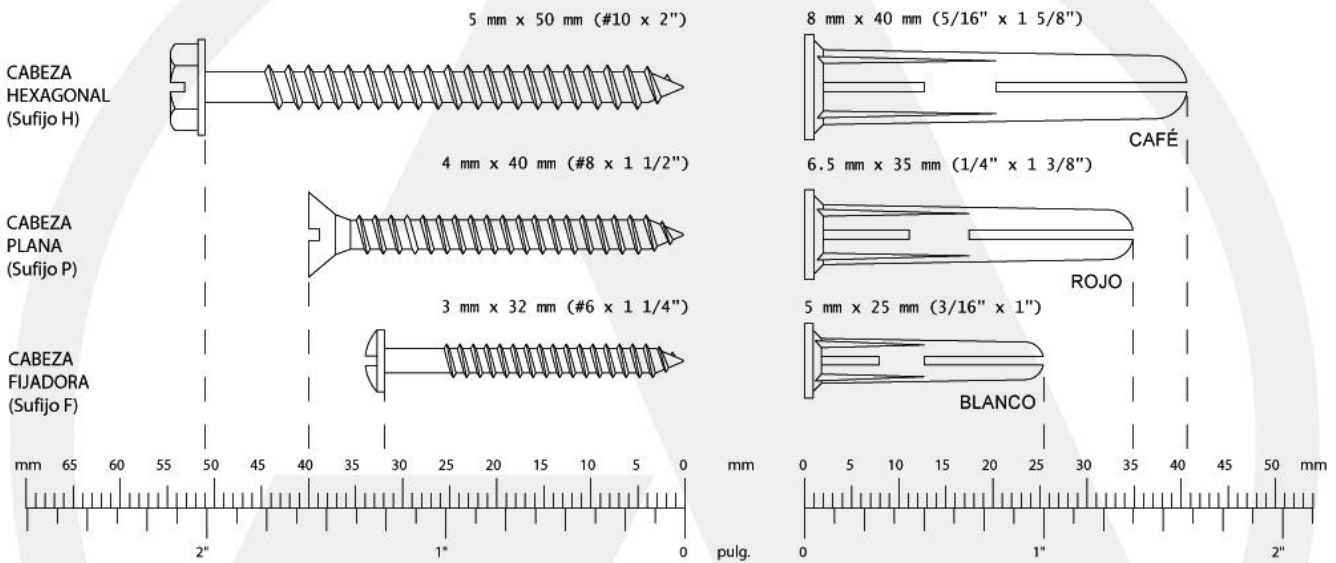
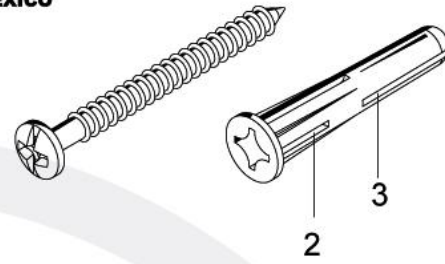

Presentación	Tamaño Nominal	Profundidad Perforación	Tornillo Incluido	Empaque	Clave
	mm	mm		unit	Pedido
<b>ANCLO TAK - SOLO EN BOLSA ESTÁNDAR</b>					
	5 x 25 mm	30.4 mm	Blanco	100	TK 6 36
	6.5 x 35 mm	41.3 mm	Rojo	100	TK 8 14
	8 x 40 mm	48.9 mm	Café	50	TK 10 56
<b>ANCLO TAK + TORNILLO / EN BOLSA ESTÁNDAR *</b>					
	5 x 25 mm	30.4 mm	# 6 x 1 1/4"	100	TKT 6 36
	6.5 x 35 mm	41.3 mm	# 8 x 1 1/2"	50	TKT 8 14
	8 x 40 mm	48.9 mm	# 10 x 2"	25	TKT 10 56
	5 x 25 mm	30.4 mm	# 6 x 1 1/4"	5	TKD 6 36
	6.5 x 35 mm	41.3 mm	# 8 x 1 1/2"	5	TKD 8 14
	8 x 40 mm	48.9 mm	# 10 x 2"	5	TKD 10 56
<b>ANCLO TAK + TORNILLO + BROCA + CAJA DE PLÁSTICO REUSABLE *</b>					
	5 x 25 mm	30.4 mm	# 6 x 1 1/4"	100	TKC 6 36
	6.5 x 35 mm	41.3 mm	# 8 x 1 1/2"	75	TKC 8 14
	8 x 40 mm	48.9 mm	# 10 x 2"	50	TKC 10 56

FIXPAK

\* Añada a la clave pedido el sufijo correspondiente al tipo de cabeza requerido:  
 H = Cabeza Hexagonal P = Cabeza Plana F = Cabeza Fijadora  
 Ejemplo: TKT 6 36 T para Cabeza Fijadora

# TAQUETES DE PLÁSTICO

## ANCLO GARRAS - GRISES

- 1 Tradicional taquete gris bipartido HECHO EN MÉXICO con material de primera.
- 2 Amplias garras arpones antigiro que evitan el giro al comenzar a apretar el tornillo.
- 3 Profundas indentaciones garras de agarre garantizan máximo agarre en lo profundo de la perforación.
- 4 Tornillos cuerda rápida tipo A modificada con tres modelos de cabeza. Acabado galvanizado electrolítico.

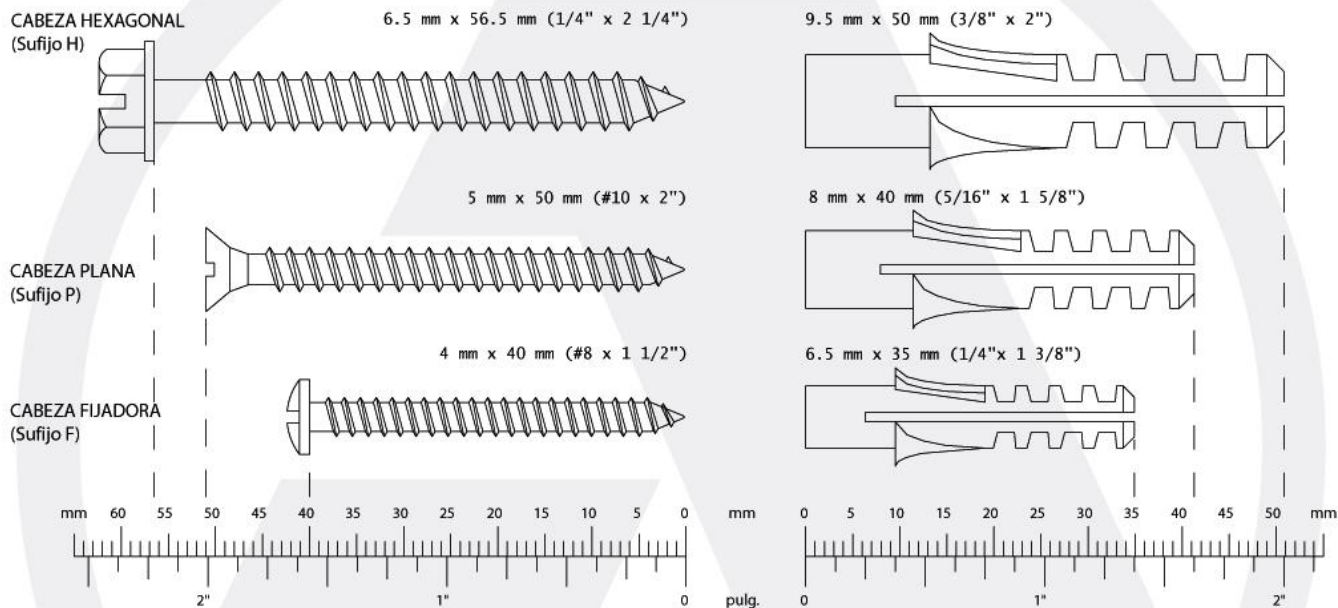
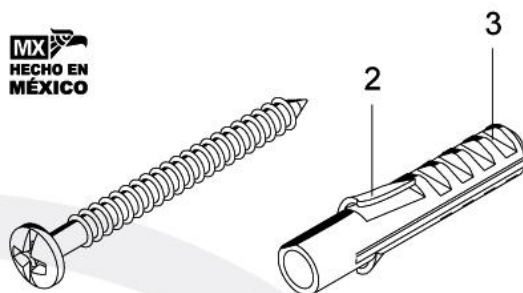

Presentación	Tamaño Nominal		Profundidad Perforación		Tornillo Incluido	Empaque		Clave Pedido
	mm	pulg	mm	pulg		unit	multi	

### ANCLO GARRAS - SOLO EN BOLSA ESTÁNDAR

	6.5 x 35 mm	1/4" x 1 3/8"	41.3 mm	1 3/16"	-	100	7500	TA 8 14
	8 x 40 mm	5/16" x 1 5/8"	48.9 mm	1 15/16"	-	50	4000	TA 10 56
	9.5 x 50 mm	3/8" x 2"	60.3 mm	2 3/8"	-	25	2500	TA 14 38

### ANCLO GARRAS + TORNILLO / EN BOLSA ESTÁNDAR \*

	6.5 x 35 mm	1/4" x 1 3/8"	41.3 mm	1 3/16"	# 8 x 1 1/2"	50	2000	TAT 8 14
	8 x 40 mm	5/16" x 1 5/8"	48.9 mm	1 15/16"	# 10 x 2"	25	1250	TAT 10 56
	9.5 x 50 mm	3/8" x 2"	60.3 mm	2 3/8"	1/4" x 2 1/4"	20	700	TAT 14 38
	6.5 x 35 mm	1/4" x 1 3/8"	41.3 mm	1 3/16"	# 8 x 1 1/2"	5	1500	TAD 8 14
	8 x 40 mm	5/16" x 1 5/8"	48.9 mm	1 15/16"	# 10 x 2"	5	1000	TAD 10 56
	9.5 x 50 mm	3/8" x 2"	60.3 mm	2 3/8"	1/4" x 2 1/4"	5	750	TAD 14 38

### ANCLO GARRAS + TORNILLO + BROCA + CAJA DE PLÁSTICO REUSABLE \*

	6.5 x 35 mm	1/4" x 1 3/8"	41.3 mm	1 3/16"	# 8 x 1 1/2"	75	1500	TAC 8 14
	8 x 40 mm	5/16" x 1 5/8"	48.9 mm	1 15/16"	# 10 x 2"	50	1000	TAC 10 56
	9.5 x 50 mm	3/8" x 2"	60.3 mm	2 3/8"	1/4" x 2 1/4"	25	500	TAC 14 38

FIXPAK

\* Añada a la clave pedido el sufijo correspondiente al tipo de cabeza requerido:  
 H = Cabeza Hexagonal P = Cabeza Plana F = Cabeza Fijadora  
 Ejemplo: TAT 14 38 H para Cabeza Hexagonal

## TABLAQUETES - PARA TABLAROCA

### Autotaladrantes para Tablaroca

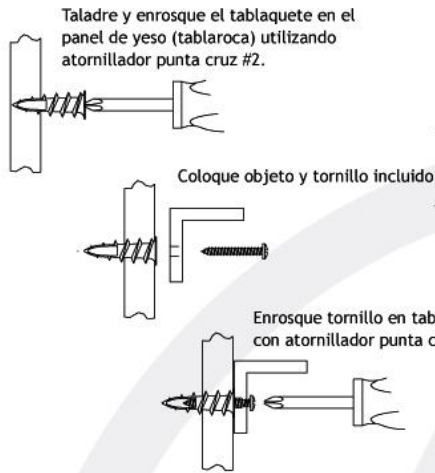

**SE INSTALA EN TABLAROCA SIN TALADRO**

MX HECHO EN MÉXICO

- \* Se instala en TABLAROCA sin perforación previa.
- \* Instalar con atornillador punta de cruz No. 2.
- \* Nuevo diseño compacto moldeado a alta presión en aleación de zinc para facilitar el taladrado.



Tornillo Incluido	Dimensiones		Clave Pedido
	mm	pulg	
<b>Tablaquetes metálicos con tornillo</b>			
# 6 x 3 / 4"	11 x 25 mm	7 / 16" x 1"	TQZ 6 T
# 8 x 1"	14 x 38 mm	9 / 16" x 1 1 / 2"	TQZ 8 T
<b>Tablaquetes de nylon</b>			
# 8 x 1"	14 x 38 mm	9 / 16" x 1 1 / 2"	TQP 8
<b>Tablaquetes de nylon con tornillo</b>			
# 8 x 1"	14 x 38 mm	9 / 16" x 1 1 / 2"	TQP 8 T

## ANCLO NUDO NARANJA

MX HECHO EN MÉXICO

**TODO TERRENO**

Para materiales con cavidades, huecos, sólidos y semisólidos.

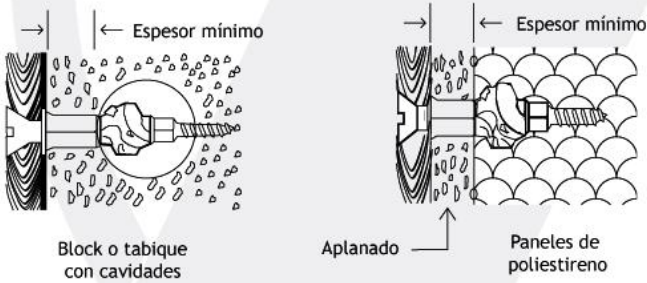

- \* Al apretar el tornillo este jala el extremo opuesto del taquete formando un nudo o roseta de sujeción.
- \* Funciona en block o tabique con cavidades en muros de panel de poliestireno aplanado, en tabla cemento, tablaroca o en materiales sólidos.

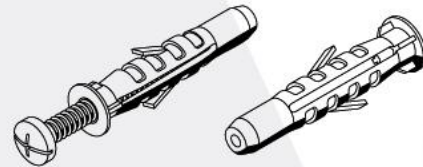

Tornillo Incluido	Broca		Largo Total	Clave Pedido
	mm	pulg	mm	
# 8 x 2"	6.4 mm	1/4"	40 mm	TN 14 T
# 10 x 2 1 / 2"	8 mm	5/16"	45 mm	TN 56 T

## SUJETADORES MARIPOSA

### Para Fijar a Materiales Huecos



Monte el objeto a fijar y la mariposa en el tornillo.

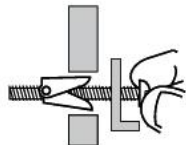

Introduzca en la cavidad plegando la mariposa. La mariposa es abierta por el resorte al liberar el material base.

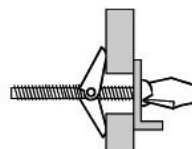

Apriete el tornillo jalando la mariposa abierta contra la pared interior.

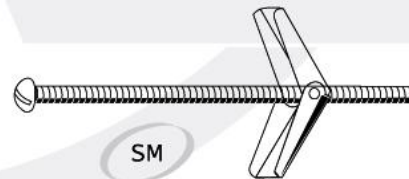

- \* Tradicional taquete metálico de resorte para utilizar en materiales huecos.

Tornillo		Broca		Carga Posible en Tablaroca	Clave Pedido
mm	pulg	mm	pulg		
3 mm	1 / 8"	10 mm	3/8"	12 Kg	SM 18 T
5 mm	3 / 16"	13 mm	1/2"	15 Kg	SM 36 T
6.4 mm	1 / 4"	16 mm	5/8"	16 Kg	SM 14 T

SE SURTEN CON TORNILLO LARGO DE CUERDA CORRIDA

# BROCAS PUNTA CARBURO

## BROCAS TAQUETERAS

Entrada Recta - Rotopercusión

- \* Entrada recta para mandril ajustable.
- \* Punta de carburo de tungsteno cementado de cuatro filos. Para taladrar en concreto comercial, tabique, block, piedra y otros materiales de mampostería.
- \* Cumple con norma ANSI B94.12.

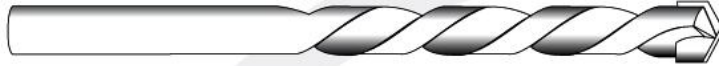
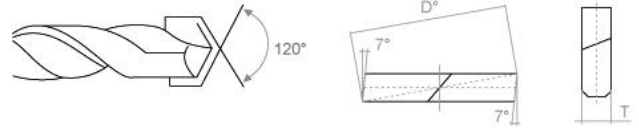

### TAQUETERAS

Tamaño Nominal mm pulg	Largo mm pulg	Entrada Mandril mm pulg	Clave Pedido
5 mm 3 / 16"	102 mm 4"	6.4 mm 1 / 4"	BCT 36 400
6.4 mm 1 / 4"	102 mm 4"	6.4 mm 1 / 4"	BCT 14 400
8 mm 5 / 16"	102 mm 4"	6.4 mm 1 / 4"	BCT 56 400
10 mm 3 / 8"	127 mm 5"	6.4 mm 1 / 4"	BCT 38 500
11 mm 7 / 16"	127 mm 5"	6.4 mm 1 / 4"	BCT 76 500
13 mm 1 / 2"	152 mm 6"	10 mm 3 / 8"	BCT 12 600
16 mm 5 / 8"	152 mm 6"	10 mm 3 / 8"	BCT 58 600
19 mm 3 / 4"	152 mm 6"	13 mm 1 / 2"	BCT 34 600
22 mm 7 / 8"	152 mm 6"	13 mm 1 / 2"	BCT 78 600
25 mm 1"	152 mm 6"	13 mm 1 / 2"	BCT 100 600

### LARGAS

Tamaño Nominal mm pulg	Largo mm pulg	Entrada Mandril mm pulg	Clave Pedido
6.4 mm 1 / 4"	305 mm 12"	6.4 mm 1 / 4"	BCT 14 1200
8 mm 5 / 16"	305 mm 12"	6.4 mm 1 / 4"	BCT 56 1200
10 mm 3 / 8"	305 mm 12"	6.4 mm 1 / 4"	BCT 38 1200
13 mm 1 / 2"	305 mm 12"	10 mm 3 / 8"	BCT 12 1200
16 mm 5 / 8"	305 mm 12"	10 mm 3 / 8"	BCT 58 1200
19 mm 3 / 4"	305 mm 12"	13 mm 1 / 2"	BCT 34 1200
22 mm 7 / 8"	305 mm 12"	13 mm 1 / 2"	BCT 78 1200
25 mm 1"	305 mm 12"	13 mm 1 / 2"	BCT 100 1200

## BROCAS PARA CONCRETO PROFESIONALES

Entrada SDS + Rotoimpacto

- \* Entradas SDS para rotomartillos con mandril deslizante.
- \* Punta de carburo de tungsteno cementado de seis filos con montaje tipo cincel para taladrado por rotoimpacto de concretos duros.
- \* Cumple con norma ANSI B94.12.



### TAQUETERAS

Tamaño Nominal mm pulg	Largo mm pulg	Clave Pedido
6.4 mm 1 / 4"	152 mm 6"	SDS 14 600
8 mm 5 / 16"	152 mm 6"	SDS 56 600
10 mm 3 / 8"	152 mm 6"	SDS 38 600
13 mm 1 / 2"	152 mm 6"	SDS 12 600
16 mm 5 / 8"	203 mm 8"	SDS 58 800
19 mm 3 / 4"	203 mm 8"	SDS 34 800
22 mm 7 / 8"	203 mm 8"	SDS 78 800
25 mm 1"	203 mm 8"	SDS 100 800

### LARGAS

Tamaño Nominal mm pulg	Largo mm pulg	Clave Pedido
10 mm 3 / 8"	305 mm 12"	SDS 38 1200
13 mm 1 / 2"	305 mm 12"	SDS 12 1200
16 mm 5 / 8"	305 mm 12"	SDS 58 1200
19 mm 3 / 4"	305 mm 12"	SDS 34 1200
22 mm 7 / 8"	305 mm 12"	SDS 78 1200
25 mm 1"	305 mm 12"	SDS 100 1200

## TORNILLOS PUNTA

Acabado Galvanizado Electrolytico



TTH



TTF



TTE

Tamaño Nominal	Largo mm	Largo pulg	CABEZA HEXAGONAL		CABEZA FIJADORA		CABEZA PLANA	
			Clave Pedido	Empaque x ciento	Clave Pedido	Empaque x ciento	Clave Pedido	Empaque x ciento
# 6 3.5 mm	13	1 / 2"	TTH 6 12	100	TTF 6 12	100	TTE 6 12	100
	19	3 / 4"	TTH 6 34	100	TTF 6 34	100	TTE 6 34	100
	25	1"	TTH 6 100	100	TTF 6 100	100	TTE 6 100	100
	32	1 1 / 4"	TTH 6 114	100	TTF 6 114	100	TTE 6 114	100
	40	1 1 / 2"	TTH 6 112	100	TTF 6 112	100	TTE 6 112	100
	45	1 3 / 4" *	TTH 6 134	100	TTF 6 134	100	TTE 6 134	100
	50	2"	TTH 6 200	100	TTF 6 200	100	TTE 6 200	100
# 8 4 mm	13	1 / 2"	TTH 8 12	100	TTF 8 12	100	TTE 8 12	100
	19	3 / 4"	TTH 8 34	100	TTF 8 34	100	TTE 8 34	100
	25	1"	TTH 8 100	100	TTF 8 100	100	TTE 8 100	100
	32	1 1 / 4"	TTH 8 114	100	TTF 8 114	100	TTE 8 114	100
	40	1 1 / 2" *	TTH 8 112	100	TTF 8 112	100	TTE 8 112	100
	45	1 3 / 4"	TTH 8 134	100	TTF 8 134	100	TTE 8 134	100
	50	2"	TTH 8 200	100	TTF 8 200	100	TTE 8 200	100
64	2 1 / 2"	TTH 8 212	100	TTF 8 212	100	TTE 8 212	100	
# 10 5 mm	19	3 / 4"	TTH 10 34	100	TTF 10 34	100	TTE 10 34	100
	25	1"	TTH 10 100	100	TTF 10 100	100	TTE 10 100	100
	32	1 1 / 4"	TTH 10 114	100	TTF 10 114	100	TTE 10 114	100
	40	1 1 / 2"	TTH 10 112	100	TTF 10 112	100	TTE 10 112	100
	45	1 3 / 4"	TTH 10 134	100	TTF 10 134	100	TTE 10 134	100
	50	2" *	TTH 10 200	100	TTF 10 200	100	TTE 10 200	100
	64	2 1 / 2"	TTH 10 212	100	TTF 10 212	100	TTE 10 212	100
76	3"	TTH 10 300	100	TTF 10 300	100	TTE 10 300	100	
# 12 5.5 mm	25	1"	TTH 12 100	100	TTF 12 100	100	TTE 12 100	100
	32	1 1 / 4"	TTH 12 114	100	TTF 12 114	100	TTE 12 114	100
	40	1 1 / 2"	TTH 12 112	100	TTF 12 112	100	TTE 12 112	100
	45	1 3 / 4"	TTH 12 134	100	TTF 12 134	100	TTE 12 134	100
	50	2"	TTH 12 200	100	TTF 12 200	100	TTE 12 200	100
	64	2 1 / 2"	TTH 12 212	100	TTF 12 212	100	TTE 12 212	100
	76	3"	TTH 12 300	100	TTF 12 300	100	TTE 12 300	100
1 / 4" 6.5 mm	32	1 1 / 4"	TTH 14 114	100	TTF 14 114	100	TTE 14 114	100
	40	1 1 / 2"	TTH 14 112	100	TTF 14 112	100	TTE 14 112	100
	45	1 3 / 4"	TTH 14 134	100	TTF 14 134	100	TTE 14 134	100
	50	2"	TTH 14 200	100	TTF 14 200	100	TTE 14 200	100
	57	2 1 / 4" *	TTH 14 214	100	TTF 14 214	100	TTE 14 214	100
	64	2 1 / 2"	TTH 14 212	100	TTF 14 212	100	TTE 14 212	100
	76	3"	TTH 14 300	100	TTF 14 300	100	TTE 14 300	100

\* Recomendados para usar con ANCLO GARRAS y ANCLO TAK

## TORNILLOS PARA BASTIDORES

Acabado Negro



TTB

\* Para fabricar bastidores de lámina delgada para montar tablaroca

Tamaño Nominal mm	Tamaño Nominal pulg	Tipo	Clave Pedido
<b>Cuerda Fina</b>			
3.5 x 20	# 6 x 3 / 4"	Punta Daga	TTB 6 34
4 x 25	# 8 x 1"	Punta Daga	TTB 8 100
<b>Cuerda Gruesa</b>			
3.5 x 20	# 6 x 3 / 4"	Punta Daga	TTB 6 34 G
4 x 25	# 8 x 1"	Punta Daga	TTB 8 100 G

## TORNILLOS PANELEROS

Acabado Negro



TTP

\* Para fijar tablaroca a bastidores de lámina delgada.

Tamaño Nominal mm	Tamaño Nominal pulg	Tipo	Clave Pedido
<b>Cuerda Fina</b>			
3.5 x 25	# 6 x 1"	Punta Daga	TTP 6 100
3.5 x 41	# 6 x 1 5 / 8"	Punta Daga	TTP 6 158
<b>Cuerda Gruesa</b>			
3.5 x 25	# 6 x 1"	Punta Daga	TTP 6 100 G
3.5 x 41	# 6 x 1 5 / 8"	Punta Daga	TTP 6 158 G

# TORNILLOS PUNTA

## TORNILLOS PUNTA BROCA

Sin Sello

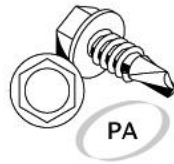

Tamaño Nominal	Punta Broca	Largo mm pulg	CABEZA HEXAGONAL		CABEZA EXTENDIDA		CABEZA EMBUTIR	
			Clave Pedido	Empaque	Clave Pedido	Empaque	Clave Pedido	Empaque
# 6 3.5 mm	# 2	13 1/2	PA 6 12	100	-	-	-	-
		19 3/4"	PA 6 34	100	PAX 6 34	100	PAC 6 34	100
		25 1"	PA 6 100	100	PAX 6 100	100	PAC 6 100	100
# 8 4 mm	# 3	13 1/2	PA 8 12	100	-	-	-	-
		19 3/4"	PA 8 34	100	PAX 8 34	100	PAC 8 34	100
		25 1"	PA 8 100	100	PAX 8 100	100	PAC 8 100	100
# 10 5 mm	# 3	13 1/2"	PA 10 12	100	-	-	-	-
		19 3/4"	PA 10 34	100	PAX 10 34	100	PAC 10 34	100
		25 1"	PA 10 100	100	PAX 10 100	100	PAC 10 100	100
1/4" 6.5 mm	# 3	19 3/4"	PA 14 34	4500	-	-	-	-
		25 1"	PA 14 100	3500	-	-	-	-
		40 1 1/2"	PA 14 112	2500	-	-	-	-
		50 2"	PA 14 200	1900	-	-	-	-
		63 2 1/2"	PA 14 212	1300	-	-	-	-
73 3"	PA 14 300	600	-	-	-	-		

## PUNTA BROCA TECHADORA 6.4 mm (1/4")

Con Rondana Selladora

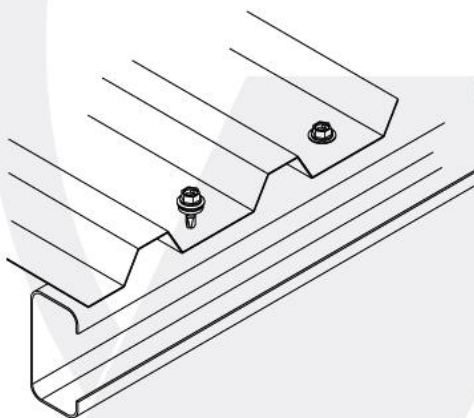

PUNTA BROCA # 3  
TALADRA HASTA  
5.3 mm (0.210")



Largo mm pulg	RONDANA SELLADORA MONTADA			RONDANA SELLADORA SUELTA		
	Clave Pedido	Empaque Unit	Multi	Clave Pedido	Empaque Unit	Multi
19 3/4"	PAS 14 34	100	1800	PAR 14 34	100	1800
25 1"	PAS 14 100	100	1800	PAR 14 100	100	1800
40 1 1/2"	PAS 14 112	100	1800	PAR 14 112	100	1800
50 2"	PAS 14 200	100	1800	PAR 14 200	100	1800
63 2 1/2"	PAS 14 212	100	1800	PAR 14 212	100	1800
73 3"	PAS 14 300	100	1800	PAR 14 300	100	1800

\* Para fijar lámina acanalada a polines en forma hermética.

## BIRLOS PARA TECHAR

Con Tuerca, Rondana y Sellos Suelos

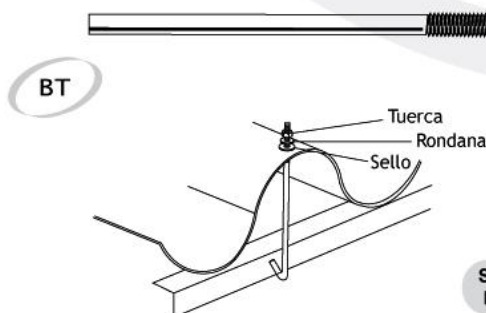

BT

Tuerca  
Rondana  
Sello

SE DOBLA  
EN OBRA

Diámetro x Largo mm x pulg	Largo Cuerda mm pulg	Clave Pedido
Birlos con: Tuerca, Rondana y Sello		
5 x 102	3 / 16" x 4"	41.2 1 5 / 8"
5 x 152	3 / 16" x 6"	41.2 1 5 / 8"
5 x 203	3 / 16" x 8"	41.2 1 5 / 8"
5 x 254	3 / 16" x 10"	41.2 1 5 / 8"
5 x 305	3 / 16" x 12"	41.2 1 5 / 8"
6.4 x 102	1 / 4" x 4"	44.5 1 3 / 4"
6.4 x 152	1 / 4" x 6"	44.5 1 3 / 4"
6.4 x 203	1 / 4" x 8"	44.5 1 3 / 4"
6.4 x 254	1 / 4" x 10"	44.5 1 3 / 4"
6.4 x 305	1 / 4" x 12"	44.5 1 3 / 4"
8 x 305	5 / 16" x 12"	50.8 2"
8 x 356	5 / 16" x 14"	50.8 2"
8 x 406	5 / 16" x 16"	50.8 2"

## TORNILLOS CUERDA MÁQUINA Con Entrada Universal #2

Acabado  
Galvanizado  
Electrolítico

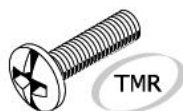

TMR



TMH

Tamaño Nominal	Largo mm	pulg	CABEZA REDONDA (ESTUFA)			CABEZA HEXAGONAL		
			Clave Pedido	Empaque Unit	Empaque Multi	Clave Pedido	Empaque Unit	Empaque Multi
3 / 16" 4.7 mm	19	3 / 4"	TMR 36 34	1000	8000	TMH 36 34	1000	8000
	25	1"	TMR 36 100	800	6400	TMH 36 100	800	6400
	32	1 1 / 4"	TMR 36 114	650	5200	TMH 36 114	650	5200
	38	1 1 / 2"	TMR 36 112	450	3600	TMH 36 112	450	3600
	51	2"	TMR 36 200	400	2400	TMH 36 200	400	2400
1 / 4" 6.4 mm	19	3 / 4"	TMR 14 34	500	4000	TMH 14 34	500	4000
	25	1"	TMR 14 100	400	3200	TMH 14 100	400	3200
	32	1 1 / 4"	TMR 14 114	350	2800	TMH 14 114	350	2800
	38	1 1 / 2"	TMR 14 112	300	2400	TMH 14 112	300	2400
	51	2"	TMR 14 200	200	1600	TMH 14 200	200	1600

## TORNILLOS MÁQUINA ESTÁNDAR

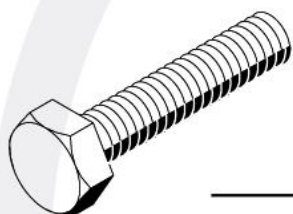

TMG

\* Tornillos grado 2 con cuerda máquina estandar UNC.  
Acabados en galvanizado electrolítico.

Largo mm	pulg	Cuerda					
		6.4 mm 1 / 4"	8 mm 5 / 16"	10 mm 3 / 8"	12.7 mm 1 / 2"	16 mm 5 / 8"	19 mm 3 / 4"
19 mm	3 / 4"	TMG 14 34	TMG 56 34	TMG 38 34	-	-	-
25 mm	1"	TMG 14 100	TMG 56 100	TMG 38 100	TMG 12 100	TMG 58 100	-
32 mm	1 1 / 4"	TMG 14 114	-	-	-	-	-
38 mm	1 1 / 2"	TMG 14 112	TMG 56 112	TMG 38 112	TMG 12 112	TMG 58 112	TMG 34 112
50 mm	2"	TMG 14 200	TMG 56 200	TMG 38 200	TMG 12 200	TMG 58 200	TMG 34 200
64 mm	2 1 / 2"	TMG 14 212	TMG 56 212	TMG 38 212	TMG 12 212	TMG 58 212	TMG 34 212
76 mm	3"	TMG 14 300	TMG 56 300	TMG 38 300	TMG 12 300	TMG 58 300	TMG 34 300
102 mm	4"	TMG 14 400	TMG 56 400	TMG 38 400	TMG 12 400	TMG 58 400	TMG 34 400
152 mm	6"	-	-	-	-	-	TMG 34 600

## TUERCAS, RONDANAS Y COPLES

Acabado  
Galvanizado  
Electrolítico



TH



RPL



CH



RS



THE



BS

Nominal mm	pulg	Clave Pedido					
		Tuerca Galvanizada	Rondana Galvanizada	Cople Galvanizado	Rondana Selladora	Tuerca Campana	Sello Birlo
4.7 mm	3 / 16"	TH 36	RPL 36	-	RS 36	THE 36	BS 36
6.4 mm	1 / 4"	TH 14	RPL 14	CH 14	RS 14	THE 14	BS 14
8 mm	5 / 16"	TH 56	RPL 56	CH 56	-	-	BS 56
10 mm	3 / 8"	TH 38	RPL 38	CH 38	-	-	-
13 mm	1 / 2"	TH 12	RPL 12	CH 12	-	-	-
16 mm	5 / 8"	TH 58	RPL 58	CH 58	-	-	-
19 mm	3 / 4"	TH 34	RPL 34	CH 34	-	-	-
22 mm	7 / 8"	TH 78	RPL 78	CH 78	-	-	-
25 mm	1"	TH 100	RPL 100	CH 100	-	-	-

# TORNILLOS MÁQUINA

## GANCHOS Y ARMELLAS CUERDA MÁQUINA

Acabado Galvanizado Electrolytico

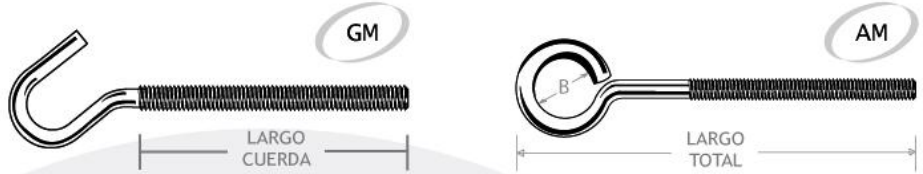

Tamaño Nominal	Largo Total		Largo Cuerda		Diámetro Ojillo (B)		GANCHO MÁQUINA			ARMELLA MÁQUINA		
	mm	pulg	mm	pulg	mm	pulg	Clave Pedido	Empaque Unit	Empaque Multi	Clave Pedido	Empaque Unit	Empaque Multi
3 / 16" 4.7 mm	73	2 7 / 8"	44	1 3 / 4"	12	1 / 2"	GM 36 278	200	1200	AM 36 278	200	1200
1 / 4" 6.4 mm	90	3 1 / 2"	57	2 1 / 4"	15	5 / 8"	GM 14 312	75	450	AM 14 312	75	450
	150	6"	82	3 1 / 4"	15	5 / 8"	GM 14 600	50	300	AM 14 600	50	300
	200	8"	82	3 1 / 4"	15	5 / 8"	GM 14 800	150	300	AM 14 800	150	300
5 / 16" 8 mm	100	4"	63	2 1 / 2"	19	3 / 4"	GM 56 400	50	300	AM 56 400	50	300
	150	6"	82	3 1 / 4"	19	3 / 4"	GM 56 600	40	240	AM 56 600	40	240
	200	8"	82	3 1 / 4"	19	3 / 4"	GM 56 800	75	150	AM 56 800	75	150
3 / 8" 10 mm	120	4 3 / 4"	69	2 3 / 4"	25	1"	GM 38 434	30	180	AM 38 434	30	180
	150	6"	95	3 3 / 4"	25	1"	GM 38 600	25	150	AM 38 600	25	150
	200	8"	95	3 3 / 4"	25	1"	GM 38 800	25	150	AM 38 800	25	150
1 / 2" 13 mm	150	6"	82	3 1 / 4"	31	1 1 / 4"	GM 12 600	50	100	AM 12 600	50	100
	200	8"	95	3 3 / 4"	31	1 1 / 4"	GM 12 800	40	80	AM 12 800	40	80
	250	10"	95	3 3 / 4"	31	1 1 / 4"	GM 12 1000		Pza.	AM 12 1000		Pza.
	300	12"	95	3 3 / 4"	31	1 1 / 4"	GM 12 1200		Pza.	AM 12 1200		Pza.

## BARRAS ROSCADAS INDUSTRIALES

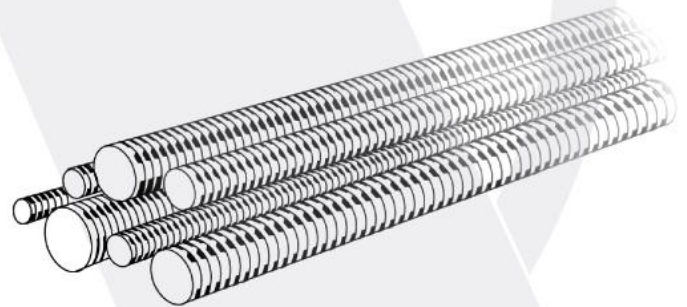

### GRADO 5

- \* Barras roscadas en acero aleado SAE 1045 ideal para todo tipo de trabajos en talleres e industrias.
- \* Se surte en acabado natural con protección anticorrosiva temporal para evitar corrosión durante manejo.

Tamaño Nominal	Cuerda UNC		Clave Pedido
	Diámetro	Hilo x pulg	
6.4 mm	1 / 4"	20	BRI 14 183
10 mm	3 / 8"	16	BRI 38 183
13 mm	1 / 2"	13	BRI 12 183
16 mm	5 / 8"	11	BRI 58 183
19 mm	3 / 4"	10	BRI 34 183
22 mm	7 / 8"	9	BRI 78 183

### ACERO INOXIDABLE

- \* Barras roscadas en acero inoxidable A 304.
- \* Adecuadas para instalaciones sujetas a corrosión o estrictos requisitos sanitarios que requieran lavado continuo.

Tamaño Nominal	Cuerda UNC		Clave Pedido
	Diámetro	Hilo x pulg	
6.4 mm	1 / 4"	20	BRX 14 183
10 mm	3 / 8"	16	BRX 38 183
13 mm	1 / 2"	13	BRX 12 183
16 mm	5 / 8"	11	BRX 58 183
19 mm	3 / 4"	10	BRX 34 183
22 mm	7 / 8"	9	BRX 78 183

## BARRAS ROSCADAS COMERCIALES GRADO 2

Fierro Comercial (SAE-1008)

Acabado Electro galvanizado

\* El colgante estándar en todo tipo de instalaciones.

\* Exhibidor para autoservicio disponible.

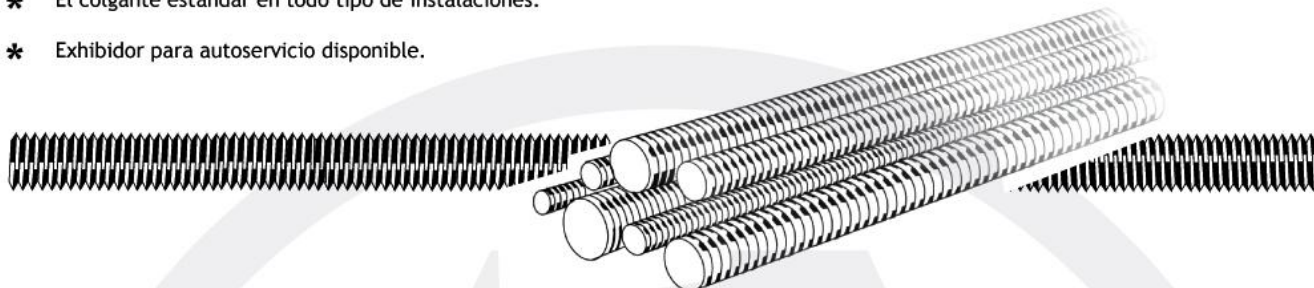

### GALIDAD COMERCIAL

Tamaño Nominal	Cuerda UNC		Carga Posible	Peso x tramo		Atado		Clave Pedido
	Diámetro	Hilos x pulg		kg	Lbs	Piezas	Peso	
<b>Tramos de 1 metro (3'+)</b>								
5 mm	3 / 16"	24	50 kg	0.10	0.22	50	5.15 Kg	BR 36 100
6.4 mm	1 / 4"	20	100 Kg	0.18	0.40	50	9.25 Kg	BR 14 100
8 mm	5 / 16"	18	175 Kg	0.29	0.63	25	7.50 Kg	BR 56 100
10 mm	3 / 8"	16	275 Kg	0.42	0.92	25	11.00 Kg	BR 38 100
11 mm	7 / 16"	14	535 Kg	0.54	1.20	20	12.06 Kg	BR 76 100
13 mm	1 / 2"	13		20	16.00 Kg	BR 12 100		
16 mm	5 / 8"	11	820 Kg	1.25	2.75	15	19.02 kg	BR 58 100
19 mm	3 / 4"	10	1225 Kg	1.85	4.07	10	18.60 Kg	BR 34 100
22 mm	7 / 8"	9	1680 Kg	2.54	5.60	10	25.60 Kg	BR 78 100
25 mm	1"	8	2245 Kg	3.33	7.35	5	16.70 kg	BR 100 100
<b>Tramos de 1.83 metros (6')</b>								
6.4 mm	1 / 4"	20	100 Kg	0.33	0.73	50	16.92 kg	BR 14 183
8 mm	5 / 16"	18	175 Kg	0.53	1.15	25	13.72 kg	BR 56 183
10 mm	3 / 8"	16	275 Kg	0.77	1.68	25	20.13 kg	BR 38 183
11 mm	7 / 16"	14	535 Kg	0.99	2.20	20	22.06 kg	BR 76 183
13 mm	1 / 2"	13		20	21.90 kg	BR 12 183		
16 mm	5 / 8"	11	820 Kg	2.29	5.03	10	23.20 kg	BR 58 183
19 mm	3 / 4"	10	1225 Kg	3.39	7.45	5	17.00 kg	BR 34 183
<b>Tramos de 3.05 metros (10')</b>								
6.4 mm	1 / 4"	20	100 Kg	0.55	1.22	50	28.21 kg	BR 14 300
8 mm	5 / 16"	18	175 Kg	0.88	1.92	25	22.87 kg	BR 56 300
10 mm	3 / 8"	16	275 Kg	1.28	2.81	20	26.84 kg	BR 38 300
13 mm	1 / 2"	13	535 Kg	2.44	5.40	10	24.40 kg	BR 12 300
16 mm	5 / 8"	11	820 Kg	3.81	8.39	5	19.33 kg	BR 58 300
19 mm	3 / 4"	10	1225 Kg	5.64	12.41	5	28.36 kg	BR 34 300
22 mm	7 / 8"	9	1680 Kg	7.75	17.08	Pz	7.80 kg	BR 78 300
25 mm	1"	8	2245 Kg	10.16	22.42	Pz	10.20 kg	BR 100 300

## MORDAZAS DE ACERO

Para Fijar a Estructuras Metálicas

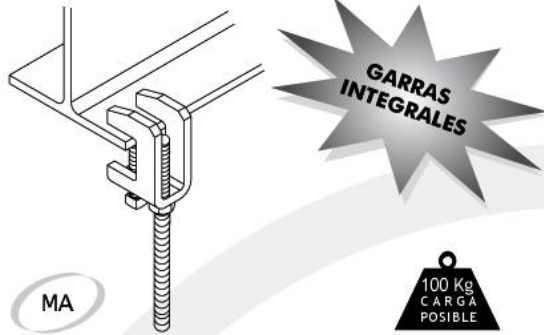

- \* Fabricada en gruesa placa de 4.7 mm de espesor y acabada en galvanizado electrolítico blanco no contaminante.
- \* Las mordazas se surten con opresor endurecido y tuerca de seguridad premontados.

Cuerda		Espesor Agarre		Peso Aprox. por Ciento	Clave Pedido
mm	pulg	mm	pulg		
6.4 mm	1 / 4"	19 mm	3 / 4"	12.9 kg	MA 14 34
10 mm	3 / 8"	19 mm	3 / 4"	12.9 kg	MA 38 34
10 mm	3 / 8"	32 mm	1 1 / 4"	14.2 kg	MA 38 114
13 mm	1 / 2"	32 mm	1 1 / 4"	14.2 kg	MA 12 114

- \* No incluye barra roscada ni tuerca ilustradas.

## SOPORTE FIJABARRAS

Para Fijar a Concreto

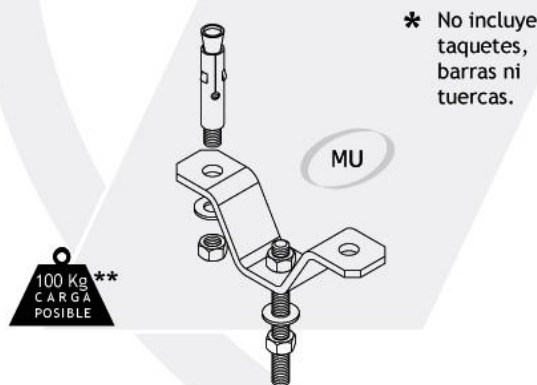

- \* Soporte anclable distribuye la carga entre dos anclajes para máxima seguridad, permite ajuste de altura en la barra roscada.

Para Barra	Tornillos Fijación	Peso Aprox. x Ciento	Clave Pedido
mm pulg	mm pulg		
6.4 mm 1 / 4"	6.4 mm 1 / 4"	21.0 kg	MU 14
10 mm 3 / 8"	10 mm 3 / 8"	20.5 kg	MU 38
13 mm 1 / 2"	10 mm 3 / 8"	20.0 kg	MU 12

- \*\* Carga posible al fijar correctamente con anclas de expansión a elementos estructurales de concreto armado.

## MORDAZAS FUNDIDAS

Para Fijar a Estructuras Metálicas

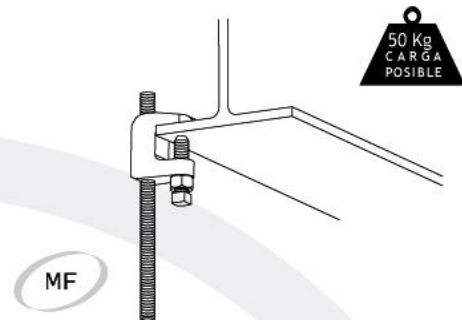

- \* Mordaza de hierro fundida acabada en galvanizado electrolítico.
- \* Se surte con opresor endurecido y tuerca de seguridad premontados.

Cuerda		Espesor Agarre		Peso Aprox. x Ciento	Clave Pedido
mm	pulg	mm	pulg		
6.4 mm	1 / 4"	19 mm	3 / 4"	7.0 kg	MF 14 34
10 mm	3 / 8"	19 mm	3 / 4"	10.6 kg	MF 38 34
10 mm	3 / 8"	32 mm	1 1 / 4"	13.3 kg	MF 38 114
13 mm	1 / 2"	32 mm	1 1 / 4"	12.5 kg	MF 12 114

- \* No incluye barra roscada

## MORDAZA LIGERA

Para Fijar a Estructuras Metálicas

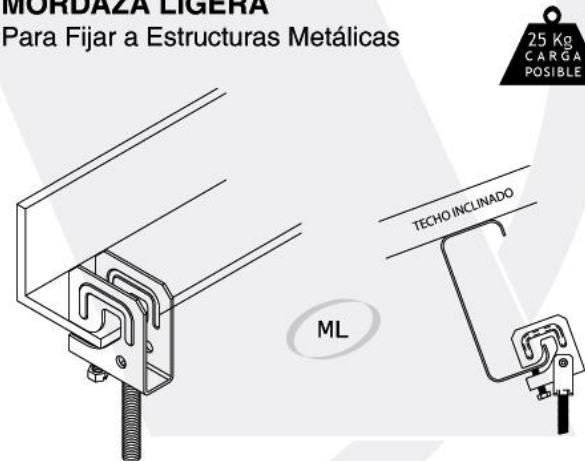

- \* Mordaza troquelada para uso ligero.
- \* Para fijar a ángulos, vigas o polines.
- \* Modelo articulado para fijar a polines en techos inclinados.

Cuerda		Clave Pedido
mm	pulg	
<b>Estándar</b>		
6.4 mm	1 / 4"	ML 14
10 mm	3 / 8"	ML 38
<b>Articulada</b>		
6.4 mm	1 / 4"	MLA 14
10 mm	3 / 8"	MLA 38

# ANCLO<sup>®</sup>

SIEMPRE CERCA



LADA sin costo:  
**01 800 000 1500**

Correo electrónico:  
**anclo@othec.com**

Sitio web:  
**www.anclo.com.mx**