

Tiempo y asistencia de reconocimiento facial

Manual de usuario



Manual de usuario





Prefacio

General

Este manual presenta la instalación y las operaciones detalladas del tiempo y asistencia de reconocimiento facial (en adelante, "asistencia").

Las instrucciones de seguridad

Las siguientes palabras de advertencia categorizadas con significado definido pueden aparecer en el manual.

Palabras de advertencia	Sentido
 PELIGRO	Indica un alto riesgo potencial que, si no se evita, provocará la muerte o lesiones graves.
 ADVERTENCIA	Indica un riesgo potencial medio o bajo que, si no se evita, podría provocar lesiones leves o moderadas.
 PRECAUCIÓN	Indica un riesgo potencial que, si no se evita, podría provocar daños a la propiedad, pérdida de datos, menor rendimiento o resultados impredecibles.
 CONSEJOS	Proporciona métodos para ayudarlo a resolver un problema o ahorrarle tiempo.
 NOTA	Proporciona información adicional como énfasis y complemento del texto.

Revisión histórica

Versión	Contenido de la revisión	Fecha de lanzamiento
V1.0.0	Primer lanzamiento.	Junio de 2020

Acerca del manual

- El manual es solo para referencia. Si hay inconsistencia entre el manual y el producto real, prevalecerá el producto real.
- No nos hacemos responsables de ninguna pérdida causada por las operaciones que no cumplan con el manual. El manual se actualizará de acuerdo con las últimas leyes y regulaciones de las regiones relacionadas. Para obtener información detallada, consulte el manual en papel, el CD-ROM, el código QR o nuestro sitio web oficial. Si hay inconsistencia entre el manual en papel y la versión electrónica, prevalecerá la versión electrónica.
- Todos los diseños y el software están sujetos a cambios sin previo aviso por escrito. Las actualizaciones del producto pueden causar algunas diferencias entre el producto real y el manual. Póngase en contacto con el servicio de atención al cliente para obtener el programa más actualizado y la documentación complementaria. Todavía puede haber desviaciones en los datos técnicos, la descripción de funciones y operaciones, o errores en la impresión. Si tiene alguna duda o disputa, consulte nuestra explicación final. Actualice el software del lector o pruebe con otro software de lectura convencional si el manual (en PDF)
-

formato) no se puede abrir.

- Todas las marcas comerciales, marcas comerciales registradas y los nombres de empresas que aparecen en el manual son propiedad de sus respectivos propietarios.
- Visite nuestro sitio web, póngase en contacto con el proveedor o con el servicio de atención al cliente si se produce algún problema al utilizar el dispositivo.
- Si hay alguna duda o controversia, consulte nuestra explicación final.

Advertencias y medidas de seguridad importantes

Este capítulo describe el contenido que cubre el manejo adecuado de la asistencia, la prevención de peligros y la prevención de daños a la propiedad. Lea atentamente estos contenidos antes de usar la asistencia, cúmplalos al usarlos y consérvelos bien para futuras consultas.

Requisito de operación

- No coloque ni instale la asistencia en un lugar expuesto a la luz solar o cerca de una fuente de calor.
- Mantenga la asistencia alejada de la humedad, el polvo o el hollín.
- Mantenga la asistencia instalada horizontalmente en el lugar estable para evitar que se caiga.
- No deje caer ni salpique líquido sobre la asistencia, y asegúrese de que no haya ningún objeto lleno de líquido en la asistencia para evitar que el líquido fluya hacia la asistencia.
- Instale la asistencia en un lugar bien ventilado y no bloquee la ventilación de la asistencia.
- Opere la asistencia dentro del rango nominal de entrada y salida de energía. No disimule la asistencia al azar.
- Transporte, utilice y almacene la asistencia en las condiciones de humedad y temperatura permitidas.

Seguridad ELECTRICA

- El uso inadecuado de la batería puede provocar un incendio, una explosión o una inflamación. Al reemplazar la batería, asegúrese de utilizar el mismo modelo.
- Utilice los cables de alimentación recomendados en la región y cumpla con la especificación de potencia nominal.
- Utilice el adaptador de corriente proporcionado con la asistencia; de lo contrario, podría provocar lesiones personales y daños al dispositivo.
- La fuente de alimentación debe cumplir con los requisitos de la norma de seguridad de voltaje muy bajo (SELV) y suministrar energía con un voltaje nominal que cumpla con el requisito de fuente de alimentación limitada de acuerdo con IEC60950-1. Tenga en cuenta que el requisito de suministro de energía está sujeto a la etiqueta del dispositivo.
- Conecte el dispositivo (estructura tipo I) a la toma de corriente con toma de tierra de protección.
- El acoplador del aparato es un dispositivo de desconexión. Cuando utilice el acoplador, mantenga el ángulo para facilitar la operación.

Tabla de contenido

Prólogo	YO Advertencias y salvaguardias importantes	III 1 Resumen
..... 1		
1.1 Introducción	1	
1.2 Características	1	
1.3 Aplicación	1	
1.4 Dimensión y componente	2	
2 Conexión e instalación	3	
2.1 Conexiones de cables	3	
2.2 Notas de instalación	4	
2.3 Instalación	5	
3 Operaciones del sistema	8	
3.1 Iconos comunes	8	
3.2 Inicialización	8	
3.3 Interfaz de espera	9	
3.4 Menú principal	10	
3.5 Métodos de asistencia	11	
3.5.1 Tarjeta	11	
3.5.2 Rostro	11	
3.5.3 Contraseña de usuario	11	
3.6 Gestión de usuarios	11	
3.6.1 Agregar nuevos usuarios	11	
3.6.2 Visualización de la información del usuario	12	
3.7 Configuración de asistencia	13	
3.7.1 Tipo de asistencia	13	
3.7.2 Departamento	13	
3.7.3 Turno	13	
3.7.4 Plan de vacaciones	14	
3.7.5 Horario	15	
3.7.6 Tiempo de intervalo de verificación	dieciséis	
3.7.7 Modo de asistencia	dieciséis	
3.8 Comunicación de red	17	
3.8.1 Dirección IP	17	
3.8.2 Registro activo	18	
3.8.3 Wi-Fi	19	
3.9 Sistema	19	
3.9.1 Hora	19	
3.9.2 Parámetro de cara	20	
3.9.3 Modo de imagen	21	
3.9.4 Ajuste de volumen	21	
3.9.5 Configuración de idioma	21	
3.9.6 Ajuste del brillo de la luz infrarroja	21	
3.9.7 Configuración de pantalla	21	
3.9.8 Restaurar la configuración de fábrica	22	

3.9.9 Reiniciar	22
3.10 USB	22
3.10.1 Exportación USB	22
3.10.2 Importación USB	23
3.10.3 Actualización USB	23
3.11 Características	24
3.11.1 Configuración de privacidad	25
3.11.2 Comentarios de resultados	25
3.12 Registro	28
3.13 Información del sistema	29
4 Operaciones web	30
4.1 Inicialización	30
4.2 Iniciar sesión	32
4.3 Restablecimiento de la contraseña	32
4.4 Enlace de alarma	34
4.4.1 Configuración de enlace de alarma	34
4.4.2 Registro de alarmas	35
4.5 Capacidad de datos	36
4.6 Configuración de video	36
4.6.1 Velocidad de datos	37
4.6.2 Imagen	38
4.6.3 Exposición	39
4.6.4 Detección de movimiento	40
4.6.5 Ajuste de volumen	42
4.6.6 Modo de imagen	42
4.7 Detección de rostro	43
4.8 Configuración de red	44
4.8.1 TCP / IP	44
4.8.2 Puerto	45
4.8.3 Registro	46
4.8.4 P2P	46
4.9 Gestión de la seguridad	47
4.9.1 Autoridad IP	47
4.9.2 Sistemas	48
4.10 Gestión de usuarios	49
4.10.1 Agregar usuarios	49
4.10.2 Modificación de la información del usuario	49
4.10.3 Usuario ONVIF	49
4.11 Mantenimiento	50
4.12 Gestión de la configuración	50
4.12.1 Exportar archivo de configuración	50
4.12.2 Importar archivo de configuración	51
4.13 Actualización	51
4.14 Información de la versión	52
4.15 Usuario en línea	52
4.16 Registro del sistema	53
4.16.1 Consultando registros	53

4.16.2 Registros de respaldo	54
4.16.3 Registro de administración	54
4.17 Salir	54
5 Configuración de CA SmartPSS	55
5.1 Iniciar sesión	55
5.2 Agregar dispositivos	55
5.2.1 Búsqueda automática	55
5.2.2 Adición manual	56
5.3 Gestión de usuarios	57
5.3.1 Configuración del tipo de tarjeta	57
5.3.2 Agregar usuario	58
5.3.3 Emisión de tarjetas en lotes	64
5.3.4 Exportación de información de usuario	sesenta y cinco
5.4 Configuración de permisos	sesenta y cinco
5.4.1 Agregar grupo de permisos	sesenta y cinco
5.4.2 Configuración de permisos	67
5.5 Gestión de asistencia	68
5.5.1 Búsqueda de informes	68
5.5.2 Otras configuraciones	69
6 Preguntas frecuentes	70
Apéndice 1 Notas de comparación / grabación facial	71
Apéndice 2 Recomendaciones de ciberseguridad	74

1. Información general

1.1 Introducción

La asistencia es un panel de asistencia que apoya la asistencia a través de rostros, contraseñas, tarjetas y apoya la asistencia a través de sus combinaciones.

1.2 Características

- Pantalla LCD, la resolución de asistencia de 4,3 pulgadas es de 480 × 272.
- Apoya la asistencia a través de rostros, contraseñas, tarjetas y apoya la asistencia a través de sus combinaciones.
- Con caja de detección de rostros; el rostro más grande entre los rostros que aparecen al mismo tiempo se reconoce primero; el tamaño máximo de la cara se puede configurar en la web
- Lente WDR gran angular de 2MP; con iluminador automático / manual La distancia de
- reconocimiento facial es de 0,3 ma 1,5 m
- Con el algoritmo de reconocimiento facial, la asistencia puede reconocer más de 360 posiciones en el rostro humano
- Exactitud de la verificación facial> 99,5%; baja tasa de falso reconocimiento Reconocimiento
- de perfil de soporte; el ángulo del perfil es de 0 ° a 90 ° Admite detección de vida
-
- Admite alarma de manipulación y alarma externa

1.3 Aplicación

La asistencia es aplicable a parques, edificios de oficinas, escuelas, fábricas, áreas residenciales y otros lugares.

Figura 1-1 Redes

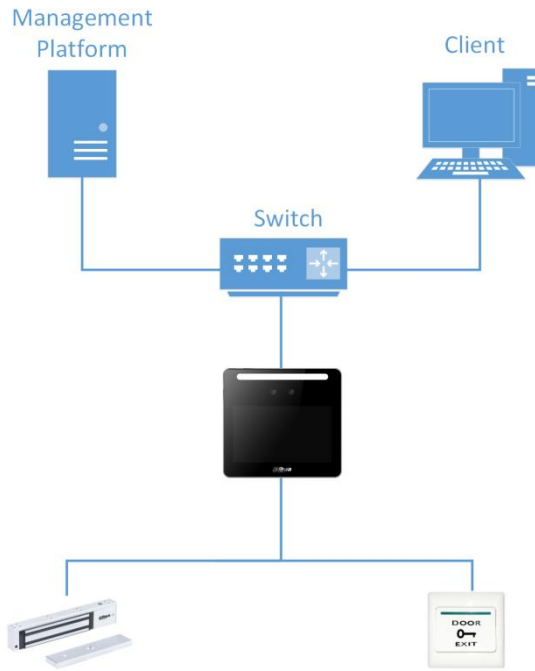

1.4 Dimensión y componente

Figura 1-2 Dimensiones y componentes (mm [pulgadas])



Tabla 1-1 Descripción de los componentes

No.	Nombre	No.	Nombre
1	Iluminador LED blanco	3	Cámaras duales
2	Micrófono	4	Monitor

2 Conexión e instalación

2.1 Conexiones de cables

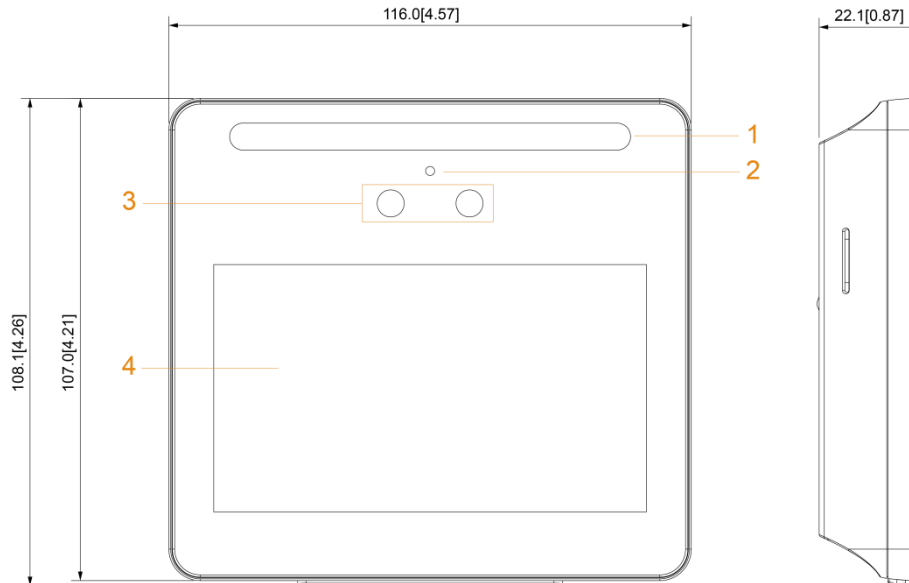
- Compruebe si el módulo de seguridad de control de acceso está habilitado en **Función> Módulo de seguridad**. Si está habilitado, debe comprar el módulo de seguridad de control de acceso por separado. El módulo de seguridad necesita una fuente de alimentación independiente.
- Una vez que el módulo de seguridad está habilitado, el botón de salida, el control del torniquete y el enlace de extinción de incendios no serán válidos.

Conexión de cable

Figura 2-1 Conexión de cables



Figura 2-2 Puertos



El puerto RS485 y el puerto de retroalimentación de contacto de puerta (FB) están reservados. Actualmente, las funciones correspondientes no son compatibles.

Tabla 2-1 Descripción de los componentes

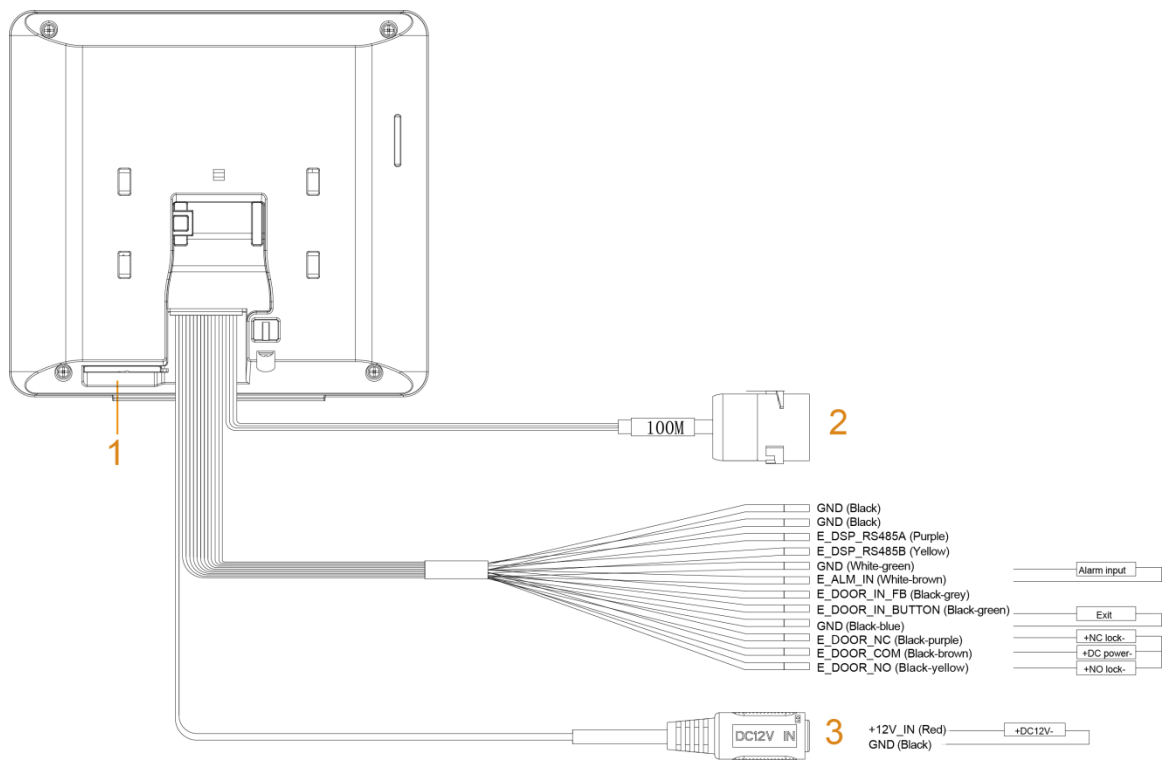
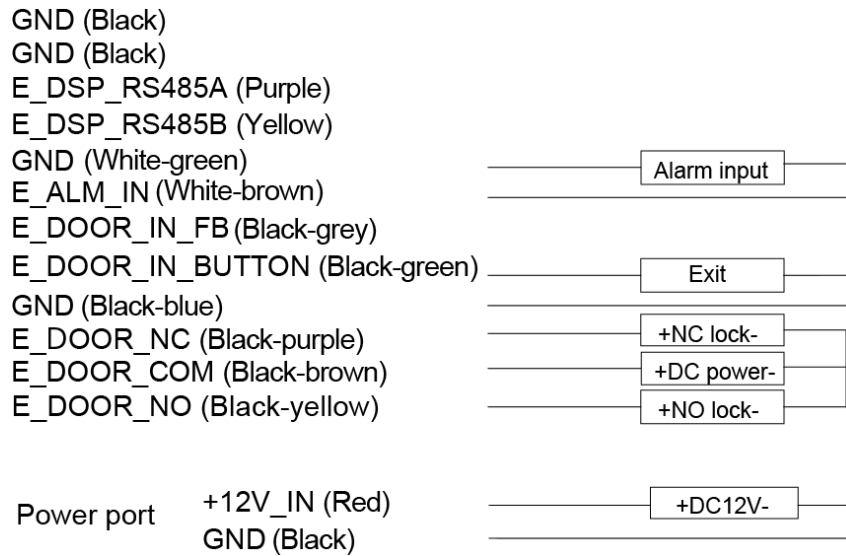
No.	Nombre
1	Puerto USB
2	Puerto de red 100M
3	Puerto de alimentación

2.2 Notas de instalación



- Si hay una fuente de luz a 0,5 metros de la asistencia, la iluminación mínima no debe ser inferior a 100 Lux.
- Se recomienda que la asistencia se instale en interiores, al menos a 3 metros de ventanas y puertas ya 2 metros de luces.
- Evite la luz de fondo y la luz solar directa.

Requisito de iluminación ambiental

Figura 2-3 Requisito de iluminación ambiental



Candle: 10Lux



Light bulb: 100Lux–850Lux



Sunlight: $\geq 1200\text{Lux}$

Lugares recomendados

Figura 2-4 Lugares recomendados

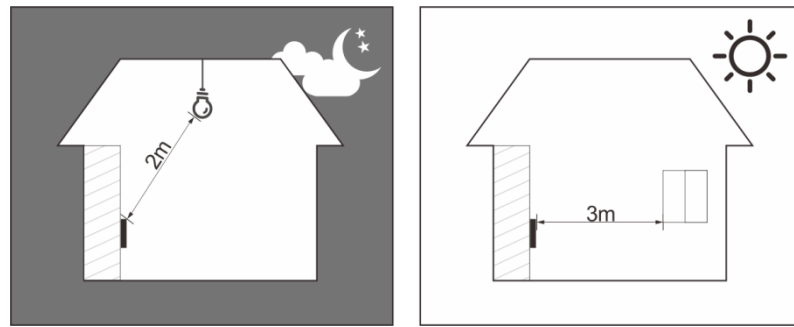

Lugares no recomendados

Figura 2-5 Lugares no recomendados

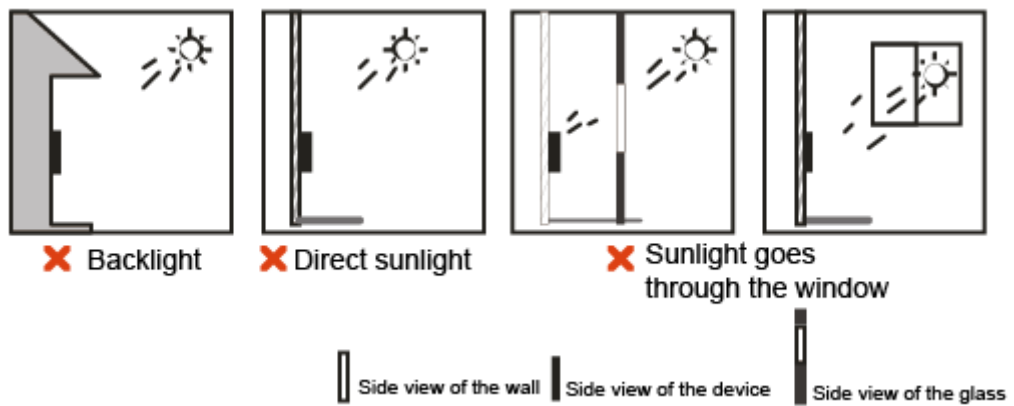

2.3 Instalación

Instalación de escritorio

Inserte la hebilla del soporte del escritorio en la ranura trasera de la asistencia y luego deslícela hacia abajo hasta el final.

Figura 2-6 Instalación de escritorio (1)



Figura 2-7 Instalación de escritorio (2)



Instalación en la pared

La distancia recomendada entre el objetivo y el suelo es de 1,4 a 1,6 metros.

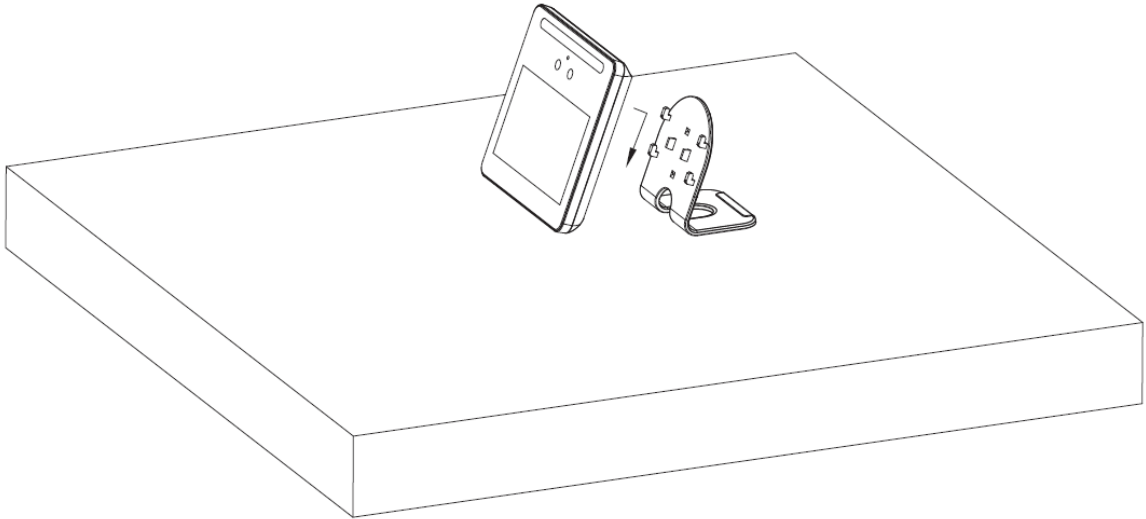
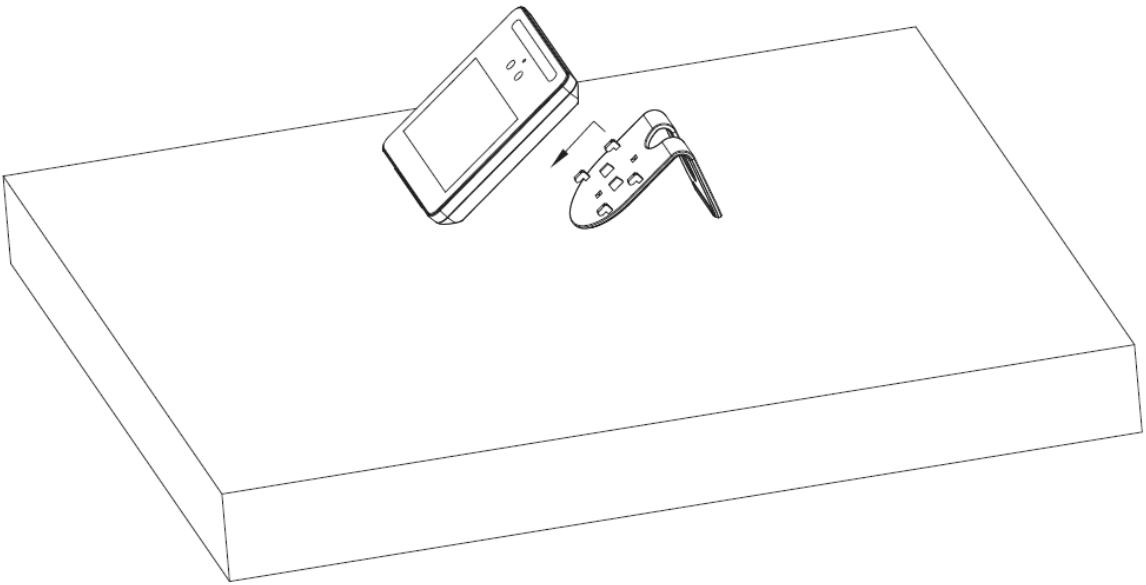
Figura 2-8 Altura de instalación



Figura 2-9 Instalación en la pared



Paso 1 Taladre cuatro orificios en la pared de acuerdo con los orificios del soporte.

Paso 2 Fije el soporte en la pared instalando los tornillos de expansión en los cuatro soportes agujeros de instalación.

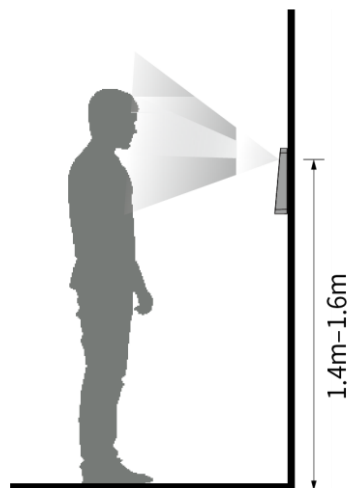
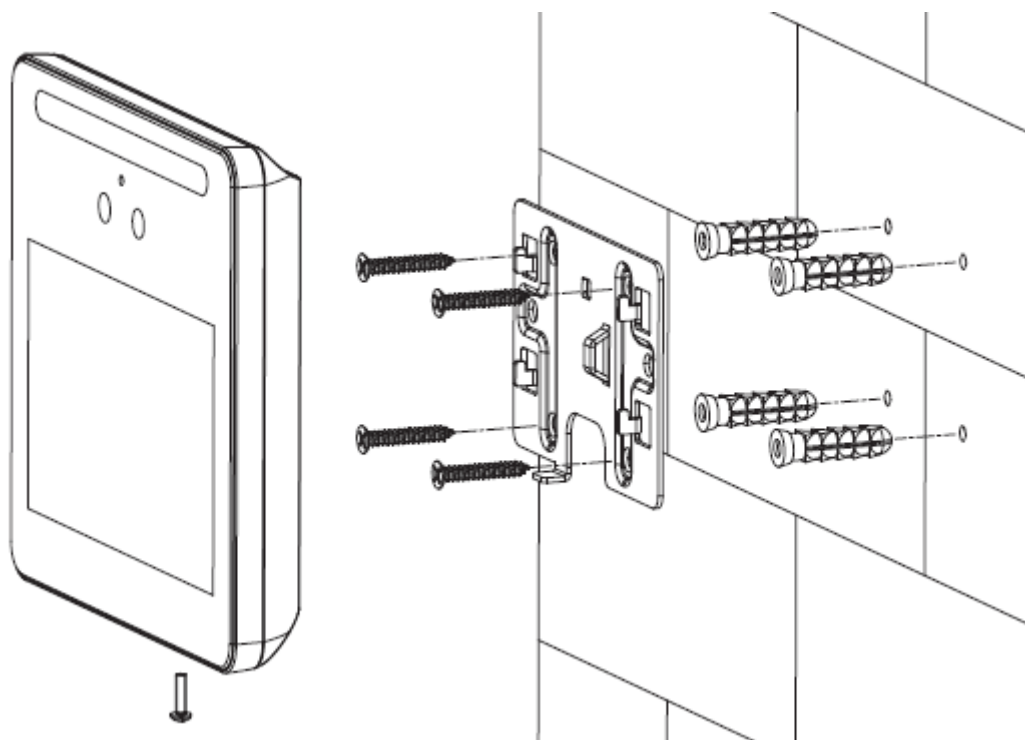
Paso 3 Conecte los cables de asistencia. Consulte "2.1 Conexiones de cables".













Paso 4 Cuelgue la asistencia en el gancho del soporte.

Paso 5 Apriete los tornillos en la parte inferior de la asistencia.

3 Operaciones del sistema

3.1 Iconos comunes

Tabla 3-1 Descripción de los iconos

Icono	Descripción
	Confirmar icono.
	Pase a la primera página de la lista.
	Pase a la última página de la lista.
	Pasa a la página anterior de la lista.
	Pase a la siguiente página de la lista.
	Vuelve al menú anterior. Habilitar.
	
	Inhabilitar.
	Pasa a la página anterior.
	Pase a la página siguiente.
	Agregar icono.
	Icono de búsqueda.

3.2 Inicialización

La contraseña de administrador y un correo electrónico deben establecerse la primera vez que se activa la asistencia o después de restablecerla; de lo contrario, no se podrá utilizar la asistencia.

Figura 3-1 Inicialización

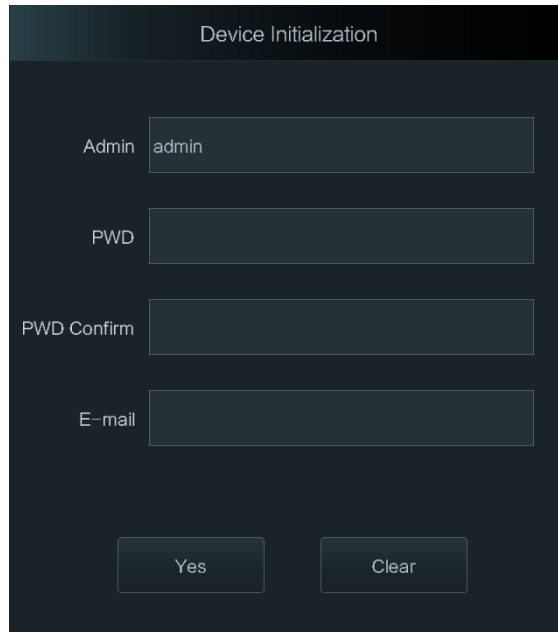

Device Initialization

Admin admin

PWD

PWD Confirm

E-mail

Yes Clear



- El administrador y la contraseña configurados en esta interfaz se utilizan para iniciar sesión en la plataforma de administración web.
- La contraseña del administrador se puede restablecer a través de la dirección de correo electrónico que ingresó si el administrador olvida la contraseña.
- La contraseña debe constar de 8 a 32 caracteres que no estén en blanco y contener al menos dos tipos de caracteres entre mayúsculas, minúsculas, números y caracteres especiales (excluyendo ":", "&").

3.3 Interfaz de espera

Puede marcar para entrar o salir a través de caras, contraseñas y tarjetas.



- Si no hay operaciones en 30 segundos, la asistencia pasará al modo de espera. La interfaz de reserva puede variar según las versiones y prevalecerá la interfaz real.

Figura 3-2 Interfaz de espera



Tabla 3-2 Descripción de la página de inicio

No.	Descripción
1	Métodos de asistencia: Tarjeta, rostro y contraseña. Fecha y hora.
2	Muestra la fecha y hora actual. Muestra el estado de la red y el
3	estado del USB. Área de reconocimiento facial.
4	
5	Icono de asistencia de contraseña.
6	Área de deslizamiento de tarjetas.

3.4 Menú principal

Los administradores pueden agregar usuarios de diferentes niveles, establecer parámetros relacionados con el acceso, realizar la configuración de la red, ver registros de asistencia e información del sistema, y más en el menú principal.

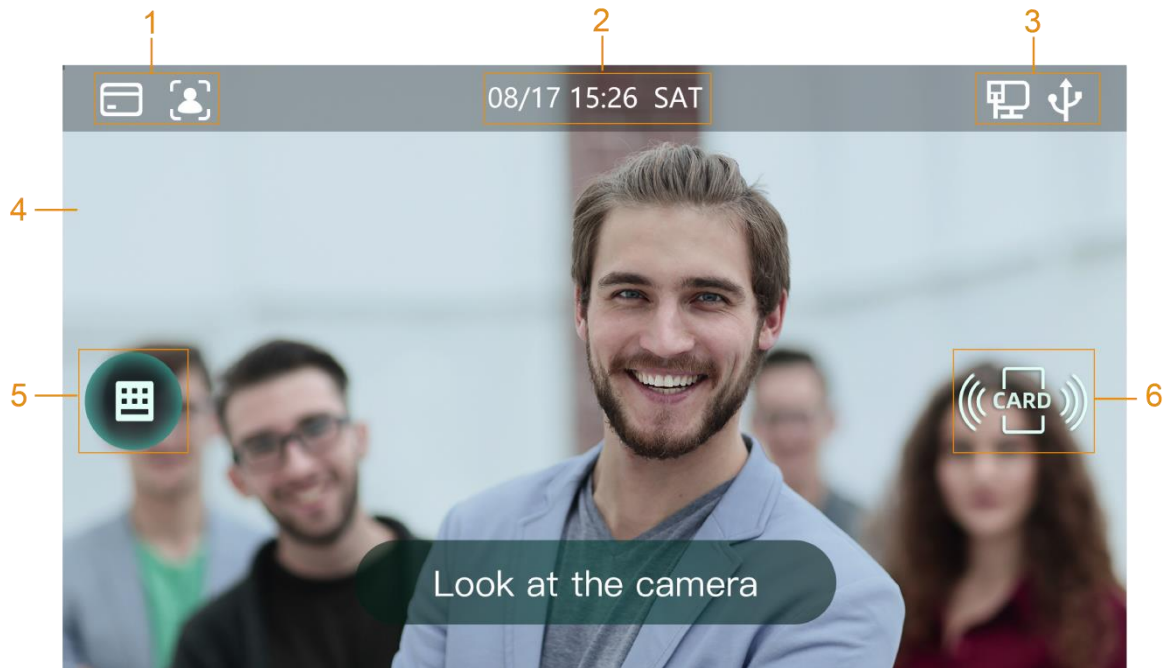
Paso 1 En la interfaz de espera, mantenga pulsado 3 s para ir al **Acceso de administrador** interfaz.

Paso 2 Seleccione un método de entrada al menú principal.



Los diferentes modos admiten diferentes métodos de asistencia y prevalecerá la interfaz real.

Figura 3-3 Inicio de sesión de administrador

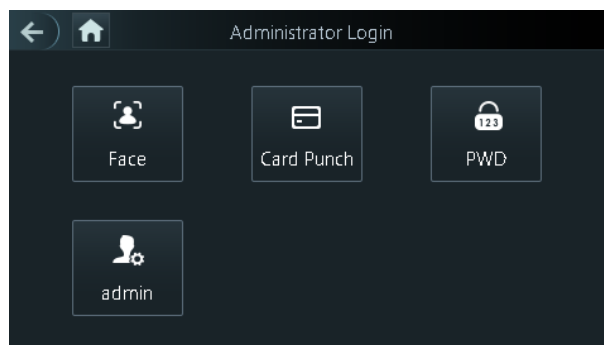

Se muestra la interfaz del menú principal.

Figura 3-4 Menú principal

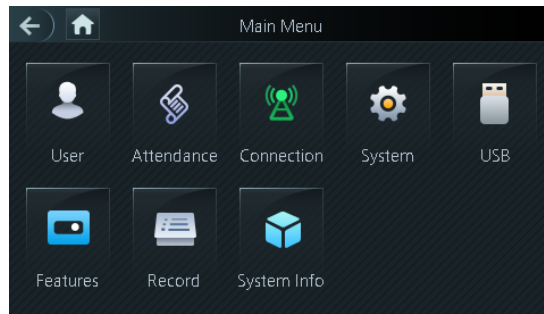

3.5 Métodos de asistencia

Puede marcar para entrar o salir a través de caras, contraseñas y tarjetas.

3.5.1 Tarjeta

Coloque la tarjeta en el área de deslizamiento de tarjetas para perforar hacia adentro o hacia afuera.

3.5.2 Rostro

Asegúrate de que tu cara esté centrada en el marco de reconocimiento facial y luego puedes marcar hacia adentro o hacia afuera.

3.5.3 Contraseña de usuario

Ingrese la contraseña de usuario y luego podrá ingresar o cerrar.

Paso 1 toque  en la página de inicio.

Paso 2 Ingrese el ID de usuario y la contraseña, y luego toque .

3.6 Gestión de usuarios

Puede agregar nuevos usuarios, ver listas de usuarios, listas de administradores en el **Usuario** interfaz.

3.6.1 Agregar nuevos usuarios

Puede agregar nuevos usuarios ingresando ID de usuario, nombres, imágenes de caras, tarjetas, contraseñas, seleccionando niveles de usuario y más.



Las siguientes figuras son solo de referencia y prevalecerá la interfaz real.

Paso 1 Inicie sesión en **Menú principal** interfaz.

Paso 2 Seleccione **Usuario**> **Nuevo usuario**.

Figura 3-5 Información de usuario nuevo

Paso 3 Configure los parámetros en la interfaz.

Tabla 3-3 Descripción del nuevo parámetro de usuario

Parámetro	Descripción
ID de usuario	Ingrese los ID de usuario. Los ID como máximo constan de 32 caracteres (incluidos números y letras) y cada ID es único.
Nombre	Ingrese nombres con un máximo de 32 caracteres (incluidos números, símbolos y letras).
Cara	Asegúrese de que su rostro esté centrado en el marco de captura de la imagen, y luego se capturará automáticamente una imagen de su rostro. Para obtener detalles sobre la imagen de la cara grabación, consulte el "Apéndice 1 Notas sobre la grabación / comparación de rostros".
Tarjeta	Puede registrar como máximo cinco tarjetas para cada usuario. En la interfaz de registro de la tarjeta, ingrese su número de tarjeta o deslice su tarjeta, y luego los asistentes leerán la información de la tarjeta.
PWD	La contraseña de usuario. La longitud máxima de la contraseña es de 8 dígitos.
Nivel de usuario	Puede seleccionar un nivel de usuario para nuevos usuarios. Hay dos opciones: Usuario y Administrador.  En caso de que olvide la contraseña de administrador, será mejor que cree más de un administrador.
Dpto.	Seleccione un departamento al que pertenece el usuario. Seleccione un
Modo de cambio	modo de cambio para el usuario. <ul style="list-style-type: none"> Horario del Departamento: Verifique la asistencia según el horario del departamento al que pertenece el usuario. Horario personal: Verifique la asistencia de acuerdo con el horario personal.

Paso 4 Toque  para guardar la configuración.

3.6.2 Visualización de la información del usuario

Puede ver la lista de usuarios y la lista de administradores a través de la interfaz de usuario.

3.7 Configuración de asistencia

3.7.1 Tipo de asistencia

Hay 3 tipos de asistencia: tarjeta, rostro y contraseña. Puede seleccionar los tipos de asistencia según sea necesario.

Paso 1 Inicie sesión en **Menú principal** interfaz.

Paso 2 Seleccione **Asistencia**> **Tipo de asistencia**.

Figura 3-6 Tipo de asistencia

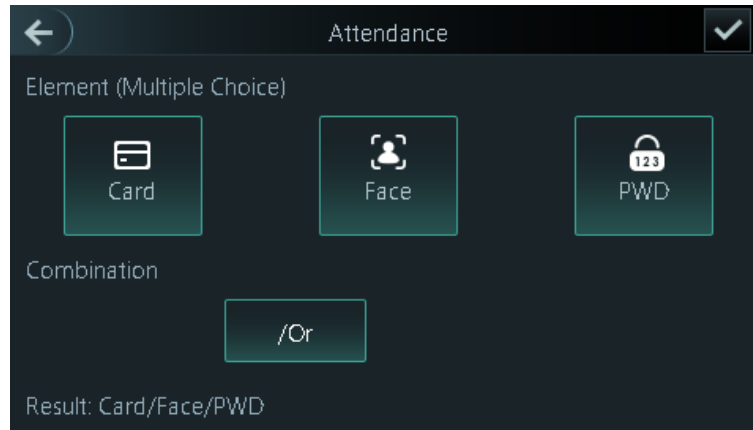

Paso 3 Seleccione uno o más tipos de asistencia.



Toque nuevamente un tipo de asistencia seleccionado para cancelar la selección.

Paso 4 Toque  para guardar la configuración.

3.7.2 Departamento

Hay 20 departamentos por defecto. Puede modificar los nombres de los departamentos según sea necesario.

Paso 1 Inicie sesión en **Menú principal** interfaz.

Paso 2 Seleccione **Asistencia**> **Dep. Conjunto**.

Paso 3 En el **Lista de departamentos** interfaz, toque el departamento que desea modificar y luego ingrese el nombre del departamento.

Paso 4 Toque .

3.7.3 Turno

Hay 24 turnos por defecto. Puede configurar turnos según sea necesario.

Paso 1 Inicie sesión en **Menú principal** interfaz.

Paso 2 Seleccione **Asistencia**> **Configuración de turno**> **Turno**.

Paso 3 En el **Cambio** interfaz, toque  o  para seleccionar el turno que desea modificar, y luego configurar los parámetros de turno.

Parámetro	Descripción
Nombre de turno	Ingrese un nombre de turno con un máximo de 32 caracteres (incluidos números, símbolos y letras).
Periodo 1 y Periodo 2	Establecer períodos de asistencia. Cuando el período entre el check in y el check out cumple con los períodos establecidos, es una asistencia normal; de lo contrario, es una asistencia excepcional.
Período de horas extraordinarias	Establecer un período de horas extra. Si el período entre el check in y el check out de horas extras cumple con el período establecido, se considera que es un período de tiempo extra.
Entrada tardía permitida	El período de tiempo que se permite ser posterior al tiempo de servicio. Por ejemplo, cuando el tiempo de servicio es a las 8:00, si el tiempo permitido para entrada tardía se establece en 5 minutos, se considera que es tarde si se registra después de las 8:05.
Ejemplo de salida anticipada permitida	El período de tiempo que se permite ser anterior al tiempo fuera de servicio. por ejemplo, cuando la hora fuera de servicio son las 17:00, si la hora permitida de salida anticipada se establece en 5 minutos, se considera que sale temprano si sale antes de las 16:55.

Paso 4 Toque



3.7.4 Plan de vacaciones

Puede agregar un máximo de 64 días festivos. La asistencia no se comprueba durante los días festivos.

Paso 1 Inicie sesión en **Menú principal** interfaz.

Paso 2 Seleccione **Asistencia**> **Configuración de turno**> **Vacaciones**.

Figura 3-7 Plan de vacaciones

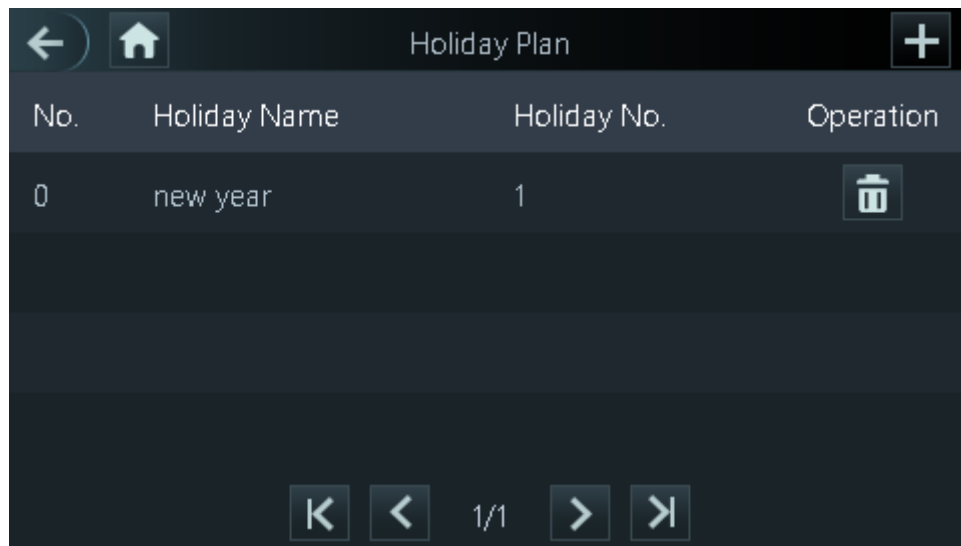

Paso 3 En el **Plan de vacaciones** interfaz, toque



Paso 4 Configure el número de vacaciones, el nombre de las vacaciones, la hora de inicio y la hora de finalización.

Paso 5 Toque



3.7.5 Horario

3.7.5.1 Horario personal

Puede establecer el turno del mes actual y el mes siguiente para un usuario. Cuando el usuario selecciona Horario personal, la asistencia se aplicará de acuerdo con la configuración del turno.

Paso 1 Inicie sesión en **Menú principal** interfaz.

Paso 2 Seleccione **Asistencia> Programación> Programación personal**.

Paso 3 Introduzca la ID de usuario y luego toque .

Paso 4 Toque una fecha en el calendario y seleccione un turno.

Figura 3-8 Horario personal



El turno 1 es para días laborables y el turno 0 es para días no laborables de forma predeterminada.

El ID de turno se mostrará junto a la fecha correspondiente en el calendario.

Paso 5 Repita el Paso 4 para seleccionar turnos para otras fechas según sea necesario.

Paso 6 Toque  para cambiar entre el mes actual y el mes siguiente.

Paso 7 Toque  después de la configuración.

3.7.5.2 Horario del departamento

Puede seleccionar un departamento y establecer un turno de departamento semanal.

Paso 1 Inicie sesión en **Menú principal** interfaz.

Paso 2 Seleccione **Asistencia> Programación> Programación del departamento**.

Paso 3 Toque un departamento en el que desee configurar el turno.

Paso 4 Toque un día de la semana y seleccione un turno.



El turno 1 es para días laborables y el turno 0 es para días no laborables de forma predeterminada. El ID de turno se mostrará el día de la semana correspondiente.

Paso 5 Repita el Paso 4 para seleccionar turnos para otros días de la semana según sea necesario.

Paso 6 Toque  y se muestra un mensaje.

Paso 7 Toque **si** para guardar la configuración.

3.7.6 Tiempo de intervalo de verificación

Puede establecer el tiempo del intervalo de verificación. Cuando hay un deslizamiento continuo de la tarjeta durante el tiempo establecido, solo se registrará el primer tiempo de deslizamiento de la tarjeta.

Paso 1 Inicie sesión en **Menú principal** interfaz.

Paso 2 Seleccione **Asistencia**> **Tiempo de intervalo de verificación**.

Figura 3-9 Tiempo de intervalo de verificación

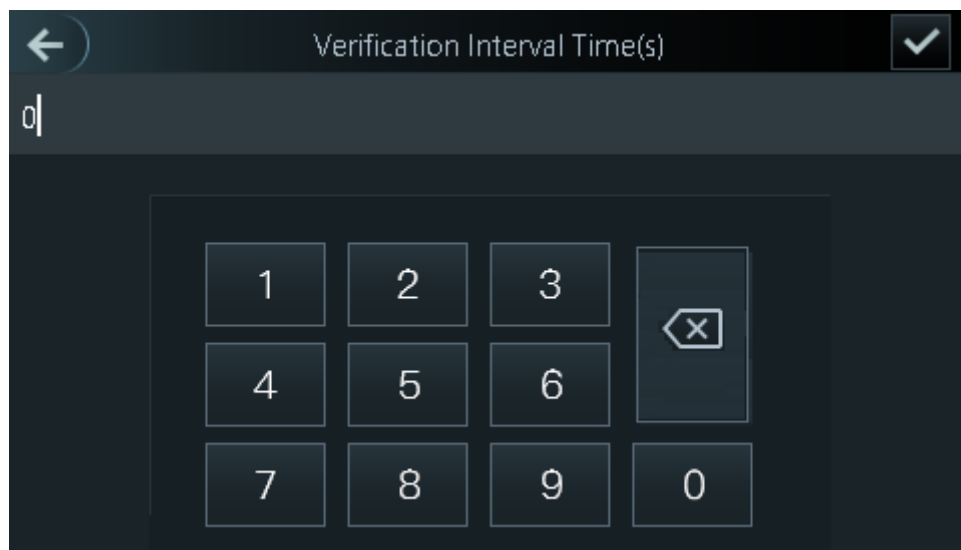

Paso 3 Ingrese el tiempo del intervalo.



El intervalo de tiempo máximo es de 180 segundos.

Paso 4 Toque .

3.7.7 Modo de asistencia

Puede habilitar la asistencia y establecer el modo de asistencia. Hay 4 modos:

Automático / Manual, Automático, Manual y Fijo.

Hay 6 estados de asistencia: Check In, Break Out, Break In, Check Out, OT-In y OT-Out.

Paso 1 Inicie sesión en **Menú principal** interfaz.

Paso 2 Seleccione **Asistencia**> **Local / Remoto**, y luego toque



para habilitar informes

estados de asistencia a la plataforma remota. Está habilitado por defecto.

Paso 3 Toque **Modo establecido** para configurar el modo de asistencia y los períodos de tiempo de diferentes estados.

- Modo automático / manual: muestra automáticamente el estado de asistencia de acuerdo con el tiempo de asistencia cuando ingresa o sale en la interfaz de espera. Y también puede seleccionar manualmente un estado de asistencia cuando ingresa o sale en la interfaz de espera.
- Modo automático: muestra automáticamente el estado de asistencia de acuerdo con el tiempo de asistencia cuando ingresa o sale en la interfaz de espera.
- Modo manual: debe seleccionar manualmente un estado de asistencia cuando ingresa o sale en la interfaz de espera.
- Modo fijo: el estado de asistencia se fija cuando ingresa o sale en la interfaz de espera.

3.8 Comunicación de red

Para que la asistencia funcione con normalidad, es necesario configurar los parámetros de la red.

3.8.1 Dirección IP

Configure una dirección IP para que la asistencia se conecte a la red.

Paso 1 Inicie sesión en **Menú principal** interfaz.

Paso 2 Seleccione **Conexión > Red > Dirección IP**, y luego configurar la dirección IP parámetros.

Figura 3-10 Configuración de la dirección IP



Tabla 3-4 Parámetros de configuración de IP

Parámetro	Descripción
Dirección IP / Subred	La dirección IP, la máscara de subred y la dirección IP de la puerta de enlace deben estar en el mismo segmento de red. Después de la configuración, toque  para salvar el
Enmascare / IP de puerta de enlace	
Habla a	configuraciones.

DHCP	DHCP (Protocolo de configuración dinámica de host). Cuando el DHCP está habilitado, la dirección IP se puede adquirir automáticamente y la dirección IP, la máscara de subred y la dirección IP de la puerta de enlace no se pueden configurar manualmente.
P2P	P2P es una tecnología transversal de red privada que permite al usuario administrar dispositivos sin necesidad de DDNS, mapeo de puertos o servidor de tránsito.



Asegúrese de que la computadora utilizada para iniciar sesión en la web esté en la misma LAN que el dispositivo.

3.8.2 Registro activo

Al registrarse activamente, puede conectar la asistencia a la plataforma de gestión, y luego puede gestionar la asistencia a través de la plataforma de gestión.



Las configuraciones que ha realizado se pueden borrar en la plataforma de administración y la asistencia se puede inicializar; debe proteger el permiso de administración de la plataforma en caso de pérdida de datos causada por una operación incorrecta.

Paso 1 Inicie sesión en **Menú principal** interfaz.

Paso 2 Seleccione **Conexión > Red > Registro activo**, y el **Registro activo** es desplegado.

Figura 3-11 Registro activo

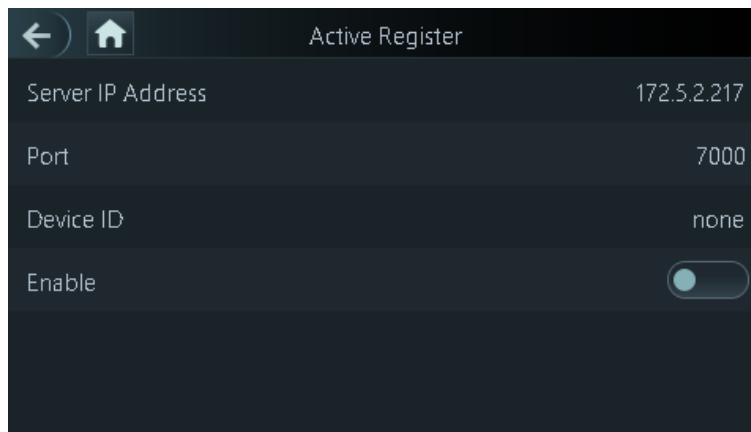

Paso 3 Toque  para habilitar el registro activo y luego configurar los parámetros.

Tabla 3-5 Registro activo

Nombre	Parámetro
Dirección IP del servidor	Dirección IP de la plataforma de gestión. Número de
Puerto	puerto de la plataforma de gestión.
Identificación del dispositivo	Número de dispositivo subordinado en la plataforma de gestión.

3.8.3 Wi-Fi

Puede conectar la asistencia a la red a través de Wi-Fi si la asistencia tiene función Wi-Fi.

Paso 1 Inicie sesión en **Menú principal** interfaz.

Paso 2 Seleccione **Conexión> Red> WiFi**, y el **Wifi** se visualiza.

Paso 3 Toque  para habilitar Wi-Fi y luego configurar los parámetros relacionados con Wi-Fi.

Figura 3-12 Wi-Fi



3.9 Sistema

3.9.1 Hora

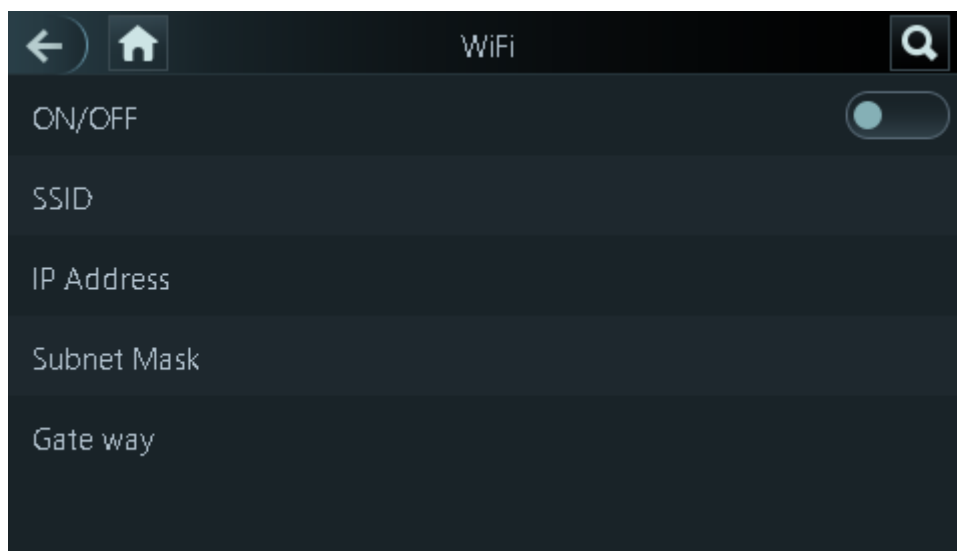
Puede realizar la configuración del formato de fecha, la configuración de la fecha, la configuración de la hora, la configuración de DST, la verificación de NTP y la configuración de la zona horaria.

Paso 1 Inicie sesión en **Menú principal** interfaz.

Paso 2 Seleccione **Sistema> Hora**, y luego configurar los parámetros de tiempo.

Figura 3-13 Hora

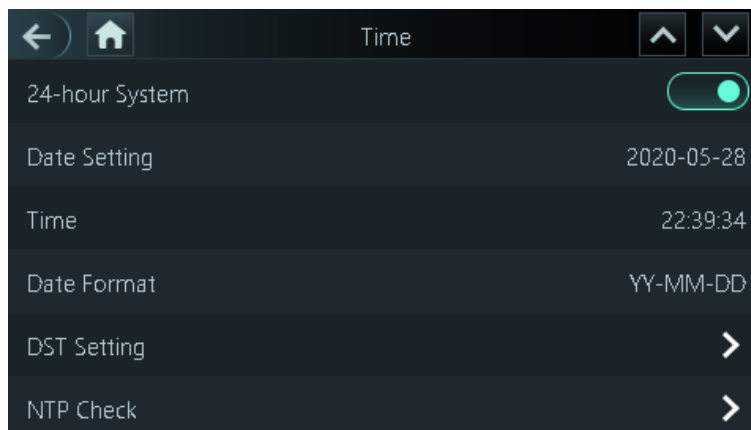



- Cuando seleccionas **Protocolo de tiempo de red (NTP)**, primero debe habilitar la función NTP Check. Dirección IP del servidor: ingrese la dirección IP del servidor horario, la hora de la asistencia se sincronizará con el servidor horario.
- Puerto: introduzca el número de puerto del servidor horario.
- Intervalo (min): intervalo de verificación NPT. Toque el icono de guardar para guardar.

3.9.2 Parámetro de cara

Paso 1 Inicie sesión en **Menú principal** interfaz.

Paso 2 Seleccione **Sistema > Parámetro facial**, y luego el **Parámetro de cara** la interfaz es desplegado.

Figura 3-14 Parámetro de cara



Paso 3 Toque un parámetro y realice la configuración, y luego toque



Tabla 3-6 Parámetros faciales

Parámetro	Descripción
Umbral facial	Se puede ajustar la precisión del reconocimiento facial. Cuanto mayor sea el valor, mayor será la precisión.
Max. Ángulo de la cara	Establezca el ángulo de disparo de los perfiles del panel de control. Cuanto mayor sea el valor, se reconocerá la gama más amplia de perfiles.
Distancia pupilar	La distancia pupilar es el valor de píxel de la imagen entre los centros de las pupilas de cada ojo. Debe establecer un valor apropiado para que la asistencia pueda reconocer rostros según sea necesario. El valor cambia según el tamaño de la cara y la distancia entre las caras y la lente. Cuanto más cerca esté la cara de la lente, mayor debe ser el valor. Si un adulto está a 1,5 metros de la lente, el valor de la distancia pupilar puede estar entre 50 y 70.
Tiempo de espera de reconocimiento	El intervalo del mensaje durante el reconocimiento facial válido. El intervalo de la
Intervalo rápido	indicación durante el reconocimiento facial no válido.
Umbral anti-falsificación	Esta función evita que las personas se registren o salgan mediante imágenes de rostros humanos o modelos de rostros. Cuanto mayor sea el valor, las imágenes faciales más difíciles pueden abrir la puerta. El rango de valor recomendado está por encima 80.

3.9.3 Modo de imagen

Hay tres opciones:

- Interior: Seleccionar **Interior** cuando la asistencia se instala en el interior; Exterior: Seleccionar **Al aire libre** cuando la asistencia se instala al aire libre; Otro: Seleccione **Otro** cuando la asistencia se instala en lugares con luz de fondo como pasillos y pasillos.

3.9.4 Ajuste de volumen

Grifo  o  para ajustar el volumen.

3.9.5 Configuración de idioma

Los siguientes idiomas están disponibles: inglés, italiano, español, ruso, turco, polaco, árabe, español (América Latina) y tailandés.

3.9.6 Ajuste del brillo de la luz infrarroja

Grifo  o  para ajustar el brillo de la luz infrarroja.

Cuanto mayor sea el valor, más brillante será la luz infrarroja.

3.9.7 Configuración de pantalla

Puede configurar el tiempo del protector de pantalla y el tiempo de apagado de la pantalla.

Paso 1 Inicie sesión en **Menú principal** interfaz.

Paso 2 Seleccione **Sistema > Configuración de pantalla**, y el **Ajustes de pantalla** se muestra la interfaz.

Figura 3-15 Configuración de pantalla

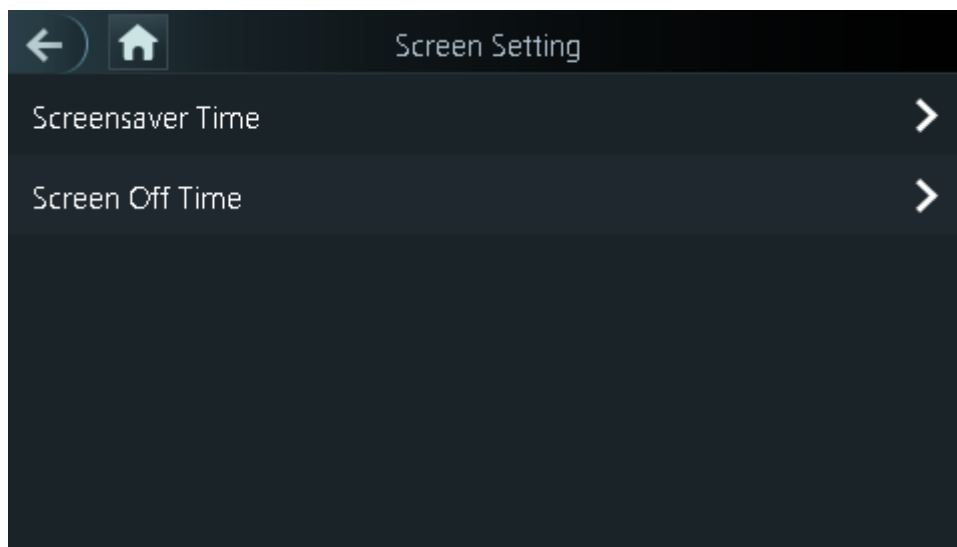

3.9.8 Restaurar la configuración de fábrica



- Los datos se perderán si restaura la asistencia a la configuración de fábrica.
- Después de que la asistencia se restablezca a la configuración de fábrica, la dirección IP no se cambiará.

Puede seleccionar si desea conservar la información y los registros del usuario.

- Puede seleccionar restaurar la asistencia a la configuración de fábrica con toda la información del usuario y la información del dispositivo eliminada.
- Puede seleccionar restaurar la asistencia a la configuración de fábrica con la información del usuario y la información del dispositivo retenida.

3.9.9 Reiniciar

Paso 1 Inicie sesión en **Menú principal** interfaz.

Paso 2 Seleccione **Sistema> Reiniciar**, y la asistencia se reiniciará.

3.10 USB



- Asegúrese de que el USB esté insertado antes de exportar la información del usuario y actualizar. Durante la exportación o actualización, no extraiga el USB ni realice otras operaciones; de lo contrario, la exportación o la actualización fallarán.
- Necesita importar información de una asistencia al USB antes de usar USB para importar información a otra asistencia.
- También se puede utilizar USB para actualizar el programa.

3.10.1 Exportación USB

Puede exportar datos de la asistencia al USB después de insertar el USB. Los datos exportados están cifrados y no se pueden editar.

Paso 1 Inicie sesión en **Menú principal** interfaz.

Paso 2 Seleccione **USB> Exportación USB**.

los **Exportación USB** se muestra la interfaz.

Figura 3-16 Exportación USB

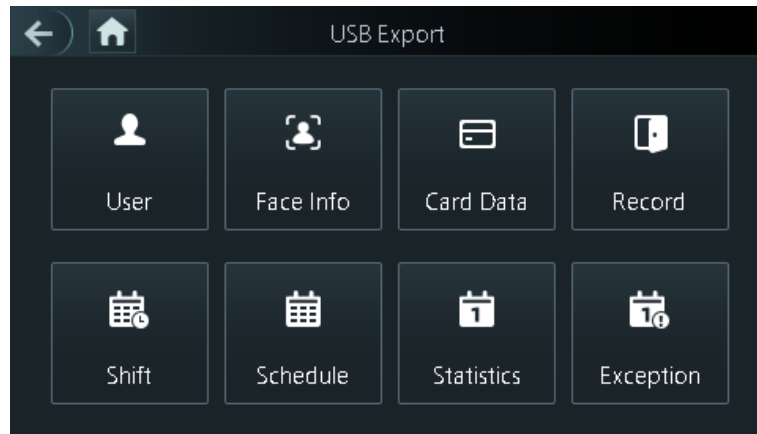

Seleccione el tipo de datos que desea exportar y se mostrará un mensaje.

Paso 3 Toque **OKAY**.

Los datos exportados se guardarán en el USB.

3.10.2 Importación USB

Solo los datos en el USB que se exportaron de una asistencia se pueden importar a otra asistencia.

Paso 1 Inicie sesión en **Menú principal** interfaz.

Paso 2 Seleccione **USB> Importación USB**.

los **Importación USB** se muestra la interfaz.

Figura 3-17 Importación USB

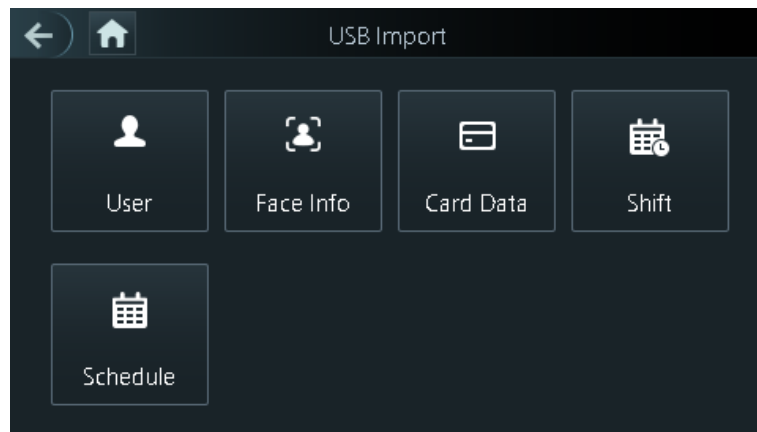

Paso 3 Seleccione el tipo de datos que desea importar y se mostrará un mensaje.

Paso 4 Toque **OKAY**.

Los datos de la unidad flash USB se importarán a la asistencia.

3.10.3 Actualización USB

Se puede utilizar una unidad flash USB para actualizar el sistema.

Paso 1 Cambie el nombre del archivo de actualización a "update.bin" y guarde el archivo "update.bin" en el directorio raíz de la unidad flash USB.



Asegúrese de que la computadora utilizada para iniciar sesión en la web esté en la misma LAN que el dispositivo.

Paso 2 Inicie sesión en **Menú principal** interfaz.

Paso 3 Seleccione **USB> Actualización USB**, y se muestra un mensaje.

Paso 4 Toque **OKAY**.

La actualización comienza y la asistencia se reinicia una vez finalizada la actualización.

3.11 Funciones

Puede realizar configuraciones sobre privacidad, comentarios de resultados y desbloqueo de puertas.

Paso 1 Inicie sesión en **Menú principal** interfaz.

Paso 2 Toque **Características**, y luego el **Características** se muestra la interfaz.

Figura 3-18 Características



Tabla 3-7 Descripción de funciones

Parámetro	Descripción
Configuración de privacidad	Consulte "3.11.1 Configuración de privacidad" para obtener más detalles.
Comentarios de resultados	Seleccione un modo de retroalimentación de resultados durante la asistencia. Hay 4 modos de retroalimentación de resultados: éxito / fracaso, solo nombre, foto y nombre y fotos y nombre.
desbloquear	Establezca si habilitar o deshabilitar la función de desbloqueo de puertas.

3.11.1 Configuración de privacidad

Figura 3-19 Configuración de privacidad

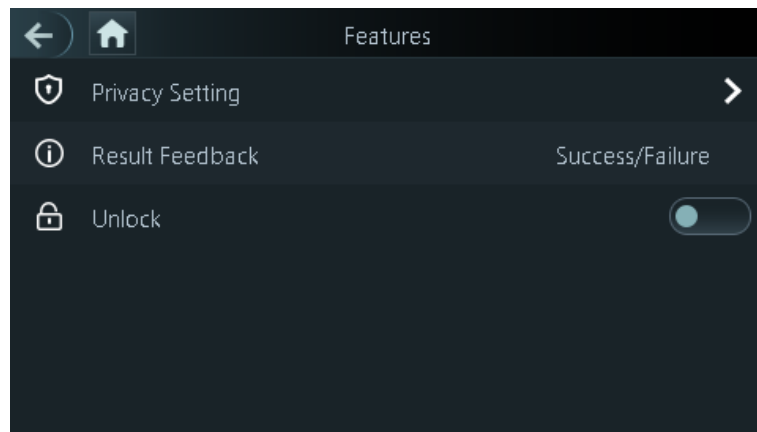



Tabla 3-8 Configuración de privacidad

Parámetro	Descripción
Reinicio de PWD Habilitar	Si el Habilitar restablecimiento de PWD La función está habilitada, puede restablecer la contraseña. La función de reinicio de PWD está habilitada de forma predeterminada.
HTTPS	El Protocolo de transferencia de hipertexto seguro (HTTPS) es un protocolo para la comunicación segura a través de una red informática. Cuando HTTPS está habilitado, HTTPS se utilizará para acceder a los comandos CGI; de lo contrario, se utilizará HTTP.  Cuando HTTPS está habilitado, la asistencia se reiniciará automáticamente. Common Gateway Interface (CGI)
CGI	ofrece un protocolo estándar para que los servidores web ejecuten programas que se ejecutan como aplicaciones de consola que se ejecutan en un servidor que genera páginas web de forma dinámica. Cuando CGI está habilitado, se pueden usar comandos CGI. El CGI está habilitado de forma predeterminada.
SSH	Secure Shell (SSH) es un protocolo de red criptográfico para operar servicios de red de forma segura a través de una red no segura. Cuando SSH está habilitado, SSH proporciona un servicio criptográfico para la transmisión de datos.
Capturar foto	Si selecciona ON, cuando un usuario abre la puerta, la foto del usuario se tomará automáticamente. Esta función está activada de forma predeterminada.
Limpiar todo capturado fotos	Toque el icono y podrá eliminar todas las fotos capturadas.

3.11.2 Comentarios de resultados

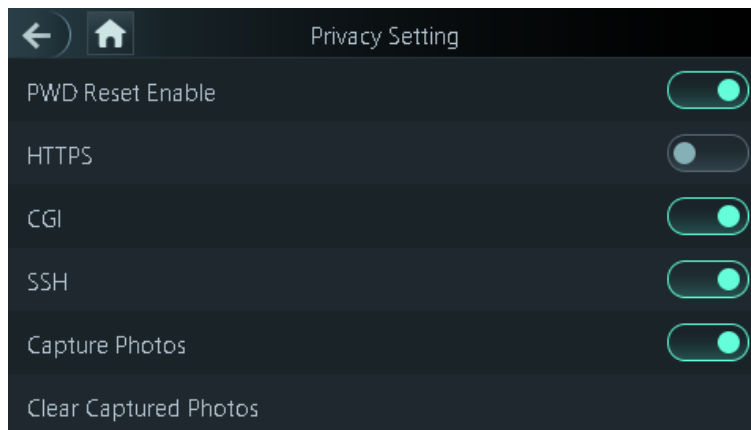
Hay 4 modos de retroalimentación de resultados: éxito / fracaso, solo nombre, foto y nombre y fotos y nombre.

Puede seleccionar un modo de retroalimentación de resultados según sea necesario.

Modo Fotos y nombre

La imagen de la cara capturada, la imagen guardada en la base de datos de caras, la identificación de usuario, el nombre de usuario y la hora se muestran durante la asistencia.

Figura 3-20 Modo Fotos y nombre

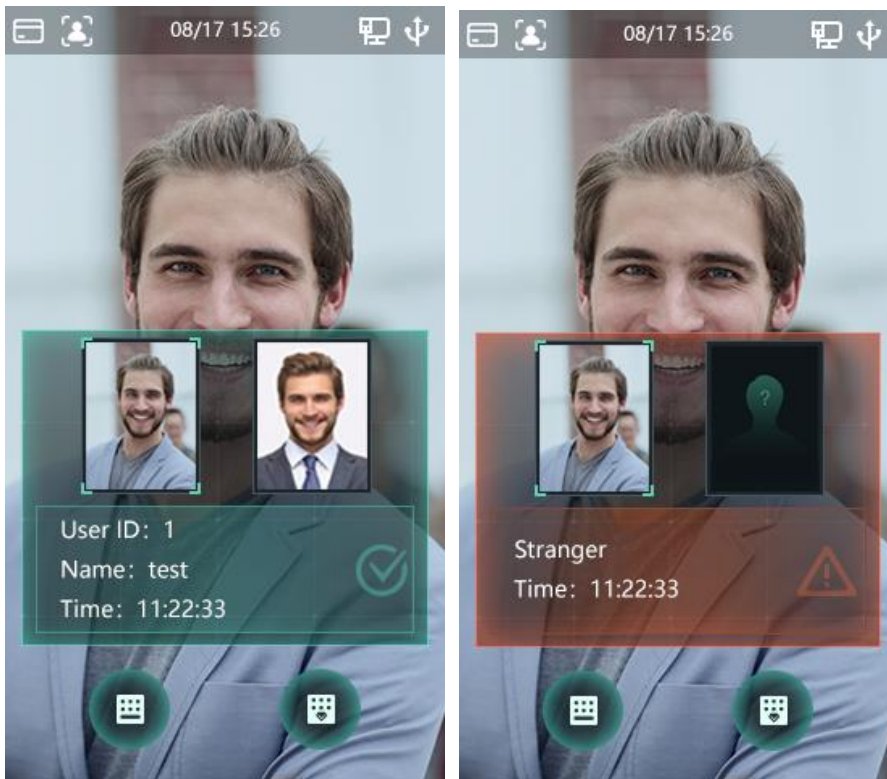

Modo de foto y nombre

La imagen guardada en la base de datos de rostros, la identificación de usuario, el nombre de usuario y la hora se muestran durante la asistencia.

Figura 3-21 Modo de foto y nombre



Solo modo de nombre

Durante la asistencia solo se muestran el ID de usuario, el nombre de usuario y la hora.

Figura 3-22 Modo solo nombre

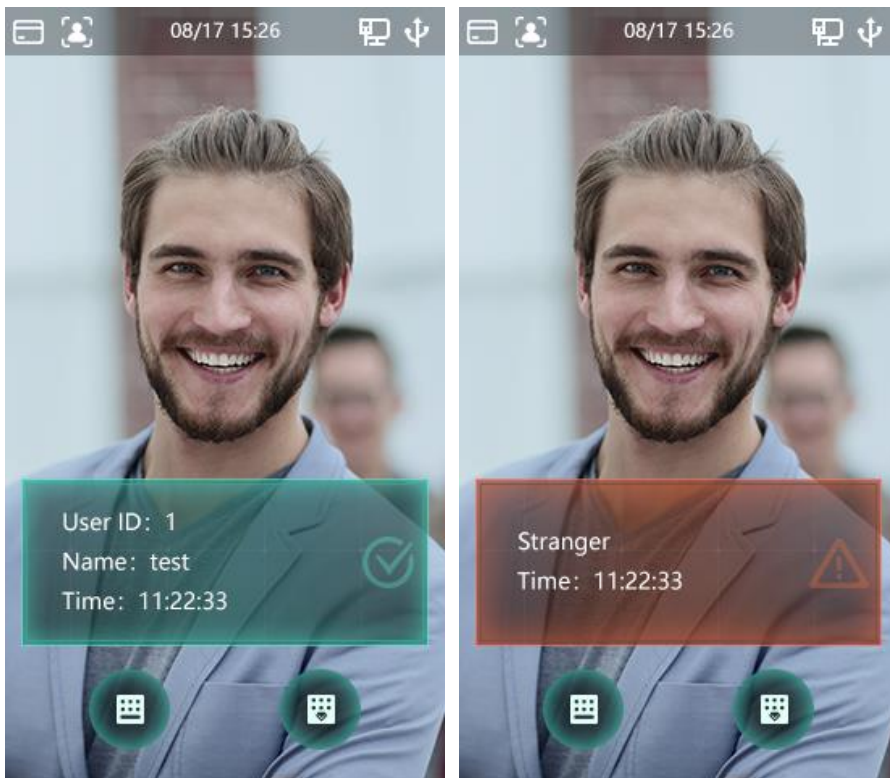

Modo de éxito / fracaso

Solo muestre el éxito o el fracaso durante la asistencia.

Figura 3-23 Modo de éxito / fracaso

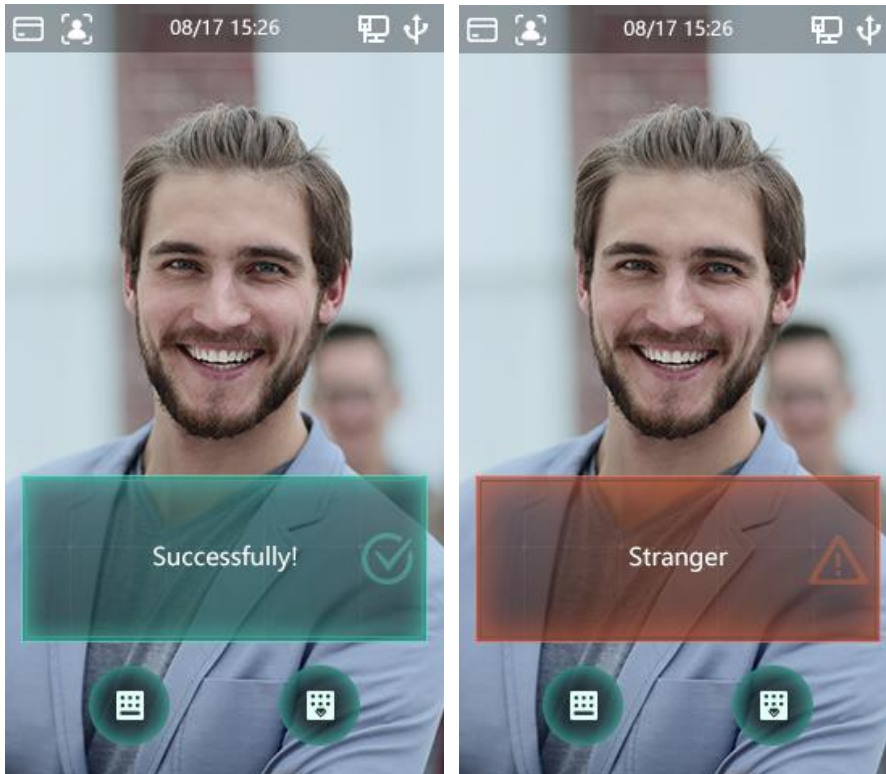

3.12 Registro



Puede ver todos los registros de asistencia y buscar registros de asistencia por ID de usuario.

Paso 1 Inicie sesión en **Menú principal** interfaz.

Paso 2 Seleccione **Registro**> **Buscar registros de asistencia**, y luego el **Buscar asistencia Registros** se muestra la interfaz.

Figura 3-24 Buscar registros de asistencia

User ID.	Name	Time	Status	Mode
2	test	05-28 22:37	OK	Face
1	test0	05-28 22:37	OK	Face
1	test0	05-28 22:37	OK	Face
1	test0	05-28 22:01	OK	Face

Paso 3 Toque  e ingrese la ID de usuario, y luego toque 

Se mostrarán los registros de asistencia del usuario.

3.13 Información del sistema

Puede ver la capacidad de datos, la versión del dispositivo y la información del firmware de la asistencia en el **Información del sistema** interfaz.

Paso 1 Inicie sesión en **Menú principal** interfaz.

Paso 2 Toque **Información del sistema**, y el **Información del sistema** se muestra la interfaz.

Figura 3-25 Información del sistema

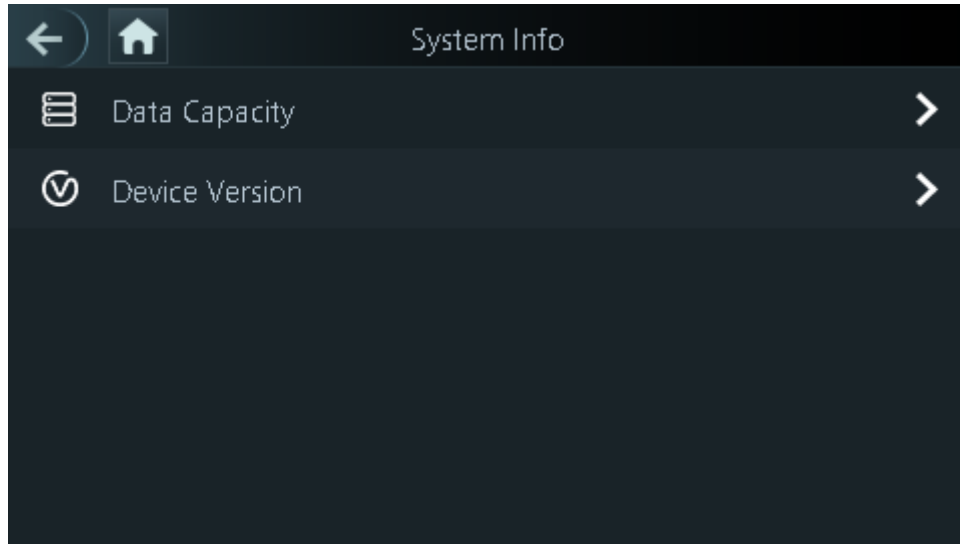

4 Operaciones web

La asistencia se puede configurar y operar en la web. A través de la web, puede establecer parámetros de red, parámetros de video y parámetros de detección de rostros y más; y también puede mantener y actualizar el sistema.

4.1 Inicialización

Debe establecer una contraseña y una dirección de correo electrónico antes de iniciar sesión en la web por primera vez.

Paso 1 Abra el navegador web IE e ingrese la dirección IP (la dirección predeterminada es 192.168.1.108)

de la asistencia en la barra de direcciones y luego presione Entrar.



- Utilice un navegador más reciente que IE 8; de lo contrario, es posible que no inicie sesión en la web.
- Asegúrese de que la computadora utilizada para iniciar sesión en la web esté en la misma LAN que el dispositivo.

Figura 4-1 Inicialización

Paso 2 Ingrese la nueva contraseña, confirme la contraseña, ingrese una dirección de correo electrónico y luego haga clic en

Próximo.



- La contraseña debe constar de 8 a 32 caracteres que no estén en blanco y contener al menos dos tipos de caracteres entre mayúsculas, minúsculas, números y caracteres especiales (excluyendo "": &). Establezca una contraseña de alto nivel de seguridad según la solicitud de seguridad de la contraseña.
- Por seguridad, mantenga la contraseña correctamente después de la inicialización y cámbiela con regularidad.
- Cuando necesite restablecer la contraseña de administrador escaneando el código QR, necesita una dirección de correo electrónico para recibir el código de seguridad.

Paso 3 Haga clic en **Próximo**.

Figura 4-2 Comprobación automática

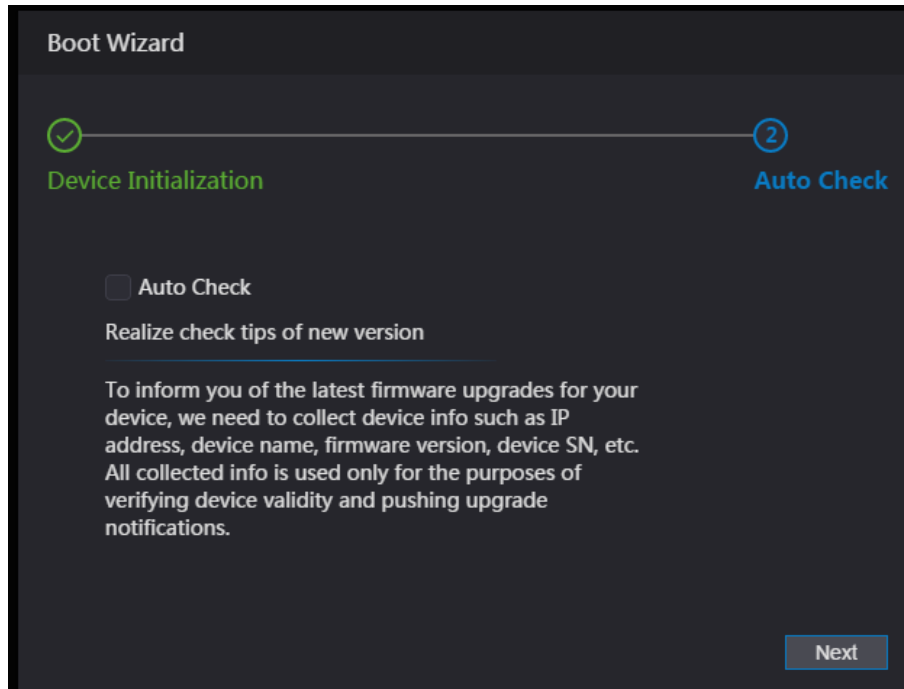

Paso 4 Puede decidir si desea seleccionar **Verificación automática** o no.



Se recomienda que **Verificación automática** ser seleccionado para obtener el último programa a tiempo.

Paso 5 Haga clic en **Próximo**.

Figura 4-3 Configuración finalizada

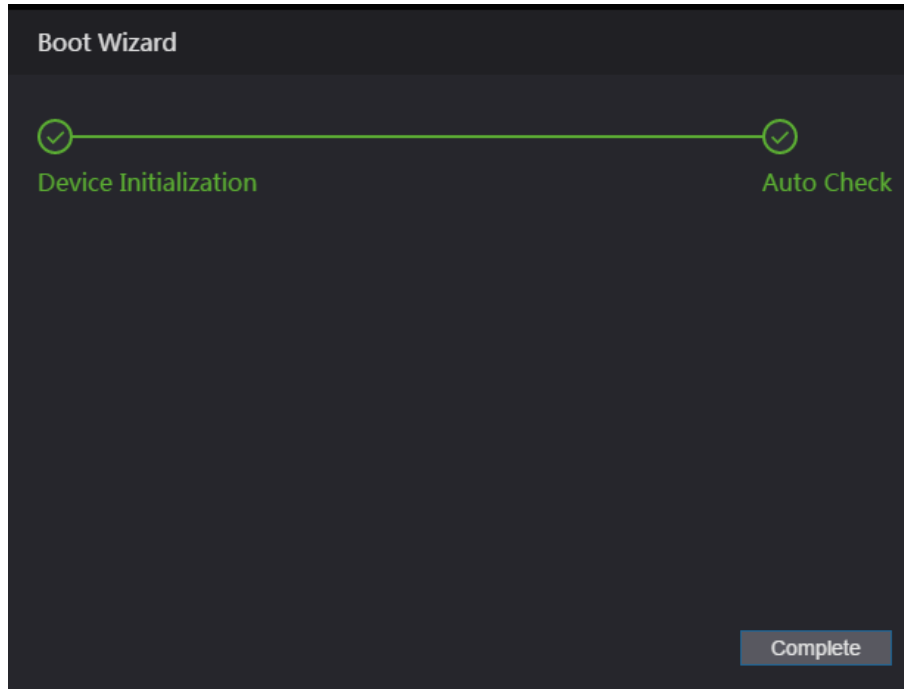

Paso 6 Haga clic en **Completar**, y se completa la inicialización.

Se muestra la interfaz de inicio de sesión web.

4.2 Iniciar sesión

Paso 1 Abra el navegador web IE, ingrese la dirección IP de la asistencia en la barra de direcciones y

prensa **Entrar**.



- Utilice un navegador más reciente que IE 8; de lo contrario, es posible que no inicie sesión en la web.
- Asegúrese de que la computadora utilizada para iniciar sesión en la web esté en la misma LAN que el dispositivo.
- La dirección IP predeterminada es 192.168.1.108.

Figura 4-4 Inicio de sesión

La imagen muestra una interfaz de inicio de sesión con un fondo negro. En la parte superior, el texto 'WEB SERVICE' está escrito en una fuente blanca, gruesa y con un efecto de sombra. Debajo, hay dos campos de entrada de texto con un fondo gris oscuro: uno etiquetado 'Username:' y otro etiquetado 'Password:'. A la derecha de estos campos, el texto 'Forget Password?' aparece en blanco. En la parte inferior, un botón rectangular de color azul brillante contiene el texto 'Login' en blanco.

Paso 2 Introduzca el nombre de usuario y la contraseña.



- El nombre de administrador predeterminado es admin y la contraseña es la contraseña de inicio de sesión después de inicializar la asistencia. Modifique el administrador con regularidad y consérvelo correctamente por motivos de seguridad.
- Si olvida la contraseña de inicio de sesión de administrador, puede hacer clic en **¿Se te olvidó tu contraseña?** para restablecerlo. Consulte "4.3 Restablecimiento de la contraseña".

Paso 3 Haga clic en **Iniciar sesión**.

La interfaz web está registrada.

4.3 Restablecimiento de la contraseña

Al restablecer la contraseña de la cuenta de administrador, se necesitará su dirección de correo electrónico.

Paso 1 clic **¿Se te olvidó tu contraseña?** en la interfaz de inicio de sesión.

los **Consejos** se muestra la interfaz.

Figura 4-5 Consejos

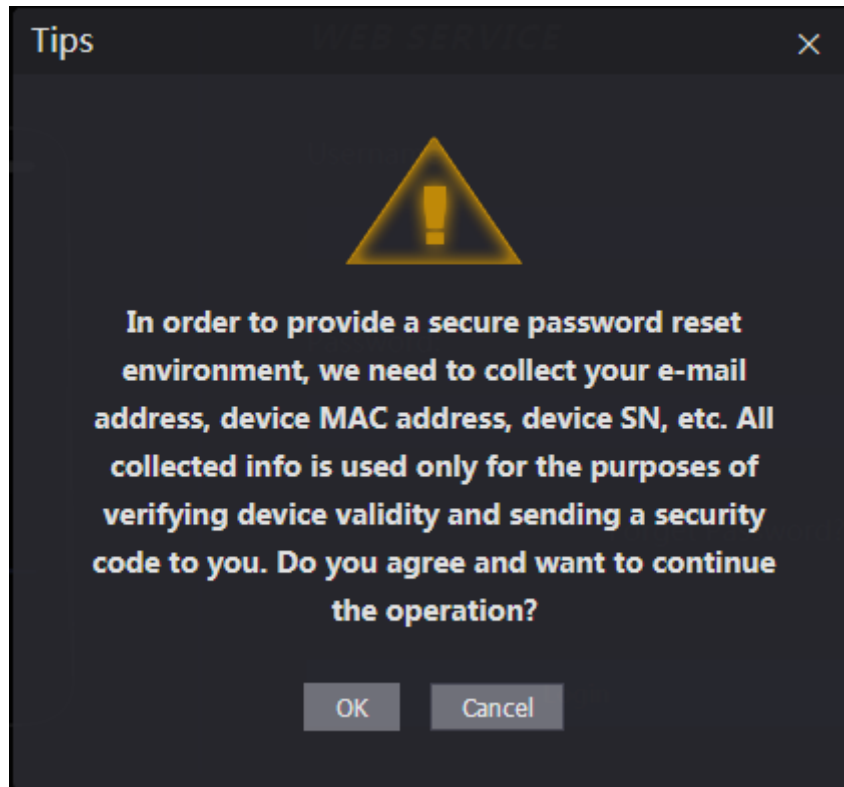

Paso 2 Lea los consejos.

Paso 3 Haga clic en **OKAY**.

los **Restablecer la contraseña** se muestra la interfaz.

Figura 4-6 Restablecer contraseña

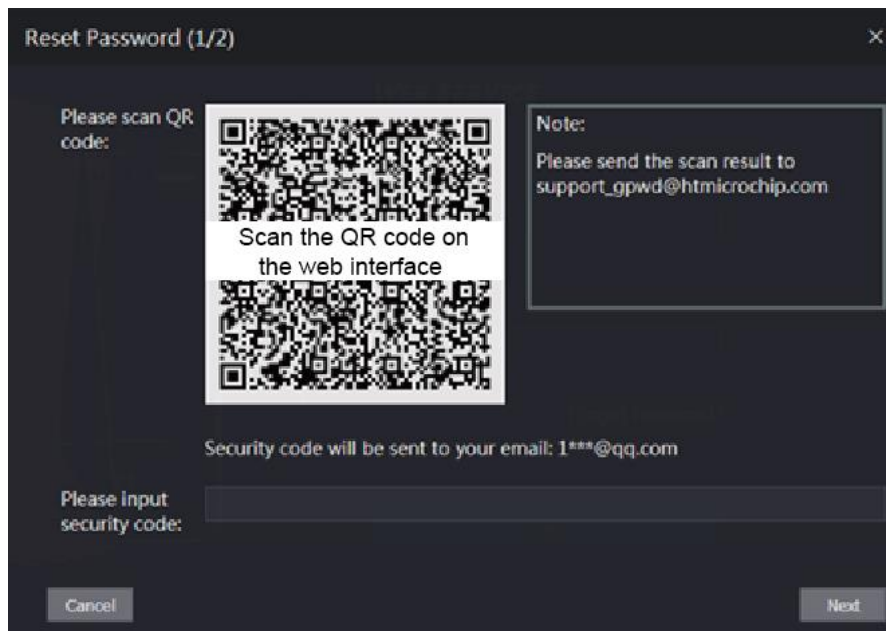

Paso 4 Escanee el código QR en la interfaz y obtendrá el código de seguridad.



- Se generarán como máximo dos códigos de seguridad escaneando el mismo código QR. Si los códigos de seguridad se vuelven inválidos, para obtener más códigos de seguridad, actualice el código QR. Debe enviar el contenido que obtiene
- después de escanear el código QR a la dirección de correo electrónico designada, y luego obtendrá el código de seguridad.

- Utilice el código de seguridad dentro de las 24 horas posteriores a su recepción. De lo contrario, dejará de ser válido.
- Si se ingresan códigos de seguridad incorrectos cinco veces consecutivas, el administrador quedará congelado durante cinco minutos.

Paso 5 Ingrese el código de seguridad que ha recibido.

Paso 6 Haga clic en **Próximo**.

los **Restablecer la contraseña** se muestra la interfaz.

Paso 7 Restablezca y confirme la nueva contraseña.



La contraseña debe constar de 8 a 32 caracteres que no estén en blanco y contener al menos dos tipos de caracteres entre mayúsculas, minúsculas, números y caracteres especiales (excluyendo "":; &).

Paso 8 Haga clic en **OKAY**, y se completa el reinicio.

4.4 Enlace de alarma

4.4.1 Configuración de enlace de alarma

Los dispositivos de entrada de alarma pueden conectarse a la asistencia y puede modificar el parámetro de enlace de alarma según sea necesario.

Paso 1 Inicie sesión en la interfaz web.

Paso 2 Seleccione **Enlace de alarma** en la barra de navegación.

los **Enlace de alarma** se muestra la interfaz.

Figura 4-7 Enlace de alarma

Alarm Input	Name	Alarm Input Type	Alarm Output Channel	Modify
1	Zone1	NO	1	



Paso 3 Haga clic en  y luego puede modificar los parámetros de vinculación de alarmas.

Figura 4-8 Modificación del parámetro de vinculación de alarmas

Tabla 4-1 Descripción del parámetro de vinculación de alarmas

Parámetro	Descripción
Entrada de alarma	No puede modificar el valor. Manténgalo predeterminado. Ingrese un
Nombre	nombre de zona.
Tipo de entrada de alarma	Hay dos opciones: NO y NC. Si el tipo de entrada de alarma del dispositivo de alarma que compró es NO, entonces debe seleccionar NO; de lo contrario, debe seleccionar NC.
Activar enlace de fuego	Si el enlace de incendio está habilitado, la asistencia emitirá alarmas cuando se activen las alarmas de incendio. Los detalles de la alarma se mostrarán en el registro de alarmas.  La salida de alarma y el enlace de acceso son NO de forma predeterminada si el enlace de incendio está habilitado. Una
Enlace de acceso Habilitar	vez que se habilita el enlace de acceso, la asistencia estará normalmente encendida o normalmente cerrada cuando haya señales de alarma de entrada.
Tipo de canal	Hay dos opciones: NO y NC.

Paso 4 Haga clic en **OKAY**, y luego se completa la configuración.



La configuración en la web se sincronizará con la configuración en el cliente si se agrega la asistencia a un cliente.

4.4.2 Registro de alarmas

Puede ver el tipo de alarma y el rango de tiempo en el **Registro de alarmas** interfaz.

Paso 1 Inicie sesión en la interfaz web.

Paso 2 Seleccione **Enlace de alarmas > Registro de alarmas**.

los **Registro de alarmas** se muestra la interfaz.

Figura 4-9 Registro de alarmas

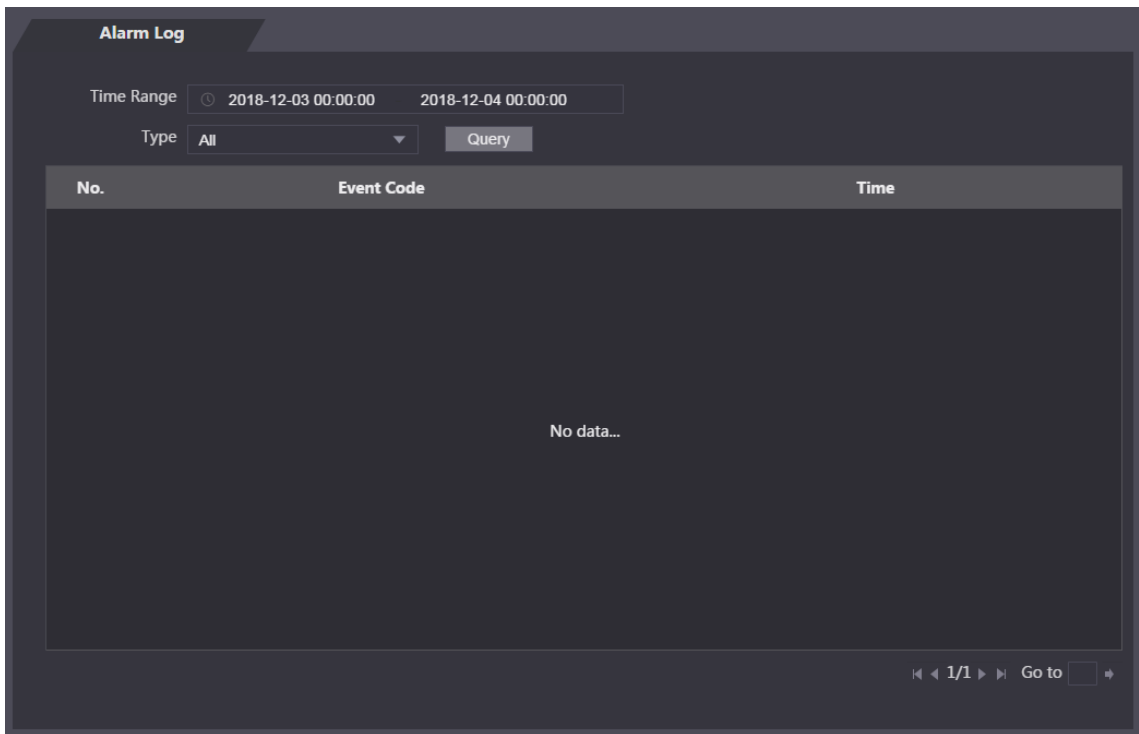

Paso 3 Seleccione un rango de tiempo y un tipo de alarma y luego haga clic en **Consulta**.

Se muestran los resultados de la consulta.

Figura 4-10 Resultados de la consulta

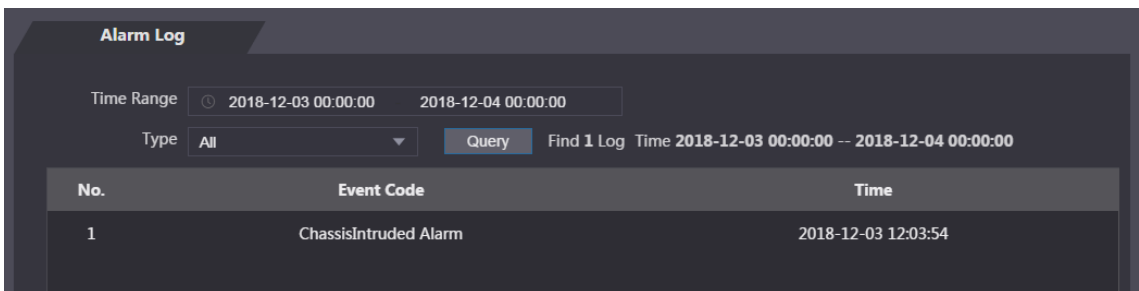

4.5 Capacidad de datos

Puede ver cuántos usuarios, tarjetas, huellas dactilares e imágenes de rostros puede tener la asistencia en el **Capacidad de datos** interfaz.

Paso 1 Inicie sesión en la interfaz web.

Paso 2 Seleccione **Capacidad de datos** en la barra de navegación.

los **Capacidad de datos** se muestra la interfaz.

4.6 Configuración de video

Puede configurar parámetros que incluyen velocidad de datos, parámetros de imagen (brillo, contraste, tono, saturación y más) y exposición en el **Configuración de vídeo** interfaz.

4.6.1 Velocidad de datos

Puede configurar los parámetros de transmisión para el canal 1.

Paso 1 Inicie sesión en la interfaz web.

Paso 2 Seleccione **Configuración de video** > **Configuración de video** > **Velocidad de datos**.

Figura 4-11 Velocidad de datos



Tabla 4-2 Descripción del parámetro de flujo

Parámetro	Descripción	
Estándar de video	Hay dos opciones: NTSC y PAL. Seleccione un estándar de acuerdo con el estándar de video de su región.	
Canal	Hay dos opciones: 1 y 2. 1 es una cámara de luz blanca y 2 es una cámara de luz IR.	
Principal Formato	Formato de video	Hay cuatro opciones: D1, VGA, 720p y 1080p. Seleccione una opción según la calidad de video que desee.
	Cuadros por segundo	La velocidad a la que aparecen fotogramas consecutivos en una pantalla. El rango de velocidad de fotogramas es de 1 a 30 fps.
	Tasa de bits	El número de bits que se transportan o procesan por unidad de tiempo. Hay cinco opciones: 2 Mbps, 4 Mbps, 6 Mbps, 8 Mbps y 10 Mbps.
Extra Formato	Formato de video	Hay tres opciones: D1, VGA y QVGA.
	Cuadros por segundo	La velocidad a la que aparecen fotogramas consecutivos en una pantalla. El rango de velocidad de fotogramas es de 1 a 30 fps.

	Tasa de bits	El número de bits que se transportan o procesan por unidad de tiempo. Hay opciones: 512 Kbps, 640 Kbps, 768 Kbps, 896 Kbps, 1024 Kbps, 1,25 Mbps, 1,5 Mbps, 1,75 Mbps y 2 Mbps.
--	--------------	---

4.6.2 Imagen

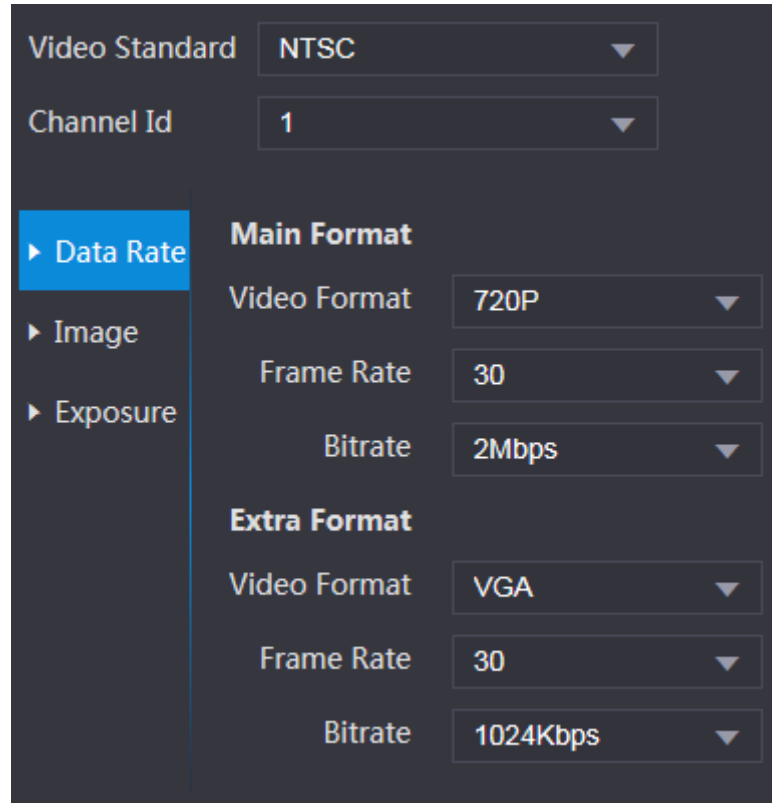
Hay dos canales y debe configurar los parámetros para cada canal.

Paso 1 Inicie sesión en la interfaz web.

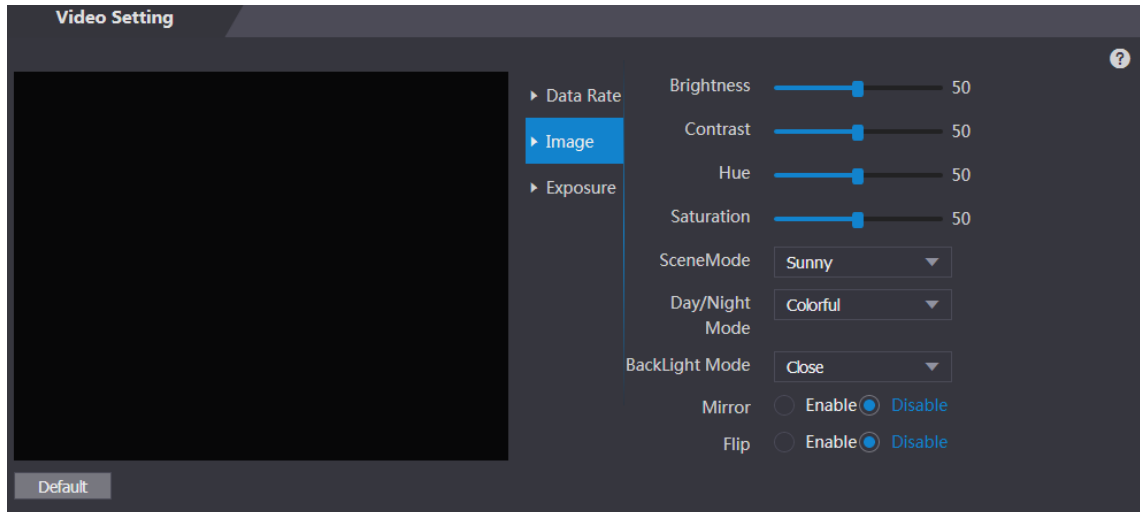

Paso 2 Seleccione **Configuración de video**> **Configuración de video**> **Imagen**.

Figura 4-12 Imagen



Paso 3 Seleccione **Amplia dinámica** en el modo de luz de fondo.

Tabla 4-3 Descripción del parámetro de imagen

Parámetro	Descripción
Brillo	Cuanto mayor sea el valor, más brillantes serán las imágenes.
Contraste	El contraste es la diferencia de luminancia o color que hace que un objeto sea distinguible. Cuanto mayor sea el valor de contraste, mayor será el brillo y el contraste de color.
Matiz	Cuanto mayor sea el valor, más profundo será el color. Cuanto mayor
Saturación	sea el valor, más brillantes serán los colores.  El valor no cambia el brillo de la imagen.
Modo escena	<ul style="list-style-type: none"> Cerrar: Sin modos. Automático: el sistema ajusta automáticamente los modos de escena. Soleado: en este modo, se reducirá el tono de la imagen. Noche: en este modo, aumentará el tono de la imagen.  Soleado está seleccionado de forma predeterminada.
Modo día / noche	El modo día / noche decide el estado de funcionamiento de la luz de relleno. <ul style="list-style-type: none"> Auto: el sistema ajusta automáticamente los modos día / noche. Colorido: en este modo, las imágenes se muestran con colores. Blanco y negro: en este modo, las imágenes se muestran en blanco y negro.

<p>Modo de luz de fondo</p>	<ul style="list-style-type: none"> • Cerrar: Sin compensación de contraluz. • BLC: la compensación de luz de fondo corrige las regiones con niveles de luz extremadamente altos o bajos para mantener un nivel de luz normal y utilizable para el objeto enfocado. • WDR: en el modo de rango dinámico amplio, el sistema atenúa las áreas brillantes y compensa las áreas oscuras para asegurar la definición de los objetos en las áreas brillantes y oscuras. <p></p> <p>Cuando hay rostros humanos en la luz de fondo, debe habilitar WDR.</p> <ul style="list-style-type: none"> • HLC: Se necesita compensación de altas luces para compensar la sobreexposición de altas luces o fuentes de luz fuertes como focos, faros, luces de porche, etc. para crear una imagen que sea utilizable y no superada por una luz brillante.
<p>Espejo</p>	<p>Cuando la función está habilitada, las imágenes se mostrarán con los lados izquierdo y derecho invertidos.</p>
<p>Dar la vuelta</p>	<p>Cuando esta función está habilitada, las imágenes se pueden voltear.</p>

4.6.3 Exposición

Puede configurar los parámetros de exposición.

Paso 1 Inicie sesión en la interfaz web.

Paso 2 Seleccione **Configuración de video**> **Configuración de video**> **Exposición**.

Figura 4-13 Exposición





Tabla 4-4 Descripción de los parámetros de exposición

Parámetro	Descripción
Contra parpadeo	<ul style="list-style-type: none"> 50Hz: cuando la frecuencia de servicio de la corriente alterna es 50Hz, la exposición se ajusta automáticamente para asegurarse de que no haya rayas en las imágenes. 60Hz: cuando la frecuencia de servicio de la corriente alterna es de 60Hz, la exposición se ajusta automáticamente para asegurarse de que no haya rayas en las imágenes. Al aire libre: cuando Al aire libre está seleccionado, se puede cambiar el modo de exposición.
Modo de exposición	 <ul style="list-style-type: none"> Cuando seleccionas Al aire libre En la lista desplegable Antiparpadeo, puede seleccionar Prioridad de obturador como el modo de exposición. Los modos de exposición de diferentes dispositivos pueden variar, y prevalecerá el producto real. <p>Puede seleccionar entre:</p> <ul style="list-style-type: none"> Auto: La asistencia ajustará automáticamente el brillo de las imágenes. Prioridad del obturador: La asistencia ajustará el brillo de la imagen de acuerdo con el rango de valores de exposición del obturador. Si el brillo de la imagen no es suficiente y el valor del obturador ha alcanzado el límite superior o inferior, la asistencia ajustará el valor de ganancia automáticamente para obtener el brillo ideal. Manual: puede configurar la ganancia y el valor del obturador manualmente para ajustar el brillo de la imagen.
Obturador	Cuanto mayor sea el valor del obturador y menor el tiempo de exposición, más oscuras serán las imágenes.
Valor del obturador	Si selecciona Gama personalizada , puede personalizar el rango de valores del obturador.
Rango	
Gama de valores de ganancia	Cuando se establece el rango de valor de ganancia, se mejorará la calidad del video. Puede
Exposición	aumentar el brillo del video ajustando el valor de compensación de exposición.
Compensación	
3D NR	Cuando la reducción de ruido 3D (RD) está habilitada, el ruido del video se puede reducir y se producirán videos de alta definición.
Grado	Puede ajustar el valor de 3D NR cuando 3D NR está habilitado. Cuanto mayor sea el valor, menos ruido habrá.

4.6.4 Detección de movimiento

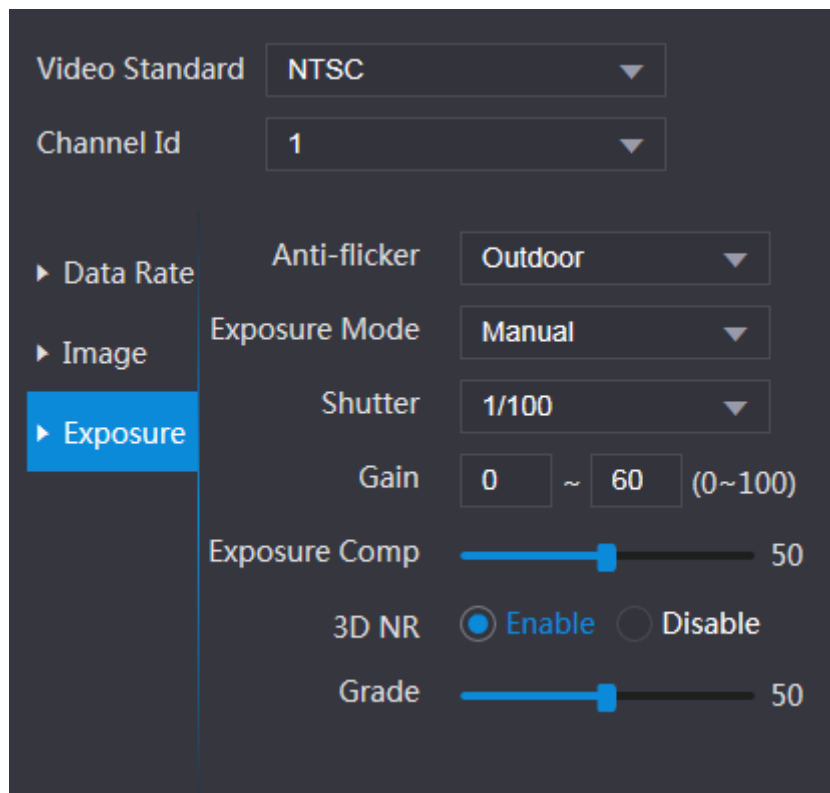
Establezca un rango en el que se pueden detectar objetos en movimiento.

Paso 1 Inicie sesión en la interfaz web.

Paso 2 Seleccione **Configuración de video > Detección de movimiento**.

los **Detección de movimiento** se muestra la interfaz.

Figura 4-14 Detección de movimiento

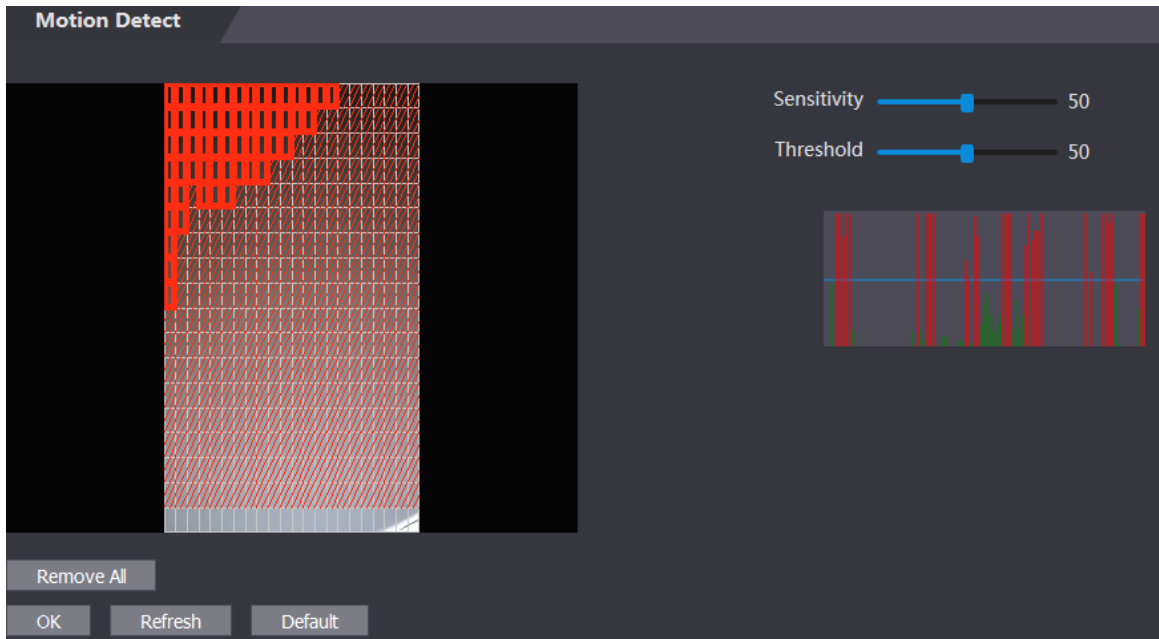

Paso 3 Mantenga presionado el botón izquierdo del mouse y luego arrastre el mouse en el área roja. los

Detección de movimiento Se muestra el área.



- Los rectángulos rojos son el área de detección de movimiento. El rango de detección de movimiento predeterminado son todos los rectángulos.
- Para dibujar un área de detección de movimiento, debe hacer clic en **Eliminar todo** primero.
- El área de detección de movimiento que dibuje será un área sin detección de movimiento si dibuja en el área de detección de movimiento predeterminada.

Figura 4-15 Área de detección de movimiento

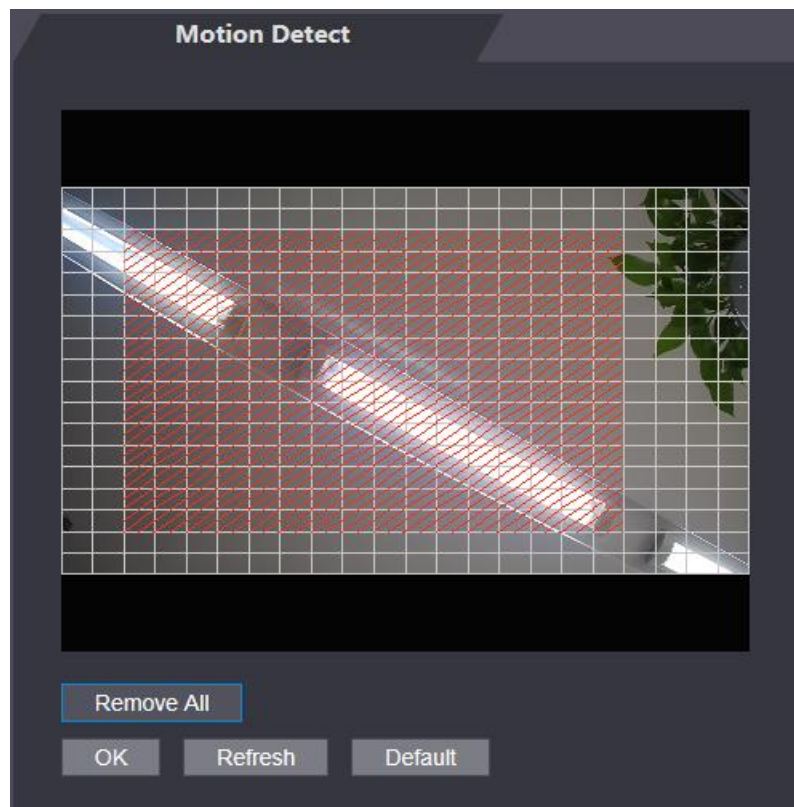

Paso 4 Configure la sensibilidad y el umbral.



- La sensibilidad representa la capacidad de cada cuadrícula para detectar el movimiento. Cuanto mayor sea el valor, mayor será la sensibilidad.
- El umbral es la condición de detección de movimiento. Cuando el número de cuadrícula alcance el umbral, se activará la detección de movimiento. Cuanto menor sea el valor, más probable será que se active la detección de movimiento.
- Cuando el número de cuadrícula es menor que el umbral, aparecerá una línea verde; cuando el número de cuadrícula es mayor que el umbral, aparecerá una línea roja. Vea la Figura 4-14.

Paso 5 Haga clic en **Okay** para terminar el ajuste.

4.6.5 Configuración de volumen

Puede ajustar el volumen del altavoz de asistencia.

Paso 1 Inicie sesión en la interfaz web.

Paso 2 Seleccione **Configuración de video**> **Configuración de volumen**.

Figura 4-16 Configuración de volumen

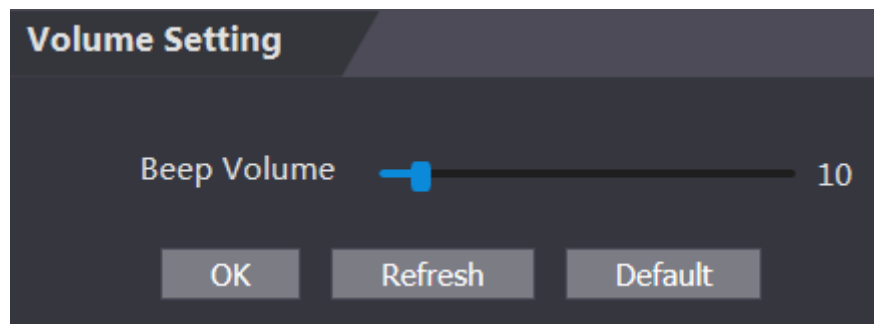

4.6.6 Modo de imagen

Hay tres opciones: interior, exterior y otras. Seleccione **Interior** cuando la asistencia se instala en el interior; Seleccione **Aire libre** cuando la asistencia se instala al aire libre; y seleccione **Otro** cuando la asistencia se instala en lugares con luz de fondo como pasillos y pasillos.

Paso 1 Inicie sesión en la interfaz web.

Paso 2 Seleccione **Configuración de video**> **Modo de imagen**.

Figura 4-17 Modo de imagen

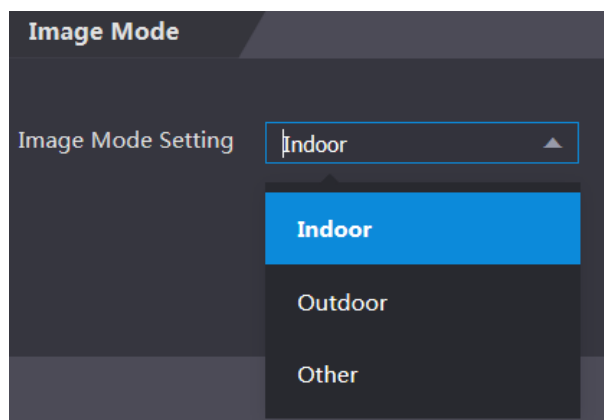

4.7 Detección de rostro

Puede configurar los parámetros relacionados con el rostro humano en esta interfaz para aumentar la precisión del reconocimiento facial.

Paso 1 Inicie sesión en la interfaz web.

Paso 2 Seleccione **Detección de rostro**.

Figura 4-18 Detección facial

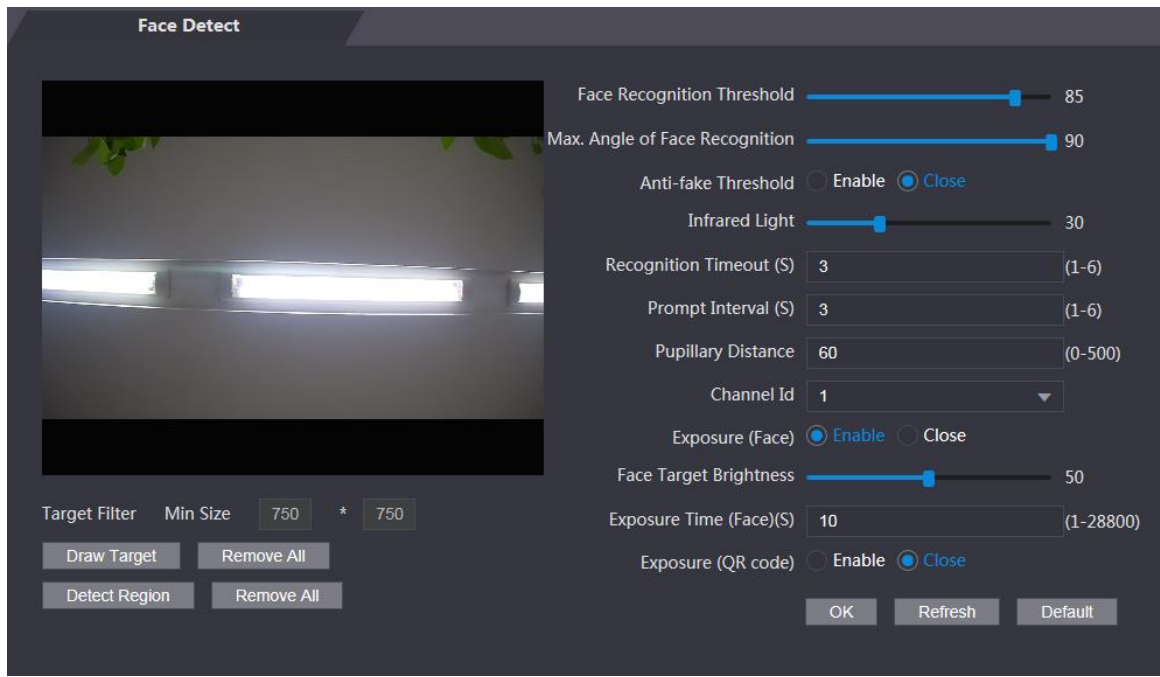

Paso 3 Configure los parámetros.

Tabla 4-5 Descripción del parámetro de detección facial

Parámetro	Descripción
Cara Reconocimiento Límite	Cuanto mayor sea el valor, mayor será la precisión.
Max. Ángulo de reconocimiento facial	Cuanto mayor sea el ángulo, se reconocerá la gama más amplia de perfiles.
Umbral anti-falsificación	Esta función evita que las personas se registren o salgan mediante imágenes de rostros humanos o modelos de rostros. Hay dos opciones: Habilitar y Cerrar .
Luz infrarroja	Ajuste el brillo de IR arrastrando la barra de desplazamiento.
Reconocimiento Se acabó el tiempo	El intervalo del mensaje durante el reconocimiento facial válido.
Intervalo rápido	El intervalo de la indicación durante el reconocimiento facial no válido.
Distancia pupilar	La distancia pupilar es el valor de píxel de la imagen entre los centros de las pupilas de cada ojo. Debe establecer un valor apropiado para que la asistencia pueda reconocer rostros según sea necesario. El valor cambia según el tamaño de la cara y la distancia entre las caras y la lente. Cuanto más cerca esté la cara de la lente, mayor debe ser el valor. Si un adulto está a 1,5 metros de la lente, el valor de la distancia pupilar puede estar entre 50 y 70.

Canal ID	Hay dos opciones: 1 y 2. 1 es una cámara de luz blanca y 2 es una cámara de luz IR.
Exposición (cara)	Una vez habilitada la exposición facial, el rostro humano se verá más claro cuando la asistencia se instale al aire libre.
Cara Brillo	Objetivo El valor predeterminado es 50. Ajuste el brillo según sea necesario.
Exposición Tiempo (cara)	Después de que se detecta un rostro, la asistencia emitirá luz para iluminar la cara, y la asistencia no volverá a emitir luz hasta que haya pasado el intervalo que estableciste.
Exposición (código QR)	Actualmente, la función no es compatible. Hacer clic Dibujar objetivo , y luego puede dibujar el
Dibujar objetivo	marco mínimo de detección de rostros. Hacer clic Eliminar todo , y puede eliminar todos los marcos que dibujó. Hacer clic Detectar
Detectar región	región , mueva el mouse y podrá ajustar la región de detección de rostros. Hacer clic Eliminar todo , y puede eliminar todas las regiones de detección.

Paso 4 Haga clic en **Okay** para terminar el ajuste.

4.8 Configuración de red

4.8.1 TCP / IP

Debe configurar la dirección IP y el servidor DNS para asegurarse de que la asistencia pueda comunicarse con otros dispositivos.

Asegúrese de que la asistencia esté conectada a la red correctamente.

Paso 1 Inicie sesión en la interfaz web.

Paso 2 Seleccione **Configuración de red**> **TCP / IP**.

Figura 4-19 TCP / IP

The image shows a configuration window titled "TCP/IP". It contains several input fields and radio buttons. The "IP Version" is set to "IPv4". The "MAC Address" is "9c:14:63:17:5b:47". The "Mode" is set to "Static" with a selected radio button, and "DHCP" is unselected. The "IP Address", "Subnet Mask", and "Default Gateway" fields are empty. The "Preferred DNS Server" is "8 . 8 . 8 . 8" and the "Alternate DNS Server" is "8 . 8 . 4 . 4". At the bottom, there are three buttons: "OK", "Refresh", and "Default".

Paso 3 Configure los parámetros.

Tabla 4-6 TCP / IP

Parámetro	Descripción
Versión IP	Hay una opción: IPv4.
Dirección MAC	Se muestra la dirección MAC de la asistencia.
Modo	<ul style="list-style-type: none"> Estático <p>Configure la dirección IP, la máscara de subred y la dirección de la puerta de enlace manualmente.</p> <ul style="list-style-type: none"> DHCP <p>Una vez que se habilita DHCP, la dirección IP, la máscara de subred y la dirección de la puerta de enlace no se pueden configurar.</p> <p>Si DHCP es efectivo, la dirección IP, la máscara de subred y la dirección de la puerta de enlace se mostrarán automáticamente; si DHCP no es efectivo, la dirección IP, la máscara de subred y la dirección de la puerta de enlace serán todas cero.</p> <ul style="list-style-type: none"> Si desea ver la IP predeterminada cuando DHCP es efectivo, debe desactivar DHCP.
Enlace local habla a	La dirección de enlace local solo está disponible cuando se selecciona IPv6 en la versión IP. Se asignarán direcciones locales de enlace únicas al controlador de interfaz de red en cada red de área local para permitir las comunicaciones. La dirección de enlace local no se puede modificar.
Dirección IP	Ingrese la dirección IP y luego configure la máscara de subred y la dirección de la puerta de enlace.
Máscara de subred	
Puerta de enlace predeterminada	La dirección IP y la dirección de la puerta de enlace deben estar en el mismo segmento de red.
Privilegiado Servidor	DNS Configure la dirección IP del servidor DNS preferido.
Alternativo Servidor	DNS Configure la dirección IP del servidor DNS alternativo.

Paso 4 Haga clic en **Okay** para completar el ajuste.

4.8.2 Puerto

Establezca las conexiones máximas de clientes a los que se puede conectar la asistencia y los números de puerto.

Paso 1 Inicie sesión en la interfaz web.

Paso 2 Seleccione **Configuración de red > Puerto**.

los **Puerto** se muestra la interfaz.

Paso 3 Configure los números de puerto. Consulte la siguiente tabla.



Excepto la conexión máxima, debe reiniciar la asistencia para que la configuración sea efectiva después de modificar los valores.

Tabla 4-7 Descripción del puerto

Parámetro	Descripción
Max Conexión	Puede establecer las conexiones máximas de clientes a los que se puede conectar la asistencia.  Los clientes de plataforma como SmartPSS AC no se cuentan. El valor
Puerto TCP	predeterminado es 37777.
Puerto HTTP	El valor predeterminado es 80. Si se usa otro valor como número de puerto, debe agregar este valor detrás de la dirección cuando inicie sesión a través de navegadores. El valor predeterminado es 443.
Puerto HTTPS	
Puerto RTSP	El valor predeterminado es 554.

Paso 4 Haga clic en **Okay** para completar el ajuste.

4.8.3 Registro

Cuando se conecta a una red externa, la asistencia informará su dirección al servidor designado por el usuario para que los clientes puedan acceder a la asistencia.

Paso 1 Inicie sesión en la interfaz web.

Paso 2 Seleccione **Configuración de red** > **Registro automático**.

los **Registro automático** se muestra la interfaz.

Paso 3 Seleccione **Habilitar**, e ingrese la IP del host, el puerto y la ID del dispositivo secundario.

Tabla 4-8 Descripción del registro automático

Parámetro	Descripción
IP de host	Dirección IP del servidor o nombre de dominio del servidor. Puerto del
Puerto	servidor utilizado para el registro automático. ID del controlador de acceso
ID de dispositivo secundario	asignado por el servidor.

Paso 4 Haga clic en **Okay** para completar el ajuste.

4.8.4 P2P

La informática o las redes de igual a igual es una arquitectura de aplicación distribuida que divide tareas o cargas de trabajo entre pares. Los usuarios pueden descargar la aplicación móvil escaneando el código QR y luego registrar una cuenta para que se pueda gestionar más de una asistencia en la aplicación móvil. No necesita aplicar un nombre de dominio dinámico, hacer un mapeo de puertos o no necesita un servidor de tránsito.



Si va a utilizar P2P, debe conectar la asistencia a una red externa; de lo contrario, no se podrá utilizar la asistencia.

Figura 4-20 P2P

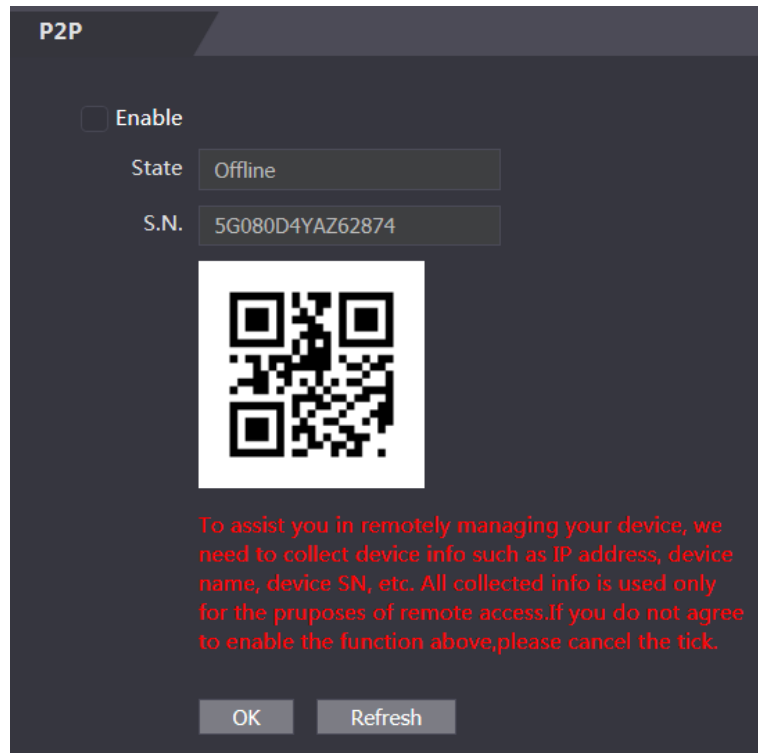

Paso 1 Inicie sesión en la interfaz web.

Paso 2 Seleccione **Configuración de red > P2P**.

los **P2P** se muestra la interfaz.

Paso 3 Seleccione **Habilitar** para habilitar la función P2P.

Paso 4 Haga clic en **Okay** para completar el ajuste.



Escanee el código QR en su interfaz web para obtener el número de serie de la asistencia.

4.9 Gestión de la seguridad

4.9.1 Autoridad de PI

Seleccione un modo de seguridad cibernética según sea necesario.

Figura 4-21 Autoridad de IP

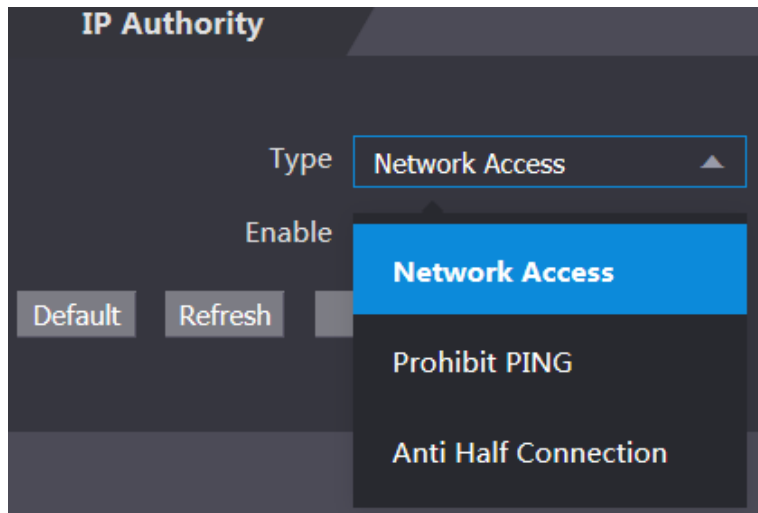

4.9.2 Sistemas

4.9.2.1 Servicio del sistema

Hay cuatro opciones: SSH, PWD Reset Enable, CGI y HTTPS. Consulte "3.11 Funciones" para seleccionar una o más de ellas.



La configuración del servicio del sistema realizada en la página web y la configuración en el **Características**

Se sincronizará la interfaz de la asistencia.

Figura 4-22 Servicio del sistema

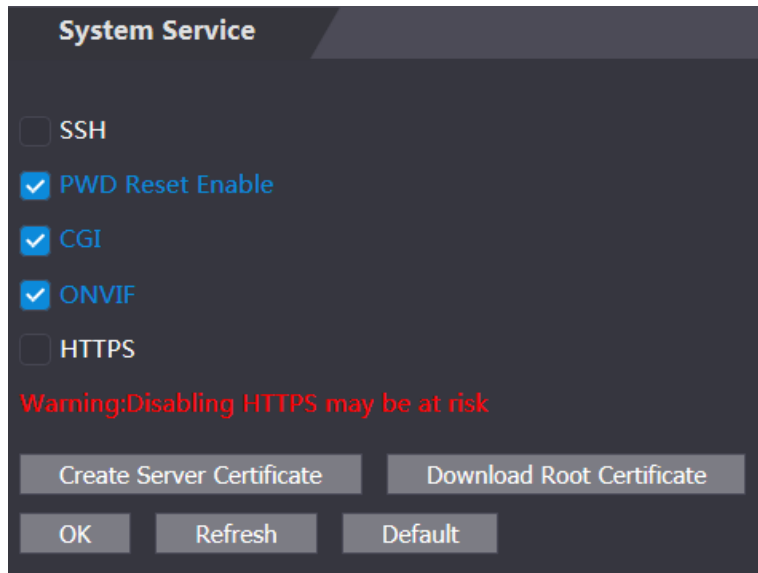

4.9.2.2 Creación de certificado de servidor

Hacer clic **Crear certificado de servidor**, ingrese la información necesaria, haga clic en **Salvar**, y luego la asistencia se reiniciará.

4.9.2.3 Descarga del certificado raíz

Paso 1 Haga clic en Descargar certificado raíz.

Seleccione una ruta para guardar el certificado en el **Guardar el archivo** caja de diálogo.

Paso 2 Haga doble clic en el **Certificado raíz** que ha descargado para instalar el certificado.

Instale el certificado siguiendo las instrucciones en pantalla.

4.10 Gestión de usuarios

Puede agregar y eliminar usuarios, modificar las contraseñas de los usuarios e ingresar una dirección de correo electrónico para restablecer la contraseña cuando la olvide.

4.10.1 Agregar usuarios

Hacer clic **Añadir** sobre el **Gestión de usuarios** interfaz para agregar usuarios y luego ingrese el nombre de usuario, la contraseña, la contraseña confirmada y el comentario. Hacer clic **Okay** para completar la adición del usuario.

4.10.2 Modificación de la información del usuario



Puede modificar la información del usuario haciendo clic en  sobre el **Gestión de usuarios** interfaz.

Figura 4-23 Gestión de usuarios

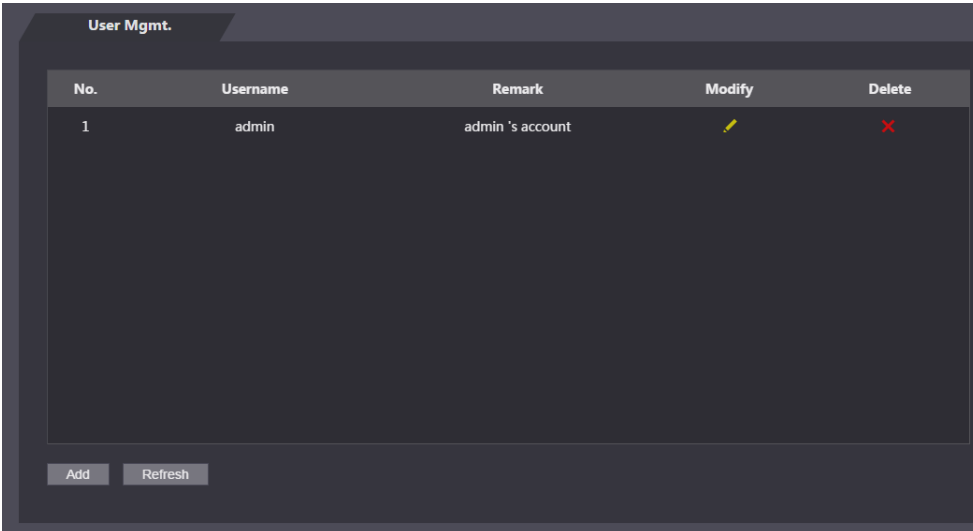

No.	Username	Remark	Modify	Delete
1	admin	admin 's account		

Add Refresh

4.10.3 Usuario de ONVIF

Open Network Video Interface Forum (ONVIF), un foro industrial global y abierto con el objetivo de facilitar el desarrollo y uso de un estándar abierto global para la interfaz de productos de seguridad físicos basados en IP. Cuando se utiliza ONVIF, el administrador, el operador y el usuario tienen diferentes permisos del servidor ONVIF. Cree usuarios de ONVIF según sea necesario.

Figura 4-24 Usuario de Onvif

No.	Username	Group	Modify	Delete
1	admin	admin		

Add Refresh

4.11 Mantenimiento

Puede hacer que la asistencia se reinicie en tiempo de inactividad para mejorar la velocidad de ejecución de la asistencia. Debe configurar la fecha y la hora de reinicio automático.

Paso 1 Inicie sesión en la interfaz web.

Paso 2 Seleccione **Mantenimiento** en la barra de navegación.

Paso 3 Configure el tiempo de reinicio automático y luego haga clic en **OKAY**.

Figura 4-25 Mantenimiento

Maintenance

Auto Reboot Tuesday 02:00

Reboot Device

OK Refresh

Por ejemplo, la asistencia se reiniciará a las 2 de la mañana todos los martes. Hacer clic **Reiniciar dispositivo**, la asistencia se reiniciará inmediatamente.

4.12 Gestión de la configuración

Cuando más de un asistente necesita la misma configuración, puede configurar parámetros para ellos importando o exportando archivos de configuración.

4.12.1 Exportación del archivo de configuración

Puede exportar el archivo de configuración de la asistencia para hacer una copia de seguridad.

Paso 1 Inicie sesión en la interfaz web.

Paso 2 Seleccione **Config Mgmt.** en la barra de navegación.

Figura 4-26 Gestión de la configuración

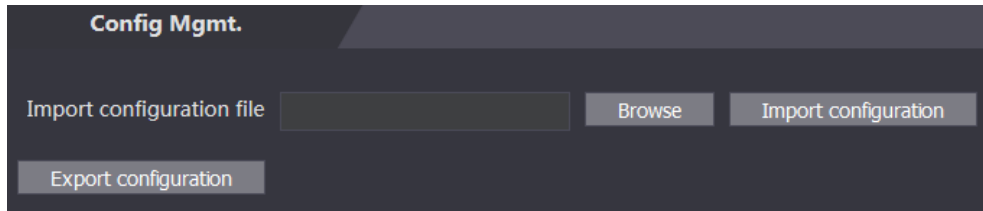

Paso 3 Haga clic en **Exportar configuración** para guardar el archivo de configuración localmente.



La información de IP de la asistencia no se exportará.

4.12.2 Importar archivo de configuración

Puede importar el archivo de configuración que se exporta de una asistencia a otra asistencia con el mismo modelo.

Paso 1 Inicie sesión en la interfaz web.

Paso 2 Seleccione **Config Mgmt.** en la barra de navegación.

Paso 3 En la interfaz de gestión de la configuración, haga clic en **Vistazo** para seleccionar la configuración archivo que desea importar y luego haga clic en **Importar configuración**.

La asistencia se reiniciará después de importar el archivo de configuración.

4.13 Actualización



- Exporte el archivo de configuración para realizar una copia de seguridad antes de la actualización y luego impórtelo una vez finalizada la actualización.
- Asegúrese de que se haya obtenido el archivo de actualización. Puede obtenerlo del soporte técnico. No desconecte la alimentación ni la red, ni reinicie ni apague el dispositivo durante la actualización.

Paso 1 Inicie sesión en la interfaz web.

Paso 2 Seleccione **Potenciar** en la barra de navegación.

Paso 3 En el **Potenciar** interfaz, haga clic en **Vistazo** para seleccionar el archivo de actualización y luego haga clic en **Potenciar**.

Figura 4-27 Actualización

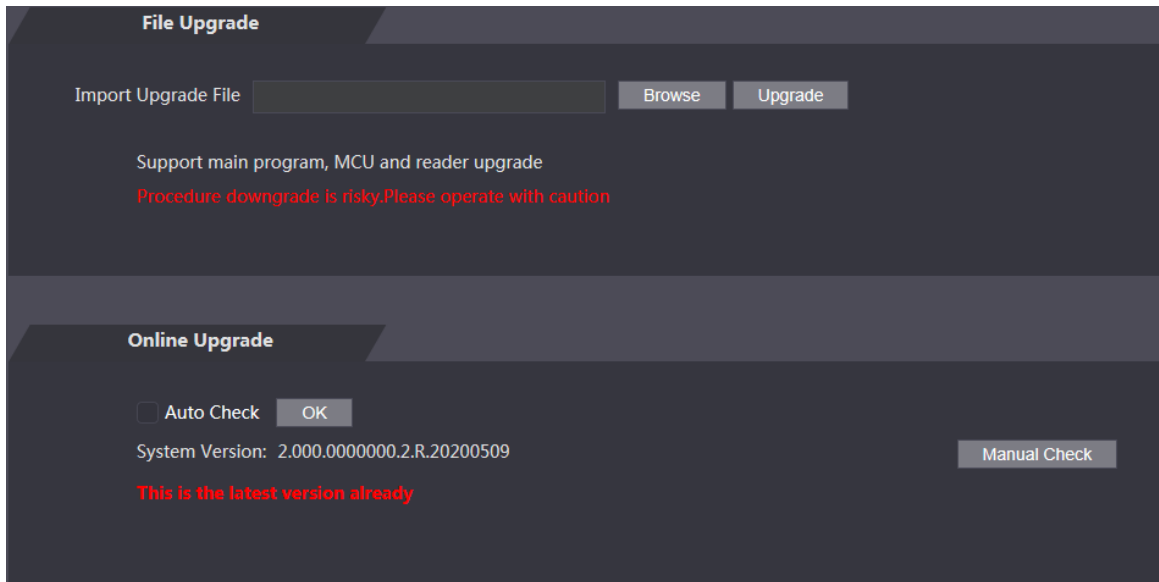

Si la actualización se realiza correctamente, el sistema muestra un mensaje que indica que la actualización se completó.

Si la actualización falla, aparecerán los mensajes correspondientes.



- Puedes elegir **Verificación automática** para actualizar el sistema automáticamente. También puede seleccionar **Verificación manual** para actualizar el sistema manualmente. La asistencia se reiniciará después de la actualización.
- [Redacted]
- Haces clic **Información de la versión** en el menú de navegación de la izquierda para comprobar la versión después de la actualización.

4.14 Información de la versión

Puede ver información, incluida la dirección MAC, el número de serie, la versión de MCU, la versión web, la versión de referencia de seguridad, la versión del sistema y la versión de firmware.

Paso 1 Inicie sesión en la interfaz web.

Paso 2 Seleccione **Información de la versión** en la barra de navegación.

Se muestra la interfaz de información de la versión.

4.15 Usuario en línea

Puede ver el nombre de usuario, la dirección IP y la hora de inicio de sesión del usuario en el **Usuario en línea** interfaz.

Paso 1 Inicie sesión en la interfaz web.

Paso 2 Seleccione **Usuario en línea** en la barra de navegación.

Figura 4-28 Usuario en línea

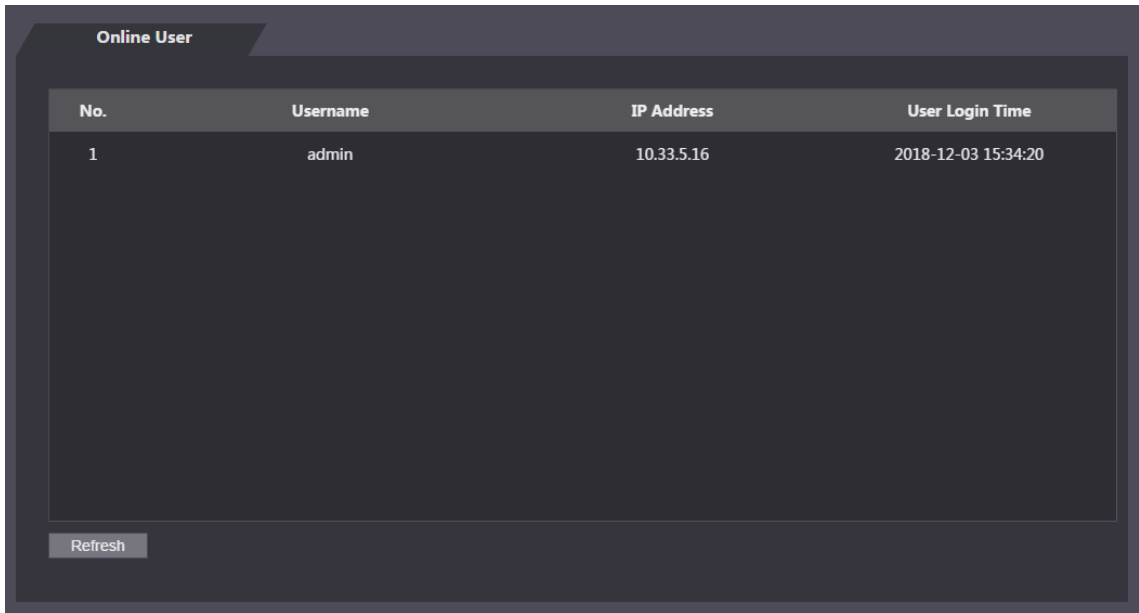

The screenshot shows a web interface titled "Online User". It contains a table with the following columns: "No.", "Username", "IP Address", and "User Login Time". There is one row of data. Below the table is a "Refresh" button.

No.	Username	IP Address	User Login Time
1	admin	10.33.5.16	2018-12-03 15:34:20

4.16 Registro del sistema

Puede consultar y hacer copias de seguridad de los registros del sistema en el **Registro del sistema** interfaz.

4.16.1 Consulta de registros

Puede consultar los registros del sistema.

Paso 1 Inicie sesión en la interfaz web.

Paso 2 Seleccione **Registro del sistema** en la barra de navegación.

Paso 3 Seleccione un rango de tiempo y su tipo, y luego haga clic **Consulta**.

Se mostrarán los registros que cumplan las condiciones.

Figura 4-29 Consulta de registros

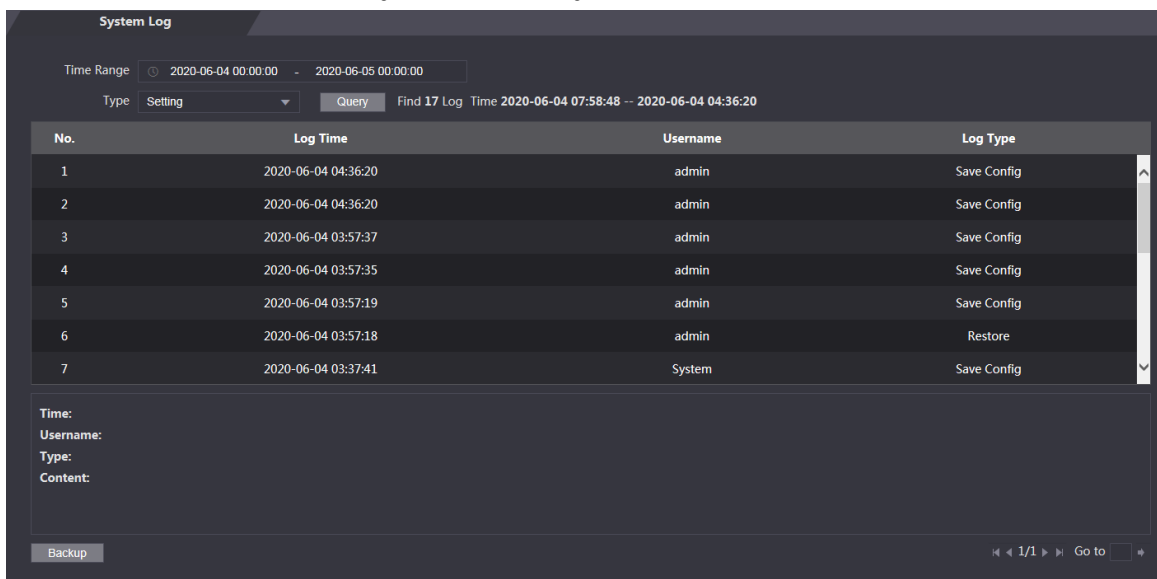

The screenshot shows a web interface titled "System Log". It has a "Time Range" selector set to "2020-06-04 00:00:00 - 2020-06-05 00:00:00" and a "Type" dropdown set to "Setting". A "Query" button is visible. Below the filters is a table with 7 log entries. At the bottom, there are fields for "Time:", "Username:", "Type:", and "Content:", and a "Backup" button. A pagination bar at the bottom right shows "1/1" and "Go to" with a search box.

No.	Log Time	Username	Log Type
1	2020-06-04 04:36:20	admin	Save Config
2	2020-06-04 04:36:20	admin	Save Config
3	2020-06-04 03:57:37	admin	Save Config
4	2020-06-04 03:57:35	admin	Save Config
5	2020-06-04 03:57:19	admin	Save Config
6	2020-06-04 03:57:18	admin	Restore
7	2020-06-04 03:37:41	System	Save Config

4.16.2 Registros de respaldo

Puede realizar una copia de seguridad de los registros consultados.

Paso 1 Inicie sesión en la interfaz web.

Paso 2 Seleccione **Registro del sistema** en la barra de navegación.

Paso 3 Seleccione un rango de tiempo y su tipo, y luego haga clic **Consulta**.

Paso 4 Haga clic en **Apoyo** para hacer una copia de seguridad de los registros mostrados.

4.16.3 Registro de administración

Puede buscar registros de administrador por ID de administrador.

Paso 1 Inicie sesión en la interfaz web.

Paso 2 Seleccione **Registro del sistema**> **Registro de administración**.

Paso 3 En el **Registro de administración** interfaz, ingrese el ID de administrador y luego haga clic en **Consulta**.

Verá los registros de operaciones del administrador.

Figura 4-30 Registro de administración

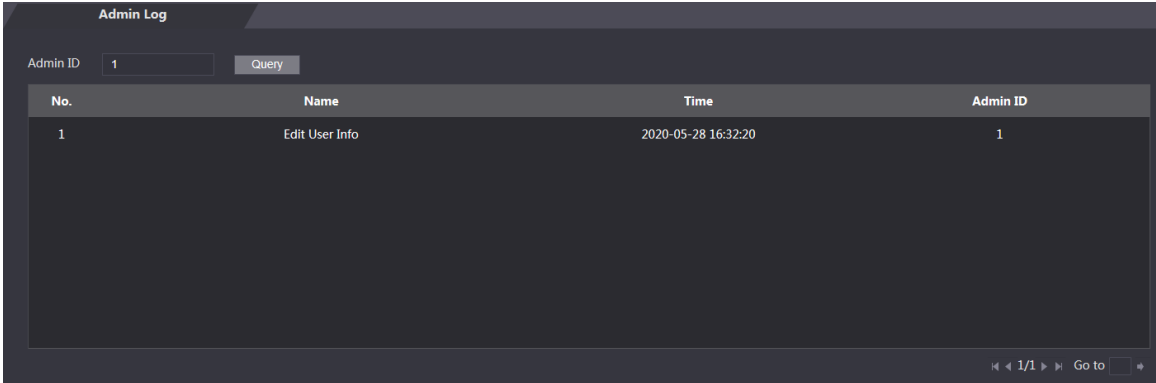

The screenshot shows the 'Admin Log' interface. At the top, there is a search bar with 'Admin ID' and a 'Query' button. Below the search bar is a table with the following data:

No.	Name	Time	Admin ID
1	Edit User Info	2020-05-28 16:32:20	1

At the bottom right of the table, there are navigation controls: a left arrow, '1/1', a right arrow, and a 'Go to' button.

4.17 Salir

Hacer clic , haga clic en **OKAY**, y luego cerrará la sesión de la interfaz web.

5 Configuración de CA SmartPSS

Puede gestionar la asistencia a través del cliente SmartPSS AC. Para configuraciones detalladas, consulte el manual del usuario de SmartPSS AC.



Las interfaces de SmartPSS AC pueden variar según las versiones y prevalecerá la interfaz real.

5.1 Iniciar sesión

Paso 1 Instale el SmartPSS AC.



Paso 2 Haga doble clic  y luego siga las instrucciones para finalizar la inicialización e iniciar sesión.

5.2 Agregar dispositivos

Necesita agregar asistencias al SmartPSS AC. Puede hacer clic **Auto búsqueda** para agregar y hacer clic

Añadir para agregar dispositivos manualmente.

5.2.1 Búsqueda automática

Puede buscar y agregar asistencias en el mismo segmento de red al SmartPSS AC.

Paso 1 Inicie sesión en SmartPSS AC.

Paso 2 Haga clic en **Administrador de dispositivos** en la esquina inferior izquierda, y el **Dispositivos** se muestra la interfaz.

Figura 5-1 Dispositivos

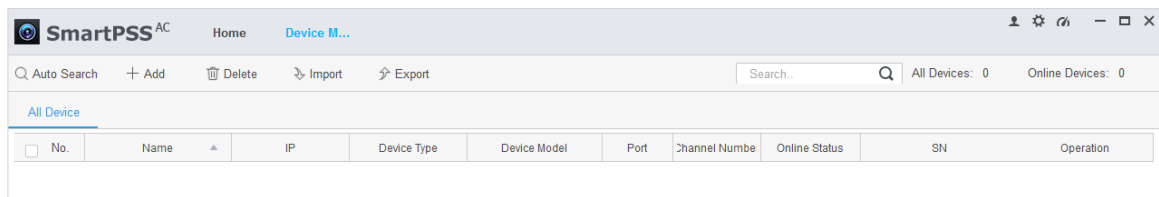

Paso 3 Haga clic en **Auto búsqueda**, y el **Auto búsqueda** se muestra la interfaz.

Figura 5-2 Búsqueda automática

No.	IP	Device Type	MAC Address	Port	Initialization Status
<input type="checkbox"/> 1		\$(PRODUCT_NAME)			<input checked="" type="checkbox"/> Initialized

Paso 4 Ingrese el segmento de red y luego haga clic en **Buscar**.

Se mostrará una lista de resultados de búsqueda.

Paso 5 Seleccione las asistencias que desea agregar al SmartPSS AC y luego haga clic en **Añadir**.

Se mostrará el cuadro de diálogo de información de inicio de sesión.

Paso 6 Introduzca el nombre de usuario y la contraseña de inicio de sesión para iniciar sesión.

Puede ver la asistencia agregada en el **Dispositivos** interfaz.



Seleccione una asistencia, haga clic en **Modificar IP**, y puedes modificar la dirección IP de la asistencia. Para obtener detalles sobre la modificación de la dirección IP, consulte el manual del usuario de SmartPSS AC.

5.2.2 Adición manual

Puede agregar asistencias manualmente. Debe conocer las direcciones IP y los nombres de dominio de las asistencias que desea agregar.

Paso 1 Inicie sesión en SmartPSS AC.

Paso 2 Haga clic en **Administrador de dispositivos** en la esquina inferior izquierda, y el **Dispositivos** se muestra la interfaz.

Paso 3 Haga clic en **Añadir** sobre el **Dispositivos** interfaz, y el **Agregar manual** Se mostrará la interfaz.

Figura 5-3 Adición manual

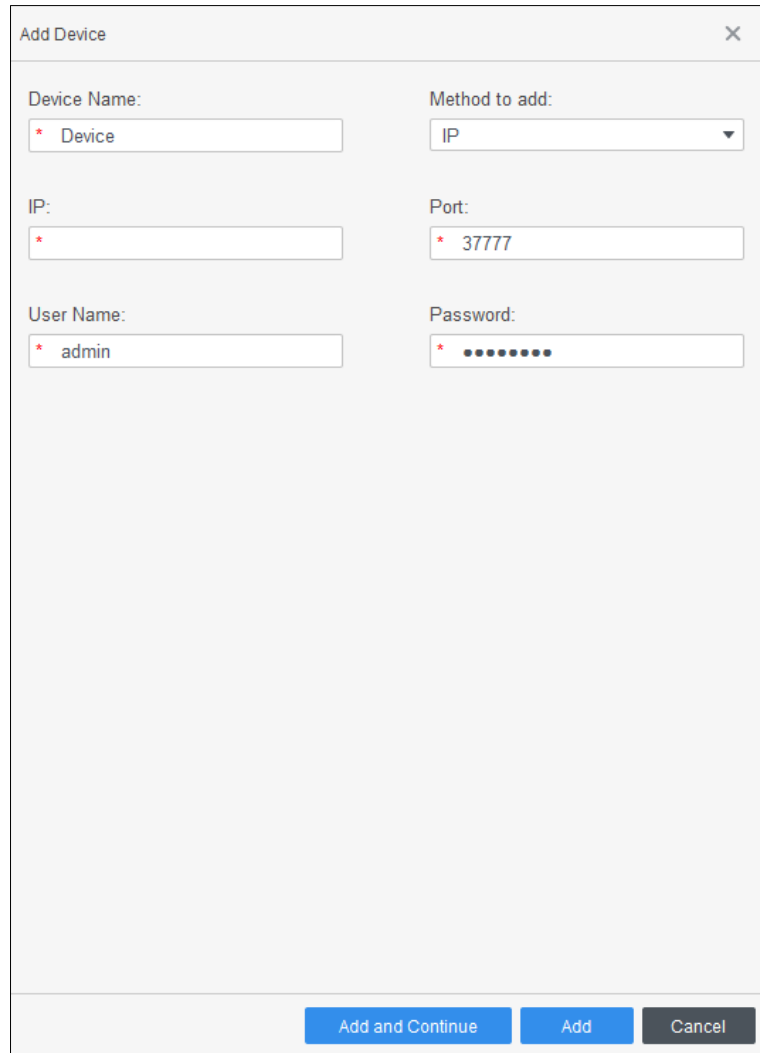

Paso 4 Ingrese el Nombre del dispositivo, seleccione un método para agregar, ingrese la IP, Número de puerto (37777 por predeterminado), Nombre de usuario y Contraseña.

Paso 5 Haga clic en **Añadir**, y luego puede ver la asistencia agregada en el **Dispositivos** interfaz.

5.3 Gestión de usuarios

5.3.1 Configuración del tipo de tarjeta

Antes de emitir la tarjeta, configure primero el tipo de tarjeta. Por ejemplo, si la tarjeta emitida es una tarjeta de identificación, seleccione el tipo como tarjeta de identificación.





Los tipos de tarjetas deben ser los mismos que los tipos de emisores de tarjetas; de lo contrario, los números de tarjeta no se pueden leer.

Paso 1 Inicie sesión en SmartPSS AC.

Paso 2 Haga clic en **Gerente de personal**, y el **Gerente de personal** se muestra la interfaz.

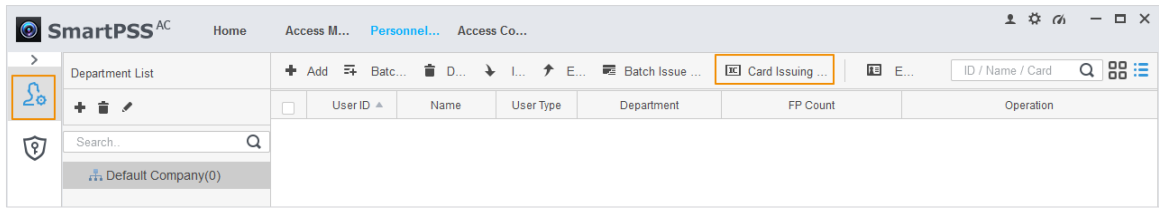
Figura 5-4 Responsable de personal



Paso 3 En el **Gerente de personal** interfaz, haga clic en  , luego haga clic .

Paso 4 En el **Configuración del tipo de tarjeta** interfaz, seleccione un tipo de tarjeta.

Paso 5 Haga clic en  para seleccionar el método de visualización del número de tarjeta en decimal o en hexadecimal.

Figura 5-5 Configuración del tipo de tarjeta



Paso 6 Haga clic en **OKAY**.

5.3.2 Agregar usuario

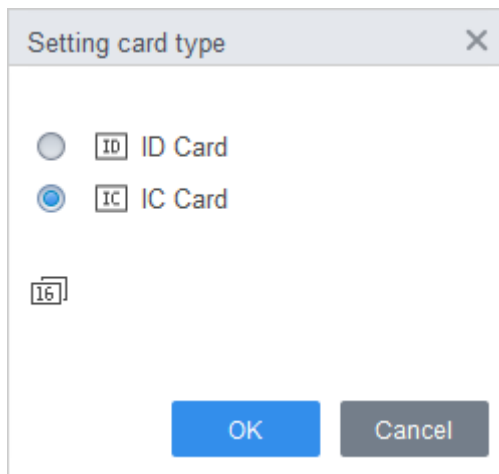
Seleccione uno de los métodos para agregar un usuario.

- Agregue al usuario uno por uno manualmente.
- Agregar usuario por lotes.
- Extrae la información del usuario de otros dispositivos.
- Importe la información del usuario del local.

5.3.2.1 Adición manual

Puede agregar usuarios uno por uno manualmente.

Paso 1 Inicie sesión en SmartPSS AC.

Paso 2 Haga clic en **Administrador de personal**> **Usuario**> **Agregar**.

Paso 3 Agregue información básica del usuario.

1) Haga clic en el **Información básica** pestaña en el **Agregar usuario** interfaz y luego agregue información básica del usuario.

2) Haga clic en la imagen y luego haga clic en **Subir foto** para agregar una imagen de cara.

La imagen de la cara cargada se mostrará en el cuadro de captura.



Asegúrese de que los píxeles de la imagen sean superiores a 500 × 500; el tamaño de la imagen es inferior a 120 KB.

Figura 5-6 Agregar información básica

Add User

Basic Info Certification Permission configuration

User ID: * 2
Name: * test
Department: Default Company
User Type: General
Valid Time: 2020/6/5 0:00:00
2030/6/5 23:59:59 3653 Days
CameraCaptchaPicture
Upload Picture
Image Size:0 ~ 120KB

Details

Gender: Male Female
Title: Mr
DOB: 1985-3-15
Tel:
Email:
Mailing Address:
Administrator:
ID Type: ID
ID No.:
Company:
Occupation:
Entry Time: 2020/6/4 14:37:59
Resign Time: 2030/6/5 14:37:59
Remark:

Continue Finish Cancel

Paso 4 Haga clic en el **Pestaña de certificación** para agregar información de certificación del usuario.

- Configurar contraseña.

Configurar la clave. Para las asistencias de segunda generación, configure la contraseña del personal; para otros dispositivos, configure la contraseña de la tarjeta. La nueva contraseña debe constar de 6 dígitos.

- Configurar tarjeta.



El número de la tarjeta se puede leer automáticamente o completar manualmente. Para leer automáticamente, seleccione un lector de tarjetas y luego coloque la tarjeta en el lector de tarjetas. El número de la tarjeta se lee automáticamente después de eso.

- 1) Hacer clic  para seleccionar **Dispositivo** o **Emisor de la tarjeta** como lector de tarjetas.
- 2) Agregar tarjeta. Se debe agregar el número de tarjeta si se usa la asistencia que no sea de segunda generación.
- 3) Después de agregar, puede seleccionar la tarjeta como tarjeta principal o tarjeta de coacción, o reemplazar la tarjeta por una nueva o eliminar la tarjeta.

- Configurar huella digital.





- 1) Haga clic en  para seleccionar **Dispositivo** o **Escáner de huellas dactilares** como recolector de huellas dactilares.
- 2) Agregar huella digital. Hacer clic **Agregar huella digital** y presione el dedo en el escáner tres veces continuamente.

Figura 5-7 Configurar la certificación

Edit user ✕

Basic Info Certification Permission configuration



Password    For the 2nd-generation access controller, it is the personnel password; otherwise it is card password.

Card Add  The card number must be added if not the 2nd generation access controller is used. 



00000010 1

Card Issuin... 2020-05-11

Card Repla... 2020-05-11

Fingerprint 

 Add  Delete

<input type="checkbox"/>	Fingerprint Name	Operation
--------------------------	------------------	-----------

Finish Cancel

Paso 5 Configurar el permiso para el usuario.

Para obtener más información, consulte "5.4 Configuración de permisos".

Figura 5-8 Configuración de permisos

Basic Info	Certification	Permission configuration
<p>Permission group is a combination of various devices including attendance check and access control. After selecting the permission group, the personnel info will be sent to corresponding device and used for related functions of access control and attendance check.</p>		
Add Group		<input type="text" value="Group Name/Remark"/>
<input type="checkbox"/>	Permission Group	Memo
<input type="checkbox"/>	Permission Group1	
<input type="checkbox"/>	Permission Group2	

Paso 6 Haga clic en **Terminar**.

5.3.2.2 Agregar lote

Puede agregar usuarios en lotes.

Paso 1 Inicie sesión en SmartPSS AC.

Paso 2 Haga clic en **Administrador de personal**> **Usuario**> **Agregar lote**.

Paso 3 Seleccione el lector de tarjetas y el departamento de usuario. Establezca el número de inicio, la cantidad de tarjetas, tiempo efectivo y tiempo vencido de la tarjeta. Hacer clic **Problema** para

Paso 4 empezar a emitir tarjetas.

El número de la tarjeta se leerá automáticamente. Hacer clic **Detener** después de

Paso 5 emitir la tarjeta y luego haga clic en **OKAY**.

Figura 5-9 Agregar usuario por lotes

Batch Add ✕

Device
Card issuer Issue

Start No.: * 5 Quantity: * 10

Department:
Company\DepartmentB

Effective Time: 2020/4/30 0:00:00 📅 Expired Time: 2030/4/30 23:59:59 📅

Issue Card

ID	Card No.
5	
6	
7	
8	
9	
10	
11	
12	
13	
14	

OK Cancel

Paso 6 En la lista de usuarios, haga clic en



para modificar información o agregar detalles de usuarios.

5.3.2.3 Extracción de usuarios de dispositivos

Puede extraer información de usuario de los dispositivos.

Paso 1 Inicie sesión en SmartPSS AC.

Paso 2 Haga clic en **Administrador de personal > Usuario > Extraer**.

Paso 3 Busque y seleccione el dispositivo de destino y luego haga clic en **OKAY**.

Figura 5-10 Dispositivos con información de usuario

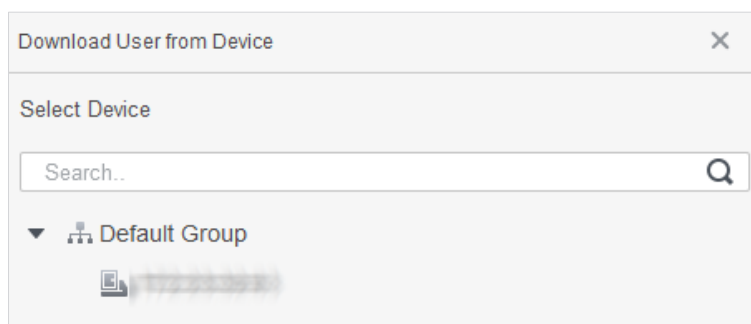

Paso 4 Seleccione los usuarios según sea necesario y haga clic **Extraer**.

Paso 5 En la lista de usuarios, haga clic en



para modificar información o agregar detalles de usuario.

5.3.2.4 Importar usuario

Puede importar usuarios localmente.

Paso 1 Inicie sesión en SmartPSS AC.

Paso 2 Haga clic en **Administrador de personal**> **Usuario**> **Importar**.

Paso 3 Importe la información del usuario según las instrucciones.

5.3.3 Emisión de tarjetas en lotes

Puede emitir tarjetas a los usuarios que se han agregado pero que no tienen tarjeta.

Paso 1 Inicie sesión en SmartPSS AC.

Paso 2 Seleccione **Responsable de personal**> **Usuario**.

Paso 3 Seleccione los usuarios según sea necesario y luego haga clic en **Tarjeta de emisión por lotes**.

Paso 4 Emitir la tarjeta por lotes. El número de tarjeta puede ser leído automáticamente por un lector de tarjetas o ingresado manualmente.

- Lectura automática
 - 1) Seleccione el dispositivo de lectura de tarjetas y luego haga clic en **Problema**.
 - 2) De acuerdo con la lista de tarjetas, coloque las tarjetas del usuario correspondiente en el lector de tarjetas en secuencia, y luego el sistema leerá automáticamente el número de tarjeta.
 - 3) Modifique la información del usuario, como la hora de inicio y la hora de finalización para la validación de la tarjeta.
- Ingresar manualmente
 - 1) Seleccione el usuario en la lista de tarjetas e ingrese el número de tarjeta correspondiente. Modifique la información
 - 2) del usuario, como la hora de inicio y la hora de finalización para la validación de la tarjeta.

Figura 5-11 Tarjeta de emisión en lotes

Batch Issue Card ✕

Device: Issue

ID: Name:

Card No.: Department:

Start Time: End time:

Card List

User ID	Name	Card No.	Operation
1	1		🗑
2	2		🗑
3	3		🗑
5	5		🗑
7	7		🗑

OK Cancel

Paso 5 Haga clic en **OKAY**.

5.3.4 Exportación de información del usuario

Puede exportar información de usuario.

Paso 1 Inicie sesión en SmartPSS AC.

Paso 2 Seleccione **Responsable de personal** > **Usuario**.

Paso 3 Seleccione la información del usuario que debe exportarse y luego haga clic en **Exportar** exportar toda la información del usuario a local.

5.4 Configuración de permisos

5.4.1 Agregar grupo de permisos

Paso 1 Inicie sesión en SmartPSS AC.

Paso 2 Haga clic en **Administrador de personal**> **Configuración de permisos**.

Figura 5-12 Lista de grupos de permisos

	Permission Group	Operation
<input type="checkbox"/>	Permission Group1	
<input type="checkbox"/>	Permission Group2	

Paso 3 Haga clic en para agregar un grupo de permisos.

Paso 4 Configure los parámetros de permisos.

- 1) Ingrese el nombre del grupo y el comentario.
- 2) Seleccione la plantilla de tiempo necesaria.



Para obtener detalles sobre la configuración de la plantilla de tiempo, consulte el manual del usuario de SmartPSS AC.

- 3) Seleccione el dispositivo correspondiente, como la puerta 1.

Figura 5-13 Agregar grupo de permisos

Add Access Group

Basic Info

Group Name: Remark:

Time Template:

All Device

Selected (0)

Default Group



172.23.32.63

Door 1

Paso 5 Haga clic en **OKAY**.



Sobre el **Lista de grupos de permisos** interfaz, puede hacer:

- Hacer clic  para eliminar el grupo.
- Hacer clic  para modificar la información del grupo.
- Haga doble clic en el nombre del grupo de permisos para ver la información del grupo.

5.4.2 Configuración de permisos

El método para configurar el permiso para el departamento y para los usuarios es similar. Esta sección toma a los usuarios como ejemplo.

Paso 1 Inicie sesión en SmartPSS AC.

Paso 2 Haga clic en **Administrador de personal**> **Configuración de permisos**.

Paso 3 Seleccione el grupo de permisos de destino y luego haga clic en .

Figura 5-14 Configurar permisos



The screenshot shows a dialog box titled "Add Person" with a close button (X) in the top right corner. The main content area is titled "Permission Group2".

On the left, under "Person list", there is a search bar with the text "Search..". Below it is a tree view of permission groups:

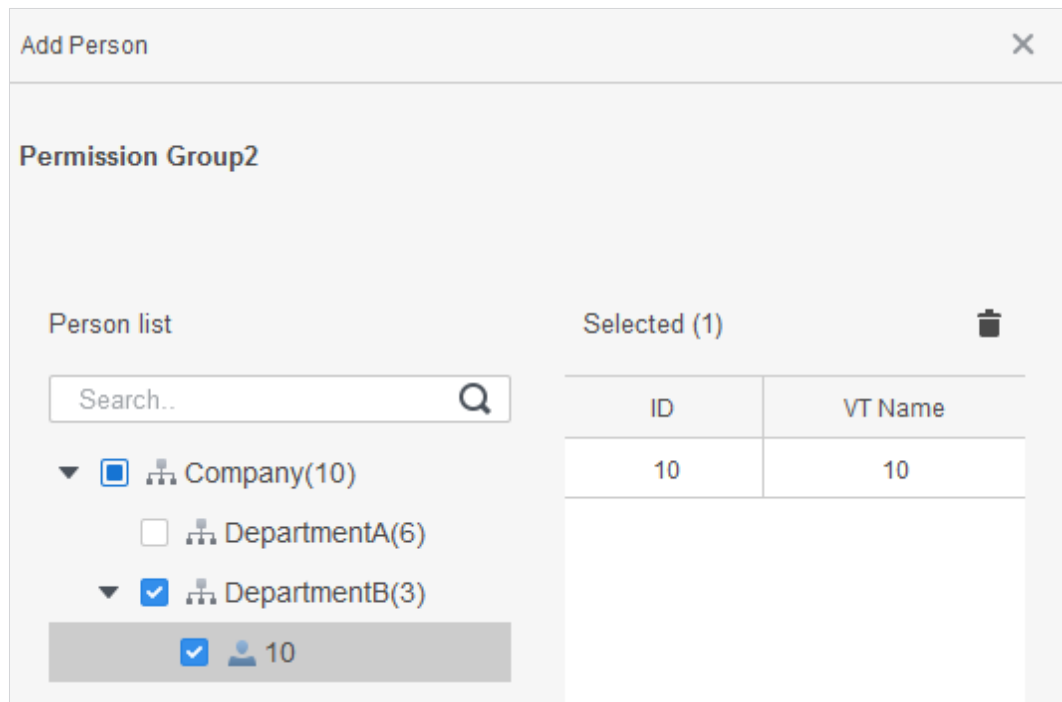
- Company(10) (checked)
- DepartmentA(6) (unchecked)
- DepartmentB(3) (checked)

At the bottom of the tree view, a user with ID 10 is selected and highlighted in a grey bar.

On the right, under "Selected (1)", there is a table with a trash icon in the top right corner:

ID	VT Name
10	10

Paso 4 Seleccione el usuario que debe configurar el permiso.

Paso 5 Haga clic en **OKAY**.

5.5 Gestión de asistencia

Puede establecer el tiempo de asistencia, agregar turnos de asistencia, programación de personal, procesar la asistencia, administrar estadísticas de asistencia, buscar informes, agregar feriados y configurar la asistencia.

5.5.1 Búsqueda de informes

Puede ver la asistencia normal, la anomalía de asistencia, la asistencia a horas extras y la información del personal aquí. Y las estadísticas se pueden exportar como informes.

Paso 1 Inicie sesión en SmartPSS AC.

Paso 2 Haga clic en **Gerente de asistencia**, y el **Gerente de asistencia** se muestra la interfaz.

Paso 3 En la barra de menú de la izquierda, haga clic en .

Paso 4 Seleccione la hora, el departamento y el tipo de estadística para ver los informes correspondientes.

Figura 5-15 Búsqueda de informes

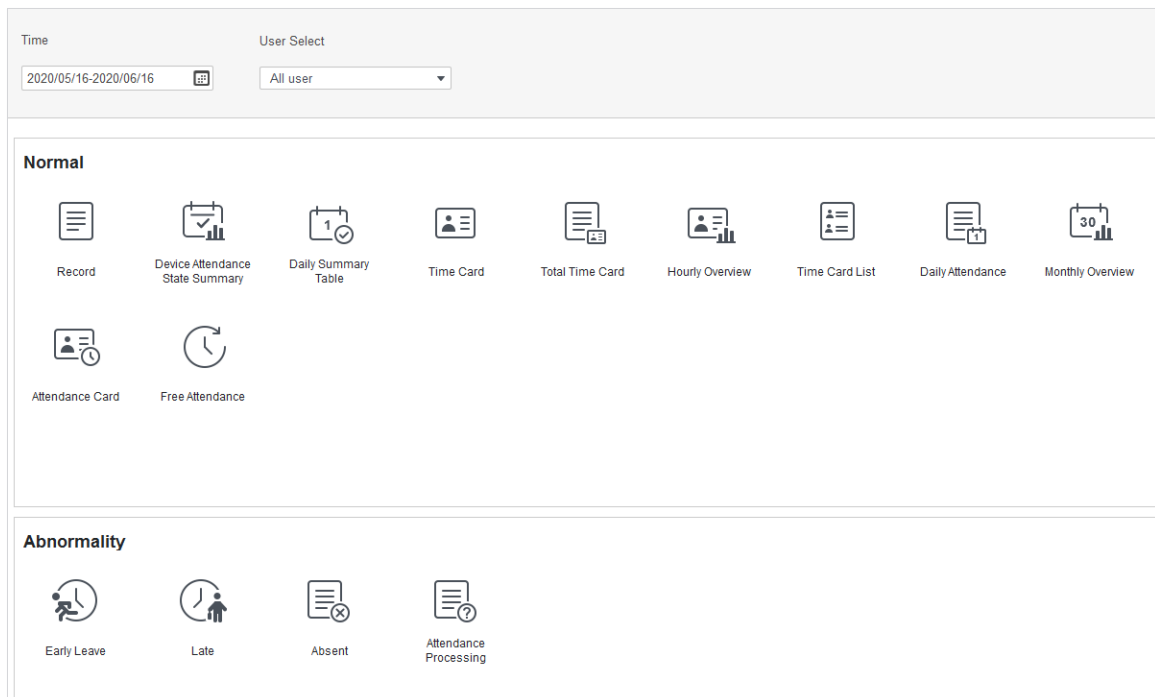

Una vez agregado y autenticado el dispositivo en la plataforma SmartPSS AC, el estado de asistencia correspondiente se informará a la plataforma y la plataforma generará el informe de estado de asistencia correspondiente.

Figura 5-16 Informe de estado de asistencia del dispositivo

Default Company										
Device Attendance State Summary Report										
From 2020/05/16 to 2020/06/16										
Department		No Department								
Full Name		Card No.								
Employee No.	Date	Away Time	Return Time	Total (Minute)	Sign In	Sign Out	Total (Minute)	Overtime work sign in	Overtime work sign out	Total (Minute)
2	2020/06/16					17:14:55				

5.5.2 Otras configuraciones

Para otras configuraciones tales como períodos de asistencia, turnos de asistencia, programación de personal, procesamiento de asistencia y estadísticas de asistencia, agregar días festivos y configuraciones de asistencia, consulte el manual del usuario de SmartPSS AC.

Paso 1 Inicie sesión en SmartPSS AC.

Paso 2 Haga clic en  en la barra de menú izquierda, y la página de inicio de la solución de asistencia es desplegado.

Paso 3 Haga clic en **Guía de asistencia** en la esquina inferior derecha.

Figura 5-17 Ver el manual del usuario de SmartPSS AC

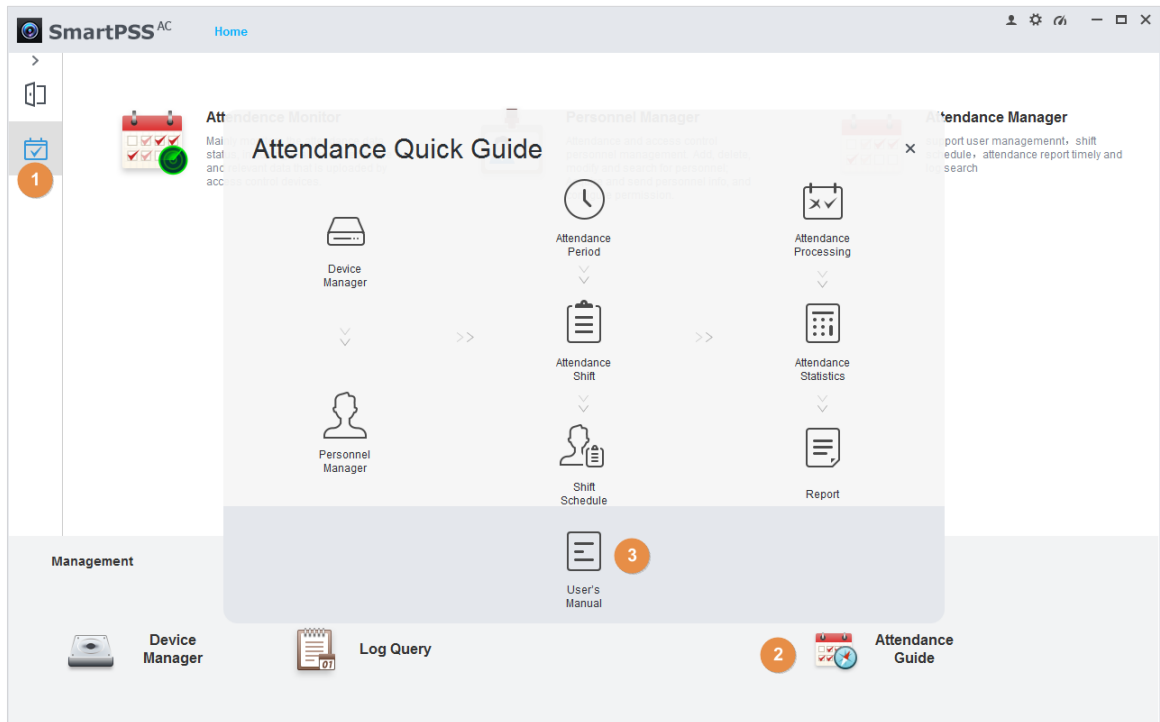

6 preguntas frecuentes

1 La asistencia no se inicia después del encendido.

Compruebe si la fuente de alimentación de 12 V está conectada correctamente y si el botón de encendido está presionado.

2 Las caras no se pueden reconocer después de que se enciende la asistencia.

Asegúrese de que Rostro esté seleccionado como tipo de asistencia. Consulte "3.7.1 Tipo de asistencia".

3 No se pueden realizar configuraciones después de olvidar el administrador y la contraseña.

Elimine administradores a través de la plataforma o comuníquese con el soporte técnico para desbloquear la asistencia de forma remota.

4 La información del usuario y las imágenes de caras no se pueden importar a la asistencia.

Verifique si los nombres de los archivos XML y los títulos de las tablas se modificaron porque el sistema identificará los archivos a través de sus títulos.

5 Cuando se reconoce la cara de un usuario, pero se muestra la información de otros usuarios.

Asegúrese de que al importar rostros humanos, no haya otras personas alrededor. Elimina la cara original e impórtala de nuevo.

Apéndice 1 Notas de comparación / grabación facial

Antes del registro

- Los anteojos, los sombreros y la barba pueden influir en el rendimiento del reconocimiento facial. No cubra sus cejas cuando use sombreros.
- No cambie mucho el estilo de su barba si va a utilizar el dispositivo; de lo contrario, el reconocimiento facial podría fallar.
- Mantén tu cara limpia.
- Mantenga el dispositivo al menos a dos metros de la fuente de luz y al menos a tres metros de ventanas o puertas; de lo contrario, la luz de fondo y la luz solar directa podrían influir en el rendimiento del reconocimiento facial del dispositivo.

Durante el registro

Puedes registrar rostros a través de la asistencia o mediante la plataforma. Para registrarse a través de la plataforma, consulte el manual de usuario de la plataforma.

Haga que su cabeza se centre en el marco de captura de fotos. Se capturará automáticamente una imagen de su rostro.

Apéndice Figura 1-1 Registro

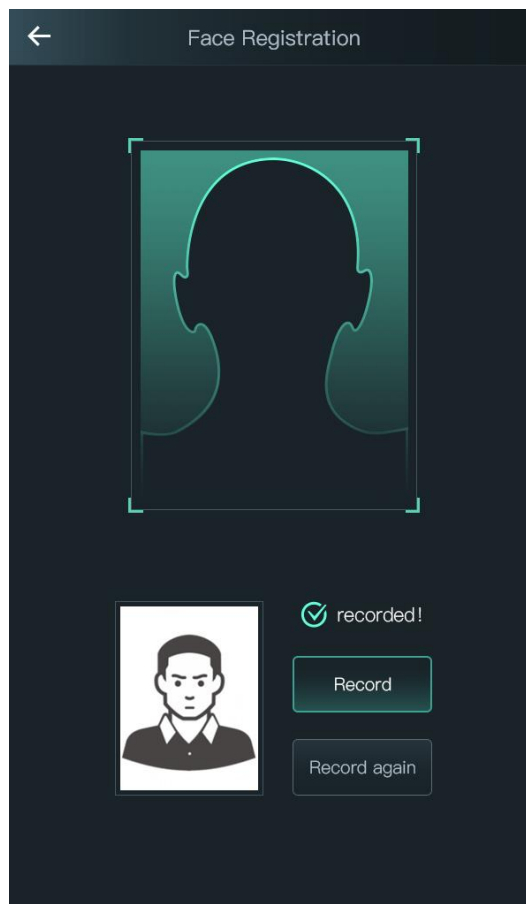



- No sacuda la cabeza o el cuerpo, de lo contrario, el registro podría fallar. Evite que aparezcan
- dos caras en el cuadro de captura al mismo tiempo.

Posición de la cara

Si su rostro no está en la posición adecuada, el efecto de reconocimiento facial podría verse afectado.

Apéndice Figura 1-2 Posición adecuada de la cara

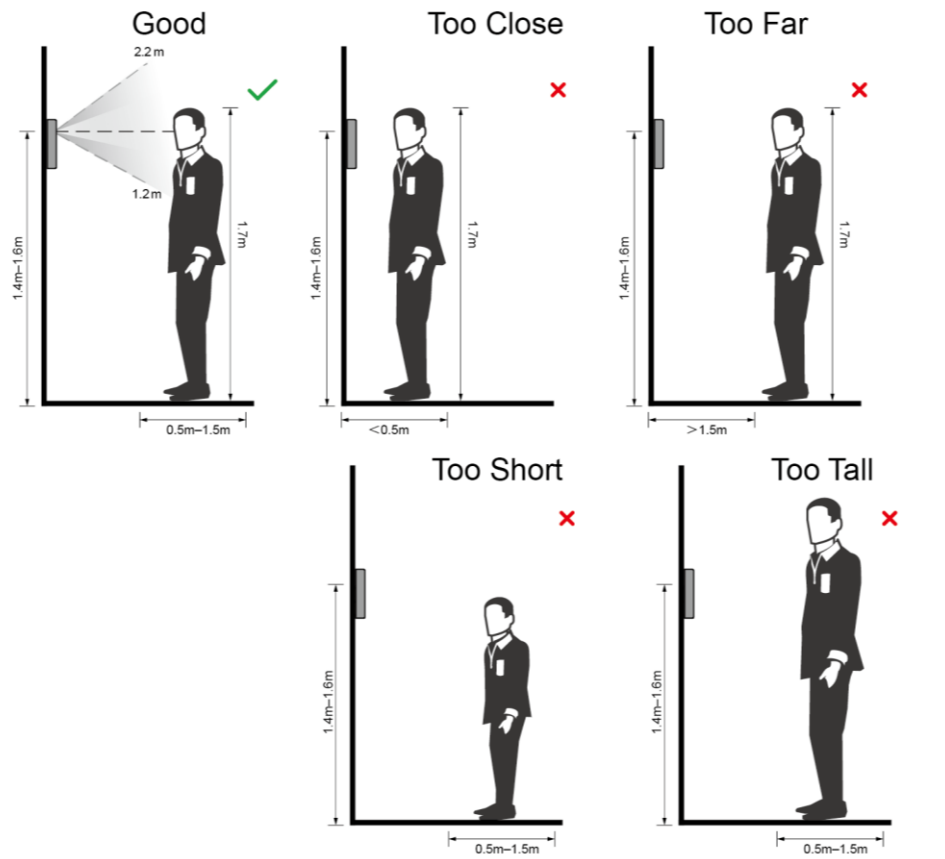

Requisitos de caras

- Asegúrese de que la cara esté limpia y la frente no esté cubierta de pelo.
- No use anteojos, sombreros, barbas espesas u otros adornos faciales que influyan en la grabación de imágenes faciales.
- Con los ojos abiertos, sin expresiones faciales, y dirija su rostro hacia el centro de la cámara.
- Al grabar su rostro o durante el reconocimiento facial, no mantenga su rostro demasiado cerca o demasiado lejos de la cámara.

Apéndice Figura 1-3 Posición de la cabeza

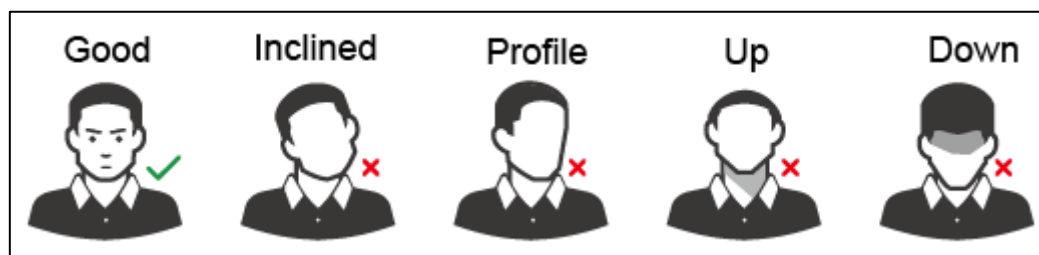

Apéndice Figura 1-4 Distancia entre caras

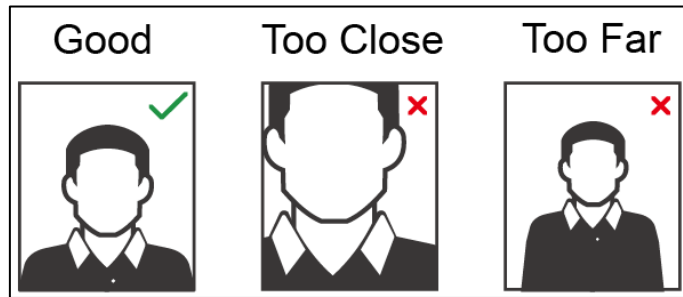

- Al importar imágenes de rostros a través de la plataforma de administración, asegúrese de que la resolución de la imagen esté dentro del rango de 150 × 300–600 × 1200; los píxeles de la imagen son más de 500 × 500; El tamaño de la imagen es inferior a 75 KB y el nombre de la imagen y el ID de la persona son los mismos.
- Asegúrese de que la cara no ocupe 2/3 del área total de la imagen y que la relación de aspecto no supere 1: 2.

Apéndice 2 Recomendaciones de ciberseguridad

La ciberseguridad es más que una palabra de moda: es algo que pertenece a todos los dispositivos que están conectados a Internet. La videovigilancia IP no es inmune a los riesgos cibernéticos, pero tomar medidas básicas para proteger y fortalecer las redes y los dispositivos en red los hará menos susceptibles a los ataques. A continuación, se muestran algunos consejos y recomendaciones sobre cómo crear un sistema de seguridad más seguro.

Acciones obligatorias que deben tomarse para la seguridad de la red de equipos básicos:

1. Utilice contraseñas seguras

Consulte las siguientes sugerencias para establecer contraseñas:

- La longitud no debe ser inferior a 8 caracteres;
- Incluya al menos dos tipos de personajes; los tipos de caracteres incluyen letras mayúsculas y minúsculas, números y símbolos;
- No contenga el nombre de la cuenta o el nombre de la cuenta en orden inverso; No utilice
- caracteres continuos, como 123, abc, etc .; No utilice caracteres superpuestos, como 111,
- aaa, etc .;

2. Actualice el firmware y el software cliente a tiempo

- De acuerdo con el procedimiento estándar en la industria tecnológica, recomendamos mantener actualizado el firmware de su equipo (como NVR, DVR, cámara IP, etc.) para garantizar que el sistema esté equipado con los últimos parches y correcciones de seguridad. Cuando el equipo está conectado a la red pública, se recomienda habilitar la función de "búsqueda automática de actualizaciones" para obtener información oportuna de las actualizaciones de firmware publicadas por el fabricante.
- Le sugerimos que descargue y utilice la última versión del software cliente.

Recomendaciones "Es bueno tener" para mejorar la seguridad de la red de su equipo:

1. Protección física

Le sugerimos que realice protección física a los equipos, especialmente a los dispositivos de almacenamiento. Por ejemplo, coloque el equipo en una sala de computadoras especial y gabinete, e implemente permisos de control de acceso bien hechos y administración de claves para evitar que el personal no autorizado lleve a cabo contactos físicos como daños en el hardware, conexión no autorizada de equipos extraíbles (como un disco flash USB , puerto serie), etc.

2. Cambie las contraseñas con regularidad

Le sugerimos que cambie las contraseñas con regularidad para reducir el riesgo de ser adivinado o descifrado.

3. Establecer y actualizar contraseñas Restablecer información a tiempo

El equipo admite la función de restablecimiento de contraseña. Configure la información relacionada para restablecer la contraseña a tiempo, incluido el buzón del usuario final y las preguntas sobre protección de contraseña. Si la información cambia, modifíquela a tiempo. Al configurar las preguntas de protección por contraseña, se sugiere no utilizar aquellas que se puedan adivinar fácilmente.

4. Habilitar bloqueo de cuenta

La función de bloqueo de cuenta está habilitada de forma predeterminada y le recomendamos que la mantenga activada para garantizar la seguridad de la cuenta. Si un atacante intenta iniciar sesión con la contraseña incorrecta varias veces, la cuenta correspondiente y la dirección IP de origen se bloquearán.

5. Cambiar HTTP predeterminado y otros puertos de servicio

Le sugerimos que cambie el HTTP predeterminado y otros puertos de servicio en cualquier conjunto de números entre 1024 ~ 65535, reduciendo el riesgo de que personas externas puedan adivinar qué puertos está utilizando.

6. Habilitar HTTPS

Le sugerimos que habilite HTTPS, para que visite el servicio web a través de un canal de comunicación seguro.

7. Habilitar lista blanca

Le sugerimos que habilite la función de lista blanca para evitar que todos, excepto aquellos con direcciones IP específicas, accedan al sistema. Por lo tanto, asegúrese de agregar la dirección IP de su computadora y la dirección IP del equipo adjunto a la lista blanca.

8. Enlace de dirección MAC

Le recomendamos que vincule la dirección IP y MAC de la puerta de enlace al equipo, reduciendo así el riesgo de suplantación de ARP.

9. Asignar cuentas y privilegios de forma razonable

De acuerdo con los requisitos comerciales y de administración, agregue usuarios de manera razonable y asigne un conjunto mínimo de permisos.

10. Deshabilite los servicios innecesarios y elija modos seguros

Si no es necesario, se recomienda desactivar algunos servicios como SNMP, SMTP, UPnP, etc., para reducir riesgos.

Si es necesario, se recomienda encarecidamente que utilice modos seguros, incluidos, entre otros, los siguientes servicios:

- SNMP: elija SNMP v3 y configure contraseñas de autenticación y de cifrado seguras.
- SMTP: elija TLS para acceder al servidor de buzones de correo. FTP: elija SFTP y configure contraseñas seguras.
- Punto de acceso AP: elija el modo de cifrado WPA2-PSK y configure contraseñas seguras.

11. Transmisión encriptada de audio y video

Si su contenido de datos de audio y video es muy importante o sensible, le recomendamos que utilice la función de transmisión encriptada, para reducir el riesgo de robo de datos de audio y video durante la transmisión.

Recordatorio: la transmisión encriptada provocará cierta pérdida en la eficiencia de transmisión.

12. Auditoría segura

- Verificar usuarios en línea: le sugerimos que verifique a los usuarios en línea con regularidad para ver si el dispositivo está conectado sin autorización.
- Verifique el registro del equipo: al ver los registros, puede conocer las direcciones IP que se utilizaron para iniciar sesión en sus dispositivos y sus operaciones clave.

13. Registro de red

Debido a la limitada capacidad de almacenamiento del equipo, el registro almacenado es limitado. Si necesita guardar el registro durante mucho tiempo, se recomienda que habilite la función de registro de red para asegurarse de que los registros críticos estén sincronizados con el servidor de registro de red para su seguimiento.

14. Construya un entorno de red seguro

Para garantizar mejor la seguridad de los equipos y reducir los posibles riesgos cibernéticos, recomendamos:

- Desactive la función de asignación de puertos del enrutador para evitar el acceso directo a los dispositivos de la intranet desde una red externa.
- La red debe dividirse y aislarse de acuerdo con las necesidades reales de la red. Si no hay requisitos de comunicación entre dos subredes, es

sugirió utilizar VLAN, red GAP y otras tecnologías para particionar la red, a fin de lograr el efecto de aislamiento de la red.

- Establezca el sistema de autenticación de acceso 802.1x para reducir el riesgo de acceso no autorizado a redes privadas.
- Se recomienda que habilite el firewall de su dispositivo o la función de lista negra y lista blanca para reducir el riesgo de que su dispositivo sea atacado.