



Bosch Sicherheitssysteme GmbH
Robert-Bosch-Ring 5
D-86530 Grasbrunn
Germany

www.boschsecurity.com
© Bosch Sicherheitssysteme, 2017

FNM-420-A-BS-WH | FNM-420-A-BS-RD

F.01U.064.687 | F.01U.064.688



cs Instalační příručka
da Installationsvejledning
de Installationsanleitung
el Οδηγίες συναρμολόγησης
en Installation guide
es Guía de instalación
fr Manuel d'installation
hr Upute za instalaciju
hu Telepítési útmutató

it Guida di installazione
nl Installatiehandleiding
pl Instrukcja instalacyjna
pt Guia de Instalação
ro Ghid de instalare
ru Руководство по установке
sl Navodila za namestitev
sv Installationshandledning
tr Kurulum Klavuzu

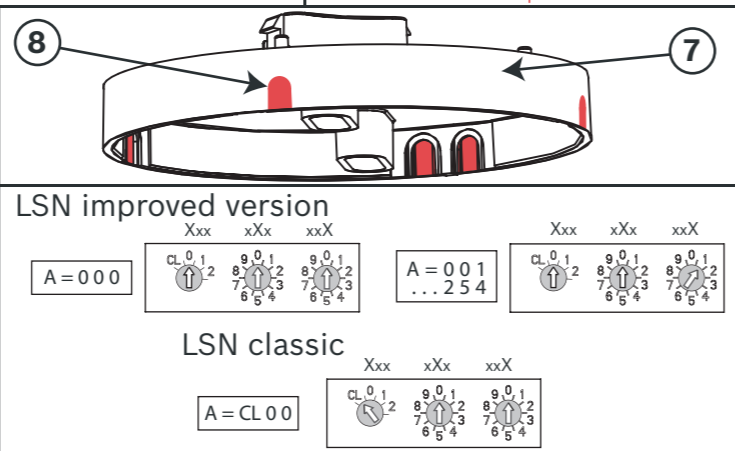
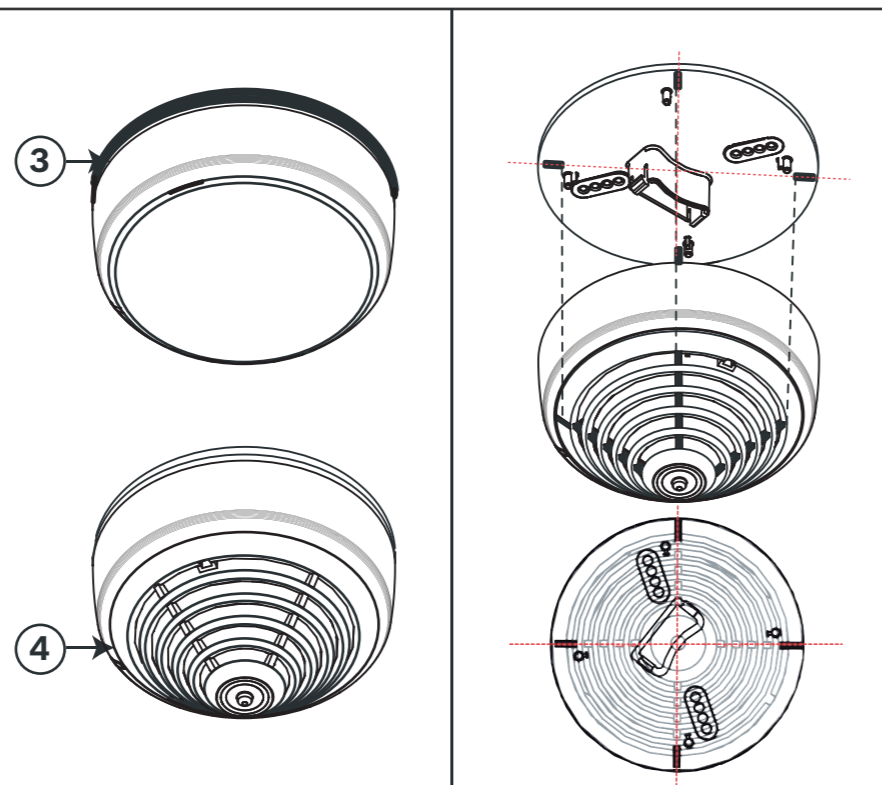
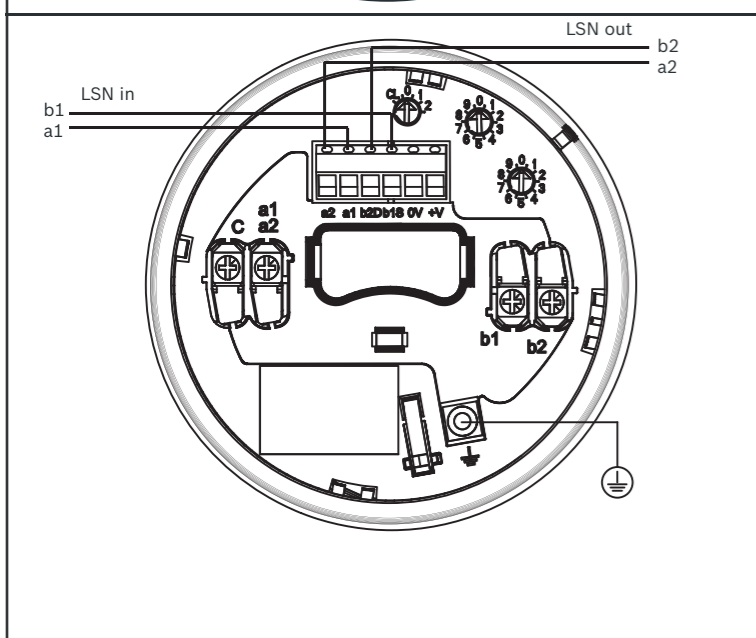
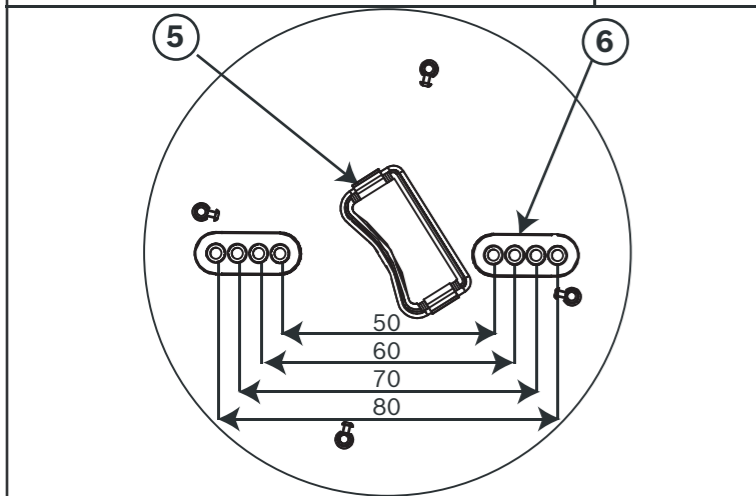
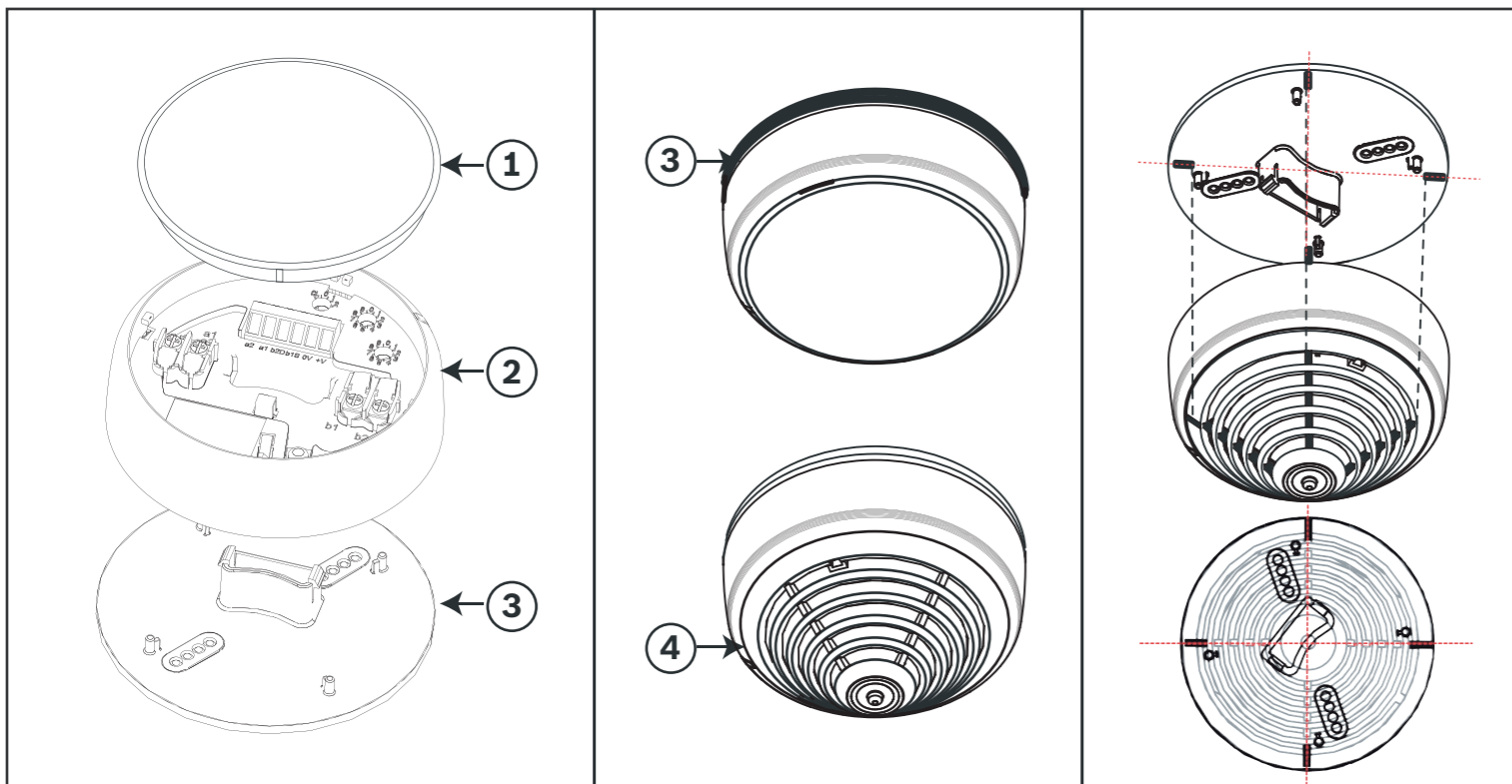

Säkerhetsinstruktioner

**OBS!**

Installation får endast utföras av auktoriserad personal. Om du använder larmdon utan automatiska detektorer eller LSN-stroboskopljus måste du brygga kontaktarna b1 och b2.

**VARNING!**

Strömförande komponenter och avskalad kabel! Risk för skada p.g.a. elektriska stötar. Systemet måste vara strömlöst vid anslutningen.

**VIKTIGT!**

Elektrostatisk urladdning (ESD)! Elektroniska komponenter kan skadas. Jorda dig själv med ett jordande handledsband eller vidta lämpliga åtgärder.

Installation

Den akustiska signalenheten ska skruvas fast direkt i taket eller på vägen med monteringsplattan (3) eller en monteringsbas (7) som finns som tillval.

Infälld montering:

- Ställ enheten på en jämn, torr yta och montera kåpens baksida med hjälp av två förborrade hål (6) och minst två skruvar.
- För in kabeln genom den trapetsformade öppningen (5) längst ner på monteringsplattan och ljudvarnaren.
- Anslut larmdonen med hjälp av kopplingsplinten.
- Klicka fast larmdonet (2) på de två snäpphakarna på monteringsplattan.

Ytmontering:

FNM-SPACER Monteringssockeln för ytkabeldragning (som kan beställas separat) har förstansade kabelöppningar (8) som kan tas bort om det behövs. Installera genom att följa installationsanvisningarna för infälld kabeldragning (se ovan).

Funktionsbeskrivning

Med 32 tonvarianter (inkl. DIN-ton 33404 del 3) uppfyller signalenheten de olika kraven för larmsignalering och utrymning. Tonvolymen har upp till fem nivåer och kan justeras flexibelt efter driftsmiljön. Här varierar ljudvolymen mellan 65 dB och 90 dB beroende på tontyp och volym. Signalenheter med samma tontyp ger perfekt och fördröjningsfri synkronisering inom en slinga. Du kan enkelt programmera signalenheten från centralapparaten.

Du kan använda larmdon med en automatisk detektor i 420-serien (4), ett FNS-420-R LSN-blixtljus eller en lämplig kåpa (1).

Tekniska specifikationer

| | |
|---------------------------------------|--|
| Driftsspänning | 15 VDC till 33 VDC |
| Strömförbrukning | |
| - Viloläge | < 1 mA |
| - Larm | < 3,7 mA |
| Anslutningar | 0,28 mm ² till 2,5 mm ² |
| Mått (Ø x H) | |
| - Med monteringsplatta | 115 x 40 mm |
| - Med monteringsbas | 115 x 50 mm |
| Kapslingsmaterial | Plast, ABS |
| Kapslingsfärg | Röd, liknande RAL 3001; vit, liknande RAL 9010 |
| Vikt utan förpackning | 200 g |
| Vikt med förpackning | 245 g |
| Tillåten driftstemperatur | -10 °C till +55 °C (-25 °C till +70 °C)* |
| Tillåten förvaringstemperatur | -25 °C till +85 °C |
| Skyddskategori enligt EN 60529 | IP 21 C (IP 43*) |
| Ljudtrycksnivå vid ett avstånd på 1 m | Max 90 dB(A) |
| Frekvensomfång | 440 Hz till 2,90 kHz |

Güvenlik Talimatları

**NOT!**

Montaj yalnızca yetkili personel tarafından gerçekleştirilmelidir. Sirenli tabanı otomatik dedektörler veya LSN flaşörü olmadan çalıştırıyorsanız, b1 ve b2 kontaklarını köprülemeniz gerekir.

**UYARI!**

Elektrik yüklü parçalar ve çıplak kablo! Elektrik çarpması sonucu yaralanma tehlikesi. Bağlantı işlemleri yapılırken sistemde akım olmamalıdır.

**DİKKAT!**

Elektrostatik deşarj (ESD)! Elektronik bileşenler hasar görebilir. Bir bilek bandıyla kendinizi topraklayın veya uygun başka önlemler alın.

Kurulum

Akustik sinyal cihazı, montaj plakası (3) veya opsiyonel montaj tabanı (7) kullanılarak doğrudan tavana veya duvara vidalanır.

Gömme montaj:

- Düz ve kuru bir yüzeyde, hazır delikli çukur delikleri (6) ve iki vida kullanarak muhafazanın arka kısmını takın.
- Kabloyu, montaj plakasının alt kısmındaki yamuk delikten (5) ve sirenli tabandan geçirin.
- Terminal bloğu kullanarak sirenli tabanın kablo bağlantısını yapın.
- Sirenli tabanı (2) montaj plakasındaki mandallı çengellere oturtun.

Yüze montaj:

FNM-SPACER Yüzey Kablo Bağlantısı İçin Montaj Tabanında (ayrıca sipariş edilebilir), gerekirse çıkarılabilen hazır delikli kablo delikleri (8) bulunmaktadır. Monte etmek için, gömme montajlı kablo bağlantısı montaj talimatlarını uygulayın (bkz. yukarıda).

İşlev Açıklaması

32 ton çeşidi (DIN tonu 33404 bölüm 3 dahil) ile sinyal cihazı, alarm sinyalleme ve tahliye için çeşitli gereksinimleri karşılar. Tonlarda beşe kadar ses seviyesi bulunmaktadır ve bu seviye, çalışma ortamına göre esnek şekilde ayarlanabilir. Burada ses seviyesi, ton tipi ve ses seviyesine bağlı olarak 65 dB ve 90 dB arasında değişiklik gösterir. Aynı ton tipine sahip sinyal cihazları, bir devre içinde kusursuz ve gecikmesiz senkronizasyon sunar. K ontrol paneli yoluyla sinyal cihazını kolayca ve anlaşılır şekilde programlayabilirsiniz.

Sirenli tabanı, 420 serisi otomatik dedektör (4), FNS-420-R LSN Flaşör veya uygun bir kapak (1) kullanarak çalıştırabilirsiniz.

Teknik Özellikler

| | |
|-----------------------------------|--|
| Çalışma gerilimi | 15 V DC - 33 V DC |
| Akım tüketimi | |
| - Bekleme | < 1 mA |
| - Alarm | < 3,7 mA |
| Konnektörler | 0,28 mm ² - 2,5 mm ² |
| Boyutlar (Ø x Y) | |
| - Montaj plakası ile | 115 x 40 mm |
| - Montaj tabanı ile | 115 x 50 mm |
| Muhafaza malzemesi | Plastik, ABS |
| Muhafaza rengi | Kırmızı, RAL 3001 benzeri; beyaz, RAL 9010 benzeri |
| Paketsiz ağırlık | 200 g |
| Paketli ağırlık | 245 g |
| İzin verilen çalışma sıcaklığı | -10 °C - +55 °C (-25 °C - +70 °C)* |
| İzin verilen saklama sıcaklığı | -25 °C - +85 °C |
| EN 60529'a göre koruma kategorisi | IP 21 C (IP 43*) |
| 1 m mesafede ses basınç seviyesi | Maks. 90 dB(A) |
| Frekans aralığı | 440 Hz - 2,90 kHz |

| 10 | ru |
|----------------------------------|---|
| | |
| Указания по технике безопасности | |
| | ЗАМЕЧАНИЕ! <div>Установка должна выполняться только квалифицированным персоналом. Если вы эксплуатируете монтажную ба у со встроенной сиреной бе автоматических и ве ателей или импульсной лампы LSN, следует соединить мостом контакты b1 и b2.</div> |
| | ПРЕДУПРЕ ДЕНИЕ! <div>Оголенные провода и компоненты под напряжением! Опасность поражения электрическим током. При подключении систему необходимо обесточить.</div> |
| | НИМАНИЕ! <div>Электростатический ра ряд! Во возможность повреждения электронных компонентов. Следует обя ательно а емлиться антистатическим браслетом или принять другие подхода и е меры.</div> |

Установка

Устройство акустического опове ения привинчивается непосредственно к потолку или стене с помо ью монтажной пластины (3) или дополнительного монтажного основания (7).

Утопленный монтаж:

- Прикрепите аднюю часть корпуса к ровной сухой поверхности с помо ью аранее подготовленных отверстий (6) и двух винтов.
- Проложите кабель чере трапециевидное отверстие (5) в нижней части монтажного основания и монтажной ба ы со встроенной сиреной.
- Подключите монтажную ба у со встроенной сиреной с помо ью контактной колодки.
- За елкните монтажную ба у со встроенной сиреной (2) на две а елки крепления монтажной платы.

Установка на поверхность:

он тажное основание FNM-SPACER для поверхностной прокладки кабелей (которое может быть ака ано отдельно) имеет аранее подготовленные отверстия для кабелей (8), которые можно удаить по необходимости. Для установки следуйте инструкциям по установке для скрытой прокладки кабеля (см. выше).

П инцип аботы

Благодаря 32 вариантам тона (включая тон 33404 согласно DIN, часть 3), устройство опове ени я отвечает ра личным требованиям для применения в качестве тревожного опове ения и для эвакуации. Громкость тонов имеет до 5 уровней, и может плавно регулироваться в ависимости от рабочих условий. В ависимости от типа тона и установленной громкости уровень вукового сигнала колеблется между 65 и 90 дБ. Устройство опове ени я с одинаковым типом тона предлагает бе упречную и не амедлительную синхрони ацию в кольцевом шлейфе. Устройства опове ени я просто и понятно программируются чере контрольную панель.

Вы можете исполь овать монтажную ба у со встроенной сиреной совместно с автоматическим и ве ателем серии 420 (4), импульсной лампой FNS-420-R LSN или подходя ей крышкой (1).

Технические ха акте истики

| | |
|---|--|
| Рабочее напряжение | от 15 В до 33 В постоянного тока |
| Потребляемый ток | |
| - Покой | < 1 м |
| - Тревога | < 3,7 м |
| Ра емы | от 0,28 мм² до 2,5 мм² |
| Ра меры (х В) | |
| С монтажной платой | 115 x 40 мм |
| С монтажным основанием | 115 x 50 мм |
| атериал корпуса | Пластик, ABS |
| Цвет корпуса | Красный, аналогичен RAL 3001; белый, аналогичен RAL 9010 |
| Вес бе упаковки | 200 г |
| Вес с упаковкой | 245 г |
| Допустимая рабочая температура | от -10 °C до +55 °C (от -25 °C до +70 °C)* |
| Допустимая температура хранения | от -25 °C до +85 °C |
| Категория и делия по EN 60529 | IP 21 C (IP 43*) |
| Уровень вукового давления на расстоянии 1 м | акс. 90 дБ(А) |
| Диапа он частот | от 440 Гц до 2,90 кГц |

| | |
|----|-----------------------------------|
| sl | FNM-420-A-BS-WH FNM-420-A-BS-RD |
|----|-----------------------------------|

Varnostna navodila

| | |
|---------------|---|
| | OPOMBA! <div>Namestitev mora opraviti usposobljeno osebje! Če uporabljate osnovne zvočnike brez samodejnih jav-ljalnikov ali stroboskopa LSN, boste morali premostiti kontakta b1 in b2.</div> |
| | OPOZORILO! <div>Komponente pod napetostjo in nezaščiten kabel! Nevarnost poškodb zaradi električnega udara. Med priključnimi deli mora biti napajanje sistema izklopljeno.</div> |
| | POZOR! <div>Elektrostatična razelektritev (ESD)! Elektronske komponente se lahko poškodujejo. Ozemljite se z zapesnim pasčkom ali izvedite druge ustrezne ukrepe.</div> |

Namestitev

Zvočna signalna naprava je z namestitveno ploščo (3) ali dodatnim namestitvenim podnožjem (7) nameščena neposredno na strop ali steno.

Ravna postavitve:

- Podnožje ohišja namestite na ravno in suho površino z dvema vijaka-koma, ki ju privijete skozi izvrtini (6).
- Kabel povlecite skozi trapezoidno odprtino (5) na dnu namestitvene plošče in osnovnega zvočnika.
- Osnovni zvočnik priključite s priključnimi sponkami.
- Osnovni zvočnik (2) namestite na dva natična kaveljčka na names-titveni plošči.

Površinska namestitev:

Namestitveno podnožje za površinsko kabelsko napeljavo FNM-SPACER (ki ga je mogoče naročiti posebej) ima vnaprej izdelane odprtine za kable (8), ki jih je mogoče po potrebi odpreti. Pri namestitvi upoštevajte navodila za namestitev kablov za ravno namestitev (zgoraj).

Funkcionalni opis

Signalna naprava je z 32 različnimi zvoki (vklj. zvok 33404 v skladu s standardom DIN, 3. del) primerna za različne potrebe v zvezi z alarmnim signaliziranjem in evakuacijo. Glasnost zvokov je mogoče nastaviti na pet stopenj, ki jih je mogoče enostavno nastaviti, tako da glasnost ustreza različnim delovnim okoljem. Jakost zvoka se spreminja od 65 dB do 90 dB, kar je odvisno od vrste zvoka in glasnosti. Signalne naprave z enako vrsto zvoka omogočajo brezhibno sinhronizacijo v zanki brez zakasnitve. Programiranje signalne naprave je mogoče opraviti enostavno z nadzorno ploščo. Osnovni zvočnik lahko upravljate s samodejnim javljalnikom serije 420 (4), stroboskopom FNS-420-R LSN ali neposredno z ustreznim pokrovom (1).

Tehnične specifikacije

| | |
|---|---|
| Delovna napetost | 15 V DC do 33 V DC |
| Poraba toka | |
| - Stanje pripravljenosti | < 1 mA |
| - Alarm | < 3,7 mA |
| Konektorji | 0,28 mm² do 2,5 mm² |
| Dimenzije (x V) | |
| - Z namestitveno ploščo | 115 x 40 mm |
| - Z namestitvenim podnožjem | 115 x 50 mm |
| Material ohišja | Plastika, ABS |
| Barva ohišja | Rdeča, podobna RAL 3001; bela, podobna RAL 9010 |
| Teža brez embalaže | 200 g |
| Teža z embalažo | 245 g |
| Dovoljena delovna temperatura | - 10 °C do + 55 °C (-25 °C do + 70 °C)* |
| Dovoljena temperatura pri skladiščenju | - 25 °C do + 85 °C |
| Razred zaščite v skladu s standardom EN 60529 | IP 21 C (IP 43*) |
| Raven zvočnega tlaka na razdalji 1 m | Največ 90 dB(A) |
| Frekvenčno območj | 440 Hz do 2,90 kHz |

| | |
|-----------------------------------|----|
| FNM-420-A-BS-WH FNM-420-A-BS-RD | cs |
|-----------------------------------|----|

Bezpečnostní pokyny

| | |
|---------------|---|
| | POZNÁMKA! <div>Instalaci musí provádět pouze autorizovaný personál. Pokud je patice s integrovanou sirénou v činnosti bez automatických hlásičů nebo zábleskového svítidla LSN, je nutné přemostit kontakty b1 a b2.</div> |
| | VAROVÁNÍ! <div>Součásti pod napětím a odizolovaný kabel! Nebezpečí úrazu elektrickým proudem. Během připojování nesmí být systém pod proudem.</div> |
| | POZOR! <div>Elektrostatický výboj! Mohly by se poškodit elektronické součásti. Uzemněte se použitím záपěsného řemínku nebo proveďte jiná vhodná opatření.</div> |

Instalace

Akustické signalizační zařízení je přišroubováno přímo ke stropu nebo ke stěně pomocí montážní desky (3) nebo volitelné montážní patice (7).

Zápuštná montáž:

- Na rovném,suchém povrchu připevněte zadní část krytu pomocí předděrovaných montážních otvorů (6) a dvou šroubů.
- Přiveďte kabel přes lichoběžníkový otvor (5) ve spodní části montážní desky a patice s integrovanou sirénou.
- S použitím svorkovnice zapojte patici s integrovanou sirénou.
- Zaklapněte patici s integrovanou sirénou (2) do dvou zaklapávacích háčků na montážní desce.

Povrchová montáž:

Montážní patice pro povrchovou kabeláž FNM-SPACER (lze objednat samostatně) má předděrované otvory pro kabely (8), které mohou být na požádání odstraněny. Instalaci proveďte podle pokynů pro kabely se zápuštnou montáží (viz výše).

Popis funkcí

32 variant tónů (včetně tónu DIN 33404 část 3) zaručuje, že signalizační zařízení vyhovuje různým požadavkům na signalizaci poplachu a evakuaci. Hlasitost tónů má až pět úrovní a může být flexibilně nastavena podle provozního prostředí. Akustický tlak zde kolísá mezi 65 dB a 90 dB podle typu tónu a hlasitosti. Signalizační zařízení se stejným typem tónu nabízí dokonalou neopožděnou synchronizaci v rámci kruhového vedení. Signalizační zařízení lze snadno a jednoduše naprogramovat pomocí ústředny.

Patice s integrovanou sirénou můžete provozovat s použitím automatického hlásiče řady 420 (4), Červeného zábleskového svítidla FNS-420-R LSN nebo vhodného krytu (1).

Technické údaje

| | |
|---|--|
| Provozní napětí | 15 V DC - 33 V DC |
| Odběr proudu | |
| - Pohotovostní režim | < 1 mA |
| - Poplach | < 3,7 mA |
| Konektory | 0,28 mm² až 2,5 mm² |
| Rozměry (x V) | |
| - S montážní deskou | 115 x 40 mm |
| - S montážní patic | 115 x 50 mm |
| Material krytu | Plast, ABS |
| Barva krytu | Červená, podobná odstínu RAL 3001; bílá podobná odstínu RAL 9010 |
| Hmotnost bez obalu | 200 g |
| Hmotnost s obalem | 245 g |
| Připustná provozní teplota | - 10 °C až + 55 °C (- 25 °C až + 70 °C)* |
| Připustná skladovací teplota | - 25 °C až + 85 °C |
| Třída krytí podle EN 60529 | IP 21 C (IP 43*) |
| Úroveň akustického tlaku ve vzdálenosti 1 m | Maximálně 90 dB(A) |
| Rozsah kmitočtu | 440 Hz až 2,90 kHz |

| | |
|----|---|
| da | 3 |
|----|---|

Sikkerhedsanvisninger

| | |
|---------------|--|
| | OPLYSNING! <div>Installation må kun udføres af autoriseret personale. Hvis du betjener baselydgiveren uden automatiske detektorer eller LSN blink, skal du forbinde kontakterne b1 og b2.</div> |
| | ADVARSEL! <div>Elektriske komponenter og afisoleret kabel! Risiko for elektrisk stød. Strømmen skal være afbrudt under arbejde med forbindelsen.</div> |
| | FORSIGTIG! <div>Elektrostatisk afladning (ESD)! Elektroniske komponenter kan blive ødelagt. Grund dig selv med et plastbånd, eller sørg for andre egnede forholdsregler.</div> |

Installation

Den akustiske signalgiver skrues direkte i loftet eller væggen ved anvendelse af monteringspladen (3) eller en sokkel (7) (ekstraudstyr).

Forsænket montering:

- Monter kabinettets bagside på en plan, tør overflade ved hjælp af monteringshullerne (6) og to skruer.
- Før kablet gennem den trapezformede åbning (5) i bunden af monteringspladen og baselydgiveren.
- Forbind baselydgiveren ved hjælp af klemmerækken.
- Klik baselydgiveren (2) fast på de to trykknapper på monteringspladen.

Montering på overflader:

FNM-SPACER Soklen til installation på overflader (kan bestilles separat) har kabelåbninger (8), som kan fjernes, hvis det er påkrævet. Følg instruktionerne til nedfældet installation (se ovenfor) ved installation.

Funktionsbeskrivelse

Signalgiveren har 32 tonevarianter (inkl. DIN-tone 33404 del 3) og opfylder dermed de forskellige krav til alarmsignalering og evakuering. Tonernes lydstyrke har op til fem forskellige niveauer og kan justeres fleksibelt i overensstemmelse med driftsmiljøet. Her ligger lydniveauet mellem 65 dB og 90 dB, afhængigt af tonetype og lydstyrke. Signalgiveren med samme tonetype giver fejlfri synkronisering inden for et loop uden forsinkelse. Du kan programmere signalgiveren nemt og præcist ved hjælp af kontrolpanelet.

Du kan betjene baselydgiveren ved hjælp af en automatisk detektor fra 420-serien (4), et FNS-420-R LSN blink eller et egnet dæksel (1).

Tekniske specifikationer

| | |
|---------------------------------------|--|
| Driftsspænding | 15 V jævnstrøm til 33 V jævnstrøm |
| Strømforbrug | |
| - Standby | < 1 mA |
| - Alarm | < 3,7 mA |
| Stik | 0,28 mm² til 2,5 mm² |
| Dimensioner (Ø x H) | |
| - Med monteringsplade | 115 x 40 mm |
| - Med sokkel | 115 x 50 mm |
| Kabinetmateriale | Plastik, ABS |
| Kabinetfarve | Rød, svarende til RAL 3001; hvid, svarende til RAL 9010 |
| Vægt uden emballage | 200 g |
| Vægt med emballage | 245 g |
| Tilladte driftstemperaturer | -10 °C til +55 °C (-25 °C til +70 °C)* |
| Tilladt opbevaringstemperatur | -25 °C til +85 °C |
| Beskyttelseskategori i følge EN 60529 | IP 21 C (IP 43*) |
| Lydtryk ved en afstand på 1 m | Maks. 90 dB(A) |
| Frekvensområde | 440 Hz til 2,90 kHz |

| 4 | de |
|---|---------------|
| | |
| Sicherheitshinweise | |
| <p>HINWEIS! Die Installation darf nur von autorisiertem Fachpersonal durchgeführt werden. Betreiben Sie die Sockelsirene ohne automatischen Melder oder LSN-Blitzleuchte, müssen Sie die Kontakte b1 und b2 brücken.</p> | |
| <p>WARNUNG! Stromführende Bauteile und abisolierte Kabel! Verletzungsgefahr durch Stromschlag. Bei Anschlussarbeiten muss die Anlage stromlos sein.</p> | |
| <p>VORSICHT! Elektrostatische Entladung (ESD)! Elektronische Bauteile können beschädigt werden. Erdungsarmband anlegen oder andere geeignete Maßnahmen ergreifen.</p> | |

Installation

Der akustische Signalgeber wird über die Montageplatte (3) oder einen optionalen Montagesockel (7) direkt an die Decke oder Wand geschraubt.

Montage bei Unterputzverkabelung:

- Montieren Sie die Montageplatte über die vorgestanzten Bohrungen (6) mit zwei Schrauben auf ebenem, trockenem Grund.
- Führen Sie die Kabel durch die trapezförmige Öffnung (5) am Boden der Montageplatte und der Sockelsirene.
- Verdrahten Sie die Sockelsirene mithilfe der Klemmenleiste.
- Lassen Sie die Sockelsirene (2) auf den beiden Schnapphaken der Montageplatte einrasten.

Montage bei Aufputzverkabelung:

Der separat bestellbare FNM-SPACER Montagesockel für Aufputzverka-belung verfügt über vorgestanzte Kabelöffnungen (8), die Sie bei Bedarf entfernen können. Zur Montage folgen Sie den Handlungsanweisungen der Montage bei Unterputzverkabelung (siehe oben).

Funktionsbeschreibung

Der Signalgeber deckt mit 32 Tonvarianten (inkl. DIN Ton 33404 Teil 3) die unterschiedlichsten Anforderungen im Bereich der Alarmierung und Evakuierung ab. Sie können die Lautstärke der Töne, je nach Einsatz-umgebung, flexibelmit bis zu fünf Stufen einstellen. Dabei variiert der Schallpegel, abhängig von Tonart und Lautstärke, zwischen 65dB und 90dB. Signalgeber derselben Tonart bieten eine einwandfreie und verzögerungsfreie Synchronisation innerhalb eines Ringes. Sie können die Signalgeber einfach und übersichtlich über die Zentrale program-mieren. Sie können die Sockelsirene entweder mit einem automa-tischen Melder der 420er-Serie (4), einer FNS-420-R LSN-Blitzleuchte oder mit einem passenden Deckel (1) betreiben.

Technische Daten

| | |
|------------------------------------|---|
| Betriebsspannung | 15 VDC bis 33 VDC |
| Stromaufnahme | |
| - Ruhe | < 1 mA |
| - Alarm | < 3,7 mA |
| Anschlüsse | 0,28 mm² bis 2,5 mm² |
| Abmessungen (Ø x H) | |
| - mit Montageplatte | 115 x 40 mm |
| - mit Montagesockel | 115 x 50 mm |
| Gehäusematerial | Kunststoff, ABS |
| Gehäusefarbe | rot, ähnlich RAL 3001 weiß, ähnlich RAL 9010 |
| Gewicht ohne Verpackung | 200 g |
| Gewicht mit Verpackung | 245 g |
| Zulässige Einsatztemperatur | -10 °C bis +55 °C (-25 °C bis +70 °C)* |
| Zulässige Lagertemperatur | -25 °C bis +85 °C |
| Schutzart nach EN 60529 | IP 21 C (IP 43*) |
| Schalldruckpegel in 1 m Entfernung | max. 90 dB(A) |
| Frequenzbereich | 440 Hz bis 2,90 kHz |

**Herstellereklärung, nicht durch ein unabhängiges Institut bestätigt.*

| | |
|-----------|-----------------------------------|
| el | FNM-420-A-BS-WH FNM-420-A-BS-RD |
|-----------|-----------------------------------|

Οδηγίες ασφαλείας

| | |
|--|--|
| <p>ΣΗΜΕΙ Σ Η! Η εγκατάσταση πρέπει να πραγματοποιείται μόνο από εξουσιοδοτημένο προσωπικό. Εάν λειτουργείτε τη σειρήνα με βάση χωρίς αυτόματους ανιχνευτές ή LSN φλας, πρέπει να γεφυρώσετε τις επαφές b1 και b2.</p> | |
|--|--|

| | |
|---|--|
| <p>Π ΟΕΙ ΟΠΟΙΗΣΗ! Εξαρτήματα με ηλεκτρική τάση και γυμνά καλώδια! Κίνδυνος τραυματισμού από ηλεκτροπληξία. Στο σύστημα δεν πρέπει να υπάρχει ρεύμα κατά τη διάρκεια εργασιών σύνδεσης.</p> | |
|---|--|

| | |
|--|--|
| <p>Π ΟΣΟΧΗ! Ηλεκτροστατική εκκένωση (ESD)! Τα ηλεκτρικά εξαρτήματα μπορεί να καταστραφούν. Γειω είτε χρησιμοποιώντας ένα περικάρπιο ή πάρτε άλλα κατάλληλα μέτρα.</p> | |
|--|--|

Εγ ατάσταση

Η ακουστική συσκευή σηματοδοσίας βιδώνεται απευ είας στην οροφή ή στον τοίχο χρησιμοποιώντας το έλασμα στερέωσης (3) ή μια προαιρετική βάση τοπο έτησης (7).

Χωνευτή τοποθέτηση:

- Σε μια επίπεδη, στεγνή επιφάνεια, στερεώστε το πίσω μέρος του περιβλήματος χρησιμοποιώντας τις έτοιμες οπές (6) και δύο βίδες.
- Περάστε το καλώδιο μέσα από το τραπε οειδές άνοιγμα (5) στο κάτω μέρος του ελάσματος στερέωσης και της σειρήνας με βάση.
- Καλωδίωση τη σειρήνα με βάση χρησιμοποιώντας το μπλοκ τερματικού.
- Τοπο ετήστε τη σειρήνα με βάση (2) επάνω στα άγκιστρα κουμπώματος του ελάσματος στερέωσης.

Επιφανειακή τοποθέτηση:

Η FNM-SPACER άση τοπο έτησης για επιφανειακή καλωδίωση (η οποία μπορεί να παραγγε εί ξεχωριστά) έχει έτοιμα ανοίγματα καλωδίου (8), τα οποία μπορούν να αφαιρεούν εάν απαιτείται. Για την εγκατάσταση, ακολου ήστε τις οδηγίες εγκατάστασης για καλωδίωση χωνευτής τοπο έτησης (βλ. παραπάνω).

είτου γι ή πε ι γ αφή

Με 32 επιλογές τόνου (συμπεριλ. DIN τόνου 33404 μέρος 3), η συσκευή σηματοδοσίας ικανοποιεί τις διάφορες απαιτήσεις για σηματοδοσία συναγερμού και εκκένωση. Η ένταση των τόνων έχει μέχρι πέντε επίπεδα, και μπορεί να ρυ μιστεί ευέλικτα σύμφωνα με το λειτουργικό περιβάλλον. Εδώ, η στά μη ήχου κυμαίνεται μεταξύ 65 dB και 90 dB ανάλογα με τον τύπο και την ένταση του τόνου. ι συσκευές σηματοδοσίας με τον ίδιο τύπο τόνου προσφέρουν συγχρονισμό χωρίς σφάλματα και χωρίς κα υστέριση εντός ενός βρόχου. Μπορείτε να προγραμματίσετε τη συσκευή σηματοδοσίας εύκολα και κα αρά μέσω του πίνακα ελέγχου. Μπορείτε να λειτουργήσετε τη σειρήνα με βάση χρησιμοποιώντας έναν αυτόματο ανιχνευτή σειράς 420 (4), ένα FNS-420-R LSN φλας, ή ένα κατάλληλο κάλυμμα (1).

Τεχνι ές π ο διαγ αφές

| | |
|--|---|
| Τάση λειτουργίας | 15 V DC έως 33 V DC |
| Κατανάλωση ρεύματος | |
| - Αναμονή | < 1 mA |
| - Συναγερμός | < 3,7 mA |
| Συνδετήρες | 0,28 mm² έως 2,5 mm² |
| ιστάσεις (Ø x Υ) | |
| - Με έλασμα στερέωσης | 115 x 40 mm |
| - Με βάση τοπο έτησης | 115 x 50 mm |
| Υλικό κατασκευής περιβλήματος | Πλαστικό (ABS) |
| Χρώμα πλαισίου | Κόκκινο, παρόμοιο με το RAL 3001, λευκό, παρόμοιο με το RAL 9010 |
| άρος χωρίς συσκευασία | 200 g |
| άρος με συσκευασία | 245 g |
| Επιτρεπτή ερμοκρασία λειτουργίας | -10 °C έως +55 °C (-25 °C έως +70 °C)* |
| Επιτρεπτή ερμοκρασία απο ήκευσης | -25 °C έως +85 °C |
| Κατηγορία προστασίας σύμφωνα με EN 60529 | IP 21 C (IP 43*) |
| Στά μη πίεσης ήχου σε απόσταση 1 μ. | Μέγ. 90 dB(A) |
| Εύρος συχνότητας | 440 Hz έως 2,90 kHz |

| | |
|-----------|-----------------------------------|
| pt | FNM-420-A-BS-WH FNM-420-A-BS-RD |
|-----------|-----------------------------------|

Instruções de segurança

| | |
|---|--|
| <p>NOTA! A instalação só pode ser executada por pessoal auto-rizado. Se operar a sirene com base sem detectores automáticos ou avisador óptico (strobe) LSN, tem de ligar os contactos b1 e b2 em ponte.</p> | |
|---|--|

| | |
|---|--|
| <p>AVISO! Componentes com corrente e cabo descarnado! Risco de lesões devido a choque eléctrico! O sistema não pode ter alimentação eléctrica durante os trabalhos de ligação.</p> | |
|---|--|

| | |
|---|--|
| <p>CUIDADO! Descargas electrostáticas (ESD)! Os componentes electrónicos poderão ficar danificados. Use uma pulseira anti-estática ou tome outras medidas adequadas.</p> | |
|---|--|

Instalação

O sinalizador acústico / sirene é aparafusado directamente no tecto ou na parede, utilizando a placa de montagem (3) ou uma base de montagem (7) adicional.

Montagem embutida:

- Monte a parte de trás da caixa numa superfície plana e seca, utilizando os orifícios furados previamente (6) e dois parafusos.
- Passe o cabo através da abertura trapezoidal (5) no fundo da placa de montagem e da sirene com base.
- Estabeleça as ligações da sirene com base, utilizando o bloco de terminais.
- Engate a sirene com base (2) nos dois ganchos de encaixe rápido da placa de montagem.

Montagem saliente:

A Base de Montagem para Cablagem Saliente FNM-SPACER (que pode ser encomendada à parte) tem aberturas para cabos (8) furadas previamente, que podem ser removidas, caso seja necessário. Para a instalação, siga as instruções de instalação da cablagem para monta-gem embutida (ver acima).

Descrição funcional

Com 32 variantes de tom (incl. som DIN 33404 parte 3), o sinalizador / sirene cumpre os vários requisitos para a sinalização de alarme e para a evacuação. Existem até cinco níveis de volume, podendo ser ajustado de forma flexível de acordo com o ambiente operacional. Aqui, o nível sonoro pode variar entre 65 dB e 90 dB, consoante o tipo de som e o volume. Os sinalizadores / sirenes com o mesmo tipo de som propor-cionam uma sincronização perfeita e sem atrasos num único loop. Pode programar o sinalizador / sirene de forma simples e clara através do painel de controlo. Pode operar a sirene com base utilizando um detector automático da série 420 (4), um avisador óptico (strobe) FNS-420-R LSN ou uma tampa (1) adequada.

Dados técnicos

| | |
|---|---|
| Tensão de serviço | 15 Vdc a 33 Vdc |
| Consumo de corrente | |
| - Repouso | < 1 mA |
| - Alarme | < 3,7 mA |
| Conectores | 0,28 mm² a 2,5 mm² |
| Dimensões (Ø x A) | |
| - Com placa de montagem | 115 x 40 mm |
| - Com base de montagem | 115 x 50 mm |
| Material da caixa | Plástico, ABS |
| Cor da caixa | Vermelho, equivalente a RAL 3001; branco, equivalente a RAL 9010 |
| Peso sem embalagem | 200 g |
| Peso com embalagem | 245 g |
| Temperatura de serviço permitida | -10 °C a +55 °C (-25 °C a +70 °C)* |
| Temperatura de armazenamento permitida | -25 °C a +85 °C |
| Classe de protecção em conformi-dade com a norma EN 60529 | IP 21 C (IP 43*) |
| Nível de pressão sonora a uma distância de 1 m | Máx. 90 dB(A) |
| Gama de frequências | 440 Hz a 2,90 kHz |

Bosch Sicherheitssysteme GmbH

| | |
|-----------|---|
| ro | 9 |
|-----------|---|

Instrucțiuni de siguranță

| | |
|--|--|
| <p>INDICATIE! Instalarea trebuie realizată întotdeauna de personal autorizat. Dacă utilizați baza de alarmă fără detectori automați sau stroboscop LSN, trebuie să scurtcircuitați contactele b1 și b2.</p> | |
|--|--|

| | |
|---|--|
| <p>AVERTISMENT! Componente sub tensiune și cablu neizolat! Pericol de electrocutare. Sistemul nu trebuie să fie alimentat cu curent electric în timpul conectării.</p> | |
|---|--|

| | |
|--|--|
| <p>ATENȚIE! Descărcare electrostatică (ESD)! Componentele electronice se pot defecta. Utilizați un cablu de punere la pământ sau luați alte măsuri corespunzătoare.</p> | |
|--|--|

Instalare

Dispozitivul de semnalizare acustică este prins cu șuruburi direct de tavan sau de perete utilizând discul pentru montaj (3) sau un soclu pentru montaj opțional (7).

Montaj încastrat:

- Pe o suprafață plană, uscată, fixați partea din spate a carcasei utilizând orificiile alezate (6) în prealabil și două șuruburi.
- Introduceți cablul prin orificiul trapezoidal (5) din partea inferioară a discului pentru montaj și a bazei de alarmă.
- Conectați cablurile la baza de alarmă utilizând blocul cu borne.
- Fixați baza de alarmă (2) împingând-o în cele două cărlige de prindere de pe discul de montaj până la producerea unui clic.

Montaj pe suprafață:

Baza de montaj pentru cablaj la suprafață FNM-SPACER (care poate fi comandată separat) are orificii pentru cabluri găurite în prealabil (8), care pot fi îndepărtate dacă este cazul. Pentru a instala, urmați instrucțiunile de instalare pentru cablajul încastrat (vezi mai sus).

Descrierea funcțională

Cu variante de 32 de tonuri (inclusiv ton tip DIN 33404 componentă 3), dispozitivul de semnalizare respectă diversele cerințe pentru semnaliza-rea de alarmă și evacuare. Volumul tonurilor are până la cinci niveluri și poate fi ajustat în mod flexibil în funcție de mediul de funcționare. Aici, nivelul sunetului variază între 65 dB și 90 dB, în funcție de tipul de ton și de volum. Dispozitivele de semnalizare cu același tip de ton oferă o sincronizare perfectă și fără întârzieri în cadrul unei bucle. Puteți programa dispozitivul de semnalizare în mod facil și clar cu ajutorul panoului de control. Puteți utiliza baza de alarmă utilizând un detector automat seria 420 (4), un stroboscop LSN FNS-420-R sau un capac potrivit (1).

Specificații tehnice

| | |
|---|---|
| Tensiune de operare | 15 V CC - 33 V CC |
| Consum electric | |
| - Standby | < 1 mA |
| - Alarmă | < 3,7 mA |
| Conectori | 0,28 mm² - 2,5 mm² |
| Dimensiuni (Ø x l) | |
| - Fără disc pentru montaj | 115 x 40 mm |
| - Fără bază pentru montaj | 115 x 50 mm |
| Material carcasă | Plastic, ABS |
| Culoare carcasă | Roșu, similar cu RAL 3001; alb, similar cu RAL 9010 |
| Greutate fără ambalaj | 200 g |
| Greutate cu ambalaj | 245 g |
| Temperatură de funcționare permisă | -10 °C până la +55 °C (-25 °C până la +70 °C)* |
| Temperatură de stocare permisă | -25 °C până la +85 °C |
| Categorie de protecție conform EN 60529 | IP 21 C (IP 43*) |
| Nivel de presiune sonoră la o distanță de 1 m | Max. 90 dB(A) |
| Interval de frecvență | 440 Hz până la 2,90 kHz |

F.01U.099.622 | 4.0 | 2017.01

Bosch Sicherheitssysteme GmbH

F.01U.099.622 | 4.0 | 2017.01

| 8 | nl |
|--|---------------|
| | |
| Veiligheidsvoorschriften | |
| AANWIJZING! De installatie mag uitsluitend worden uitgevoerd door bevoegd personeel. Als u de sokkelsirene gebruikt zonder automatische detectoren of LSN flitslicht, moet u de contacten b1 en b2 overbruggen. | |
| WAARSCHUWING! Spanningvoerende onderdelen en gestripte kabel! Gevaar voor letsel door elektrische schok. Het systeem moet spanningsloos zijn tijdens het aansluiten. | |
| LET OP! Electrostatische ontlading (ESD)! Elektronische onderdelen kunnen beschadigd raken. Bereid uzelf goed voor en draag een polsband of neem andere passende maatregelen. | |

Installatie

De akoestische signaalgever wordt direct tegen het plafond of de wand geschroefd met behulp van de montageplaat (3) of een optionele montagesokkel (7).

Inbouwmontage:

- Monteer de achterzijde van de behuizing op een egaal en droog oppervlak en maak daarbij gebruik van de voorbereide boorgaten (6) en twee schroeven.
- Leid de kabel door de trapeziumvormige opening (5) aan de onderkant van de montageplaat en sokkelsirene.
- Sluit de sokkelsirenebekabeling aan op het klemmenblok.
- Klik de sokkelsirene (2) op de twee bevestigingshaakjes van de montageplaat.

Opbouwmontage:

De FNM-SPACER Montagesokkel voor opbouwbekabeling (die apart kan worden besteld) heeft voorbereide kabelopeningen (8),die zonodig kunnen worden verwijderd. Volg bij het installeren de installatie-instructies voor inbouwbekabeling (zie hierboven).

Functionele omschrijving

Met 32 verschillende tonen (incl. DIN-toon 33404 deel 3) voldoet de signaalgever aan de verschillende eisen voor alarmsignalering en ontruiming. Het toonvolume heeft maximaal 5 niveaus en kan flexibel worden aangepast aan de werkomgeving. Het geluidsniveau varieert hierbij tussen 65 dB en 90 dB, afhankelijk van toontype en volume. Signaalgevers met hetzelfde toontype bieden een perfecte en vertragings-vrije synchronisatie binnen een lus. De signaalgever kan eenvoudig en duidelijk worden geprogrammeerd via de centrale.

U kunt de sokkelsirene gebruiken samen met een 420 Serie automatische melder (4), een FNS-420-R LSN-flitslicht of een passende afdekplaat (1).

Technische specificaties

| | |
|--|---|
| Bedrijfsspanning | 15 VDC - 33 VDC |
| Stroomverbruik <ul style="list-style-type: none">Stand-by Alarm | < 1 mA <p>< 3,7 mA</p> |
| Connectoren | 0,28 mm² tot 2,5 mm² |
| Afmetingen (Ø x H) <ul style="list-style-type: none">Met montageplaat Met montagesokkel | 115 x 40 mm <p>115 x 50 mm</p> |
| Materiaal van behuizing | Kunststof, ABS |
| Kleur van behuizing | Rood, vergelijkbaar met RAL 3001; wit, vergelijkbaar met RAL 9010 |
| Gewicht excl. verpakking | 200 g |
| Gewicht incl. verpakking | 245 g |
| Toegestane bedrijfstemperatuur | -25°C tot +55°C (-25°C tot +70°C) |
| Toegestane opslagtemperatuur | -25°C tot +80°C |
| Beschermingsklasse conform EN 60529 | IP 21 C (IP 43*) |
| Geluidsdrukniveau op een afstand van 1 m | Max. 90 dB(A) |
| Frequentiebereik | 440 Hz tot 2,90 kHz |

| pl | FNM-420-A-BS-WH FNM-420-A-BS-RD |
|----|-----------------------------------|
|----|-----------------------------------|

Instukcja bezpieczeństwa

| | |
|--|--|
| UWAGA! Instalację należy powierzyć wyłącznie wyspecjalizowanym pracownikom. Jeżeli sygnalizator akustyczny w podstawie będzie pracować bez czujek automatycznych lub sygnalizatora optycznego LSN, należy połączyć styki b1 i b2. | |
| OSTRZEZENIE! Elementy pod napięciem i odizolowane kable! Ryzyko porażenia prądem elektrycznym! Na czas prac połączeniowych system należy odłączyć od zasilania. | |
| UWAGA! Wyładowania elektrostatyczne! Ryzyko uszkodzenia elementów elektronicznych. Założyć opaskę uziemiającą lub podjąć inne odpowiednie środki ostrożności. | |

Instalacja

Sygnalizator akustyczny jest mocowany śrubami bezpośrednio do sufitu lub ściany przy pomocy płyty montażowej (3) lub opcjonalnej podstawy mocującej (7).

Montaż podtynkowy:

- Dwoma śrubami przymocować tył obudowy do płaskiej, suchej powierzchni, wykorzystując gotowe otwory montażowe (6).
- Wprowadzić przewody przez trapezoidalny otwór (5) w dole płyty montażowej i sygnalizatora akustycznego w podstawie.
- Korzystając z zespołu zacisków podłączyć przewody do sygnalizatora akustycznego w podstawie.
- Zamocować sygnalizator akustyczny (2) na płycie montażowej używając dwóch uchwytów zatrzaskowych.

Montaż natynkowy:

W podstawie montażowej do natynkowej instalacji kabli FNM-SPACER (może być zamawiana oddzielnie) znajdują się gotowe otwory (8) do wprowadzenia kabli, które w razie potrzeby można wykorzystać. Podczas instalacji należy postępować według instrukcy natynkowego doprowadzania kabli (patrz powyżej).

Opis działania

W wersjach z 32 sygnałami dźwiękowymi (w tym sygnał DIN 33404 cz. 3), sygnalizator spełnia szerokie spektrum wymogów, dotyczących sygnalizowania alarmu i ewakuacji. Natężenie dźwięku może mieć do 5 poziomów, z możliwością płynnej regulacji, w celu dostosowania do środowiska pracy. Poziom ciśnienia akustycznego może mieć wartość od 65 dB do 90 dB, zależnie od rodzaju sygnału i ustawionego natężenia dźwięku. Sygnalizatory emitujące ten sam rodzaj sygnału zapewniają niezawodną i bezwłoczną synchronizację w obrębie pętli. Sygnalizator można łatwo i w przejrzysty sposób programować z poziomu centrali sygnalizacji pożaru. Sygnalizator akustyczny w podstawie może pracować w połączeniu z automatyczną czujką serii 420 (4), sygnalizatorem optycznym FNS-420-R LSN lub odpowiednią pokrywą (1).

Dane techniczne

| | |
|--|---|
| Napięcie pracy | 15 ÷ 33 VDC |
| Pobór prądu <ul style="list-style-type: none">Tryb czuwania Alarm | < 1 mA <p>< 3,7 mA</p> |
| Złącza | 0,28 ÷ 2,5 mm² |
| Wymiary (Ø x wys.) <ul style="list-style-type: none">Z płytą montażową Z podstawą montażową | 115 x 40 mm <p>115 x 50 mm</p> |
| Materiał obudowy | plastik, tworzywo ABS |
| Kolor obudowy | czerwony, podobny do RAL 3001, biały, podobny do RAL 9010 |
| Masa bez opakowania | 200 g |
| Masa z opakowaniem | 245 g |
| Temperatura pracy | -10 ÷ +55°C (-25 ÷ +70 °C)* |
| Temperatura przechowywania | -25 ÷ +85°C |
| Stopień ochrony zgodnie z normą EN 60529 | IP 21 C (IP 43*) |
| Poziom ciśnienia akustycznego w odległości 1 m | Maks. 90 dB(A) |
| Zakres częstotliwości | 440 Hz do 2,90 kHz |

| FNM-420-A-BS-WH FNM-420-A-BS-RD | en |
|-----------------------------------|----|
|-----------------------------------|----|

Safety Instructions

| | |
|--|--|
| NOTICE! Installation must only be carried out by authorized personnel. If you operate the base sounder without automatic detectors or LSN strobe, you must bridge contacts b1 and b2. | |
| WARNING! Live components and stripped cable! Risk of injury from electric shock. The system must be current-free during connection work. | |
| CAUTION! Electrostatic discharge (ESD)! Electronic components could become damaged. Ground yourself using a wrist strap or take other suitable measures. | |

Installation

The acoustic signaling device is screwed directly onto the ceiling or wall using the mounting plate (3) or an optional mounting base (7).

Flush mounting:

- On a level, dry surface, fit the rear of the housing using the pre-punched bore holes (6) and two screws.
- Feed the cable through the trapezoid opening (5) on the bottom of the mounting plate and base sounder.
- Wire the base sounder using the terminal block.
- Click the base sounder (2) onto the two snap-fit hooks of the mounting plate.

Surface mounting:

The FNM-SPACER Mounting Base For Surface Cabling (which can be ordered separately) has pre-punched cable openings (8), which can be removed if required. To install, follow the installation instructions for flush-mounted cabling (see above).

Functional Description

With 32 tone variants (incl. DIN tone 33404 part 3), the signaling device meets the various requirements for alarm signaling and evacuation. The volume of the tones has up to five levels, and can be flexibly adjusted according to the operational environment. Here, the sound level varies between 65 dB and 90 dB depending on the tone type and volume. Signaling devices with the same tone type offer a flawless and delay-free synchronization within a loop. You can program the signaling device easily and clearly via the control panel.

You can operate the base sounder using a 420-series automatic detector (4), an FNS-420-R LSN Strobe or a suitable cover (1).

Technical Specifications

| | |
|--|---|
| Operating voltage | 15 V DC to 33 V DC |
| Current consumption <ul style="list-style-type: none">Standby Alarm | < 1 mA <p>< 3,7 mA</p> |
| Connectors | 0.28 mm² to 2.5 mm² |
| Dimensions (Ø x H) <ul style="list-style-type: none">With mounting plate With mounting base | 115 x 40 mm <p>115 x 50 mm</p> |
| Housing material | Plastic, ABS |
| Housing color | Red, similar to RAL 3001 white, similar to RAL 9010 |
| Weight without packaging | 200 g |
| Weight with packaging | 245 g |
| Permissible operating temperature | -10 °C to +55 °C (-25 °C to +70 °C)* |
| Permissible storage temperature | -25 °C to +85 °C |
| Protection category as per EN 60529 | IP 21 C (IP 43*) |
| Sound pressure level at a distance of 1 m | Max. 90 dB(A) |
| Frequency range | 440 Hz to 2.90 kHz |

*Manufacturers declaration, not third party approved

| es | 5 |
|----|---|
|----|---|

Instrucciones de seguridad

| | |
|--|--|
| ¡NOTA! La instalación debe realizarla exclusivamente personal autorizado. Si utiliza la base con sirena sin los detectores automáticos ni luces estroboscópicas, debe unir los contactos b1 y b2. | |
| ¡ADVERTENCIA! Componentes cargados y cables desnudos. Riesgo de descargas eléctricas. El sistema debe estar desconectado de la corriente durante el proceso de instalación. | |
| ¡PRECAUCIÓN! Descarga electrostática (ESD). Los componentes electrónicos pueden resultar dañados. Protéjase con un brazaletе antiestático o mediante otros procedimientos apropiados. | |

Instalación

El dispositivo de señalización acústica se atornilla directamente en el techo o pared utilizando la placa de montaje (3) o una base de montaje opcional (7).

Montaje empotrado:

- En una superficie nivelada y seca, coloque la parte posterior de la carcasa utilizando los agujeros pretaladrados (6) y dos tornillos.
- Pase el cable a través de la apertura trapezoidal (5) de la parte inferior de la placa de montaje y de la base con sirena.
- Conecte el cableado en la base con sirena mediante el bloque de terminales.
- Encaje la base con sirena (2) en los dos ganchos de ajuste de la placa de montaje.

Montaje en superficie:

La base de montaje FNM-SPACER para el cableado en superficie (que se puede solicitar por separado) tiene aperturas pretaladradas para los cables (8), que se pueden retirar si es necesario. Para realizar la instalación, siga las instrucciones de instalación para el cableado empotrado (consulte el apartado anterior).

Descripción funcional

Con 32 variantes de tonos (incluido el tono DIN 33404 parte 3), el dispositivo de señalización cumple los requisitos necesarios para la evacuación y señalización de alarma. El volumen de los tonos tiene hasta cinco niveles y se puede ajustar de forma flexible en función del entorno operativo. En este punto, los niveles de sonido varían entre 65 dB y 90 dB según el tipo y volumen del tono. Los dispositivos de señalización con el mismo tipo de tono ofrecen una sincronización perfecta y sin retardo en el lazo. Puede programar el dispositivo de señalización de forma fácil y clara mediante el panel de control.

Puede utilizar la base con sirena con un detector automático de la serie 420 (4), una luz estroboscópica FNS-420-R LSN o una carcasa adecuada (1).

Especificaciones técnicas

| | |
|---|--|
| Tensión en funcionamiento | De 15 VCC a 33 VCC |
| Consumo de corriente <ul style="list-style-type: none">Reposo Alarma | < 1 mA <p>< 3,7 mA</p> |
| Conectores | De 0,28 mm² a 2,5 mm² |
| Dimensiones (Ø x Al.) <ul style="list-style-type: none">Con placa de montaje Con base de montaje | 115 x 40 mm <p>115 x 50 mm</p> |
| Material de la carcasa | Plástico, ABS |
| Color de la carcasa | Rojo, parecido a RAL 3001; blanco, parecido a RAL 9010 |
| Peso sin embalaje | 200 g |
| Peso con embalaje | 245 g |
| Temperatura de funcionamiento permitida | De -10 °C a +55 °C (De -10 °C a +70 °C) |
| Temperatura de almacenamiento permitida | De -25 °C a +85 °C |
| Categoría de protección según EN 60529 | IP 21 C (IP 43*) |
| Nivel de presión acústica a una distancia de 1 m | Máx. 90 dB(A) |
| Rango de frecuencia | De 440 Hz a 2,90 kHz |

| 6 | fr |
|---|----|
| | |
| Consignes de sécurité | |
| REMARQUE ! <div>L'installation doit être réalisée exclusivement par du personnel autorisé. Si vous utilisez la sirène de socle sans détecteurs automatiques ou flashes LSN, vous devez relier les contacts b1 et b2.</div> | |
| | |
| AVERTISSEMENT! <div> Composants sous tension et câbles dénudés. Risque de blessures par choc électrique. Assurez-vous que l'alimentation électrique est coupée lorsque vous effectuez les branchements de l'appareil.</div> | |
| | |
| ATTENTION! <div> Risque de décharge électrostatique pouvant endomager les composants électroniques. Reliez-vous à la terre à l'aide d'un bracelet anti-statique ou protégez-vous par toute autre mesure adéquate.</div> | |

Installation

Le dispositif de signalisation acoustique est vissé directement dans le mur ou le plafond à l'aide de la plaque de fixation (3) ou un socle de fixation (7) en option.

Montage encastré :

- Sur une surface sèche et plate, fixez l'arrière du boîtier avec deux vis en utilisant les trous de fixation prédécoupés (6).
- Faites passer le câble par l'ouverture trapézoïdale (5) à la base du boîtier et de la sirène de socle.
- Câblez la sirène de socle à l'aide du bornier.
- Enclenchez la sirène de socle (2) sur les deux crochets encliqu etables de la plaque de fixation.

Montage en surface :

Le socle de fixation FNM-SPACER pour acheminement du câble en surface (qui peut être commandé séparément) dispose d'ouvertures prédécoupées (8), qui peuvent être retirées le cas échéant. Pour l'installation, suivez les instructions d'installations pour l'acheminement des câbles encastré (voir ci-dessus).

Description fonctionnelle

Avec 32 tonalités différentes (dont la tonalité DIN 33404, partie 3), le dispositif de signalisation d'incendie répond aux diverses exigences relatives à la signalisation d'alarme et à l'évacuation. Il existe jusqu'à cinq volumes de tonalité. Le volume peut donc être ajusté en fonction de l'environnement du dispositif. Ici, le niveau acoustique oscille entre 65 dB et 90 dB, en fonction du type de tonalité et du volume choisis. Les dispositifs de signalisation ayant le même type de tonalité permettent une synchronisation parfaite et continue en boucle. Le panneau de contrôle vous permet de programmer le dispositif de signalisation de façon simple et claire. Vous pouvez utiliser la sirène de socle avec un détecteur automatique de la gamme 420 (4), un flash LSN FNS-420-R ou un couvercle approprié (1).

Spécifications techniques

| | |
|---|--|
| Tension de fonctionnement | 15 V c.c. - 33 V c.c. |
| Consommation | |
| - Veille | < 1 mA |
| - Alarme | < 3,7 mA |
| Connecteurs | 0,28 mm² à 2,5 mm² |
| Dimensions (Ø x H) | |
| - Avec plaque de fixation | 115 x 40 mm |
| - Avec socle de fixation | 115 x 50 mm |
| Matière du boîtier | Plastique, ABS |
| Couleur du boîtier | Rouge, similaire à la référence RAL 3001 <p>blanc, similaire à la référence RAL 9010</p> |
| Poids (emballage exclus) | 200 g |
| Poids (emballage inclus) | 245 g |
| Température de fonctionnement admissible | -10 °C à +55 °C <p>(-25 °C à +70 °C)*</p> |
| Température de stockage admissible | -25 °C à +85 °C |
| Catégorie de protection suivant EN 60529 | IP 21 C (IP 43*) |
| Niveau de pression acoustique à une distance de 1 m | Max. 90 dB(A) |
| Bande de fréquences | 440 Hz à 2,90 kHz |

| hr | FNM-420-A-BS-WH FNM-420-A-BS-RD |
|----|-----------------------------------|
|----|-----------------------------------|

Sigurnosne upute

| | |
|----------|---|
| ! | NAPOMENA! <div> Ugradnju smije izvoditi isključivo obučeno osoblje. Ako sirenom na podnožju upravljate bez automatskih detektora ili LSN optičkih signalizatora (strobo lampi), potrebno je premostiti kontakt b1 i b2.</div> |
| | |
| ! | UPOZORENJE! <div> Komponente pod naponom i neizolirani kabel! Opasnost od tjelesnih povreda uslijed strujnog udara. Sustav ne smije biti pod naponom tijekom radova na ugradnji.</div> |
| | |
| ! | OPREZ! <div> Elektrostatsko pražnjenje (ESD)! Elektroničke komponente se mogu oštetiti. Uzemljite se pomoću zaštitne vodljive narukvice ili putem drugih prikladnih mjera.</div> |

Montaža

Zvučni signalni uređaj pričvršćuje se izravno na strop ili zid pomoću montažne pločice (3) ili opcionalnog montažnog podnožja (7).

Podžbukna montaža:

- Montirajte stražnju stranu kućišta na ravnu i suhu površinu koristeći već pripremljene uvode (6) i dva vijka.
- Provcite kabel kroz trapezoidni otvor (5) na dnu montažne pločice i sirene na podnožju.
- Pomoću razdjelnika spojite sirenu na podnožju.
- Utisnite sirenu na podnožju (2) u obje hvataljke sa škljocnim mehanizmom na montažnoj pločici.

Nadžbukna montaža:

Montažno podnožje FNM-SPACER za nadžbukno polaganje kabela (može se zasebno naručiti) ima pripremljene kabelske uvode (8) koji se po potrebi mogu ukloniti. Kod montaže slijedite instalacijske upute za podžbukno polaganje kabela (pogledajte tekst iznad).

Opis funkcija

Ovaj signalni uređaj zahvaljujući mogućnosti stvaranja 32 vrste zvuka (uključujući i zvukove prema DIN normi 33404 dio 3) zadovoljava različite zahtjeve za signaliziranje alarma i evakuaciju. Raspon jačine zvukova obuhvaća pet razina i može se fleksibilno podešavati prema radnoj okolini. Na prikazanom primjeru razina zvuka varira između 65 dB i 90 dB ovisno o vrsti i jačini zvuka. Signalni uređaji s istom vrstom zvuka nude besprijekornu sinkronizaciju bez vremenske odgode unutar mreže. Programiranje signalnih uređaja obavlja se jednostavno i pregledno putem upravljačke ploče.

Sirenom na podnožju možete upravljati pomoću automatskih detektora serije 420 (4), FNS-420-R LSN optičkih signalizatora (strobo lampi) ili prikladnog poklopca (1).

Tehničke specifikacije

| | |
|---|---|
| Radni napon | 15 V DC do 33 V DC |
| Potrošnja struje | |
| - U stanju pripravnosti | < 1 mA |
| - U slučaju alarma | < 3,7 mA |
| Priključci | 0,28 mm² do 2,5 mm² |
| Dimenzije (Ø x V) | |
| - S montažnom pločicom | 115 x 40 mm |
| - S montažnim podnožjem | 115 x 50 mm |
| Materijal kućišta | Plastika, ABS |
| Boja kućišta | Crvena, slična s RAL 3001; <p>bijela, slična s RAL 9010</p> |
| Težina bez pakiranja | 200 g |
| Težina s pakiranjem | 245 g |
| Dopuštena radna temperatura | -10 °C do +55 °C <p>(-25 °C do +70 °C)*</p> |
| Dopuštena temperatura za skladištenje | -25 °C do +85 °C |
| Zaštitna klasa prema EN 60529 | IP 21 C (IP 43*) |
| Razina zvučnog tlaka pri udaljenosti od 1 m | Maks. 90 dB(A) |
| Raspon frekvenciie | 440 Hz do 2,90 kHz |

| FNM-420-A-BS-WH FNM-420-A-BS-RD | hu |
|-----------------------------------|---|
| | |
| Biztonsági előírások | |
| ! | FIGYELEM! <div>A telepítést csak jogosult személyzet végezheti. Ha automatikus érzékelők, vagy LSN-fényjelző nélkül alkalmazza az aljzatszirénát, át kell hidalnia a b1 és b2 érintkezőket.</div> |
| | |
| ! | FIGYELEMEZTETÉS! <div>Feszültség alatti alkatrészek és csupasz kábel! Áramüt-ésveszély. A rendszer a vezetékszerelési munkálatok során ne legyen feszültség alatt.</div> |
| | |
| ! | VIGYÁZAT! <div>Elektrosztatikus kislülésveszély (ESD)! Az elektronikus alkatrészek esetleg megsérülhetnek. Gondoskodjon saját földeléséről egy csuklószorító segítségével, vagy más módon.</div> |

Felszerelés

A hangjelző készülék közvetlenül a mennyezethez vagy a falhoz van csavarozva a szerelőlemez (3) vagy egy opcionális szerelőaljzat segítségével (7).
Süllyesztett szerelés:

- Egy vízszintes és száraz felszínre illeszse oda a ház hátulsó részét az perforált szerelőfuratok (6) és két csavar segítségével.
- Vezesse át a kábelt az aljzatszirénán és szerelőlemez alsó részén található trapéz alakú nyíláson (5).
- Kösse be az aljzatszirénát a csatlakozóblokk segítségével.
- Pattintsa be az aljzatszirénát (2) a szerelőlemezre a két rögzítőkampó segítségével.

Felületi szerelés:

Az FNM-SPACER külső kábelezéssel ellátott szerelőaljzat (külön megrendelhető) perforált kábelyílásokkal (8) rendelkezik, amelyek szükség esetén eltávolíthatók. A telepítéshez kövesse a rejtett kábelvezetésre vonatkozó szerelési útmutatót (lásd fent).

A működés ismertetése

32 különböző választható hangjával (beleértve a DIN-hangot: DIN 33404 3. rész) a jelzőkészülék megfelel a riasztásjelzés és az evakuáció legkülönbözőbb követelményeinek. A hangjelzések akár öt különböző, rugalmasan konfigurálható hangerő beállítással rendelkeznek a működési környezetnek megfelelően. A hangerőszint 65 dB és 90 dB között váltakozik a hang típusától és hangerejétől függően. Az azonos hangtípu-sokkal rendelkező jelzőkészülékek tökéletes és késedelem nélküli szinkronizálással rendelkeznek egy hurkon belül. A tűzjelző központ segítségével a jelzőberendezés egyértelműen és könnyedén programozható. Az aljzatsziréna használható egy 420-as sorozatú automatikus érzékelővel (4), egy FNS-420-R LSN fényjelzővel, vagy egy megfelelő fedéllel (1).

Műszaki specifikációk

| | |
|--|---|
| Működési feszültség | 15–33 V DC |
| Aramfelvétel | |
| - Készenlét | < 1 mA |
| - Riasztás | < 3,7 mA |
| Csatlakozók | 0,28 mm² - 2,5 mm² |
| Méretek (Ø x Ma) | |
| - Szerelőlemezzel | 115 x 40 mm |
| - Szerelési aljzattal | 115 x 50 mm |
| Ház anyaga | Műanyag, ABS |
| Ház színe | Vörös, a RAL 3001-hoz hasonló; <p>fehér, a RAL 9010-hez hasonló</p> |
| Tömeg csomagolás nélkül | 200 g |
| Tömeg csomagolással | 245 g |
| Megengedett működési hőmérséklet | - 10 °C és 55 °C között <p>(- 25 °C és 70 °C között)*</p> |
| Megengedett tárolási hőmérséklet | - 25 °C és 85 °C között |
| Védelmi kategória az EN 60529 szabvány alapján | IP 21 C (IP 43*) |
| Hangnyomásszint 1 m távolságban | Max. 90 dB(A) |
| Frekvenciatartomány | 440 Hz 2,90 kHz |

| it | 7 |
|-----------------------------|---|
| | |
| Istruzioni per la sicurezza | |
| ! | NOTA! <div>L'installazione deve essere eseguita solo da personale autorizzato. Se si utilizza la base sirena senza i rivelatori automatici o il lampeggiante stroboscopico LSN, è necessario un ponte tra i contatti b1 e b2.</div> |
| | |
| ! | AVVERTIMENTO! <div>Componenti sotto tensione e cavo scoperto. Rischio di scosse elettriche. Il sistema non deve essere collegato alla presa di corrente durante le operazioni di collegamento.</div> |
| | |
| ! | ATTENZIONE! <div>Scariche elettrostatiche (ESD). Rischio di danneggiamento per i componenti elettronici. Eseguire un collegamento a terra mediante un cinturino o prendere le dovute precauzioni.</div> |

Installazione

Il dispositivo di segnalazione acustica viene avvitato direttamente sul soffitto o sulla parete tramite la piastra di montaggio (3) o una base di montaggio opzionale (7).

Montaggio a incasso:

- Su una superficie piana ed asciutta, sistemare la parte posteriore dell'alloggiamento usando le aperture preforate (6) e due viti.
- Far scorrere il cavo attraverso l'apertura trapezoidale (5) nella parte inferiore della piastra di montaggio e della base sirena.
- Cablare la base sirena usando il blocco terminale.
- Far scattare la base sirena (2) in posizione nei due ganci a scatto della piastra di montaggio.

Installazione su superfici:

La base di montaggio per cablaggio su superfici FNM-SPACER (che può essere ordinata separatamente) è dotata di aperture preforate per i cavi (8) che è possibile rimuovere, se necessario. Per l'installazione, seguire le istruzioni relative al cablaggio a incasso (vedere sopra).

Descrizione delle funzioni

Con 32 varianti di tono (incluso il tono DIN 33404 parte 3), il dispositivo di segnalazione soddisfa i diversi requisiti per la segnalazione di allarmi e l'evacuazione. Il volume dei toni è dotato di cinque livelli e può essere regolato in modo flessibile in base all'ambiente di utilizzo. In questo modello, il livello sonoro varia tra 65 dB e 90 dB in base al tipo di tono e al volume. I dispositivi di segnalazione con lo stesso tipo di tono offrono una sincronizzazione perfetta e senza ritardo all'interno di un loop. È possibile programmare il dispositivo di segnalazione in modo semplice e chiaro tramite la centrale di controllo.

È possibile utilizzare la base sirena usando un rivelatore automatico serie 420 (4), un lampeggiante stroboscopico LSN FNS-420-R o una copertura appropriata (1).

Specifiche tecniche

| | |
|--|--|
| Tensione di esercizio | Da 15 V DC a 33 V DC |
| Consumo | |
| - Condizione di standby | < 1 mA |
| - Allarme | < 3,7 mA |
| Connettori | Da 0,28 mm² a 2,5 mm² |
| Dimensioni (Ø x A) | |
| - Con piastra di montaggio | 115 mm x 40 mm |
| - Con base di montaggio | 115 mm x 50 mm |
| Materiale alloggiamento | Plastica, ABS |
| Colore alloggiamento | Rosso, simile a RAL 3001; <p>bianco, simile a RAL 9010</p> |
| Peso senza confezione | 200 g |
| Peso con confezione | 245 g |
| Temperatura di esercizio consentita | Da -10 °C a +55 °C <p>(Da -25 °C a +70 °C)*</p> |
| Temperatura di stoccaggio consentita | Da -25 °C a +85 °C |
| Categoria di protezione secondo EN 60529 | IP 21 C (IP 43*) |
| Livello di pressione sonora ad una distanza di 1 m | Max 90 dB(A) |
| Gamma frequenze | Da 440 Hz a 2,90 kHz |