

DH-HAC-HUM3201B-P

Cámara estenopeica HDCVI Starlight de 2MP

HDCVI



- Starlight, WDR verdadero de 120dB, 3DNR
- Max 30fp @ 1080P
- Salida HD y SD conmutable
- Lente fija de 2,8 mm
- Audio en interfaz
- DC12V



Resumen del sistema

Experimente video full HD 1080P con la simplicidad de usar la infraestructura de cableado existente. La cámara estenopeica HDCVI Starlight presenta una imagen de alta calidad con detalles ricos incluso en entornos con poca luz extrema y admite WDR real de 120 dB. Ofrece OSD en varios idiomas y salida conmutable HD / SD. El diseño compacto y el alto rendimiento de imagen hacen que la cámara estenopeica sea una opción ideal para aplicaciones de monitoreo invisible como cajeros automáticos.

Funciones

Diseño elaborado

Para adaptar mejor las aplicaciones para el monitoreo invisible, la cámara estenopeica está diseñada con una carcasa compacta de tamaño micro, que minimiza la interferencia contra las actividades en curso. Teniendo en cuenta los requisitos estéticos, el cuerpo de la cámara es completamente negro.

4 señales sobre 1 cable coaxial

La tecnología HDCVI admite la transmisión de 4 señales a través de 1 cable coaxial simultáneamente, es decir, video, audio *, datos y energía. La transmisión de datos de doble vía permite que la cámara HDCVI interactúe con el HCVR, como enviar una señal de control o activar una alarma. Además, la tecnología HDCVI admite PoC para flexibilidad de construcción.

* La entrada de audio está disponible para algunos modelos de cámaras HDCVI.

Sencillez

La tecnología HDCVI hereda la característica nativa de la simplicidad del sistema de vigilancia analógica tradicional, convirtiéndose en la mejor opción para proteger la inversión. El sistema HDCVI puede actualizar sin problemas el sistema analógico tradicional sin reemplazar el cableado coaxial existente. El enfoque plug and play permite la videovigilancia Full HD sin la molestia de configurar una red.

Luz de las estrellas

Con la adopción de un sensor de alto rendimiento, la cámara puede proporcionar un rendimiento incomparable incluso en entornos con poca luz extrema. La función de luz de las estrellas permite capturar más detalles y reconocer colores precisos por la noche o en escenas con iluminación limitada.

Amplio rango dinámico

Integrada con la tecnología de rango dinámico amplio (WDR) líder en la industria, se logran imágenes vividas incluso en las condiciones de iluminación de contraste más intensas. True WDR (120dB) optimiza las áreas brillantes y oscuras de una escena al mismo tiempo para proporcionar un video increíblemente útil.

Multiformato

La cámara admite múltiples formatos de video, incluidos HDCVI, CVBS y otros dos formatos analógicos HD comunes en el mercado. Los cuatro formatos se pueden cambiar a través del menú OSD o por PFM820 (controlador UTC). Esta característica hace que la cámara sea compatible no solo con los HCVR, sino también con los DVR HD / SD existentes de la mayoría de los usuarios finales.

OSD en varios idiomas

El menú OSD proporciona múltiples ajustes de imagen y configuraciones de funciones para cumplir con los requisitos de diferentes escenas de monitoreo. El menú OSD incluye configuraciones como modo de luz de fondo, día / noche, balance de blancos y máscara de privacidad. La cámara admite 11 idiomas para el menú OSD, a saber, chino, inglés, francés, alemán, español, portugués, italiano, japonés, coreano, ruso y polaco.

Protección

Con una tolerancia de voltaje de entrada de $\pm 25\%$, esta cámara se adapta a las condiciones inestables de la fuente de alimentación. Su clasificación de rayos 4KV brinda protección contra la cámara y su estructura contra los efectos de los rayos.

Audio con calidad de transmisión

La información de audio se utiliza como evidencia complementaria en aplicaciones de videovigilancia. La cámara HDCVI admite la transmisión de señales de audio a través de cable coaxial. Además, adopta una tecnología única de procesamiento y transmisión de audio que restaura mejor el audio de la fuente y elimina el ruido, garantizando la calidad y efectividad de la información de audio recopilada.

Especificación técnica**Cámara**

| | |
|-------------------------------------|--|
| Sensor de imagen | CMOS de 1 / 2,8 pulgadas |
| Píxeles efectivos | 1920 (H) × 1080 (V), 2MP |
| Sistema de escaneo | Progresivo |
| Velocidad de obturación electrónica | PAL: 1 / 3s – 1 / 100000s NTSC: 1 / 4s – 1 / 100000s |
| Relación S / N | > 65 dB |
| Iluminación mínima | Color: 0.004LuxLux / F2.4 Blanco y negro: 0.0004LuxLux / F2.4 |

Lente

| | |
|------------------------------|---|
| Tipo de lente | Focal fija |
| Tipo de montaje | M12 |
| Longitud focal | 2,8 milímetros |
| Max. Abertura | F2.4 |
| Punto de vista | 117,9 ° × 103 ° × 59 ° (diagonal x horizontal x vertical) |
| Tipo de iris | Iris fijo |
| Distancia de enfoque cercana | 0,5 m (1,6 pies) |
| Distancia DORI | D: 42,1 m (138,1 pies); O: 16,8 m (55,1 pies); R: 8,4 m (27,6 pies); I: 4,2 m (13,8 pies) |

Vídeo

| | |
|-------------------------------|---|
| Cuadros por segundo | CVI: PAL: 1080P @ 25fps , 720P @ 25 / 50fps NTSC: 1080P @ 30fps , 720P @ 30 / 60fps AHD: PAL: 1080P @ 25fps , 720P @ 25fps NTSC: 1080P @ 30fps , 720P @ 30fps TVI: PAL: 1080P @ 25fps , 720P @ 25ps NTSC: 1080P @ 30fps , 720P @ 30ps CVBS: PAL: 960 × 576H NTSC: 960 × 480H |
| Resolución | 1080P (1920 × 1080); 720P (1280 × 720); 960H (704 × 576/704 × 480) |
| Día / noche | Cambio automático por ICR |
| BLC | BLC / HLC / WDR |
| WDR | 120 dB |
| Balance de Blancos | Auto; manual |
| Ganar control | Auto; manual |
| Reducción de ruido | 3D NR |
| IR inteligente | Sí |
| Desempeñador electrónico | Sí |
| Zoom digital | 4 × |
| Espejo | Apagado en |
| Enmascaramiento de privacidad | Apagado en |

Certificaciones

| | |
|-----------------|---|
| Certificaciones | CE (EN55032, EN55024, EN50130-4, EN60950-1) FCC (CFR 47 FCC Parte 15 subparte B, ANSI C63.4-2014) UL (UL60950-1 + CAN / CSA C22.2 No 60950-1) |
|-----------------|---|

Puerto

| | |
|------------------|---|
| Salida de vídeo | Opciones de salida de vídeo de CVI / TVI / AHD / CVBS por un puerto BNC |
| Entrada de audio | Puerto de captación de sonido RCA de un canal |

Poder

| | |
|------------------------|---------------|
| Fuente de alimentación | 12V ± 30% CC |
| El consumo de energía | Máximo 2,11 W |

Ambiental

| | |
|-------------------------------|--|
| Temperatura de funcionamiento | -30 ° C a +60 ° C (-22 ° F a 140 ° F); <95% (sin condensación) |
| Temperatura de almacenamiento | -30 ° C a +60 ° C (-22 ° F a 140 ° F); <95% (sin condensación) |
| Grado de protección | N / A |

Construcción

| | |
|--------------------------|--|
| Caja | Metal en toda la carcasa |
| Dimensiones de la cámara | 43,5 mm × 36,2 mm × 29,5 mm (1,71 "× 1,43" × 1,16 ") |
| Peso neto | 0,04 kg (0,09 libras) |
| Peso bruto | 0,14 kg (0,31 libras) |

Información sobre pedidos

| Tipo | Número de pieza | Descripción |
|---------------|---------------------------|---|
| Cámara de 2MP | DH-HAC-HUM3201BP-0280P-S2 | Cámara estenopeica HDCVI Starlight de 2MP |
| | DH-HAC-HUM3201BN-0280P-S2 | |
| | HAC-HUM3201BP-0280P-S2 | |
| | HAC-HUM3201BN-0280P-S2 | |
| Accesorios | PFM321 | Adaptador de corriente 12V 1A |
| | PFM320D-015 | Adaptador de corriente 12V 1.5A |
| | PFM320 | Adaptador de corriente 12V 2A |

Dimensiones (mm [pulgadas])

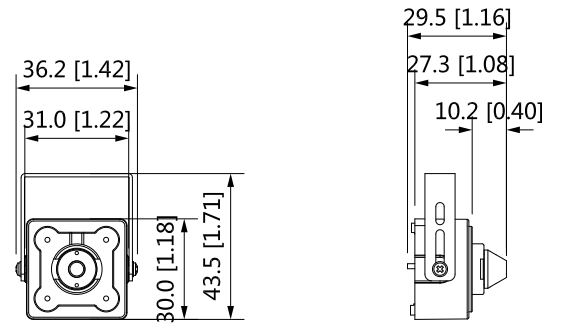

Accesorios

Opcional:



PFM321
Adaptador de corriente 12V 1A



PFM320
Adaptador de corriente 12V 2A



PFM320D-015
Adaptador de corriente

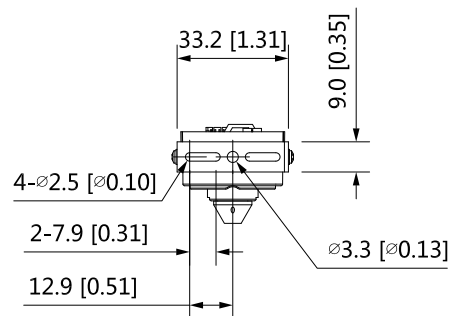

| Montaje en techo | Montaje plano |
|------------------|---------------|
| | |