

# DH-PFA132-E

Caja de conexiones



#### Características

- Diseño estético
- Material: aluminio
- Caja de conexiones

## Especificación técnica

Modelo	DH-PFA132-E
General	
Material	Aluminio
Dimensiones (An. x Al. x Pr.)	φ156mmx39.8mm (φ6.14"x1.57")
Peso	0,48 kg (1,06 libras)
Cojinete de carga (frontal)	3 kg (6,61 libras)
Color	Blanco
Temperatura de funcionamiento	- 40°C ~+60°C(-40°F~+140°F)
Humedad	0-90% de humedad relativa
Modelo aplicable	Consulte el "Selector de accesorios" en <a href="http://www.dahuasecurity.com">www.dahuasecurity.com</a>

## Información sobre pedidos

Escribe	Número de parte	Descripción
Serie de montaje de cámara	DH-PFA132-E	Caja de conexiones
	PFA132-E	Caja de conexiones

## Dimensión (mm/pulgada)

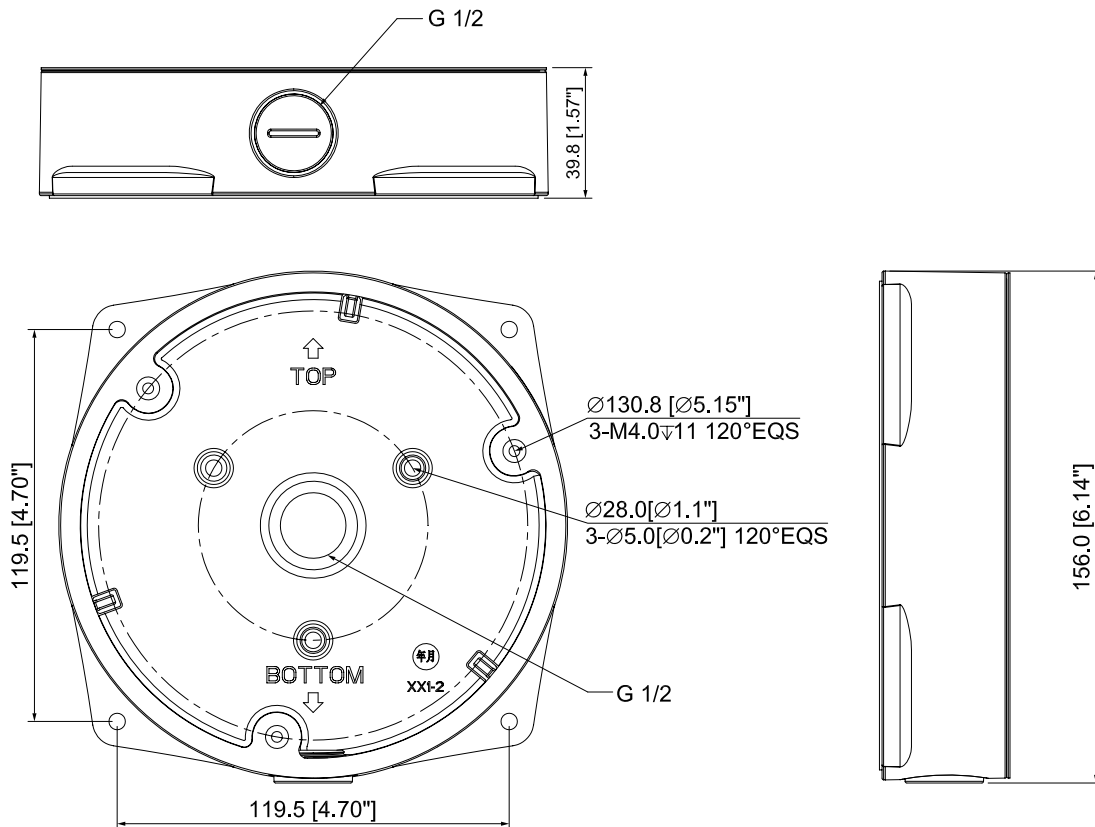

## Solicitud

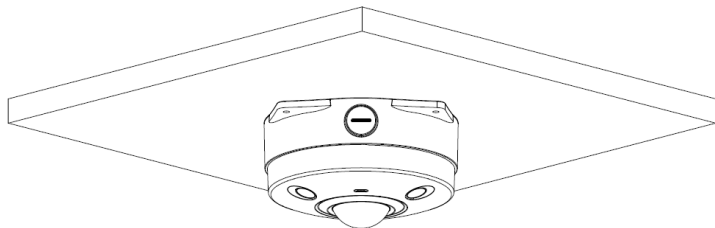

Montaje en techo

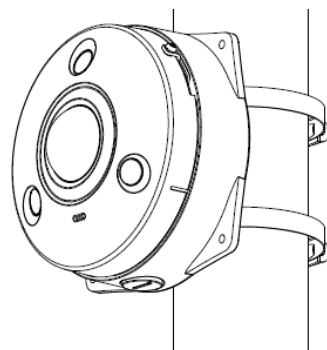

Montaje en poste

## Información del paquete

- Caja de conexiones \* 1
- Tornillo M4 \* 3
- Tornillo ST4 \* 4
- Anclaje de plástico \* 4
- Junta a prueba de agua \* 1
- Pegatina de montaje \* 1