



► Modelo 50GC

## Altavoz amplificado SelecTone®

El altavoz autoamplificado SelecTone® modelo 50GC está diseñado para producir tonos claros y nítidos, mensajes de voz digitales y megafonía en vivo. En el modelo 50GC, se interpone una bocina reentrante corta y plegada entre el diafragma y el espacio de aire circundante. Este diseño proporciona una salida de dBA y una respuesta de frecuencia óptimas.

Cuando se instala con la caja posterior resistente a la intemperie WB, el 50GC es adecuado para uso en exteriores. Los altavoces autoamplificados SelecTone se utilizan individualmente o como parte de un sistema de notificación de emergencia en toda la planta. El módulo de tono universal modelo UTM con 32 tonos, o el módulo de tono personalizado modelo TM33-SD, se conecta a un solo altavoz amplificado SelecTone para uso independiente o a una unidad de comando SelecTone para señalización en toda la planta.

Para la señalización en toda la planta, se instala un kit de conectores en cada altavoz autoamplificado SelecTone y se conecta a un controlador central. Las unidades de comando SelecTone y los centros de mensajes digitales CommCenter® transmiten tonos, mensajes de voz, melodías y megafonía en vivo a un número ilimitado de parlantes amplificados SelecTone. El tamaño compacto y la apariencia atractiva del 50GC lo hacen ideal para su uso en oficinas, pasillos, áreas de recepción y plantas donde los niveles de ruido ambiental no son excesivamente altos y se desea una dispersión uniforme del sonido. La señalización y localización de emergencias son aplicaciones habituales.

### CARACTERÍSTICAS

- Disponible en 24VAC/DC y 120VAC
- Circuitos de estado sólido
- Control de ganancia incorporado, ajustable entre 64 dBA y 88 dBA a 10' (74 dBA a 98 dBA a 1 m)
- Montaje empotrado o en superficie
- Gabinete tipo 3R cuando se usa con la caja posterior WB
- Aprobado por CSFM
- Listado UL y cUL

MODELO	VOLTAJE	CORRIENTE DE OPERACIÓN	CORRIENTE DE ESPERA*	DECIBELS	
				10'	1M
50GC-024BG	24VDC	0.09 amps	0.037 amps	88	98
	24VAC 50/60Hz	0.29 amps	0.147 amps	88	98
50GC-120BG	120VAC 50/60Hz	0.04 amps	0.027 amps	88	98

\* Cuando se utiliza como altavoz autoamplificado

## Altavoz amplificado SelecTone® (50GC)

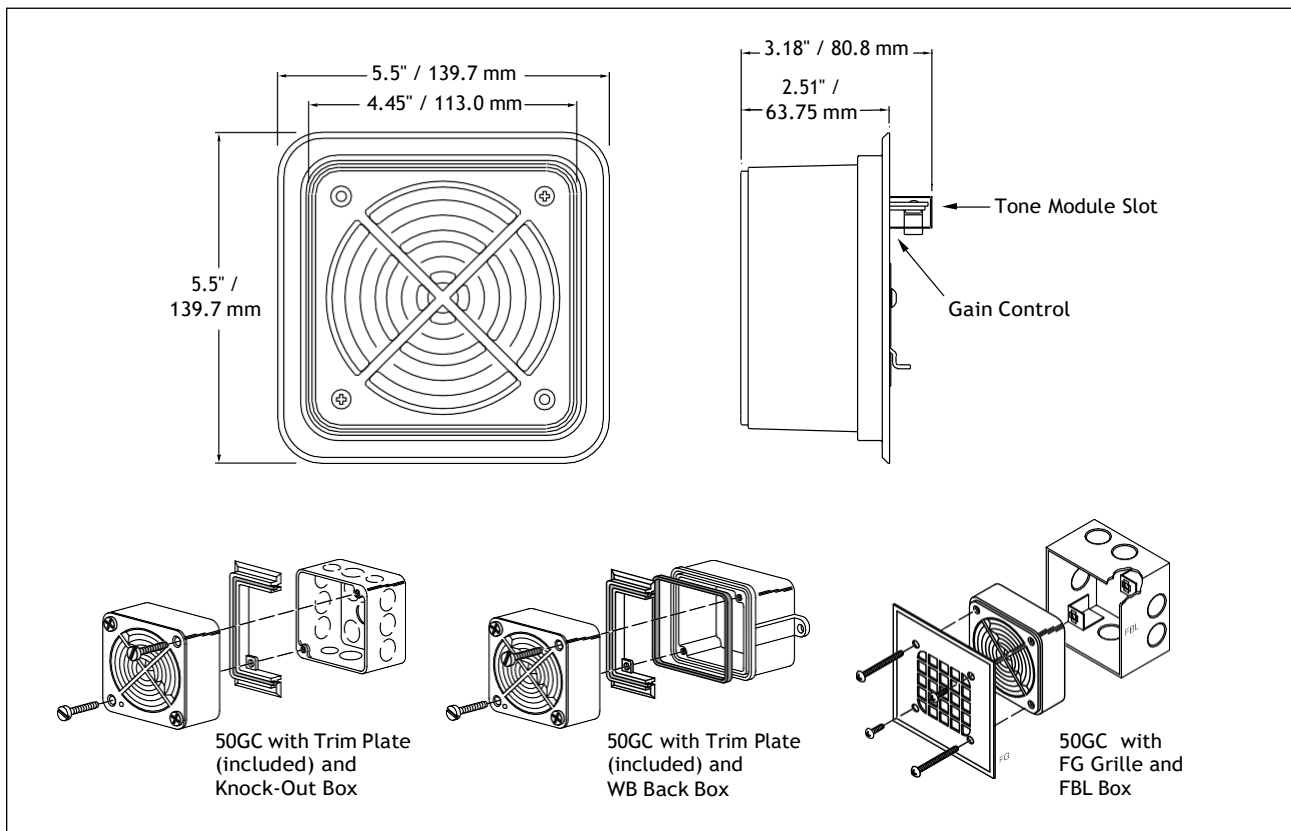

### ESPECIFICACION

Temperature de operación:	-31°F a 151°F	-35°C a 66°C
Net Weight:	1.7 lbs	0.8 kg
Shipping weight:	2.2 lbs	1.0 kg
Altura:	5.5"	139.7 mm
Ancho:	5.5"	139.7 mm
Profundidad:	3.18"	80.8 mm

### COMO ORDENAR

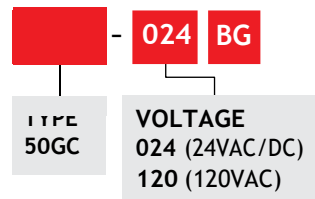

Description	Part Number
Weatherproof Back Box	WB
Grille	FG
Flush Mount Back Box	FBL

#### 1. Selec Model

#### 2. Selec Required Accessory (sold separately)

A. For stand alone operation, select Tone Module:

**UTM** - Universal Tone Module  
(Reference page 215 for list of tones)

**TM33-SD** - Custom Tone Module  
(Reference page 217 for list of tones)

B. For use in systems\*, select Connector Kit. (Reference page 218 for Connector Kits)

**AM25CK** - 25 Vrms, 1 Vrms

**AM70CK** - 70 Vrms, 1 Vrms

**300CK** - 10 Vrms, 1 Vrms

**T-300CK** - 2.7 Vrms, 1 Vrms

**E-300CK** - 1 Vrms, 1 Vrms

\*Call factory for design assistance