

MC205HD-V2 CÁMARA AHD 2MP TIPO BOX

La cámara box **MC205HD-V2** es una cámara de alta definición que cuenta con tecnología AHD, con conector de 4 Pines.

Resolución de video de 2MP con resistencia al agua y al polvo, pudiéndose instalar en exterior.

Características

- Resolución **2 MP**.
- Montaje vertical u horizontal para vehículos.
- Norma IP67: soporta polvo y chorros de Agua, no soporta inmersión.
- Formato AHD alta definición.
- Infrarrojos para visión nocturna de hasta 10mts.
- Conector DIN4 de aviación.
- Angulo de vista de 89° horizontal.

Especificaciones

Modelo	MC205HD-V2
Cámara	
Sensor de Imagen	1 / 3" CMOS
Resolución	2 MP
Tamaño de imagen	1920 x 1080
Iluminación Mínima	0.1 lux F1.2
Infrarrojos	10 m
Lente	2.8 mm
Balance de Blancos	1/30 Second -1/10000 Second
Tipo de conector	DIN 4 PINES
Alimentación	DC 12V(PON)
Temperatura de operación	-20°C ~ 50°C
Peso	380 g
Protección IP	IP67



Dimensiones

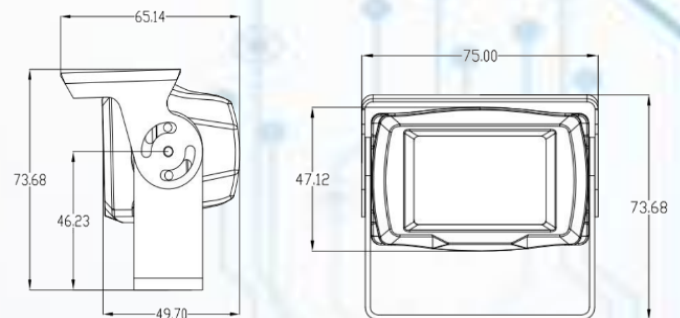

Las especificaciones del producto están sujetas a cambios sin previo aviso.