

Recinto de bastidor de carbono

Serie CRxU1

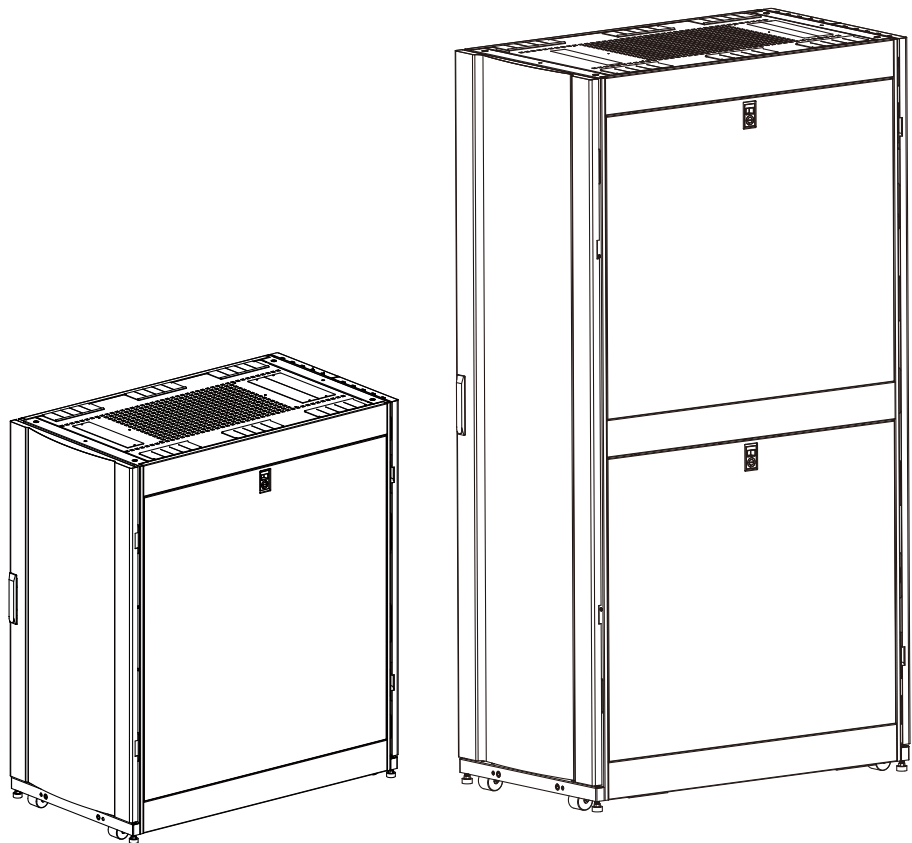

GUARDA ESTAS INSTRUCCIONES

Lea este manual y siga las instrucciones de instalación y uso.

Tabla de contenido

Las instrucciones de seguridad	1
Identificación de la pieza	2
Componentes de la caja	2
Herrajes y accesorios	2
Instalación de la caja	3
Etiquetas de precaución	3
Mover, desempacar y colocar el gabinete	4
Nivelación del recinto	6
Estabilizar el recinto	6
Gestión de puesta a tierra	6
Configuración del gabinete	7
Cerraduras de puertas y paneles laterales	7
Retire las puertas delantera y trasera	7
Puerta delantera inversa	9
Abrir y quitar los paneles laterales	12
Abrir y quitar el panel del techo	12
Ajuste los ángulos del bastidor y los canales de accesorios	13
Conexión de gabinetes In-Row	14
Mantenimiento de cable	15
Instalación del equipo	16

Las instrucciones de seguridad



Lea atentamente estas instrucciones antes de usar.

- La carcasa es un objeto pesado. Se recomienda encarecidamente el uso de medios mecánicos adecuados para mover el gabinete a la ubicación deseada en largas distancias para minimizar el riesgo de lesiones o daños a la unidad. El uso de las ruedas incluidas es para mover el gabinete en distancias cortas. Asegúrese de que las patas niveladoras se hayan levantado antes de usar las ruedas para mover el gabinete. Para mover la caja sobre ruedas, empujela desde la parte delantera o trasera. Jalar o empujar el gabinete desde los lados puede ocasionar un grave peligro de vuelco.
- Por motivos de seguridad, se recomienda encarecidamente manipular esta unidad entre dos o más personas. Tenga cuidado al desembalar, mover e instalar la caja. El incumplimiento puede causar lesiones graves o daños a la unidad.
- Manipule la unidad con cuidado. Tome precauciones para evitar dañar la carcasa al desembalar, mover, volver a embalar o instalar. Los daños a la unidad como resultado de negligencia no están cubiertos por la garantía.
- Inspeccione cuidadosamente el producto y los accesorios incluidos antes de usarlos. No utilice una carcasa con daños visibles.
- Antes de instalar el gabinete, asegúrese de que el piso sea uniforme y capaz de soportar la carga total que se instalará en el gabinete, incluido el gabinete mismo.
- No apile las cajas.
- Las ruedas solo deben usarse para mover la caja en distancias cortas. No se deben utilizar ruedas para soportar el peso total instalado del equipo en el bastidor. Las patas niveladoras deben bajarse y asegurarse de modo que las ruedas se eleven por encima del nivel del suelo.
- Mantenga la carcasa en un espacio adecuadamente ventilado y no bloquee los alrededores de la carcasa para garantizar una ventilación adecuada.
- Instale la caja en un área interior, libre de polvo, humedad extrema y cambios de temperatura, lejos de objetos inflamables, contaminantes conductores y exposición a la luz solar directa.
- Conserve los materiales de embalaje si se va a reenviar la carcasa. No envíe el gabinete con ningún equipo instalado. Esto puede provocar daños en el material de embalaje que pueden provocar daños en la unidad.

Identificación de piezas

Componentes del gabinete

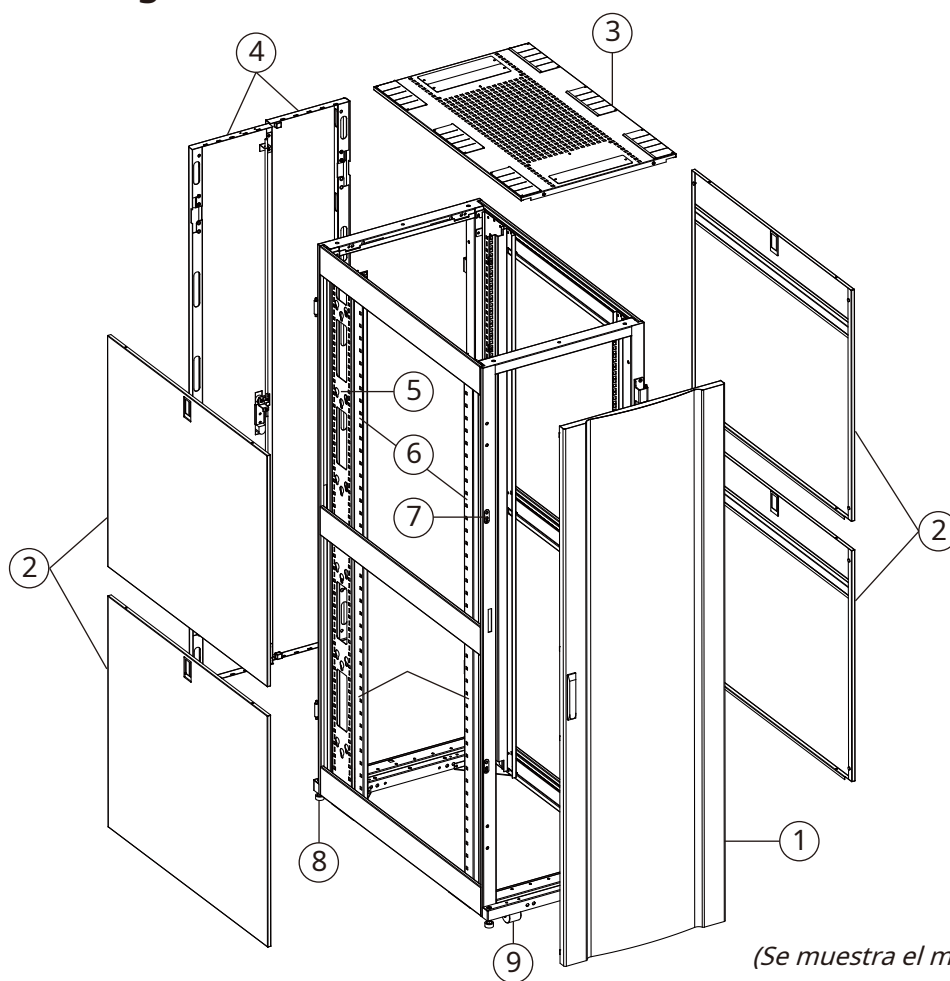

(Se muestra el modelo CR42U11001)

1. Puerta delantera extraíble, reversible y bloqueable
2. Paneles laterales extraíbles y bloqueables
3. Panel de techo ventilado
4. Puertas traseras divididas removibles y bloqueables
5. Canales de accesorios traseros
- Ángulos de rack verticales ajustables en profundidad
7. Soportes de conexión de rack en fila
8. Pies niveladores
9. Ruedas

Herrajes y Accesorios

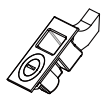

Pestaña de retención *

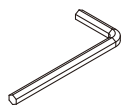

Llave Allen



Clave (2)



Tornillo de cabeza Phillips M6 (50)



Tuerca de jaula M6 (50)



Arandela de copa (50)

Instalación del gabinete



Lea todas las instrucciones antes de instalar. El recinto es un objeto extremadamente pesado. Por razones de seguridad, se recomienda encarecidamente manipular esta unidad entre dos o más personas. Tenga cuidado al desembalar, mover e instalar la caja. El incumplimiento de estas instrucciones puede causar lesiones graves o daños a la unidad.

Etiquetas de precaución

Las siguientes etiquetas se encuentran adheridas al gabinete y brindan la siguiente información. Lea atentamente estas etiquetas antes de mover e instalar la caja.

(A)

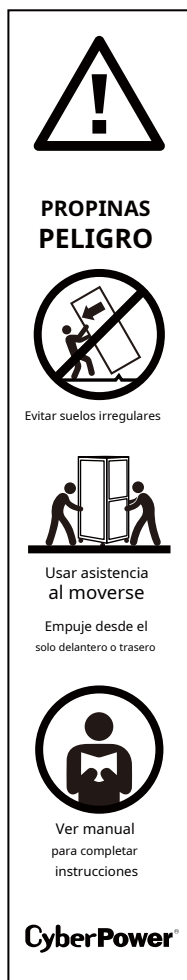

(A)

Peligro de vuelco

(B)

Precaución de instalación del equipo

(C)

Estabilización

(B)

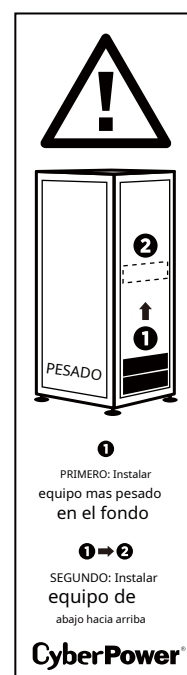

(C)

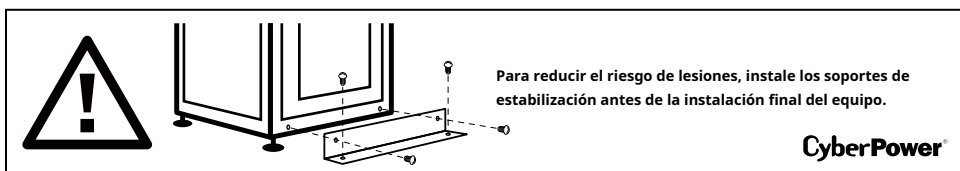

Mover, desempacar y colocar el gabinete



Se recomienda enfáticamente utilizar un medio mecánico adecuado para mover el gabinete a la ubicación deseada para minimizar el riesgo de lesiones o daños a la unidad.

Utilice un elevador mecánico para acercar el armario paletizado al lugar final de instalación. Minimice la distancia que se moverá manualmente el gabinete.



NOTA: El método alternativo para mover la caja es usar 4 cáncamos M8 (suministrados por otros) y atornillándolos en las esquinas del techo del recinto. Los cáncamos deben estar clasificados para soportar al menos 450 kg (1000 lb).

2. Después de mover la unidad a la ubicación deseada, retire el embalaje protector.

NOTA: Los paneles laterales se envían en paquetes separados dentro del gabinete del bastidor. Mantener y guarde el material de embalaje del panel lateral para su uso posterior según sea necesario.

3. Desatornille los soportes de envío de la paleta y el gabinete, y guarde los soportes y el hardware para usarlos más adelante.



Tenga cuidado al retirar los soportes de envío, ya que el gabinete puede moverse inesperadamente.

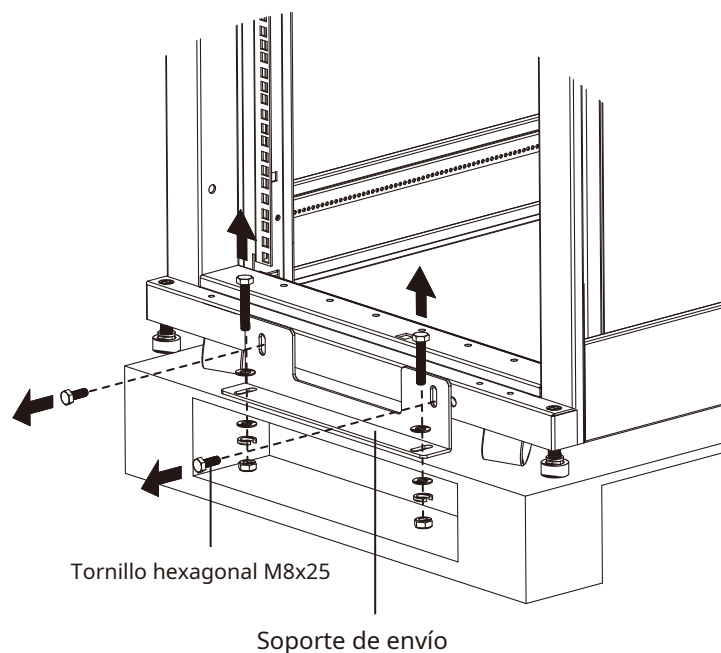

4. Asegúrese de que se hayan levantado las patas niveladoras. De lo contrario, gire las patas niveladoras en el sentido contrario a las agujas del reloj para subirlas.



No utilice las ruedas incluidas para mover la caja largas distancias. Siempre levante las patas niveladoras cuando use las ruedas para mover el gabinete. Si las patas niveladoras no estuvieran levantadas, se dañarían durante el movimiento.

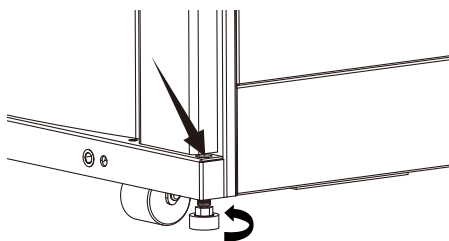

NOTA: Para subir o bajar las patas niveladoras, use un destornillador plano para girar el tornillo desde arriba o una llave fija de 18 mm para girar desde abajo. Ver dibujo arriba.

5. Entre dos o más personas, empuje con cuidado el gabinete desde la parte delantera o trasera para moverlo hacia el piso fuera de la tarima.



- Manipule siempre el recinto entre dos o más personas. Evite los suelos irregulares cuando mueva el armario.
- Para mover la caja sobre ruedas, empújela desde la parte delantera o trasera. Jalar o empujar el gabinete desde los lados puede ocasionar un grave peligro de vuelco.

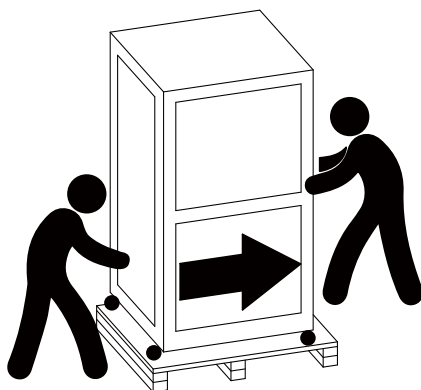

6. Los paneles laterales se envían por separado dentro del gabinete del bastidor. Retire los paneles laterales de su embalaje protector, instale las lengüetas de retención incluidas en los paneles laterales que se muestran a continuación e instale los paneles en el gabinete del bastidor como se muestra en la página 12, Apertura y extracción de paneles laterales.

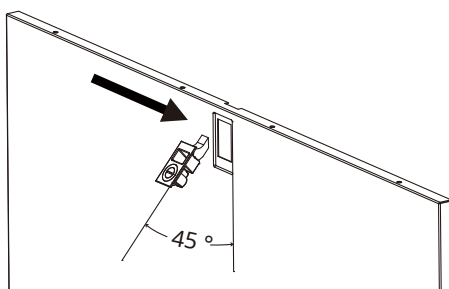

Nivelación del recinto

Este gabinete viene con 4 patas niveladoras instaladas. Gire las patas niveladoras en el sentido de las agujas del reloj para bajarlas al suelo. Asegúrese de que las patas niveladoras sujeten firmemente la caja mientras la mantienen equilibrada y nivelada.

NOTA: Siempre baje las patas niveladoras del gabinete después de colocarlo en su ubicación final de instalación.

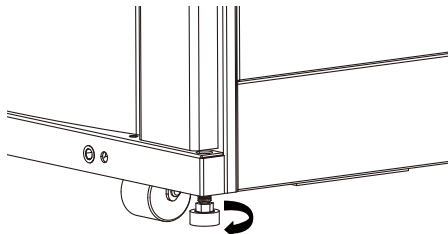

Estabilizar el recinto

Para reducir el riesgo de lesiones, instale los soportes de envío en el marco delantero y trasero antes de la instalación final del equipo. Utilice los dos soportes de envío que se enviaron con el gabinete y atorníllelos a la base del gabinete. Los soportes se pueden instalar dentro o fuera del gabinete para múltiples aplicaciones.

NOTA: Se recomienda instalar los soportes dentro del gabinete e instalar el bastidor opcional kit estabilizador de gabinete (CRA60004) en el exterior del gabinete. Hacer esto reforzará la estabilidad del recinto.

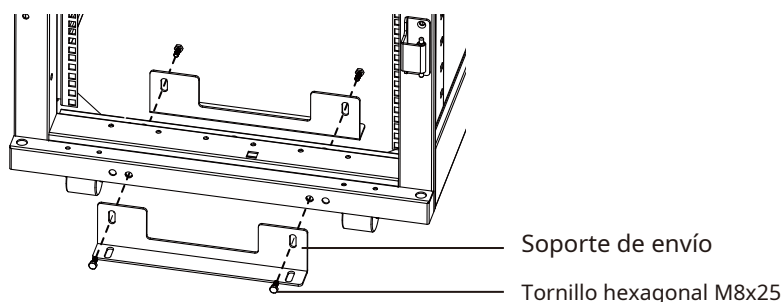

Gestión de puesta a tierra



Se recomienda enfáticamente una conexión a tierra individual por gabinete. El incumplimiento puede resultar en lesiones graves o la muerte.

Todas las puertas del gabinete tienen un cable de tierra preinstalado conectado al marco del gabinete. Para conectar el gabinete a la tierra de la instalación, use los orificios de conexión a tierra reservados en la base del marco de la puerta delantera o trasera para instalar un cable de 8 AWG con el tornillo M6 incluido y conecte el otro lado del cable al punto de conexión a tierra de la instalación.

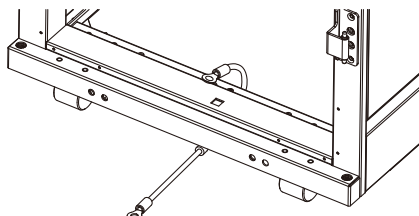

Configuración del gabinete



Configure las siguientes opciones de configuración que se muestran en esta sección antes de montar el equipo en el gabinete.

Cerraduras de puertas y paneles laterales

Las cerraduras de las puertas delanteras, traseras y del panel lateral tienen las mismas llaves. Use las llaves incluidas para operar las cerraduras.

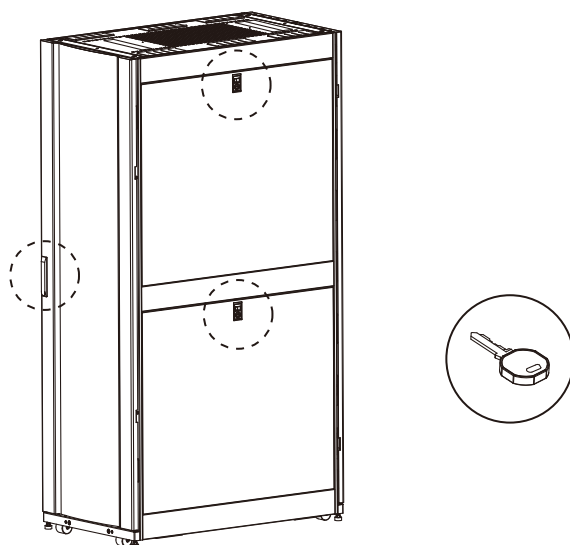

Retire las puertas delantera y trasera

Abra la puerta delantera o trasera a retirar 90 grados.

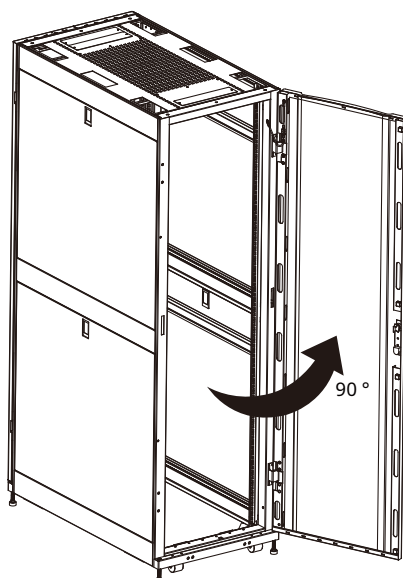

Desconecte el cable de tierra conectado a la puerta y al marco.

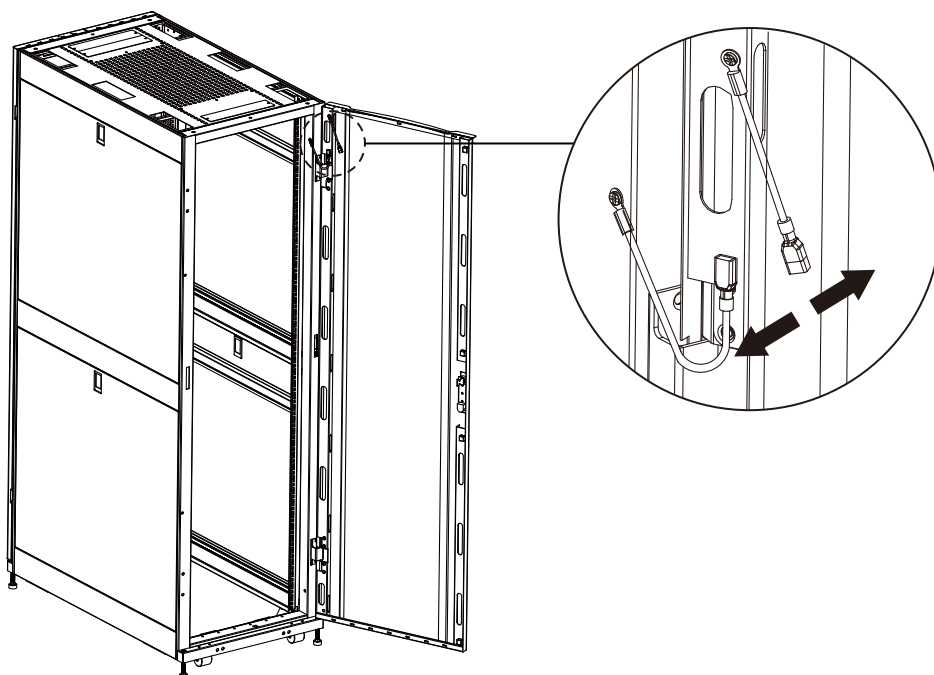

Tire de la puerta hacia arriba para quitarla de la bisagra de la puerta.

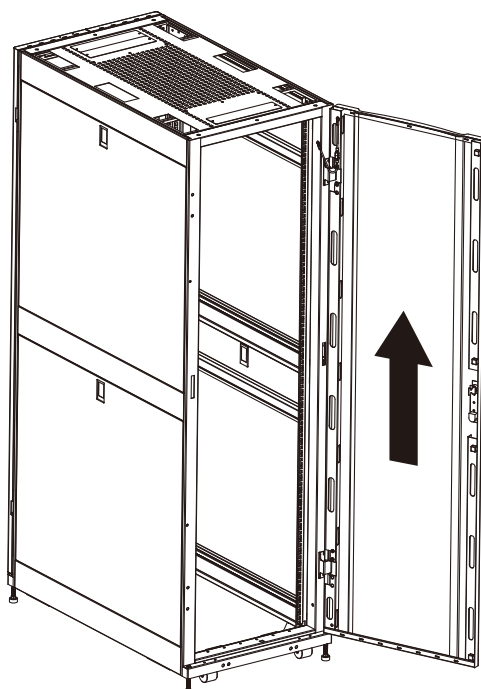

Puerta delantera inversa



Se recomienda que dos o más personas ayuden en esta operación.

1. Quite la puerta delantera siguiendo los pasos descritos en la sección Quite las puertas delantera y trasera. Después de quitarlo, gírelo 180 grados.



2. Retire la cerradura de la puerta y la manija como se muestra a continuación y gire la manija 180 grados. Gire la arandela de leva 90 grados. Vuelva a instalar la cerradura de la puerta y la manija en la puerta.

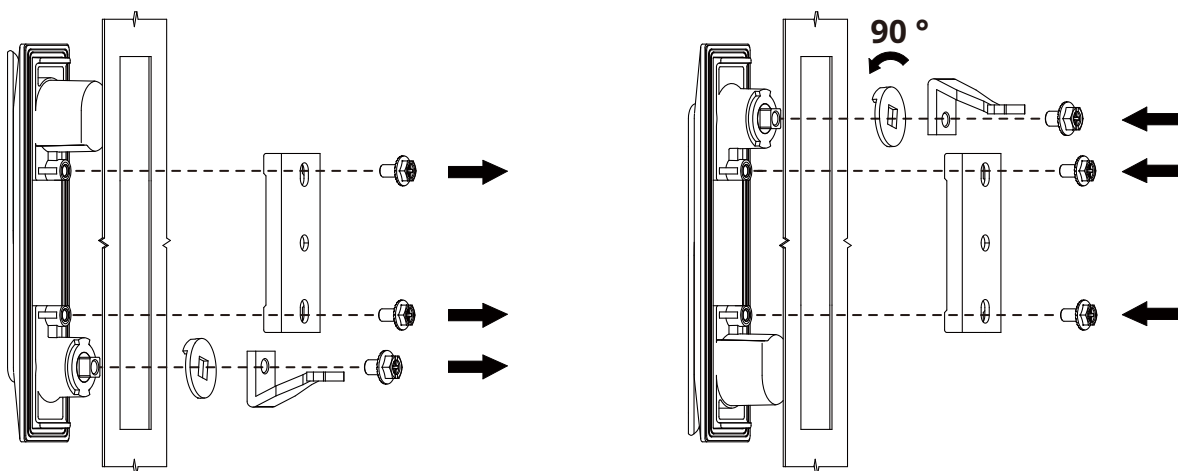

3. Desatornille las dos bisagras y vuelva a instalarlas en el lado opuesto del gabinete.

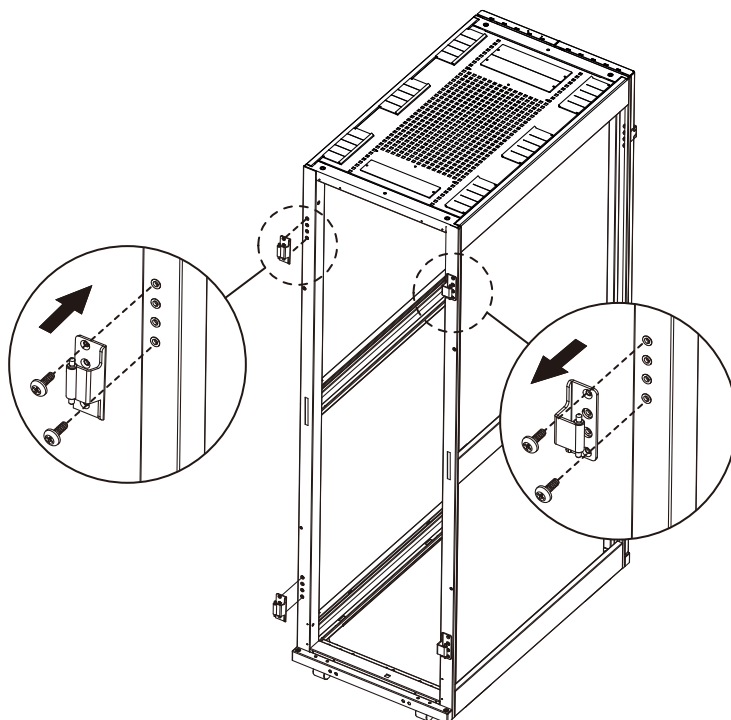

4. Retire los dos pestillos de la puerta desde el interior de la puerta. Vuelva a instalarlos en las ubicaciones correspondientes como se muestra a continuación.

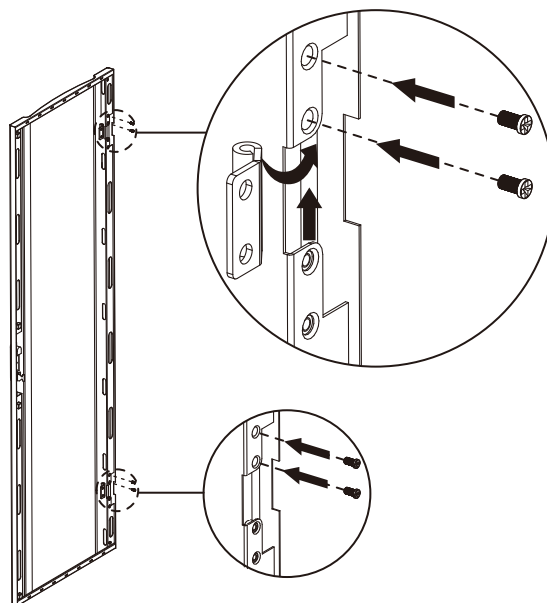

5. Instale la puerta en el lado opuesto colgándola de las bisagras. La puerta ahora se abrirá en la dirección opuesta a la instalada previamente.

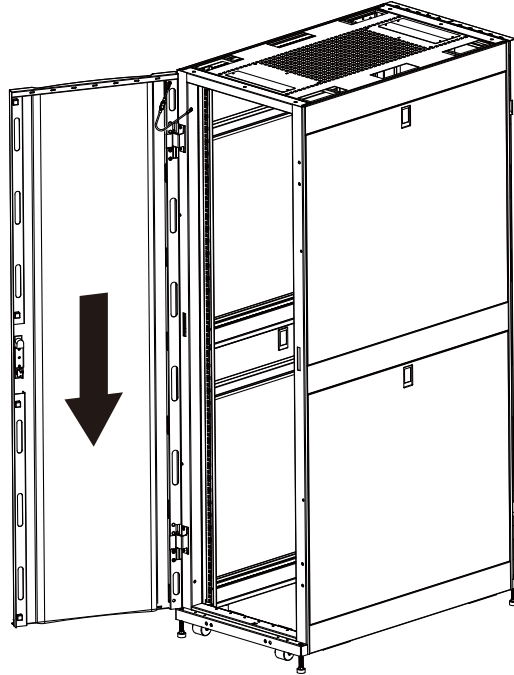

6. Retire los cables de conexión a tierra de la puerta y el marco del gabinete. Vuelva a instalarlos en el lado opuesto de la puerta y el marco, y vuelva a conectarlos como se muestra a continuación.

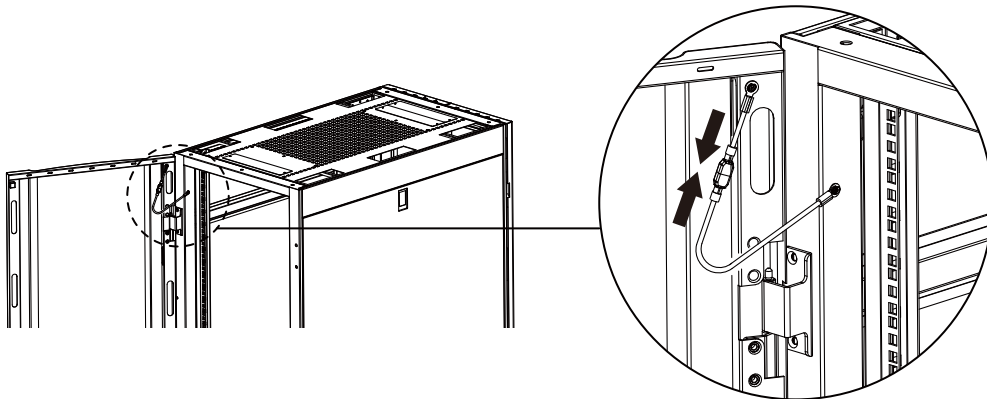

7. Para reubicar la insignia de CyberPower *, separe las dos partes como se muestra a continuación. Para volver a instalar la insignia, mida la distancia vertical y horizontal desde el borde de la puerta como se muestra a continuación y empuje ambas partes para unir las.

NOTA: Presione con fuerza para asegurarse de que la insignia se haya instalado firmemente.

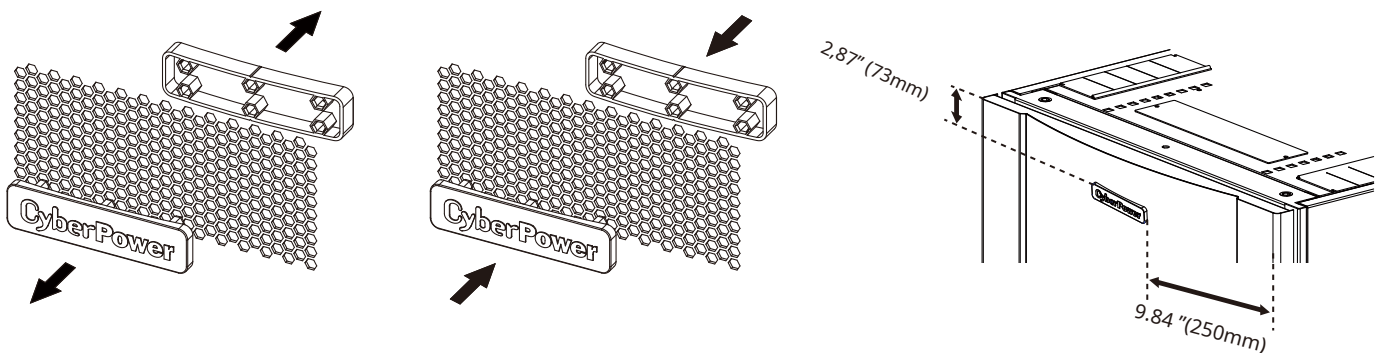

Abrir y quitar los paneles laterales

Desbloquee el panel lateral y presione la lengüeta de retención hacia abajo para liberar el panel lateral.

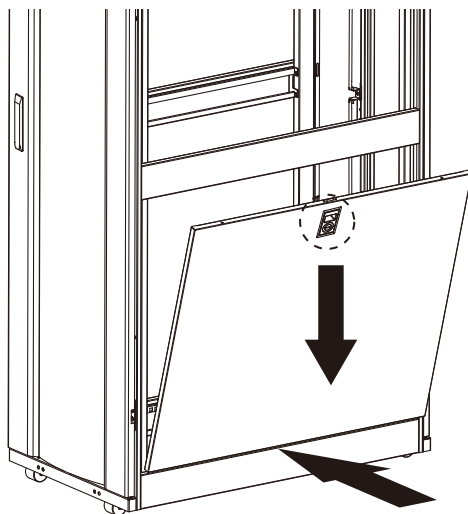

Abrir y quitar el panel del techo

El panel del techo es desmontable. Desde el interior del gabinete, ubique los dos pasadores de seguridad y jálelos para liberar el panel del techo. Empuje el panel hacia arriba para quitarlo.



CAUTION Tenga cuidado al retirar el panel del techo.

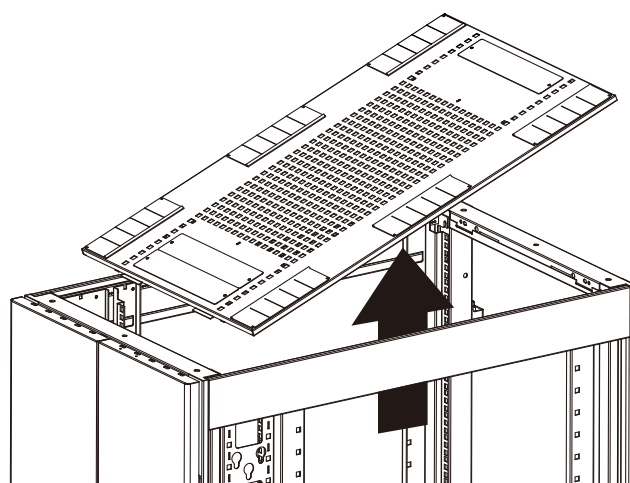
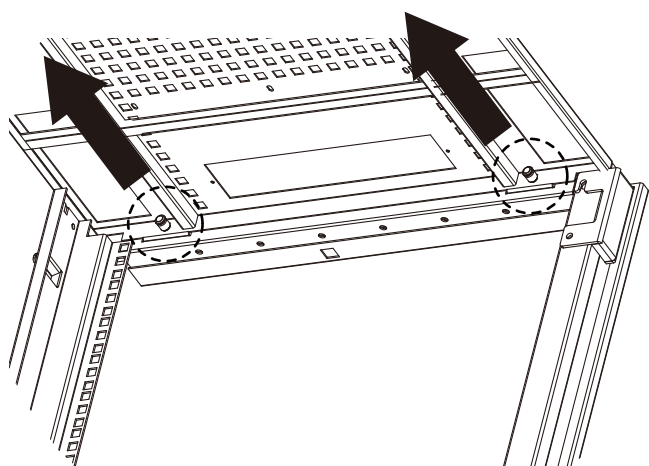

Ajuste los ángulos del bastidor y los canales de accesorios



Se recomienda que 2 o más personas ayuden con esta operación. Por seguridad, no ajuste los ángulos del bastidor si el equipo está instalado en el gabinete. Asegúrese siempre de que los ángulos de la rejilla estén bien atornillados.

La profundidad instalada de los ángulos del bastidor y los canales de accesorios se puede ajustar destornillándolos de los rieles de montaje horizontales y moviéndolos a la ubicación deseada como se muestra a continuación. La profundidad se puede ajustar en incrementos de 1/4" (6 mm).

NOTA: Los ángulos de rack y los canales de accesorios deben instalarse perpendiculares al rieles horizontales. Los números de índice de posición están impresos en los rieles horizontales para guiar la instalación adecuada. Asegúrese de que las posiciones superior e inferior coincidan para asegurarse de que estén verticalmente rectos.

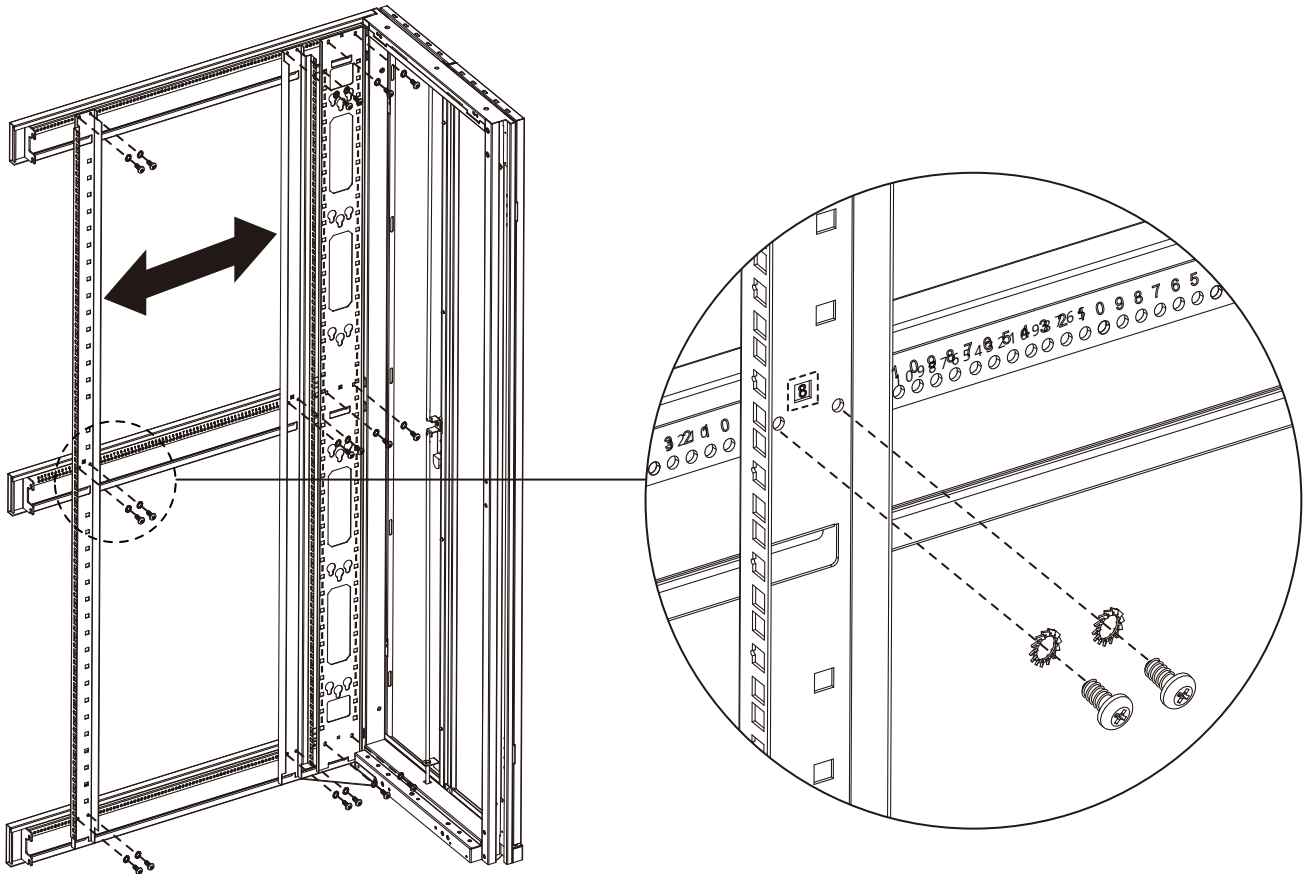

Conexión de gabinetes en fila



La conexión de gabinetes dentro de la misma fila solo proporciona una estabilidad limitada y no pretende sustituir el uso de soportes de envío. Los gabinetes que se conectan entre sí deben tener la misma altura y ser compatibles con el mismo hardware de conexión.

Los gabinetes dentro de la misma fila se pueden conectar entre sí usando los soportes incluidos. Los paneles laterales se pueden quitar para acceder entre gabinetes, pero no es necesario. Hay dos soportes de conexión en la parte delantera y dos en la parte trasera de cada gabinete.

1. Alinee los gabinetes que se conectarán entre sí.

2. Retire las puertas del gabinete.

NOTA: Consulte la sección Retiro de las puertas delantera y trasera para obtener instrucciones.

3. Retire un soporte de conexión, como se muestra a continuación. Alinee el soporte de conexión entre las cajas de modo que cada extremo pueda atornillarse en la otra caja. Repita este paso para todos los soportes de conexión. Cada par de gabinetes debe conectarse entre sí mediante dos soportes delanteros y dos traseros.

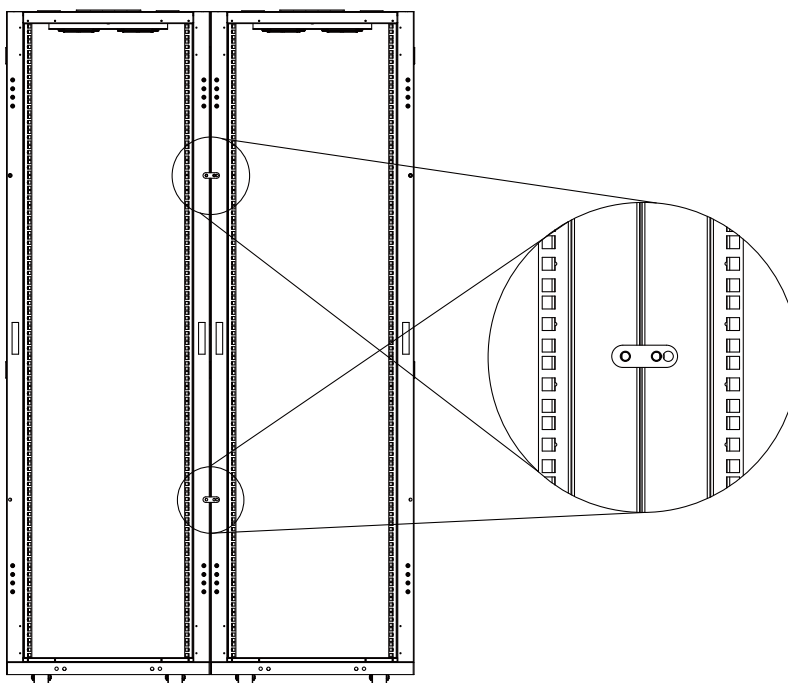

4. (Opcional) Mueva a instalar las puertas y conecte el cable de tierra que conecta la puerta al marco del gabinete.

Mantenimiento de cable

Acceso a cables

Los cables se pueden enrutar a través de las aberturas para cables en el techo mientras las puertas y los paneles laterales están bloqueados. Para acceder a las aberturas de los cables, levante o quite las lengüetas de plástico ubicadas en el borde del techo. Las aberturas para cables cubiertas por una placa de metal se pueden quitar destornillándolas del panel del techo.

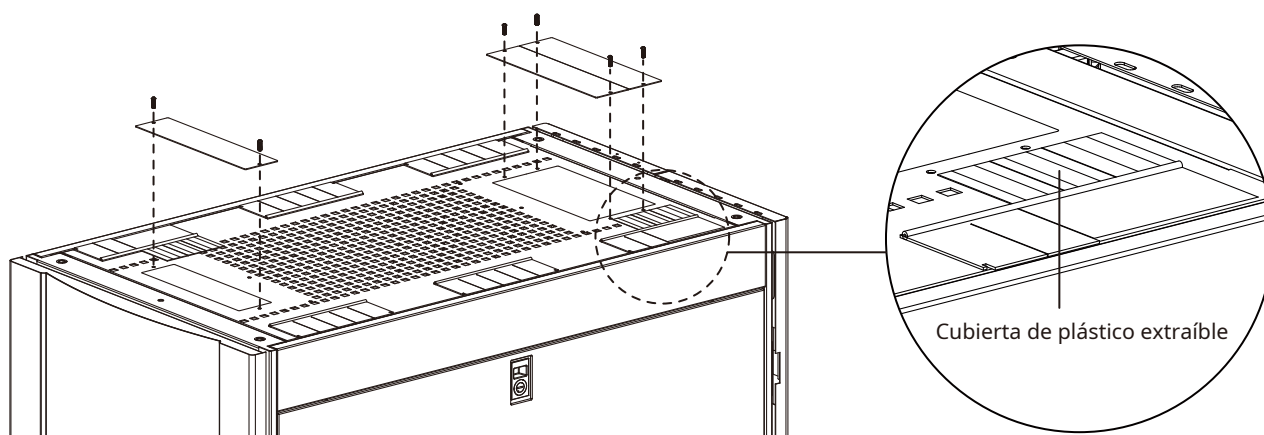

Canales accesorios

Los gabinetes de rack de CyberPower vienen con dos canales de accesorios que tienen ranuras de montaje sin herramientas para administradores de cables verticales o PDU opcionales.

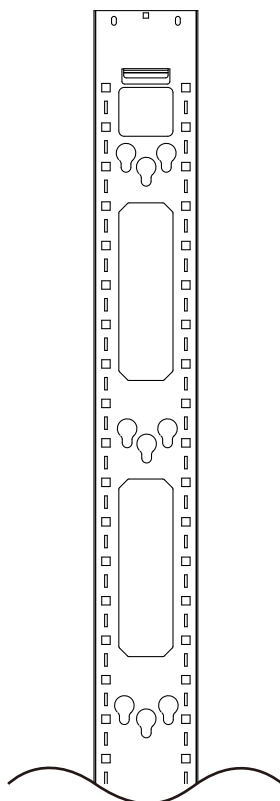

Equipo de instalación



- Verifique que el gabinete esté estabilizado de manera segura antes de instalar cualquier equipo.
- Se recomienda enfáticamente instalar primero el equipo en la parte inferior del gabinete. Los equipos más pesados deben instalarse en la parte inferior del gabinete.
- Si usa rieles deslizantes con el equipo instalado, tenga cuidado al tirar del equipo fuera del gabinete, especialmente hacia la parte superior del gabinete, ya que puede hacer que la carga se desplace y aumente el riesgo de que se vuelque o falle. Si varias piezas del equipo usan rieles deslizantes, solo deslice una pieza del equipo a la vez.

NOTA: Revise cuidadosamente las instrucciones de su equipo antes de instalarlo en el gabinete.

1. Instale las tuercas enjauladas negras M6 incluidas desde la parte posterior de los ángulos del bastidor como se muestra a continuación y presione los lados de las tuercas enjauladas para asegurarse de que se hayan insertado correctamente.

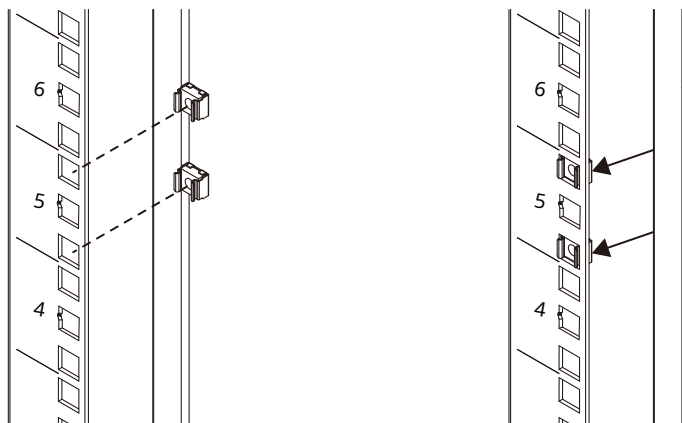

Para garantizar una instalación adecuada y segura, las tuercas prisioneras deben instalarse horizontalmente como se muestra a continuación. La instalación de tuercas prisioneras en la orientación incorrecta puede causar lesiones o daños al equipo.



2. Instale el equipo atornillando los tornillos M6 negros incluidos y las arandelas de copa en las tuercas prisioneras como se muestra a continuación.

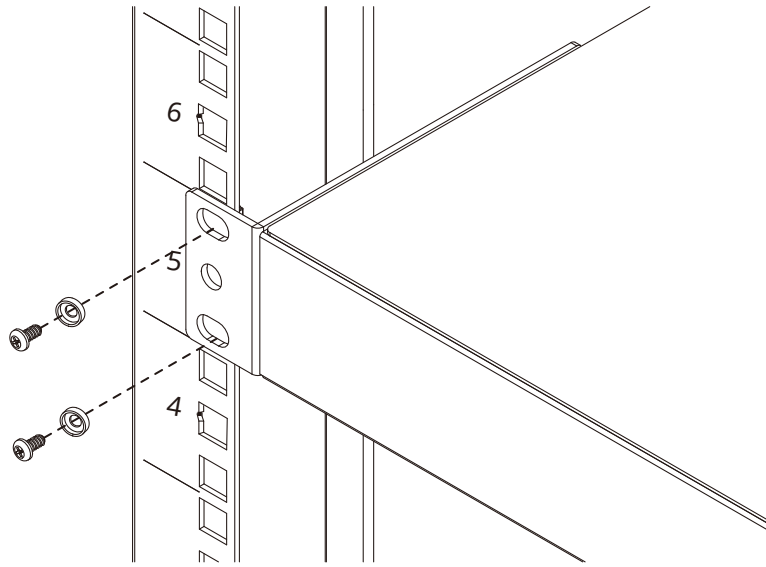

Para garantía e información adicional, por favor visite: www.cyberpower.com .

CyberPower®

Cyber Power Systems, Inc.

www.cyberpower.com

Para EE. UU. y Canadá: 4241

12th Ave Este, Suite 400

Shakopee, Minnesota 55379

Número gratuito: (877) 297-6937

Para todas las demás regiones:

Visite nuestro sitio web para obtener información de contacto local.