

# Detector fotoeléctrico con celda solar de 2 Rayos

## MANUAL DE USUARIO

### Introducción del producto

El detector de haz infrarrojo con celda solar de frecuencia seleccionable inteligente adopta un suministro de energía solar de protección ambiental y tecnología de conversión de frecuencia digital. Tiene las características de alto rendimiento, protección ambiental ecológica, larga vida útil, instalación y mantenimiento sencillos, sin necesidad de cableado para realizar las necesidades de suministro de energía. Tiene una amplia gama de aplicaciones y puede ser utilizado en huertos no atendidos, estanques de peces, sitios de construcción, puestos fronterizos, casetas de vigilancia, salas de comunicación y otros lugares de prevención y control. Para optimizar la vida útil de la batería de litio que soporta el producto, este cuenta con una función de bloqueo de batería. ¡Si el producto no puede arrancar y funcionar normalmente después de instalar la batería, retire la batería instalada y espere un minuto para reinstalarla y que el producto funcione normalmente.

MODELO	RANGO
SFA60	60 metros

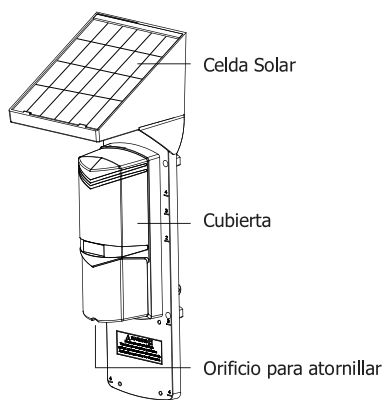

### Partes del detector

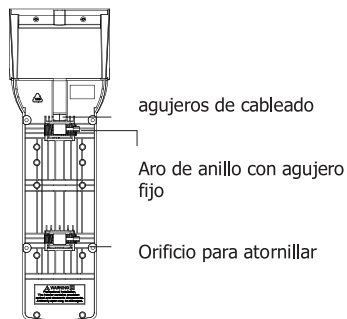

Base

### Indicador LED

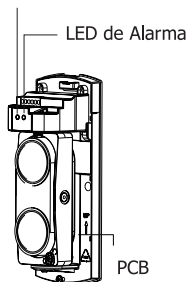

Receptor

Cubierta frontal

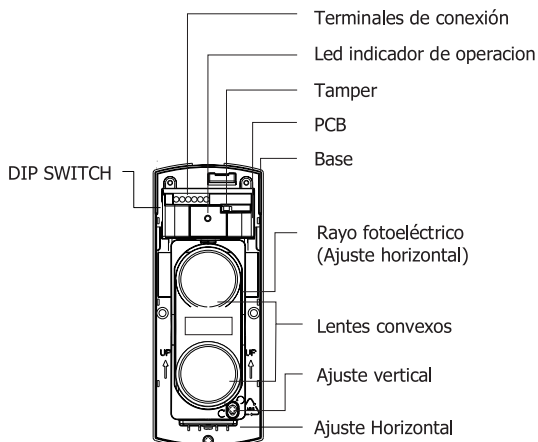

Transmisor

## Instalación

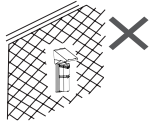

① No instalar en superficies inestables



② No instalar donde haya obstáculos que puedan tapar el haz de rayo



③ Torres de alto voltaje puede interferir con el detector

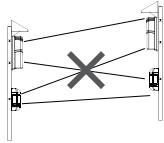

④ Se deben evitar las señales de haz infrarrojo de otros detectores.

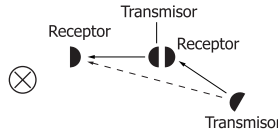

⑤ Se pueden utilizar varios conjuntos de detectores para una protección de largo alcance, como se muestra en la imagen anterior, evitando interferencias entre ellos.

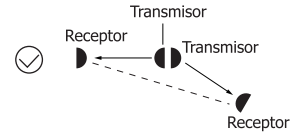

## Precauciones de instalación

- Este detector está estrictamente prohibido para el control de acceso, pasillos o áreas de activación frecuente, y en áreas que se activen más de 50 veces en 24 horas.
- Este detector de haz infrarrojo inalámbrico utiliza alimentación de carga solar. No instalar en condiciones de poca iluminación, bajo sombra o en interiores.
- Si el detector no se utiliza durante mucho tiempo, la batería estará baja, por lo que el detector no podrá funcionar correctamente. La solución es la siguiente: ① Coloque el detector bajo la luz solar y cárguelo durante más de 5 horas. ② Conéctelo a una fuente de alimentación externa de 12V DC y cárguelo durante más de 3 horas.
- Si está usando este producto por primera vez, asegúrese de operarlo bajo la guía técnica de su proveedor.

## Metodos de instalacion

### Montado en pared

1 -Despues de determinar la posición de instalación, use un desarmador para colocar el detector en la pared.

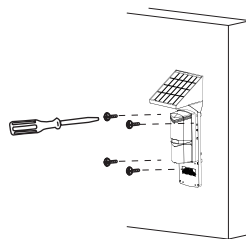

### Montado en tubo

1 -Coloque el anillo de acero inoxidable en la parte trasera del haz solar y apriete el tornillo para que el haz solar y el soporte no se muevan.

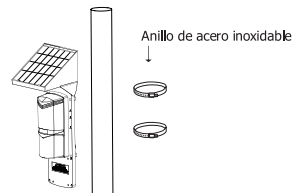

## Terminales de conexión

### Transmisor

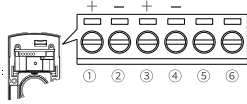

**1-2** - Entrada de batería solar: 3.7-4.2Vcc (mas de 4.5Vcc dañara permanentemente el dispositivo.)

**3-4** - Entrada para fuente de alimentación externa: 8-12Vcc (mas de 13.5Vcc dañara edispositivo). \*\*No es necesario conectar la fuente para que el dispositivo funcione, \*\*seconsidera la fuente cuando es necesario tener energia todo el tiempo.

**5-6** -Terminales de tamper

### Receptor

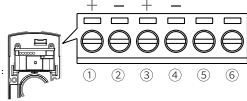

**1-2** - Entrada de batería solar: 3.7-4.2Vcc (mas de 4.5Vcc dañara permanentemente eldispositivo)

**3-4** - Entrada para fuente de alimentación externa: 8-12Vcc (mas de 13.5Vcc dañara edispositivo). \*\*No es necesario conectar la fuente para que el dispositivo funcione, \*\*seconsidera la fuente cuando es necesario tener energia todo el tiempo.

**5-6** -Terminales de alarma



**\*\*Si en la instalacion, no se conecta apropiadamente el voltaje que el equipo especifica, puede dañiar las terminales o causar algun corto entre ellas.\*\***

## DIP SWITCH

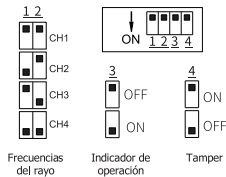

Frecuencias del rayo

Indicador de operacion

Tamper

### Transmisor

**(1) Dip 1 & 2** se ajusta el canal de frecuencia / los canales deben tener la mismaconfiguracion, tanto en el TX como en el RX.(La misma frecuencia garantiza la comunicacion normal yel funcionamiento normal del producto).

**(2) Dip 3** es una indicacion de funcionamiento. El estado de configuracion es APAGADO, puede ahorraenergia.

**(3) El DIP 4** es la configuracion antimanipulacion. La configuracion predeterminada de fabrica esDESACTIVADO.

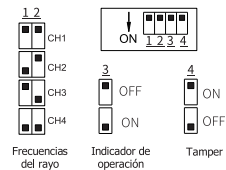

Frecuencias del rayo

Indicador de operacion

Tamper

### Receptor

**(1) Dip 1 & 2** se ajusta el canal de frecuencia / los canales deben tener la misma configuracion, tanto en el TX como en el RX. (La misma frecuencia garantiza la comunicacion normal y el funcionamiento normal del producto).

**(2) Dip 3** es una indicacion de funcionamiento. El estado de configuracion es APAGADO, puede ahorraenergia.

**(3) El DIP 4** es la configuracion antimanipulacion. La configuracion predeterminada de fabrica es DESACTIVADO.

## Ajuste de lente del detector

Ajuste los tornillos arriba y abajo del marco de ajuste horizontal. Cuando el indicador de ALARMA del receptor se enciende y el zumbador incorporado emite un sonido, indica que el eje óptico no está bien alineado. Por el contrario, cuando el indicador LED de alarma del receptor está apagado y el zumbador no suena, indica que el eje óptico está bien alineado.

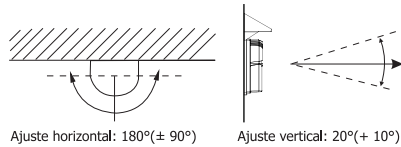

Ajuste horizontal: 180°(± 90°)

Ajuste vertical: 20°(± 10°)

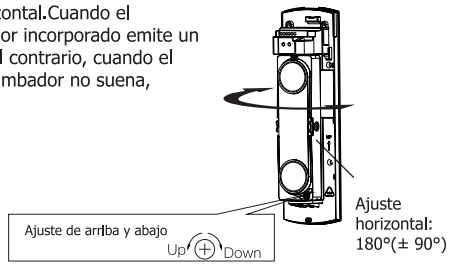

**Nota:** El eje óptico se puede ajustar horizontalmente 90 grados más o menos, verticalmente 10 grados más o menos. Para obtener el mejor rendimiento de detección, evite la detección a 45 grados.

## Prueba de detección

Después de la configuración, se debe realizar una prueba de marcha. Consulte la lista de funciones según la tabla.

	Estatus	Led indicador de estatus
RECEPTOR	Transmitiendo	Led encendido
TRANSMISOR	Armado	Operación led encendida, alarma apagada
	Alarma activada	Operación led apagada, alarma encendida

## Características Eléctricas

<b>Modelo</b>	SFA60	
<b>Rango de detección</b>	60 metros exterior/ 120 metros interior	
<b>Método de detección</b>	2 rayos bloqueados al mismo tiempo	
<b>Longitud del rayo</b>	940nm invisible	
<b>Velocidad de detección</b>	100ms	
<b>Batería</b>	TX	3.7V, 4,000mAH Batería de Litio, no recargable* 1
	RX	3.7V, 4,000mAH Batería de Litio, no recargable* 1
<b>Modos de trabajo</b>	Voltaje en TX/RX	3.7 Vcc (batería) /12Vcc (Opcional, sirve como back up)
	Corriente TX	7.3mA
	Corriente RX	4.6mA
<b>Frecuencia de rayo</b>	4 Canales opcionales	
<b>Proteccion</b>	IP65	
<b>Tamper</b>	Interior/ Exterior, en muro o en tubo	
<b>Dimensiones</b>	40,5 x 14 x 13 cm	
<b>Maximas activaciones por dia</b>	55 veces por dia	
<b>Ajuste de Angulo del rayo</b>	Horizontal180°(±90°), Vertical90°(±10°)	
<b>Temperatura de operación</b>	-25°C~ 65°C	
<b>Metodo de instalacion</b>	Interior/ Exterior, en muro o en tubo	