

XLT1705 Luz LED Delantera para Motocicleta



1.- Características generales

La luz LED XLT1705 de alta potencia, tiene una apariencia novedosa, única y una estructura sólida, fácil de operar y con grado a prueba de polvo e impermeable IP66, puede parpadear en una variedad de maneras. El diseño del circuito superior es con alto brillo y fácil de instalar. Esta luz LED es adecuada para una variedad de modelos y tiene una larga vida útil.

2.- Diagrama de modelo

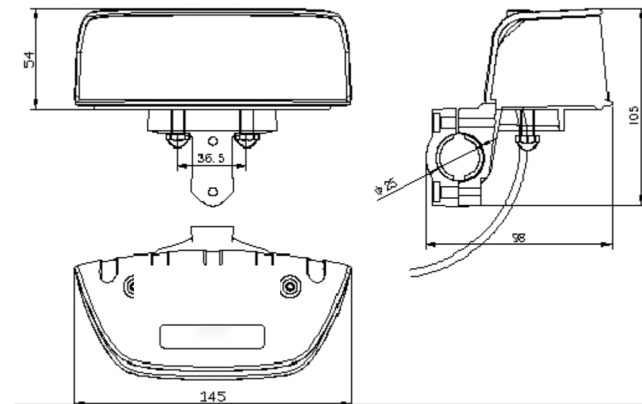

- Línea roja: voltaje de entrada +.
- Línea negra: voltaje de entrada -.
- Línea roja y blanca: línea de disparo (polo positivo válido).
- Línea roja y amarilla: señal de sincronización.
- Voltaje opcional: 10 - 30 Vcd.
- Potencia máxima de iluminación: 15 W.
- Temperatura ambiente: -40 a 70 °C.
- Colores disponibles: rojo, azul, blanco.
- Patrones de destello: 18.

4.- Recomendaciones

Instale lo más lejos posible del calor para no reducir el tiempo de vida.

1. Lámpara de trabajo XLT1705
2. Una copia del manual de operación