

# Manual de Usuario

PROKEYPADSV2

**AccessPRO<sup>®</sup>**

# Especificaciones

- Voltaje de operación:
  - 12VCD
- Corriente de operación:
  - 60mA (reposo), 95mA (operación)
- Temperatura de operación:
  - -20 °C a 70 °C
- Cantidad de usuarios:
  - Salida 1: 1000 (códigos y/o tarjetas) y 50 códigos de amago
  - Salida 2: 100 (códigos y/o tarjetas) y 10 códigos de amago
- Lector de proximidad:
  - Lector de proximidad estándar de 125KHz
- Códigos de visitantes:
  - 50 códigos de visitantes
- Salidas de relevador:
  - Salida 1: Salida de relevador energizado 3A/16VDC máximo.
  - Salida 2: Contacto seco NC & NO, 1A/24VDC máximo
- Dimensiones: 117 x 74 x 48 mm
- Peso: 200g

# Encendiendo el equipo

Al momento de encender el equipo, este emitirá un beep constante durante 1 minuto.

Es posible detener la alarma al presionar:

1 2 #

## **Entrar a programación**

- Para entrar a programación hay que presionar

0 0 0 0 \* \*

# Entrar a programación en caso de olvido del código maestro

- Hay que desconectar el equipo durante un minuto.
- Encender el equipo nuevamente.
- Presionar el botón de petición de salida (conectado entre EG IN – GND).
- Presionar el código 2828 \*\*
- En este momento ya se encuentra dentro del modo de programación, el código maestro anterior es eliminado, hay que guardar un nuevo código maestro.

**Nota:** Ver procedimiento “Cambio de código maestro”

# Reset a valores de fábrica

- Hay que entrar a programación.
- Presionar 9999 #
- El equipo comenzará a parpadear el LED ámbar.
- AL momento de finalizar el equipo emitirá unos beeps y el LED ámbar se quedará fijo.
- Presionar \*\* Para salir de programación.

# Cambio de código maestro

- Entrar a programación.
- Presionar 01.
- Ingresar el nuevo código maestro de 4 a 8 dígitos.
- Aceptar presionando #.
- Presionar \*\* para salir de programación.

## Ejemplo:

Programar un código maestro 2233

0000 + \*\* + 01 + 2233 + #

# Código de superusuario

El superusuario tiene dos funciones principales, poder activar cualquiera de las dos salidas.

Programar un superusuario

- Ingresar al menú de programación
- Presionar 02
- Ingresar la contraseña de 4 a 8 dígitos
- Validar con #

**Ejemplo:**

Programar un código de superusuario 2580.

0000 + \*\* + 02 + 2580 + #

# Registro de usuarios

El registro del usuario se hace en base a la salida que van a activar, la salida 1 o la salida 2 y el método de verificación a utilizar, tarjeta, contraseña o tarjeta+contraseña.

## Programar un usuario

- Entrar a programación.
- Teclear la salida a programar (10 para salida 1, 20 para salida 2).
- Ingresar modo de verificación (1 para Tarjeta, 2 para contraseña o 3 para tarjeta+contraseña).
- Ingresar el ID del usuario (000 – 999 para salida 1, 001 – 100 para salida 2).
- Teclear la contraseña o pasar la tarjeta.
- Presionar # para aceptar
- Presionar \*\* para salir de programación.

## Ejemplo:

- Dar de alta un usuario (ID xxx) en grupo 1 con contraseña  
0000 + \*\* + 10 + 2 + xxx + 1234 + # + \*\*
- Dar de alta un usuario (ID xxx) en grupo 1 con tarjeta  
0000 + \*\* + 10 + 1 + xxx + Pasar tarjeta + # + \*\*



# Eliminar un usuario

- Eliminar una contraseña
  - Entrar a programación.
  - Presionar el código de la salida donde se va a eliminar la contraseña (10 para salida 1, 20 para salida 2)
  - Presionar 5.
  - Teclear el ID del usuario (xxx).
  - Presionar # para aceptar.  
 $0000 + ** + 10 + 5 + xxx + \#$
- Eliminar una tarjeta
  - Entrar a programación.
  - Presionar el código de la salida donde se va a eliminar la contraseña (10 para salida 1, 20 para salida 2)
  - Presionar 5.
  - Pasar la tarjeta
  - Presionar # para aceptar  
 $0000 + ** + 10 + 5 + \text{pasar tarjeta} + \#$
- Eliminar todos los usuarios de una salida
  - Entrar a programación.
  - Presionar el código de la salida donde se va a eliminar la contraseña (10 para salida 1, 20 para salida 2)
  - Teclear 0999
  - Presionar # para aceptar  
 $0000 + ** + 10 + 0999 + \#$

# Registro de visitantes

Los visitantes solo pueden activar la salida 1.

- Programar un código de visitante.
  - Entrar a programación.
  - Teclear 40.
  - Teclear el ID del visitante (01 – 50).
  - Periodo de validez (00 o 01 - 99).
  - Teclear la contraseña de 4 a 8 dígitos.
  - Presionar # para aceptar.
  - Presionar \*\* para salir de programación.

## Ejemplo.

0000 + \*\* + 40 + 01-50 + 00,01-99 + contraseña + #

### Nota:

- 00: Contraseña de un solo uso.
- 01 – 99: Validez de tiempo en horas.

# Tiempo de apertura de relevador

- Entrar a programación
- Presionar cual de las dos salidas se van a modificar (51 salida 1 y 52 salida 2).
- Seleccionar cuanto tiempo se va a configurar (0: ON/OFF, 1-99999 segundos)
- # para aceptar los cambios.

## Ejemplo:

Configurar el tiempo de activación del relevador de la salida 1 a 5 segundos.

0000 + \*\* + 51 + 5 + #

# Conexión

- El equipo cuenta con una salida de relevador energizado, es una salida de 12VCD.

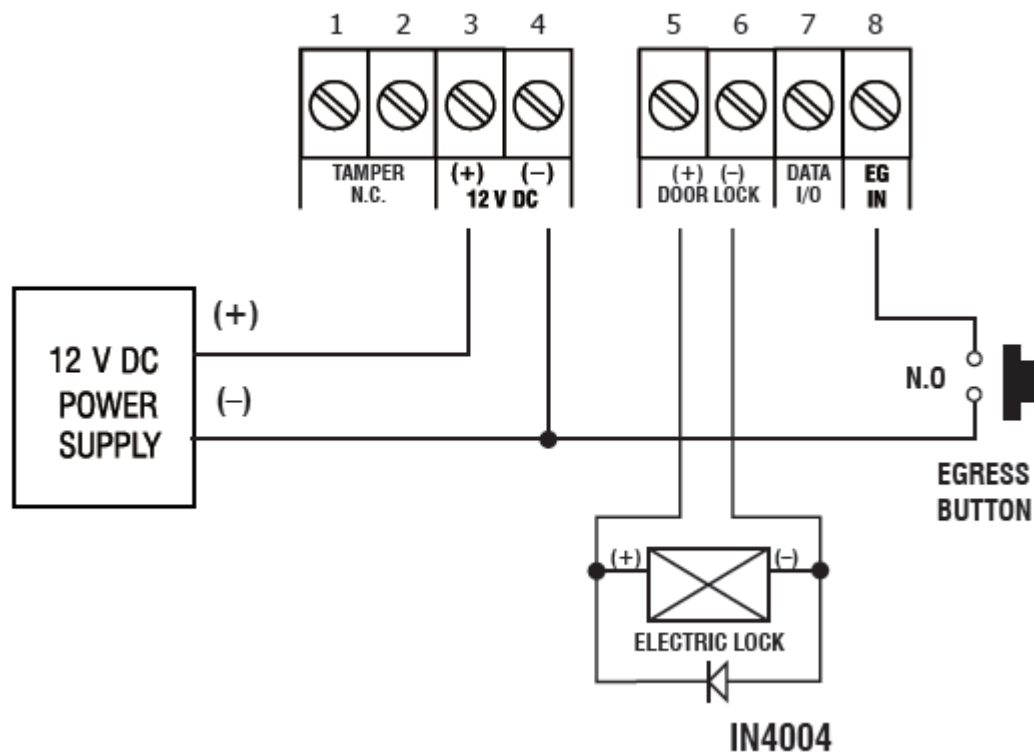

# Cambiar el estado del relevador de la salida 1

- Este cambio se realiza mediante el Jumper J1 de la tablilla del teclado.

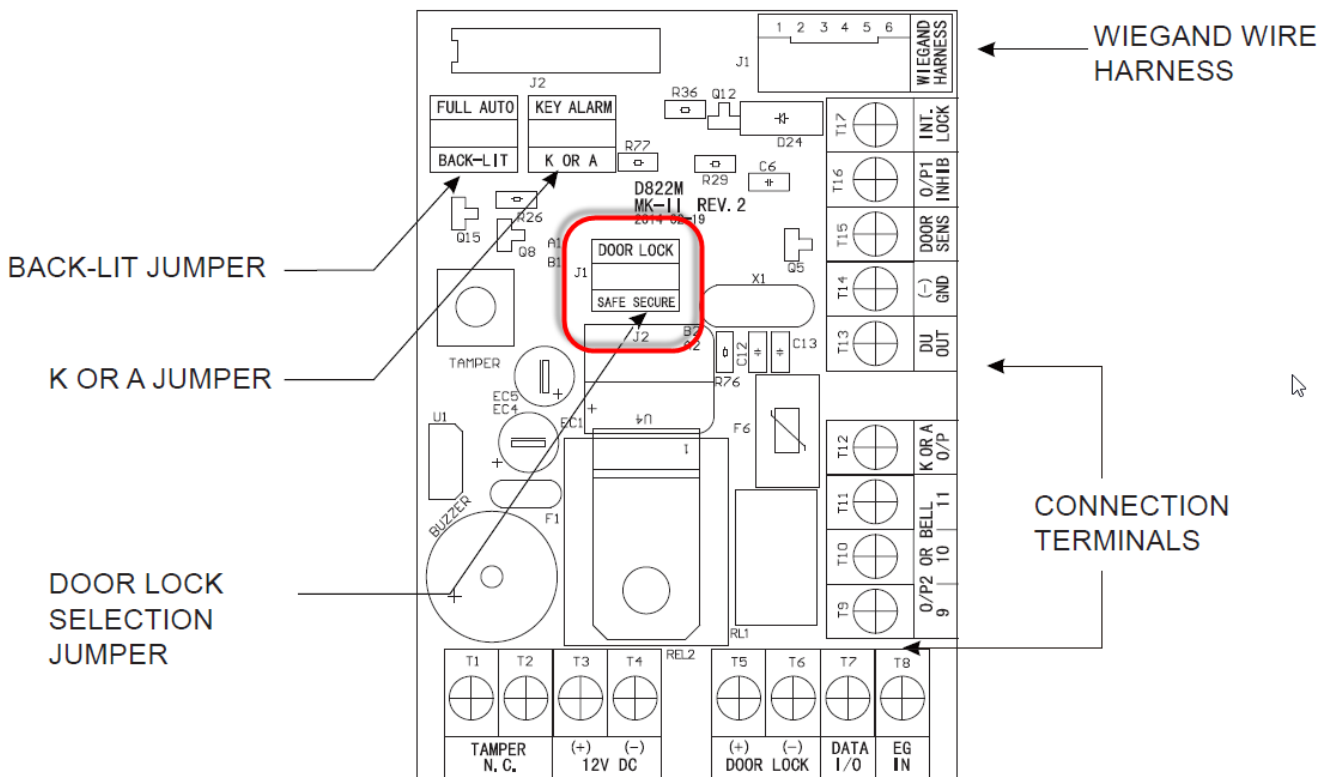

*Access***PRO**<sup>®</sup>

A decorative graphic consisting of numerous thin white lines that form a stylized mountain or peak shape. The lines are arranged in a series of parallel, slightly curved paths that converge towards the top, creating a sense of depth and movement. The background is a solid blue color.